

V O L V O



Volvo hjullastare 18-21,6 t 260-276 hk

L110H, L120H

Volvo Construction Equipment



Smartare, starkare, snabbare

De nya L110 och L120 i H-serien har samma slående design som sina föregångare, men dessa maskiner har uppdaterats med den senaste innovativa tekniken för högre produktivitet och bättre bränsleekonomi. Redo att tackla många olika applikationer, med samma pålitlighet och kvalitet som du väntar dig från din Volvo hjullastare och mer därtill.

1954

Världens första hjullastare med parallellt lyftarmssystem och redskapsfäste med snabbkoppling – H-10

1973

Den första hjullastaren med direktinsprutad turbomotor – Volvo BM 1641
Volvo introducerade världens första verkliga lågemissionmotorer inom entreprenadmaskiner (1974)

1981

Volvo introducerar världens första automatiska växlingsystem (Automatic Power Shift) och lastkännande hydraulteknik

1988

Larvstyrning (CDC)



Att göra framsteg ligger i vårt DNA

Sedan vi introducerade vår första hjullastare har Volvo fortsatt att förfinas sitt koncept under mer än ett halvt sekel. Genom åren har vi revolutionerat våra maskiner för att ge våra kunder överträffad produktivitet och effektivitet.

Din partner i vått och torrt

Som din pålitliga partner i produktionen finns Volvo här för att stötta dig med den bästa utrustningen för jobbet. Tack vare ett omfattande utbud av redskap som är utformade för att komplettera din maskins prestanda samt en rad tjänster för att ytterligare öka din lönsamhet kan vi hjälpa dig att sätta ihop det perfekta paketet för dina behov.

1990

Lastarmsfjädring
Volvos patenterade
Torque Parallel-
länksystem (1991)

2009

Volvo sätter standarden
för redskapsfästet (ISO
23727)

2010

OptiShift
CareTrack

2016

Load Assist, med hjälp av
den prisbelönta
Volvo Co-Pilot

2017

Ny generation
av OptiShift

Smartare drift

De innovativa hjullastarna L110H och L120H är konstruerade för effektivt och smart arbete, och förenar Volvos senaste tekniklösningar med imponerande kraft och uppgraderade komponenter, vilket bidrar till 20 % bättre bränsleeffektivitet jämfört med den tidigare G-serien.

Den nya generationen OptiShift

För bättre cykeltider och bättre bränsleekonomi kan du specialanpassa aktiveringen av lock-up på maskinen med den nya generationens OptiShift. Den förbättrade tekniken är integrerad med Reverse By Braking-funktionen och den nya momentomvandlaren med Lock up som möjliggör direkt drift mellan motor och transmission.



Reverse By Braking

Tack vare Volvos patenterade RBB-funktion (Reverse By Braking) kan du förlänga livslängden på maskinens komponenter och höja förarens komfort. Bromsfunktionen saktar ned maskinen när föraren vill byta riktning genom att minska motorvarvtalet och automatisk aktivera färdbronsen, vilket minskar slitaget på drivlinan.



Mer kraft, mindre bränsle

Den kraftfulla Volvomotorn är byggd på årtionden av erfarenhet och har den mest avancerade tekniken. Detta gör att den kan leverera högt vridmoment vid lågt varvtal för överlägsen prestanda.



Eco-pedal

Mindre slitage och bättre bränsleekonomi med eco-pedalen. Den Volvoutvecklade eco-pedalen uppmuntrar ekonomisk drift genom en mekanisk kraft som ger motstånd vid alltför frekvent användning av gaspedalen.





UPP TILL 20 % HÖGRE BRÄNSLEEFFEKTIVITET

Gör mer med mindre bränsle. Tack vare H-seriens uppgraderingar får maskinen upp till 20 % bättre bränsleekonomi än G-serien. Faktorer som bidrar till den högre bränsleeffektiviteten är den starka motorn, andra generationen OptiShift (som kan integreras som tillval), optimerade redskap och den nya torra parkeringsbromsen som eliminerar dragkraftförluster.

Byggd för arbete

L110H och L120H är utrustade med en ny växellåda och förbättrad teknik för att öka produktiviteten med upp till 5 % – jämfört med G-serien. De intelligenta systemen, som har uppgraderats med Load Assist och CareTrack, ger värdefull information om driften vilket möjliggör lägre bränsleförbrukning och kortare cykeltider.

Öka din produktivitet med upp till 5 %

H-seriens uppgraderingar ger upp till 5 % högre produktivitet än G-serien. För att få bästa stabilitet och högsta effektivitet har L110H och L120H uppgraderats med en ny växellåda som fungerar som smort tillsammans med motor och axlar. Den nya momentomvandlaren ger större vridmoment och därmed bättre prestanda i låga hastigheter. För snabbare acceleration och smidig körning har stegen mellan växlar minskats.



“Maskinerna är produktiva och mycket hållbara, särskilt för kontinuerligt arbete i vårt klimat, som är hårt under vintermånaderna.”

**Leszek Kardaszynski, chef
för logistik och investering,
UNIKOST (Poland)**



Komfortabelt produktivt

Anpassa din maskin och garantera exakt kontroll över hydraulikfunktionerna med val mellan en enkel eller flera spakar. För att få ut mesta möjliga av varje manöver kan du välja mellan tre hydraullägen enligt hur känslig du vill ha den.



Automatisk horisontell skopinställning

Ta produktiviteten till nästa nivå med den nya funktionen för horisontell skopinställning. Skopvinkeln ställs in automatiskt från både tönnings- och upptiltat läge för bättre arbetsresultat.



Load Assist

Optimera lastcyklerna med Load Assist, som drivs av Volvo Co-pilot – 10-tums displayen i hytten. Få tillgång till en uppsättning smarta appar och öka effektiviteten i verksamheten. Om kamera för sikt bakåt och radardetektorsystem installeras är dessa nu integrerade i Volvo Co-Pilot-displayen.

Vågsystem (OBW)

Överlast, underlast, omvägning och väntetider hör till det förflutna med vågsystem (OBW), som i realtid ger en inblick i skopans last. Dessutom, med nyheten enkelt läge, har det aldrig varit enklare att börja dra nytta av fördelarna med vågsystem (OBW).



Förarcoaching

Förarcoaching hjälper förare säkerställa att de använder sin Volvo-maskin till dess fulla potential. Med den här intuitiva appen får förarna vägledning i realtid som hjälper dem att förstå hur deras körning påverkar maskinens produktivitet och effektivitet samt identifiera förbättringsområden eller hur de kan finslipa sin arbetsteknik.



Däcktrycksövervakningssystem

Med appen för däcktrycksövervakning kan du behändigt kontrollera däckens tryck inifrån hytten. Genom att tillhandahålla information i realtid om däckens tryck och temperatur sparar systemet tid vid maskininspektioner och däckerna kan hålla längre.



Map

Få exakt maskinpositionering med Map, en snillrik app som ger föraren möjlighet att övervaka trafiken på arbetsplatsen i realtid. Det ger inte bara förarna bättre orientering på arbetsplatsen, utan möjliggör även för dem att förutseende anpassa sin körning efter trafikförhållandena.



Enastående mångsidig

Få ut maximalt av din hjullastare med Volvos skräddarsydda redskap. Konfigurera en specialanpassad maskin med redskap som är perfekt anpassade i storlek och konstruktion till din specifika maskin, inklusive länkarmsgeometri, brytkraft och lyftkraft. Om vi inte har exakt det redskap du behöver kan vi specialtillverka ett utifrån dina specifika behov.

Gaffelapplikationer

Det är bara att välja bland Volvos utbud av stabila gafflar med god sikt. Du får exakt kontroll och oslagbar produktivitet tack vare lastarenhetens räckvidd och parallella lyftarmsfunktion, vilket är en perfekt kombination för gaffelredskap.



Upplagslastning

Upplev upp till 5 % högre produktivitet med en ny serie upplagslastningsskopor från Volvo. De omdesignade skoporna är enklare att fylla och minimerar spill tack vare de nya konvexa sidorna och förbättrade spillskyddet. För att förebygga spill och absorbera stötar bör du lägga till lastarmsfjädringen som aktiveras automatiskt beroende på växel- eller hastighetsval.



Avfall och återvinning

Få avfallet på rätt plats med ett fullt utbud av specialredskap och maskinkonfigurationer. Dessa robusta redskap är särskilt konstruerade för avfallshandling och garanterar effektiv och produktiv drift.



Timmerhantering

Välj bland allroundgripar, sorteringsgripar och lossningsgripar – alla utformade för hög lyft- och tiltkraft – och med maximal stabilitet för timmerhantering





TP- LÄNKSYSTEM

Volvos unika TP-länksystem är konstruerat för krävande uppgifter, och har hög brytkraft samt enastående parallellföring inom hela lyftområdet. Lyftarmssystemet ger stabilitet under lastning och transport, och gör det enkelt att fylla skoporna. Lyftarmen har dubbla tätningar vid varje tapp vilket säkerställer höga prestanda under lång tid.

Intelligent produktiv

Upp till 5% högre produktivitet

- Ny växellåda och utväxlingsförhållande
- Val mellan en eller flera spakar
- Val mellan tre olika hydraullägen
- Nivåjustering av skopan

Enastående mångsidig

- Unikt TP-länksystem
- Ny skopa för upplagslastning – upp till 5 % högre produktivitet
- Gaffelredskap
- Avfall och återvinning
- Timmerhantering
- Specialbyggda redskap

Maximal drifttid

- 1000-timmars intervall för motoroljebyte
- Snabbare påfyllning av hydraulolja tack vare ny nippel
- Elektriskt manövrerad motorhuv
- Skjutbar kylarinstallation
- Bromsslitageindikatorer
- Utanpåmonterade bromsar
- Utbytbara ventilationsfilter

Vi finns till för dig

- Volvo originaldelar
- Förarutbildning
- ActiveCare



Fulländad prestanda

- Load Assist, driven av Volvo Co-pilot
- Nya backspeglar
- Spakstyrning, CDC – tillval
- Radardetekteringssystem, backkamera - tillval
- Kollisionslindrande system - tillval

Upp till 20 % högre bränsleeffektivitet

- Dragkraftskontroll
- Ny generation av OptiShift
- Ecopedal
- Reverse By Braking (RBB)
- Torr parkeringsbroms
- Matchade Volvo-redskap



Fulländad prestanda

L110H och L120H är byggda med kunden, för kunden och har många funktioner för att förbättra förarens produktivitet. Volvohytten kan anpassas efter dina önskemål, och kameror ger bättre sikt och gör att du arbetar effektivare.

Sikt

För att förbättra sikten kan H-seriens hjullastare utrustas med en backkamera. Sikten optimeras av backradarsystemet, som samverkar med kameran för att ge en visuell och ljudlig varning om det dyker upp föremål som inte är synliga för föraren. Orange ledstänger och trappsteg har placerats på maskinen för att de ska vara väl synliga för förare och underhållspersonal.



Spakstyrning

För att undvika trötthet hos föraren och förbättra produktiviteten kan spakstyrning integreras som tillval i din maskin. Den smarta funktionen ger möjlighet att styra maskinen från en liten spak – särskilt effektivt för lastbilslastning med snabba vändningar.



Förarutbildning

Öka produktiviteten och minska bränsleförbrukningen genom att lära dig köra hjullastaren på effektivast möjliga sätt. Volvo erbjuder förarutbildning som lär ut den bästa tekniken i branschen.



Kollisionslindrande system

Det kollisionslindrande systemet har utvecklats för att stödja säker manövrering av Volvo hjullastare. Systemet, som är ett tillval, hjälper operatörer vid backning under arbetet genom att automatiskt sätta an bromsarna när maskinen närmar sig ett hinder, vilket bidrar till att minska risken för eller konsekvenserna av kollisioner samt att öka säkerheten på arbetsplatsen.





FÖRARENS VAL

Volvohytten kan utrustas med en ny, justerbar förarstol; du arbetar komfortabelt från marknadens bästa hytt! Stig in i hytten säkert och utan ansträngning, och öppna dörren enkelt med hjälp av fjärrkontrollen (tillval).

Maximal drifttid

L110H och L120H är byggda för långsiktig användning och erbjuder styrka i krävande applikationer. Lång maskinlivslängd tack vare smidigt underhåll, proaktiv återförsäljarsupport och flexibla underhålls- och servicescheman.

Hållbar design

H-seriens hjullastare är konstruerade med hållbarhet som ledstjärna – med en stark ramstruktur som passar perfekt till Volvodrivlinan. Den hydrauldrivna kylfläkten reglerar komponenternas temperatur och kan vändas automatiskt för att rensa ur kylaggregaten. Bromsarna är monterade utvändigt för längre livslängd och fram- och bakaxlarna kyls med hjälp av oljecirkulationen.



ActiveCare

Håll maskinen igång med ActiveCare. Volvo övervakar maskinens kondition på distans från vårt eget Uptime Center och hjälper till att förutspå potentiella fel innan de inträffar. Det ger dig mer tid att fokusera på verksamheten och bidrar till färre oplanerade avbrott och lägre reparationskostnader.



Genuint stöd

Håll produktiviteten och maskinen igång med vårt utbud och goda tillgång på Volvo Originaldelar som har Volvos garanti i ryggen. Vi finns till hands så att du kan hålla dig på banan, med flexibla planer för underhåll och reparation.



Skjutbar kylarinstallation

Kylarinstallationen kan skjutas ut för enklare och snabbare rengöring.





"Efter att ha köpt vår första Volvomaskin är vi mycket nöjda med resultaten. Inte bara bränsleekonomin är fantastisk, kundservicen är också oslagbar och har hjälpt oss att hålla maskinens stilleståndstid nere på ett minimum"

Wade Englesby, driftchef,
Tervita Metals Recycling (Kanada)



BRANSCHLEDANDE SERVICEVÄNLIGHET

Motorhuven manövreras elektriskt för smidig service. Ligg steget före och kontrollera bromsarnas skick via de hjulmonterade bromsslitageindikatorerna. För att hindra smuts och fukt från att komma in i komponenterna har varje broms ett utbytbart ventilationsfilter som sitter på en annan plats.

Volvo L110H, L120H i detalj

Motor

Motorn är en rak sexcylindrig, fyrtakts turboladdad dieselmotor med direktinsprutning och laddluftkylare. Motorn uppfyller utsläppskraven enligt EU Stage V. Motorn har ett common rail-bränslesystem som styrs av motorstyrenheten (ECM). Motorer med ACT (advanced combustion technology) har delad insprutning och turboladdare med mekanisk wastegate. Avgas efterbehandlingsystemet (EATS) är utrustat med dieseloxideringskatalysator (DOC), dieselpartikelfilter (DPF) och ett SCR-system för att minska utsläppen. Kyld avgas återcirkulation (EGR) minskar också utsläppen.

L110H

Motor	Volvo	D8J
Max. effekt vid	varv/min	1 800
ISO 14396 brutto	kW	191
	hk	260
ISO 9249, SAE J1349 netto	kW	191
	hk	260
Max. vridmoment vid	varv/min	1 450
ISO 14396 brutto	Nm	1 250
ISO 9249, SAE J1349 netto	Nm	1 250
Ekonomiskt arbetsområde	varv/min	850 - 2 100
Cylindervolym	l	7,8

L120H

Motor	Volvo	D8J
Max. effekt vid	varv/min	1 500
ISO 14396 brutto	kW	203
	hk	276
ISO 9249, SAE J1349 netto	kW	203
	hk	276
Max. vridmoment vid	varv/min	1 350
ISO 14396 brutto	Nm	1 330
ISO 9249, SAE J1349 netto	Nm	1 330
Ekonomiskt arbetsområde	varv/min	850 - 2 100
Cylindervolym	l	7,8

L110H

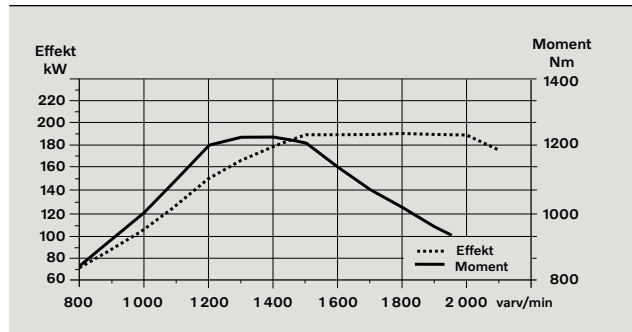

L120H

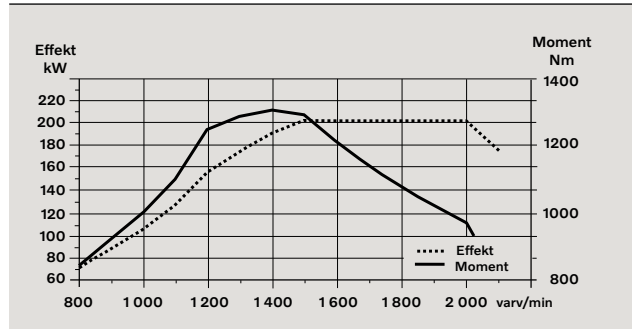

Drivlina

Momentomvandlare: Enstegs.

Transmission: Volvos transmission med överföringsaxel och enspaksreglage. Snabb och smidig växling med PWM-ventil (Pulse Width Modulation).

Transmission: Volvos automatiska Power Shift (APS) med helautomatisk växling 1–4 och lägesväljare med fyra olika växlingsprogram, inkl. AUTO. Även utrustad med dragkraftskontroll för att undvika slirning och optimera skoppyllnad. OptiShift-växellåda finns också tillgänglig som tillval.

Axlar: Volvos helt avlastade axlar med navreduktion med planetväxel och axelkåpor i gjutstål. Fast framaxel och pendlande bakaxel. 100 % differentialspärr på framaxeln. Tillval: Differentialbroms bak.

		L110H	L120H
Transmission	Volvo	HTE 206C	HTE 206C
Momentförstärkning, stallvarvtal		2,47:1	2,47:1
Max. hastighet, fram/back			
Ettans växel	km/h	7	7
Tvåans växel	km/h	13,5	13,5
Treans växel	km/h	28	28
Fyrans växel	km/h	40	40
Obs: 4:e växeln begränsad av ECU			
Mätt med däck		750/65R25	750/65R25
Framaxel/bakaxel		AWB 31/ AWB 30	AWB 31/ AWB 30
Bakaxel pendling	± °	13	13
Markfrigång	mm	460	460
vid pendling	°	13	130

Elsystem

Centralvarningssystem: Contronic elsystem med centralvarningslampa och summer för följande funktioner: – Allvarligt motorfel – Lågt tryck i styrsystemet – Övervarningsvarning motor – Kommunikationsavbrott (datorfel). Centralvarningslampa och summer med växel ilagd för följande funktioner: – Låg motoroljetemperatur – Hög motoroljetemperatur – Hög laddlufttemperatur – Låg kylvätskenivå – Hög kylvätsketemperatur – Hög vevhusttryck – Lågt transmissionsoljetryck – Hög transmissionsoljetemperatur – Lågt bromstryck – Ilagd parkeringsbroms – Fel vid bromsladdning – Låg hydrauloljenivå – Hög hydrauloljetemperatur – Övervarning för ilagd växel – Hög bromskyoljetemperatur fram- och bakaxlar.

		L110H	L120H
Spänning	V	24	24
Batterier	V	2 x 12	2 x 12
Batterikapacitet	Ah	2 x 170	2 x 170
Kallstartskapacitet, ca	A	1 000	1 000
Generator, nominell strömstyrka	W/A	2 280/80	2 280/80
Startmotor, effekt	kW	5,5	5,5

Bromssystem

Färdbroms: Volvos dubbelkrets system med kvävgasladdade ackumulatörer. Utanpåmonterade hydraulstyrda och heltätade oljecirkulationskylda våta lamellbromsar. Föraren kan välja automatisk urkoppling av transmissionen vid inbromsning genom att välja inställningen i Contronics-systemet.

Parkeringsbroms: Torr skivbroms. Ansätts med fjäderkraft. Elhydraulisk frigöring med en strömställare på instrumentpanelen.

Reservbroms: Dubbla bromskretsar med laddbara ackumulatörer. En krets eller parkeringsbromsen uppfyller alla säkerhetskrav.

Standard: Bromssystemet uppfyller kraven i ISO 3450.

		L110H	L120H
Antal bromslameller per hjul fram		1	1
Akkumulatörer	l	3 x 1,0	3 x 1,0

Hytt	
Instrument: All viktig information är centralt placerad i förarens synfält. Display för Contronic övervakningssystem.	
Värmare och defroster: Värmeelement med filtrerad friskluft och fläkt med auto-läge och manuellt (11 olika hastigheter) läge. Defrosterventiler för alla fönsterytor.	
Förarstol: Stol med justerbar fjädring och rullbälte. Stolen är monterad på en konsol i den bakre hyttväggen och i golvet. Krafterna från rullbältet absorberas av stolens skenor.	
Standard: Hytten är testad och godkänd enligt ROPS (SS-ISO 3471, SAE J1040) och FOPS (SS-ISO 3449). Hytten motsvarar kraven enligt SS-ISO 6055 (Industritruckar - Skydd för förare) och SAE J386 (Skyddssystem för förare).	
Om maskinen har luftkonditionering används köldmedium av typ R134a. Innehåller den fluorerade växthusgasen R134a, GWP-värde 1,430 t koldioxidekvivalenter.	

	L110H	L120H	
Nödutgång: Använd nödhammaren för att krossa fönstret			
Ventilation	m ³ /min	9	9
Värmekapacitet	kW	16	16
Klimatanläggning (tillval)	kW	7,5	7,5

Lyftarmssystem	
TP-länksystem (Torque Parallel) med högt brytmoment och parallellföring i hela lyftområdet.	

	L110H	L120H	
Lyftcylindrar	2	2	
Cylinderdiameter	mm	150	150
Kolvstångsdiameter	mm	80	80
Slaglängd	mm	676	676
Tiltcylinder	1	1	
Cylinderdiameter	mm	210	210
Kolvstångsdiameter	mm	110	110
Slaglängd	mm	412	412

Hydraulsystem	
Systemförsörjning: Två lastkännande axialkolvpumpar med variabel slagvolym. Styrsystemet har alltid prioritet.	
Ventiler: Dubbelverkande tvåslidsventil. Huvudventilen styrs av en tvåslids pilotventil.	
Lyftfunktion: Ventilen har fyra lägen: höj, håll, sänk och flytposition. Induktiv/magnetisk bomlyftautomatik som kan slås till och från samt justeras till alla lägen mellan max. räckvidd och max. lyfthöjd.	
Tiltfunktion: Ventilen har tre funktioner: bakåttilt, håll och tipp. Induktiv/magnetisk automatisk tilt kan ställas in på önskad skopvinkel.	
Cylindrar: Dubbelverkande cylindrar för alla funktioner.	
Filter: Fullflödesfiltrering genom 10 mikron (absolut) filterpatron.	

	L110H	L120H	
Max. arbetstryck, pump 1 för arbetshydraulsystem	MPa	27,0 ± 0,5	29,0 ± 0,5
flöde	l/min	128	128
vid	MPa	10	10
motorvarvtal	varv/min	1900	1900
Max. arbetstryck, pump 2 för styr-, broms-, pilot-, och arbetshydraulsystem	MPa	29,0 ± 0,5	31,0 ± 0,5
flöde	l/min	128	128
vid	MPa	10	10
motorvarvtal	varv/min	1900	1900
Max. arbetstryck, pump 3 för broms- och kylfläktssystem	MPa	21,0 ± 0,5	21,0 ± 0,5
flöde	l/min	33	33
vid	MPa	10	10
motorvarvtal	varv/min	1900	1900
Pilotsystem, arbetstryck	MPa	3,5	3,5
Cykeltider			
Lyft	s	5,4	5,4
Tilta	s	2,1	2,1
Sänkning, tom	s	2,5	2,5
Total cykeltid	s	10	10

Styrssystem	
Styrssystem: Lastkännande, hydrostatisk ramstyrning.	
Systemförsörjning: Styrsystemet får prioritetsmatning från en lastkännande axialkolvpump med variabel slagvolym.	
Styrcylindrar: Två dubbelverkande cylindrar.	

	L110H	L120H	
Styrcylindrar	2	2	
Cylinderdiameter	mm	80	80
Kolvdiometer	mm	50	50
Slaglängd	mm	486	486
Arbetsstryck	MPa	21	21
Maximalt flöde	l/min	120	120
Max. styrvinkel	± °	40	40

Återfyllning vid service	
Serviceåtkomst: Elstyrd motorhuv med stor öppningsvinkel som ger utmärkt åtkomst till motorrummet.	
Vätskefilter och luftfilter för komponentventilation bidrar till långa serviceintervaller. En snabbkopplingsadapter på hydraultanken ger snabbare påfyllning av hydraulolja.	
Möjlighet att övervaka, lagra och analysera data för att underlätta felsökning.	

	L110H	L120H	
Bränsletank	l	270	270
DEF/AdBlue® -tank	l	25	25
Motorfylvätska	l	43	43
Hydrauloljetank	l	133	133
Transmissionsolja	l	38	38
Motorolja	l	22	22
Axelolja fram	l	36	36
Axelolja bak	l	41	41

Ljudnivå			
Ljudnivå i hytten enligt ISO 6396			
L _{pA}	dB	68	68
Extern ljudnivå enligt ISO 6395 och EU:s bullerdirektiv 2000/14/EG.			
L _{WA}	dB	106	106

Specifikationer

		L110H		L120H	
Däck 23.5 R25 L3					
		Standardbom	Långbom	Standardbom	Långbom
B	mm	6 480	7 010	6 580	7 070
C	mm	3 200	3 200	3 200	3 200
D	mm	430	430	440	440
F	mm	3 380	3 380	3 380	3 380
G	mm	2 131	2 134	2 132	2 133
J	mm	3 700	4 240	3 760	4 310
K	mm	4 030	4 550	4 100	4 630
O	°	55	54	54	55
Pmax	°	50	46	50	49
R	°	40	41	42	42
R ₁ *	°	44	48	45	50
S	°	66	64	68	64
T	mm	98	89	119	127
U	mm	430	610	450	640
X	mm	2 070	2 070	2 070	2 070
Y	mm	2 670	2 670	2 670	2 670
Z	mm	3 310	3 820	3 340	3 720
a ₂	mm	5 730	5 730	5 730	5 730
a ₃	mm	3 060	3 060	3 060	3 060
a ₄	±°	40	40	40	40
		Standardlyftarm med 3,0 m ³ STE H T-skopa förlängd lyftarm med 2,6 m ³ STE P BOE-skopa		Standardlyftarm med 3,3 m ³ STE H T-skopa förlängd lyftarm med 2,6 m ³ STE P BOE-skopa	

* Bärläge SAE

I tillämpliga fall följer specifikationer och mått ISO 7131, SAE J732, ISO 7546, SAE J742, ISO 14397 och SAE J818.

L110H

Artikelnr: WLA80832

Maskinvikt

(inkl. motvikt för timmerhantering på 685 kg): 19 916 kg

Arbetslast: 5 850 kg

L120H

Artikelnr: WLA80832

Maskinvikt

(inkl. motvikt för timmerhantering på 685 kg): 20 713 kg

Arbetslast: 6 400 kg

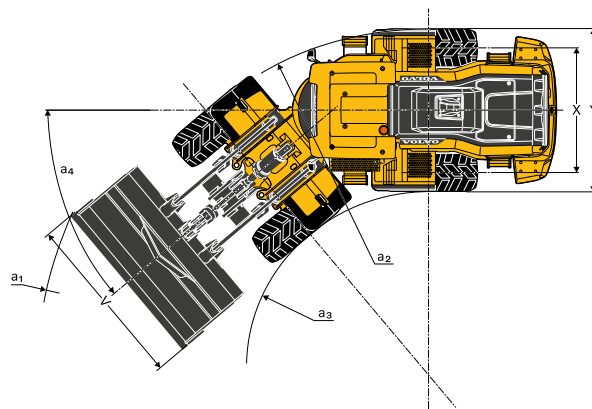
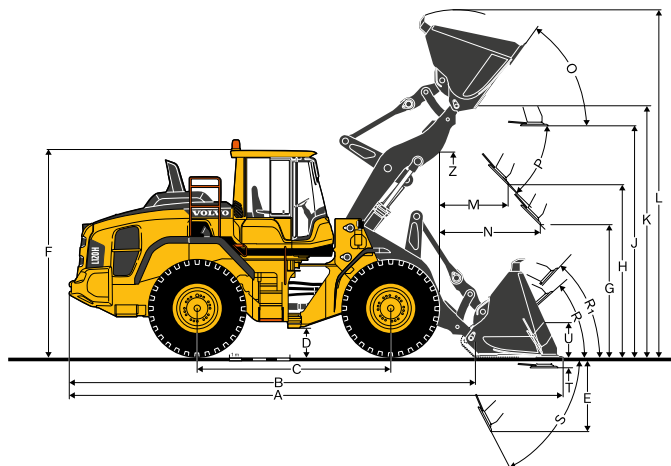

		L110H	L120H
		Däck: 750/65 R25	Däck: 750/65 R25
A	m ²	2.4	2.4
B	mm	3 470	3 470
C	mm	1 850	1 850
D	mm	2 850	2 850
E	mm	1 460	1 460
F	mm	1 520	1 520
G	mm	2 720	2 720
H	mm	4 580	4 580
I	mm	6 620	6 620
J	mm	2 790	2 790
K	mm	2 990	2 990
L	mm	2 060	2 060
M	mm	8 770	8 770

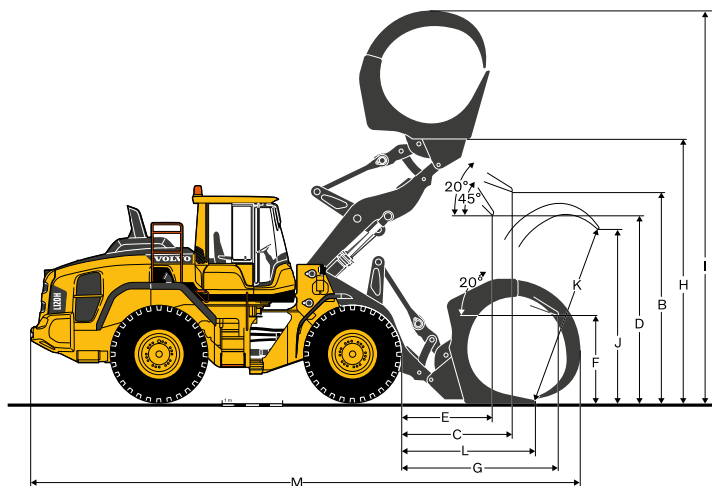

Specifikationer för Volvo L110H

L110H

Däck 23.5 R25 XHA2 L3	Upplagslastning*		Allround				Berg**	Lättmaterial		Förlängd lyftarm, long boom***	
	3.5 m³ STE P BOE	3.5 m³ STE H BOE	3.0 m³ STE P T	3.0 m³ STE H T	3.4 m³ STE P BOE	3.4 m³ STE H BOE	2.7 m³ SPN P T SEG	5.5 m³ LM H	9.5 m³ LM H	3.0 m³ STE H T	
Volym rågad, ISO/SAE	m³	3.5	3.5	3.0	3.0	3.4	3.4	2.7	5.5	9.5	3.0
Volym vid 110 % fyllnadsfaktor	m³	3.9	3.9	3.3	3.3	3.7	3.7	3.0	6.1	10.5	3.3
Statisk tipplast, rak maskin	kg	14 780	14 070	13 770	13 100	13 350	12 680	13 780	11 980	12 070	-2 540
svängd 35°	kg	13 140	12 470	12 270	11 640	11 860	11 240	12 240	10 550	10 610	-2 330
fullt svängd	kg	12 650	12 000	11 820	11 210	11 420	10 810	11 780	10 130	10 180	-2 270
Brytkraft	kN	162.0	149.7	175.8	161.0	157.7	145.9	143.1	115.0	100.3	0
A	mm	8 040	8 150	8 120	8 220	8 010	8 120	8 310	8 500	8 800	+510
E	mm	1 220	1 320	1 350	1 450	1 260	1 360	1 510	1 700	1 960	-10
H	mm	2 820	2 750	2 720	2 660	2 790	2 720	2 610	2 420	2 220	+510
L	mm	5 440	5 510	5 550	5 610	5 620	5 670	5 550	5 850	6 010	+520
M	mm	1 170	1 250	1 260	1 350	1 200	1 280	1 400	1 520	1 730	-30
N	mm	1 710	1 760	1 750	1 800	1 730	1 770	1 810	1 800	1 820	+450
V	mm	3 000	3 000	2 880	2 880	2 880	2 880	2 880	3 000	3 400	0
a ₁ svepdiameter	mm	12 930	12 980	12 710	12 770	12 660	12 710	12 830	13 060	13 610	+440
Maskinvikt	kg	19 270	19 510	18 360	18 560	18 560	18 760	19 560	19 100	19 320	+300

* Uppmätt med extra motvikt för upplagslastning | ** med MICHELIN 23,5R25 XMINE D2 L5 däck | *** Baserat på 3,0 m³ STE H T skopa

Skopvalsdiagram

Skopvalet bestäms av materialdensiteten och skopfyllnadsfaktorn. Den faktiska skopvolymen är ofta större än den nominella volymen, tack vare TP-länksystemets egenskaper som t.ex. en stor skopöppning, fördelaktiga vinklar i alla lägen vid bakåttilt och effektiv skopfyllnad. Exemplet gäller en konfiguration med standardlyftarm. Exempel: Sand och grus. Fyllnadsfaktor ~ 105%. Densitet 1,6 t/m³. Resultat: Skopan på 3,4 m³ rymmer 3,6 m³. Använd alltid skopvalsdiagrammet för att uppnå optimal stabilitet.

Material	Skopfyllnad, %	Materialdensitet, t/m³	ISO/SAE skopvolym, m³	Faktisk volym, m³
Jord/lera	~ 110	1.8	3.0	3.3
		1.6	3.4	3.7
Sand/grus	~ 105	1.8	3.0	3.2
		1.6	3.4	3.6
Krossad sten	~ 100	1.8	3,5	3,5
Berg	≤100	1.7	2,7	2,7

Bergsskopornas storlek är optimerad för optimal inträngning och fyllnadskapacitet och inte för materialets densitet.

Typ av lyftarm	Typ av skopa	ISO/SAE skopvolym	L110H Materialdensitet (t/m³)							
			0,8	1,0	1,2	1,4	1,6	1,8	2,0	
Standardlyftarm	Upplagslastning	P 3,5 m³								
		H 3,5 m³								
	Universal	P 3,0 m³								
		H 3,0 m³								
		P 3,4 m³								
	Sten	H 3,4 m³								
P 2,7 m³										
Lättmaterial	H 5,5 m³									
	H 9,5 m³									
Förlängd lyftarm, Long Boom	Upplagslastning	P 3,5 m³								
		H 3,5 m³								
	Universal	P 3,0 m³								
		H 3,0 m³								
	Sten	P 2,7 m³								
Lättmaterial	H 5,5 m³									

Avläsning av skopfyllnadsfaktor

Kompletterande driftdata

Däck 23.5 R25 L3	Standardlyftarm		Långbom
	23.5 R25 L5	750/65 R25	750/65 R25
Bredd över däck	mm	+30	+200
Markfrigång	mm	+50	0
Tipplast, full sväng	kg	+490	+430
Maskinvikt	kg	+670	+640

Specifikationer för Volvo L120H

L120H

Däck 23.5 R25 XHA2 L3	Upplagslastning*		Allround				Berg**	Lättmaterial		Förlängd lyftarm, long boom***	
	3.8 m³ STE P BOE	3.8 m³ STE H BOE	3.3 m³ STE P T	3.3 m³ STE H T	3.6 m³ STE P BOE	3.6 m³ STE H BOE	3.0 m³ SPN P T SEG	5.5 m³ LM H	9.5 m³ LM H	3.0 m³ STE H T	
Volym rågad, ISO/SAE	m³	3.8	3.8	3.3	3.3	3.6	3.6	3.0	5.5	9.5	3.0
Volym vid 110 % fyllnadsfaktor	m³	4.2	4.2	3.6	3.6	4.0	4.0	3.3	6.1	10.5	3.3
Statisk tipplast, rak maskin	kg	15 660	14 960	14 800	14 450	14 810	14 080	14 860	13 010	13 120	-2 680
svängd 35°	kg	13 870	13 210	13 120	12 790	13 110	12 430	13 160	11 440	11 510	-2 440
fullt svängd	kg	13 340	12 700	12 630	12 300	12 610	11 950	12 660	10 980	11 040	-2 370
Brytkraft	kN	162.4	151.8	189.2	173.5	172.9	159.6	150.6	121.6	106.0	0
A	mm	8 170	8 320	8 230	8 340	8 050	8 160	8 390	8 610	8 910	+460
E	mm	1 250	1 400	1 380	1 480	1 230	1 330	1 520	1 730	1 990	-20
H	mm	2 890	2 770	2 780	2 700	2 900	2 830	2 690	2 480	2 270	+560
L	mm	5 750	5 780	5 700	5 760	5 750	5 820	5 690	5 900	6 070	+520
M	mm	1 250	1 330	1 310	1 390	1 190	1 280	1 440	1 560	1 760	-50
N	mm	1 850	1 860	1 840	1 880	1 800	1 840	1 930	1 890	1 910	+450
V	mm	3 000	3 000	3 000	3 000	3 000	3 000	2 880	3 000	3 400	0
a ₁ svepdiameter	mm	13 040	13 090	12 890	12 950	12 800	12 850	12 890	13 130	13 660	+410
Maskinvikt	kg	20 110	20 330	19 280	19 460	19 420	19 640	20 260	19 900	20 120	+240

* Uppmätt med extra motvikt för upplagslastning | ** med MICHELIN 23,5R25 XMINE D2 L5 däck | *** Baserat på 3,0 m³ STE H T skopa

Skopvaldiagram

Skopvalet bestäms av materialdensiteten och skopfyllnadsfaktorn. Den faktiska skopvolymen är ofta större än den nominella volymen, tack vare TP-länksystemets egenskaper som t.ex. en stor skopöppning, fördelaktiga vinklar i alla lägen vid bakåttill och effektiv skopfyllnad. Exemplet gäller en konfiguration med standardlyftarm. Exempel: Sand och grus. Fyllnadsfaktor ~ 105%. Densitet 1,6 t/m³. Resultat: Skopan på 3,4 m³ rymmer 3,6 m³. Använd alltid skopvaldiagrammet för att uppnå optimal stabilitet.

Material	Skopfyllnad, %	Materialdensitet, t/m³	ISO/SAE skopvolym, m³	Faktisk volym, m³
Jord/lera	~ 110	1.8 1.6	3.3 3.6	3.6 3.9
Sand/grus	~ 105	1.8 1.6	3.3 3.6	3.5 3.8
Krossad sten	~ 100	1.8 1.6	3.8	3.8
Berg	≤ 100	1.7	3.0	3.0

Bergsskopornas storlek är optimerad för optimal inträngning och fyllnadskapacitet och inte för materialets densitet.

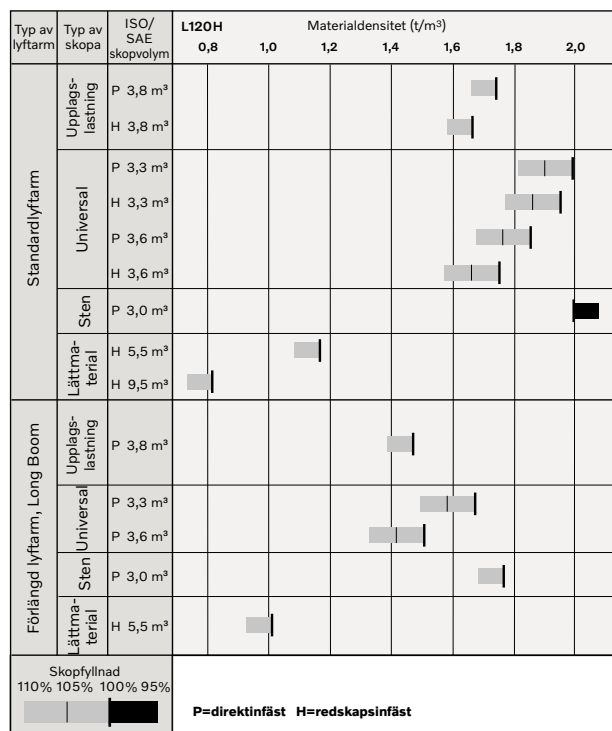

Avläsning av skopfyllnadsfaktor

Kompletterande driftdata

Däck 23.5 R25 L3	Standardlyftarm		Långbom
	23.5 R25 L5	750/65 R25	750/65 R25
Bredd över däck	mm	+30	+200
Markfrigång	mm	+50	0
Tipplast, full sväng	kg	+450	+380
Maskinvikt	kg	+670	+640

Utrustning

STANDARDUTRUSTNING	L110H	L120H
Motor		
Avgasfefterbehandlingssystem	•	•
Trestegs luftrening, förenare, huvud- och säkerhetsfilter	•	•
Indikator för kylvätskenivå	•	•
Förvärmning av insugsluft	•	•
Bränslefilter med vattenavskiljare	•	•
Bränslefilter	•	•
Oljeavskiljare för vevhusventilation	•	•
Skydd för kylarmaskeringens luftintag	•	•
Drivlina		
Automatic Power Shift	•	•
Helautomatisk växling, 1:ans–4:ans växel	•	•
PWM-styrd växling	•	•
Strömställare för växling framåt/back med hydraulpäckstall	•	•
Dragkraftskontroll	•	•
Siktglas för transmissionsoljenivå	•	•
Differentialer: Fram, 100 % hydraulisk differentialspärr.	•	•
Bak, konventionell.	•	•
Lock-up ettans växel	•	•
Elsystem		
24 V, förberett för extrautrustning	•	•
Generator 24V/80 A/2280 W	•	•
Batterifrånskiljare	•	•
Bränslemätare	•	•
Timräknare	•	•
Elektriskt signalhorn	•	•
Instrumentgrupp:		
Bränslenivå	•	•
Dieselavgasvätska/AdBlue-nivå	•	•
Transmissionstemperatur	•	•
Kylvätsketemperatur	•	•
Instrumentbelysning	•	•
Belysning:		
Dubbla främre halogenstrålkastare med hel- och halvljus	•	•
Parkeringsljus	•	•
Dubbla broms- och bakljus	•	•
Körriktningvisare med varningsblinkersfunktion	•	•
Halogenarbetsbelysning (två lampor fram och två bak)	•	•
Contronic övervakningssystem		
Övervakning och lagring av maskindata	•	•
Contronic-display	•	•
Bränsleförbrukning	•	•
Diesel Exhaust Fluid/AdBlue-förbrukning	•	•
Yttertemperatur	•	•
Klocka	•	•
Testfunktion för varnings- och indikeringslampor	•	•
Bromstest	•	•
Testfunktion, ljudnivå vid högsta fläkthastighet	•	•
Varnings- och indikatorlampor:		
Batteriladdning	•	•
Parkeringsbroms	•	•
Varnings- och displaymeddelande:		
Regenerering	•	•
Kylvätsketemperatur	•	•
Laddlufttemperatur	•	•
Motoroljetemperatur	•	•
Motoroljetryck	•	•
Transmissionsoljetemperatur	•	•
Transmissionsoljetryck	•	•
Hydrauloljetemperatur	•	•
Bromstryck	•	•
Parkeringsbroms ansatt	•	•
Bromsladdning	•	•
Övervarv vid riktningssändring	•	•
Axeloljetemperatur	•	•
Styrtryck	•	•
Vevhustryck	•	•
Redskapslås öppet	•	•
Säkerhetsbältesvarning	•	•
Nivåvarningar:		
Bränslenivå	•	•
Dieselavgasvätska/AdBlue-nivå	•	•
Motoroljenivå	•	•
Kylvätskenivå	•	•
Transmissionsoljenivå	•	•
Hydrauloljenivå	•	•
Spolarvätskenivå	•	•

STANDARDUTRUSTNING	L110H	L120H
Reduktion av motorns vridmoment vid indikation på funktionsstörning:		
Hög kylvätsketemperatur	•	•
Hög motoroljetemperatur	•	•
Lågt motoroljetryck	•	•
Högt vevhustryck	•	•
Hög laddlufttemperatur	•	•
Motoravstängning till tomgång vid indikation på funktionsstörning:		
Hög växellådsoljetemperatur	•	•
Slirning i växellådans kopplingar	•	•
Knappsats, bakgrundsbelyst	•	•
Startspärr när växel är ilagd	•	•
Hydraulsystem		
Manöverventil, dubbelverkande och servoassisterad tvåslidsventil	•	•
Axialkolvpumpar med variabelt deplacement (3) för	•	•
1 Arbetshydraulik, pilohydraulik och bromssystem	•	•
2 Arbetshydraulik, pilohydraulik, styrning och bromssystem	•	•
3 Kylfläkt och bromssystem	•	•
Elhydrauliska servoreglage	•	•
Elektroniskt hydraulikspakslås	•	•
Automatisk kickoff-funktion för lyftarm	•	•
Automatiskt skoppläge	•	•
Dubbelverkande hydraulcylindrar	•	•
Siktglas för hydrauloljenivå	•	•
Hydrauloljekylare	•	•
Bromssystem		
Dubbla bromskretsar	•	•
Dubbla bromspedaler	•	•
Reservbromssystem	•	•
Parkeringsbroms, elhydraulisk	•	•
Bromsslitageindikatorer	•	•
Hytt		
ROPS (SS-ISO 3471), FOPS (SS-ISO 3449)	•	•
En nyckel, dörr/start	•	•
Ljuddämpande innerklädsel	•	•
Cigarrettdare, 24 V eluttag	•	•
Låsbar dörr	•	•
Hyttvärme med friskluftsintag och defroster	•	•
Friskluftsintag med två filter	•	•
Automatisk värmereglering	•	•
Golvmattna	•	•
Innerbelysning med två lampor	•	•
Inre backspeglar	•	•
Dubbla yttre backspeglar	•	•
Skjutfönster, höger sida	•	•
Tonad vindruta	•	•
Rullbälte (SAE J386)	•	•
Ställbar ratt	•	•
Förvaringsutrymme	•	•
Dokumentficka	•	•
Solskydd	•	•
Mugghållare	•	•
Vindrutespolare fram och bak	•	•
Vindrutetorkare fram och bak	•	•
Intervallfunktion för främre och bakre torkare	•	•
Skötsel och underhåll		
Motorolja, framdragen påfyllnings- och avtappningspunkt	•	•
Transmissionsolja, framdragen påfyllnings- och avtappningspunkt	•	•
Grupperade smörjnipplar, åtkomliga från marknivå	•	•
Tryckuttag: transmission och hydraulik, snabbkopplingar	•	•
Snabbkoppling för påfyllning av motorolja	•	•
Verktygslåda, låsbar	•	•
Extern utrustning		
Orangefärgade lejdare	•	•
Skärmar, fram och bak	•	•
Viskösa hyttinfästningar	•	•
Gummifästen för motor och transmission	•	•
Ramledslås	•	•
Förberedd för vandalislås för	•	•
Motorrum	•	•
Kylargrill	•	•
Lyftöglor	•	•
Surringsöglor	•	•
Fabricerad motvikt	•	•
Motvikt, förborrad för skydd (extrautrustning)	•	•

Utrustning

EXTRAUTRUSTNING		
	L110H	L120H
Motor		
Luftförrnare, cyklontyp	•	•
Förrnare, oljebadstyp	•	•
Luftförrnare, turbotyp	•	•
Automatisk motoravstängning	•	•
Fördröjd motoravstängning	•	•
Motorvärmare	•	•
Bränslepåfyllningssil	•	•
Bränslevärmare	•	•
Handgasreglage	•	•
Max. fläkthastighet, varmt klimat	•	•
Kylare, korrosionsskyddad	•	•
Reversibel kylfläkt	•	•
Reversibel kylfläkt och axeloljekylare	•	•
Däck		
23.5 R25	•	•
750/65 R25	•	•
Elsystem		
Stöldsdydd (kodlås)	•	•
Larmsats, stöldlarmfunktion i WECU	•	•
Batterifrånskiljare, extra i hytten	•	•
Nödstop	•	•
Förregling, tag out/lock out	•	•
Strålkastare för vänstertrafik	•	•
Nummerskyltshållare med belysning	•	•
Bakåtriktad kamera, monitor	•	•
Backspeglar, elektriskt inställbara och uppvärmda	•	•
Backspeglar, lång arm, höger	•	•
Backspeglar, elektriskt inställbara och uppvärmda, lång arm, höger	•	•
Arbetsbelysning alltid på när backväxel läggs i	•	•
Akustisk backsignal	•	•
Backlarm, vitt brus	•	•
Backvarningsljus, blyxtljuslampa	•	•
Säkerhetsbältesindikator, extern	•	•
Kortade främre fästen för strålkastarna	•	•
Sidomarkeringsljus	•	•
Roterande varningsljus LED	•	•
Roterande varningsljus LED, automatiskt	•	•
LED-strålkastare	•	•
LED-bakljus	•	•
LED-arbetsbelysning, redskap	•	•
LED-arbetsstrålkastare på hytten, fram och bak	•	•
LED-arbetsstrålkastare på hytten, fram 2 eller 4 LED-lampor	•	•
LED-arbetsstrålkastare på hytten, bak 2 eller 4 LED-lampor	•	•
LED-arbetsbelysning bak i grill, 2 LED-lampor	•	•
LED-arbetsbelysning fram, ovanför huvudstrålkastare, 2 LED-lampor	•	•
LED-arbetsbelysning sida, på hytt, 4 LED-lampor	•	•
LED-belysningspaket	•	•
Arbetsbelysning, halogen, redskap	•	•
Halogenarbetsbelysning på hytten, fram och bak	•	•
Halogenarbetsbelysning på hytten, bak	•	•
Eldistributionsenhet 24 Volt	•	•
Load Assist	•	•
Backradar	•	•
Framåtriktad kamera, färg	•	•
Ljudsignal för parkeringsbroms, för stol med luftfjädring	•	•
Hjälpestartskontakt, NATO-typ	•	•
Max. bomhöjd	•	•
CAN-bussgränssnitt	•	•
Fördröjd motoravstängning	•	•
Co-pilot tillgänglig	•	•
Backkamera i Co-pilot	•	•
Vägsystem	•	•
Däcktrycksövervakning	•	•
MAP	•	•

EXTRAUTRUSTNING		
	L110H	L120H
Hydraulsystem		
Lastarmsfjädring	•	•
Separat redskapslåsing	•	•
Utrustning för kallt klimat, slangar för redskapslåsing	•	•
Skydd för cylindrar och rörlningar på lyftarm	•	•
Hydraulolja, biologiskt nedbrytbar, Volvo	•	•
Hydraulolja, brandhärdig	•	•
Hydraulolja, för varmt klimat	•	•
Hydraulisk 3:e funktion	•	•
hydraulisk 3:e-4:e funktion	•	•
Hydraulisk konstantflödesreglering med spärr för 3:e funktionen	•	•
Enspaksreglage, hydraulisk 2 funktioner	•	•
Enspaksreglage, hydraulisk 3 funktioner	•	•
Enspaksreglage, hydraulisk 4 funktioner	•	•
Bromssystem		
Oljekylare och filter, fram- och bakaxel	•	•
OptiShift-växellåda med lock up-RBB	•	•
Differentialspärr fram 100 %, differentialbroms bak	•	•
Agri power-shift / lock up 1 -> 4	•	•
Hastighetsbegränsare	•	•
Bromsledningar, rostfritt stål	•	•
Hytt		
Hållare för instruktionsbok	•	•
Automatisk klimatanläggning, ACC	•	•
ACC-reglerpanel, med Fahrenheit-skala	•	•
Skyddsfilter för asbestdamm	•	•
Askkopp	•	•
Luftförrnare för hytt, cyklontyp	•	•
Kolfilter	•	•
Täckplåt, under hytt	•	•
Matlådehållare	•	•
Volvo armstöd, förarstol, vänster	•	•
Förarstol, Volvo luftfjädring, extra kraftig, högt ryggstöd, uppvärmd	•	•
Förarstol, (luftfjädring standard) 2-punktsbälte	•	•
Förarstol, (luftfjädring standard) 3-punktsbälte	•	•
Förarstol, högsta komfort ISRI	•	•
Förarstol, högsta komfort ISRI 3-punktsbälte	•	•
Radioinstallationssats inkl. 12-voltsuttag, vänster sida	•	•
Radioinstallationssats inkl. 12-voltsuttag, höger sida	•	•
Radio (med AUX, Bluetooth och USB-anslutning)	•	•
DAB-radio	•	•
Subwoofer	•	•
Rattkula	•	•
Solskydd, bakrutor	•	•
Solskydd, sidofönster	•	•
Timer hyttvärme (pausvärmare)	•	•
Skjutfönster, dörr	•	•
Universalnyckel dörr/tändninglås	•	•
Fjärröppnare för dörr	•	•
Framåtriktad spegel	•	•
Hyttvärmare eluttag 240 V	•	•
Hytt, applikationer med hög värme. Tak, stål	•	•
Brandsläckare, hytt	•	•
Skydd av stål på hyttens utsida	•	•
Backspeglar lång arm, hytt	•	•
Armerad vindruta, plan	•	•
Skötsel och underhåll		
Automatiskt centralsmörjningssystem	•	•
Automatiskt smörjningssystem för förlängd lyftarm	•	•
Smörjnippelskydd	•	•
Oljeprovtagningsventil	•	•
Fettpåfyllningspump för centralsmörjning	•	•
Verktygssats	•	•
Nyckelsats för hjulmuttrar	•	•
CareTrack, GSM, GSM/satellit	•	•
Telematik, abonnemang	•	•

EXTRAUTRUSTNING		
	L110H	L120H
Skyddsutrustning		
Bukplåt fram	•	•
Bukplåt bak	•	•
Täckplåt, kraftig, framram	•	•
Täckplatta, bakram	•	•
Täckplatta, fram-/bakaxel	•	•
Hyttak, extra kraftigt	•	•
Skydd för främre strålkastare	•	•
Skydd för kylargrill	•	•
Skydd för bakljus	•	•
Skydd för sido- och bakrutor	•	•
Skydd för vindruta	•	•
Hjul-/axeltätningsskydd	•	•
Korrosionsskydd, lackering av maskin	•	•
Korrosionsskydd, lackering av redskapsfäste	•	•
Skydd för skoptänder	•	•
Extern utrustning		
Hyttstege, gummiupphängd	•	•
Borttagbara skärmar fram & skärmbreddare bak	•	•
Handtag på motvikt	•	•
Brandsläckningssystem	•	•
Skärmar, heltäckande, bak för däck i 80-serien	•	•
Skärmar, heltäckande, bak för däck i 65-serien	•	•
Långbom	•	•
Dragkrok	•	•

EXTRAUTRUSTNING		
	L110H	L120H
Övrig utrustning		
CE-märkning	•	•
Spakstyrning (CDC)	•	•
Motvikt, timmerhantering	•	•
Motvikt, lackerad i signalfärg, diagonalrandig	•	•
Reservstyrning med automatisk testfunktion	•	•
Ljuddekal, EU	•	•
Ljuddekal, USA	•	•
Reflexer (dekaler), maskinkontur	•	•
Reflexer (remsor), maskinkontur, hytt	•	•
Tillval för maskiner utan dinitrol	•	•
Ljudreduceringssats, yttre	•	•
LGf-skylt (långsamt gående fordon)	•	•
Skylt, 50 km/h	•	•
Redskap		
Skopor:		
Berg, rak eller spadformig nos	•	•
Allround		
Bearbetning		
Lättmaterial		
Slitdelar:		
Bultade eller svetsade skoptänder	•	•
Adaptrar		
Sparskär i tre sektioner, bultade		
Gaffelutrustning	•	•
Materialhanteringsarm	•	•
Timmergripar	•	•

ETT URVAL AV VOLVO EXTRAUTRUSTNING

Ytterligare hjälphydraulik



Brandsläckningssystem



Motvikt för upplagslastning



Extern axeloljekylning



LED-belysningspaket



Långbom



Alla produkter marknadsförs inte på alla marknader. Under vår policy av ständiga förbättringar förbehåller vi oss rätten till ändringar i specifikationer och utförande utan särskilt meddelande. Illustrationerna visar inte alltid maskinen i standardutförande.

V O L V O