

V O L V O



Volvo Radlader 18–21.6 t 260–276 hp

# L110H, L120H

Volvo Construction Equipment



## Intelligenter, stärker, schneller

Die neuen L110 und L120 der H-Serie weisen das gleiche bemerkenswerte Design wie ihre Vorgänger auf, jedoch wurden diese Maschinen mit der neuesten innovativen Technologie aktualisiert, um eine höhere Produktivität und bessere Kraftstoffeffizienz zu erreichen. Seien Sie bereit, eine Reihe von Anwendungen zu bewältigen und genießen Sie die gleiche Zuverlässigkeit und Qualität, die Sie von Ihrem Volvo-Radlader erwarten; und mehr.

1954

Der weltweit erste Radlader mit Parallel-Hubgerüst und Schnellwechsler – der H-10

1973

Der erste Radlader mit Direkteinspritzung und Turbomotor – Volvo BM 1641

Volvo hat die weltweit ersten wirklich Emissionsarmen Dieselmotoren in Baumaschinen eingeführt (1974)

1981

Volvo führte das weltweit erste automatische Gangschaltssystem (Automatic Power Shift) und die lastabhängige Hydrauliktechnologie ein

1988

Komfort-Lenk- und Fahrschaltung



## Fortschritt ist in unseren Genen

Seit der Einführung unseres ersten Radladers hat Volvo sein Konzept in mehr als einem halben Jahrhundert weiterentwickelt. Im Laufe der Jahre haben wir unsere Maschinen revolutioniert um unseren Kunden eine beispiellose Produktivität und Effizienz zu liefern.

## Mit Ihnen auf lange Sicht

Als Ihr zuverlässiger Produktionspartner ist Volvo da, um Sie mit der besten Ausrüstung für den Job zu unterstützen. Mit einem umfassenden Palette von Zubehör zur Ergänzung ihrer Maschinenleistung, sowie einer Reihe von Dienstleistungen zur Steigerung ihrer Rentabilität helfen wir Ihnen, das perfekte Paket an die Anforderungen Ihrer Firma anzupassen.

1990

Hubgerüste-  
dämpfungssystem

Volvo patentiert  
Hubkinematik (1991)

2009

Volvo setzt den  
Standard für Radlader-  
Schnellwechsler  
(ISO 23727)

2010

OptiShift  
CareTrack

2016

Load Assist, aufgebaut  
auf dem preisgekrönten  
Volvo Co-Pilot

2017

OptiShift  
der neuen  
Generation

# Intelligenterer Betrieb

Die auf effizientes und intelligentes Arbeiten ausgelegten und innovativen Radlader L110 und L120H vereinen die neueste Volvo-Technik mit Leistung und optimierten Funktionen. Das Ergebnis: eine um 20 % effizientere Nutzung des Kraftstoffs im Vergleich zur G-Serie.

## OptiShift der neuen Generation

Um die Zykluszeiten zu verkürzen und den Kraftstoffverbrauch zu senken, wird die Wandlerüberbrückung Ihrer Maschine an die neue OptiShift-Generation angepasst. Die verbesserte Technologie integriert die RBB-Funktion (Reverse By Braking) – und den neuen Drehmomentenwandler mit Wandlerüberbrückung, wodurch ein direkter Antrieb zwischen Motor und Getriebe geschaffen wird.



## Reverse By Braking (RBB Bremsanlage)

Verlängern Sie die Lebensdauer Ihrer Maschinenkomponenten und erhöhen Sie den Bedienerkomfort mit RBB (Reverse By Braking) – mit Volvo Patent. Die Funktion bremst die Maschine ab, sobald der Fahrer einen Fahrtrichtungswechsel vornimmt, indem sie automatisch die Motordrehzahl verringert und die Betriebsbremse betätigt um eine Entlastung des Antriebsstrangs zu erreichen.



## Mehr Leistung, weniger Kraftstoff

Basierend auf jahrzehntelanger Erfahrung und mit der fortschrittlichsten Technologie. Der kraftvolle Volvo Motor liefert ein hohes Drehmoment bei niedrigen Drehzahlen für überlegene Leistung.



## ECO-Pedal

Vermindern Sie Maschinenverschleiß und erhöhen Sie die Kraftstoffeffizienz mit dem ECO-Pedal. Das einzigartige Volvo ECO-Pedal verbessert den wirtschaftlichen Betrieb, indem es einen mechanischen Widerstand als Reaktion auf eine übermäßige Verwendung des Gaspedals ausübt.





# BIS ZU 20 % BESSERE KRAFTSTOFFEFFIZIENZ

Machen Sie mehr mit weniger Kraftstoff, der aktualisierte Motor der H-Serie bietet bis zu 20% mehr Kraftstoffeffizienz als die G-Serie. Dies ist folgenden Verbesserungen zuzuschreiben: leistungsstarker Motor, OptiShift der nächsten Generation – das sich optional integrieren lässt –, optimierte Anbaugeräte und die neue Parkbremse, die Leistungsverluste eliminiert.

# Neue Maßstäbe in Sachen Produktivität

Die L110H und L120H sind mit einem neuen Getriebe und optimierter Technik ausgestattet und sind damit im Vergleich zur G-Serie um bis zu 5 % produktiver. Optimiert durch Load Assist und CareTrack, die intelligenten Systeme, die wertvolle Einblicke in Ihre Abläufe bieten, lassen sich der Kraftstoffverbrauch senken und die Taktzeiten verkürzen.

## Steigern Sie Ihre Produktivität um bis zu 5%

Die Maschinenaktualisierungen der H-Serie bieten bis zu 5% mehr Produktivität als die G-Serie. Steigern Sie Ihre Produktivität um bis zu 10%. Für eine perfekte Stabilität und hohe Effizienz wurde der Radlager der H-Serie mit einem neuen Getriebe ausgestattet, das harmonisch mit dem Motor und den Achsen zusammenarbeitet. Der neue Drehmomentwandler liefert ein höheres Drehmoment, wodurch die Leistung in den unteren Drehzahlen verbessert wird. Für schnellere Beschleunigung und reibungslosen Betrieb wurden die Getriebeübersetzung optimiert.



*Die Maschinen sind produktiv und langlebig insbesondere wenn wir auch in den Wintermonaten ohne Unterbrechung arbeiten.*

**Leszek Kardaszynski, Direktor für Logistik und Investitionen,  
UNIKOST (Polen)**



## Angenehm produktiv

Passen Sie Ihre Maschine an und sorgen Sie für eine präzise Steuerung der Hydraulikfunktionen mit der Wahl von Einzel- oder Mehrfachhebeln. Wählen Sie, je nach Ihrer bevorzugten Reaktionszeit, aus drei Hydraulikmodi aus, um das Beste aus jeder Operation herauszuholen.



## Nivellierfunktion der Schaufel

Bringen Sie Ihre Produktivität mit der neuen Nivellierfunktion der Schaufel auf ein neues Level. Bringen Sie die Schaufel automatisch aus der Kipp- und der Drehposition zurück und optimieren Sie damit die Leistung des Maschinenbedieners.



# Load Assist

Optimieren Sie Ihre Ladezyklen mit Load Assist – unterstützt von Volvo Co-Pilot, dem 10-Zoll-Display in der Kabine. Erhalten Sie Zugriff auf eine Reihe intelligenter Apps und erhöhen Sie die Effizienz Ihrer Arbeit. Sind Rückfahrkamera und Radarerkennungssystem installiert, sind sie jetzt in Volvo Co-Pilot integriert.

## Integriertes Wiegesystem

Überladung, Unterladung, erneutes Wiegen und Wartezeiten gehören mit dem integrierten Wiegesystem der Vergangenheit an, weil es Echtzeit-Daten zur Ladung in Ihrer Schaufel liefert. Darüber hinaus war es mit dem neuen Simple Mode noch nie so einfach, die Vorteile des integrierten Wiegesystems zu nutzen.



## Operator Coaching

Mit Bedienschulungen (Operator Coaching) sorgen Sie dafür, dass die Maschinenbediener das volle Potenzial ihrer Volvo-Maschinen nutzen. Die intuitive App gibt dem Bediener eine direkte Anleitung. Er kann besser verstehen, welchen Einfluss sein Handeln auf die Produktivität und Leistungsfähigkeit der Maschine hat. Und er sieht, in welchen Bereichen er Veränderungen oder Verbesserungen vornehmen kann.



## Reifendruck-Überwachungssystem

Mit der App zur Reifendrucküberwachung können Sie den Zustand Ihrer Reifen bequem aus der Kabine heraus prüfen. Das System liefert Echtzeitinformationen zu Reifendruck und -temperatur, spart Zeit bei Maschineninspektionen und kann die Lebensdauer der Reifen verlängern.



## Map

Mit Map, einer intelligenten App, mit der Maschinenbediener den Verkehr vor Ort in Echtzeit überwachen können, erhalten Sie präzise Daten zur Maschinenposition. Das verbessert nicht nur die Orientierung der Fahrer auf der Baustelle, auf der sie arbeiten, sondern gibt ihnen auch die Möglichkeit, ihr Fahrverhalten vorausschauend an die Verkehrsbedingungen anzupassen.



# Überragende Vielseitigkeit

Mit unserem Angebot an eigens für ihren Zweck entwickelten Anbaugeräten holen Sie das Maximum aus Ihrem Radlader heraus. Die perfekt auf die Größe und Bemessung der Parameter Ihrer Maschine – einschließlich Hubgerüstgeometrie, Ausbrech- und Hubkraft – abgestimmten Anbaugeräte bilden eine unverwüstliche und zuverlässige Einheit mit der Maschine. Und sollten wir nicht das passende Anbaugerät haben, kann Volvo ein Anbaugerät individuell nach Ihren Spezifikationen anfertigen.

## Anwendungen mit Ladegabeln

Wählen Sie aus einer Reihe von Volvo Ladegabeln die eine hohe Stabilität und gute Sicht bieten. Erzielen Sie eine präzise Steuerung und höchste Produktivität, dank der Reichweite und der parallelen Hubarm Funktion der Ladereinheit, um eine perfekte Kombination mit den Gabel-Anbaugeräten zu erreichen.



## Umschlag

Erleben Sie bis zu 5% mehr Produktivität mit der neuen Palette von Volvo Umschlagschaufeln. Die neu gestalteten Schaufeln sind leichter zu füllen und minimieren das Verschütten dank der neuen konvexen Seiten und eines verbesserten Überlaufschutzes. Um ein Verschütten zu vermeiden und Stöße abzufangen, entscheiden Sie sich für das Hubgerüst-Dämpfungssystem, das je nach Wahl des Gangs oder der Geschwindigkeit automatisch aktiviert wird.



## Abfall und Recycling

Behandeln Sie den Abfall mit einer vollständigen Reihe von speziellen Anbaugeräten und Maschinenkonfigurationen. Die robusten Anbaugeräte wurden speziell für die Abfallbehandlung entwickelt und gewährleisten einen effizienten und produktiven Betrieb.



## Holzumschlag

Wählen Sie aus einer Auswahl von Universalgreifern, Sortiergreifern und Entladegreifern, die für eine für hohe Hubkraft und Kippkraft ausgelegt sind, und eine maximale Stabilität in Holzumschlag-Anwendungen zu bieten.







# TP- HUBGERÜST

Das einzigartige TP-Hubgerüst (Torque Parallel) von Volvo bietet eine hohe Ausbrechkraft und präzise Parallelführung über den gesamten Hubbereich. Das sorgt auch bei anspruchsvollen Tätigkeiten für eine satte Leistungsreserve. Das Hubgerüst bietet Stabilität beim Laden und Transportieren und ermöglicht ein einfaches Füllen der Schaufel. Für eine dauerhafte Leistungsfähigkeit sind alle Bolzen am Hubarm zweifach abgedichtet.

# Intelligent produktiv

## Steigerung Ihrer Produktivität um bis zu 5 %

- Neues Getriebe und Übersetzungsverhältnis
- Einhebel oder Mehrhebelbedienung
- Wählen Sie zwischen drei hydraulische Modi
- Schaufel-Nivellierfunktion

## Überragende Vielseitigkeit

- Hubgerüst mit Parallelführung
- Neue Umschlagschaufel - bis zu 5% höhere Produktivität
- Gabel-Anbaugeräte
- Abfallbeseitigung und Recycling
- Holzumschlag
- Maßgeschneidertes Anbaugeräte

## Maximierung der Maschinenverfügbarkeit

- Motoröl-Wechselintervall: 1000 Stunden
- Schnelleres und sauberes Nachfüllen von Hydrauliköl dank neuem, integrierten Einfüllstutzen
- Elektrisch betriebene Motorhaube
- Herausziehbare Kühlerinstallation
- Bremsverschleißanzeiger
- Außen montierte Bremsen
- Austauschbare BelüftungsfILTER

## Wir sind hier, um Sie zu unterstützen.

- Original-Ersatzteile von Volvo
- Fahrerschulung
- ActiveCare



## Perfektionieren Sie Ihre Leistung

- Load Assist, auf Basis von Volvo Co-Pilot
- Neue Rückspiegel
- Comfort Drive Steuerung - Optional
- Radarerkennungssystem, Rückfahrkamera - Optionen
- Kollisionsminderungssystem - Optionen

## Bis zu 20 % bessere Kraftstoffeffizienz

- Zugkraftkontrolle
- OptiShift der neuen Generation
- ECO-Pedal
- Reverse By Braking (RBB)
- Trockene Parkbremse
- Passende Volvo Anbaugeräte



# Perfektionieren Sie Ihre Leistung

Die gemeinsam mit dem Kunden für den Kunden entwickelte L110H und L120H punkten mit einer Reihe von Merkmalen und Funktionen zur Optimierung der Leistung des Maschinenbedieners. Zur Erhöhung der Produktivität lässt sich die Volvo-Kabine nach Ihren Vorlieben konfigurieren. Zusätzliche Kameras bieten eine bessere Sicht.

## Sichtbarkeit

Zur Verbesserung der Sicht können die Radlader der H-Serie mit einer Rückfahrkamera ausgestattet werden. Optimiert mit dem Radarererkennungssystem, das mit der Kamera zusammenarbeitet, um den Fahrer bei sich unbemerkt nähernden Objekten optisch und akustisch warnt. An der Maschine sind orangefarbene Handläufe und Stufen angebracht, die für Bediener und Wartungspersonal besonders sichtbar sind.



## Comfort Drive Steuerung

Um die Ermüdung des Bedieners zu reduzieren und die Produktivität zu verbessern, kann die Comfort Drive Steuerung in Ihre Maschine integriert werden. Mit der intelligenten Funktion mit Comfort Drive Control (CDC) können Sie mit einem kleinen Hebel steuern, was bei schnellen, kurzen Lkw-Beladezyklen besonders praktisch ist.



## Bedienerschulung

Steigern Sie die Produktivität und reduzieren Sie den Kraftstoffverbrauch, indem Sie lernen, wie Sie Ihren Radlader auf die effizienteste Weise bedienen können. Volvo bietet Schulungen für Maschinenfahrer, die Empfehlungen aus der Praxis umfassen.



## Kollisionsminderungssystem

Das Kollisionsminderungssystem wurde entwickelt, um einen sicheren Betrieb von Volvo Radladern zu unterstützen. Das optionale System unterstützt den Fahrer beim Rückwärtsfahren, indem es automatisch die Bremsen betätigt, wenn sich die Maschine einem Hindernis nähert, und so dazu beiträgt, das Risiko oder die Folgen von Kollisionen zu verringern und die Sicherheit auf der Baustelle zu erhöhen.





# ERSTE WAHL BEI MASCHINENBEDIENERN

Die beste Kabine auf dem Markt, die Volvo-Kabine, die sich mit dem neuen verstellbaren Sitz ausstatten lässt, bietet einen äußerst komfortablen Arbeitsplatz. Steigen Sie sicher und mühelos in die Kabine und öffnen Sie die Tür ganz einfach, dank des optionalen Fernbedienungsöffners.

# Maximierung der Maschinenverfügbarkeit

Die Langlebige Bauweise der L110H und L120H bieten ausreichende Leistung, auch für anspruchsvolle Arbeiten. Durch einfache Servicezugänge und proaktive Unterstützung durch Ihren Händler sowie flexible Wartungspläne garantieren Sie eine lange Lebensdauer Ihrer Maschinen.

## Haltbar durch Design

Die Radlader der H-Serie sind auf Langlebigkeit ausgelegt und verfügt über eine starke Rahmenstruktur, die ideal auf den Volvo Antriebsstrang abgestimmt ist. Der hydraulisch angetriebene Kühlventilator regelt die Temperatur der Komponenten und kann automatisch rückwärts regeln, wodurch die Kühlaggregate selbstreinigend werden. Um eine lange Lebensdauer zu gewährleisten sind die Bremsen außen montiert und die Vorder- und Hinterachse werden durch die Ölzirkulation gekühlt.



## ActiveCare

Mit ActiveCare halten Sie Ihre Maschine in Bewegung. Volvo kontrolliert von dem eigenen Uptime Center die Maschinendaten aus der Ferne. Dadurch können wir potentielle Ausfälle bereits vorhersagen, bevor sie eintreten. Dadurch können Sie sich besser auf ihren Betrieb konzentrieren, ungeplante Stillstandszeiten reduzieren und Reparaturkosten minimieren.



## Wir sind da, um Sie zu unterstützen

Mit unserem Angebot an sofort verfügbaren Volvo-Originalteilen mit uneingeschränkter Volvo-Garantie gewährleisten Sie die Produktivität und Betriebsbereitschaft Ihrer Maschine. Mit unserem Angebot an flexiblen Wartungs- und Serviceplänen wollen wir Ihnen helfen, im Soll zu bleiben.



## Herausziehbare Kühlerinstallation

Die Kühlerbaugruppe lässt sich zur einfacheren und schnelleren Reinigung herausziehen.



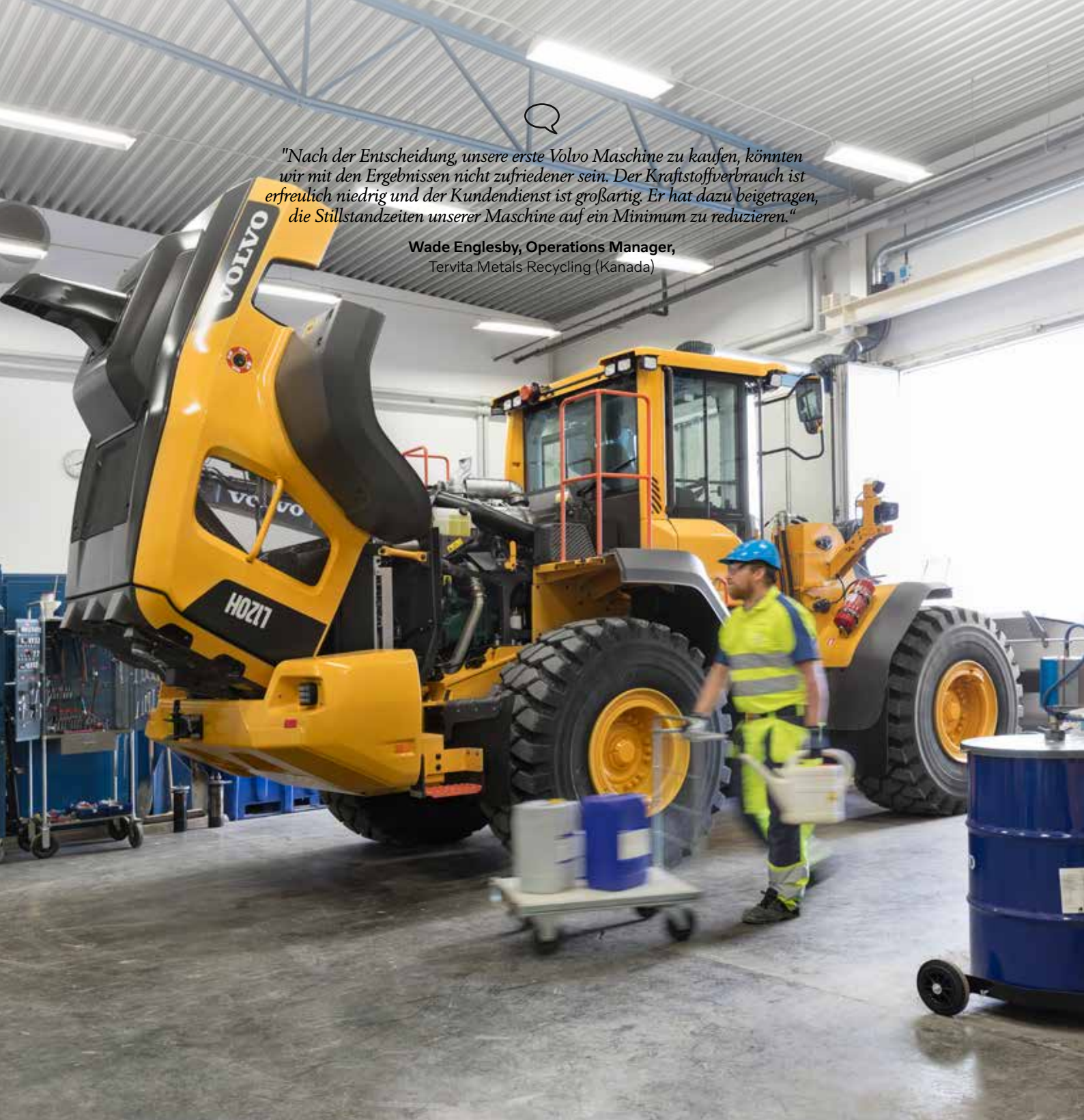

*"Nach der Entscheidung, unsere erste Volvo Maschine zu kaufen, könnten wir mit den Ergebnissen nicht zufriedener sein. Der Kraftstoffverbrauch ist erfreulich niedrig und der Kundendienst ist großartig. Er hat dazu beigetragen, die Stillstandzeiten unserer Maschine auf ein Minimum zu reduzieren."*

**Wade Englesby, Operations Manager,**  
Tervita Metals Recycling (Kanada)

# MABSTÄBE SETZENDE WARTUNGSFREUNDLICHKEIT

Zur Vereinfachung der Wartung wird die Motorhaube elektrisch geöffnet und geschlossen. Indem Sie den Zustand der Bremsen mit den Verschleißanzeigen an den Rädern kontrollieren, sind Sie immer einen Schritt voraus. Um zu verhindern, dass Schmutz und Feuchtigkeit in die Komponenten eindringen, verfügt jedes über auswechselbare EntlüftungsfILTER.

# Volvo L110H, L120H im Detail

## Motor

Ladeluftgekühlter Reihen-Sechszylinder-Viertakt-Dieselmotor mit Direkteinspritzung und Ladeluftkühler. Der Motor erfüllt die Abgasnorm der EU-Stufe V. Der Motor verwendet eine Common Rail Kraftstoffanlage, die durch das Engine Control Module (ECM) gesteuert wird. Motoren mit Advanced Combustion Technology (ACT) sind mit getrennter Einspritzung sowie Turbolader mit mechanischem Druckventil ausgestattet. Das Abgasnachbehandlungssystem ist mit einem Diesel-Oxydationskatalysator (DOC), einem Dieselpartikelfilter (DPF) und einer selektiven katalytischen Reduktion (SCR) zur Senkung der Abgasemissionen ausgestattet. Die gekühlte Abgasrückführung (AGR) senkt die Emissionen ebenfalls.

### L110H

Motor	Volvo	D8J
Max. Leistung bei	r/min	1 800
ISO 14396 brutto	kW	191
	PS	260
ISO 9249, SAE J1349 netto	kW	191
	PS	260
Maximales Drehmoment bei	r/min	1 450
ISO 14396 brutto	Nm	1 250
ISO 9249, SAE J1349 netto	Nm	1 250
Wirtschaftlicher Arbeitsbereich	r/min	850 - 2 100
Hubraum	l	7.8

### L120H

Motor	Volvo	D8J
Max. Leistung bei	U/Min.	1 500
*ISO 14396 brutto	kW	203
	PS	276
ISO 9249, SAE J1349 netto	kW	203
	PS	276
Maximales Drehmoment bei	r/min	1 350
ISO 14396 brutto	Nm	1 330
ISO 9249, SAE J1349 netto	Nm	1 330
Wirtschaftlicher Arbeitsbereich	r/min	850 - 2 100
Hubraum	l	7.8

### L110H

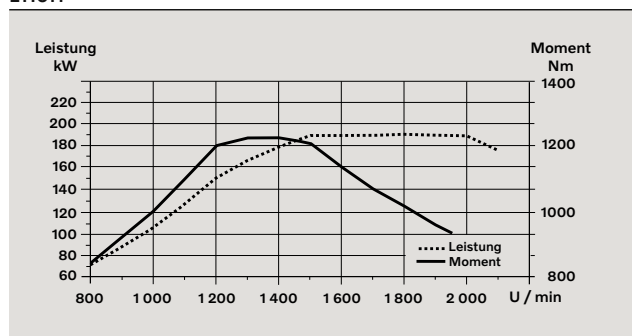

### L120H

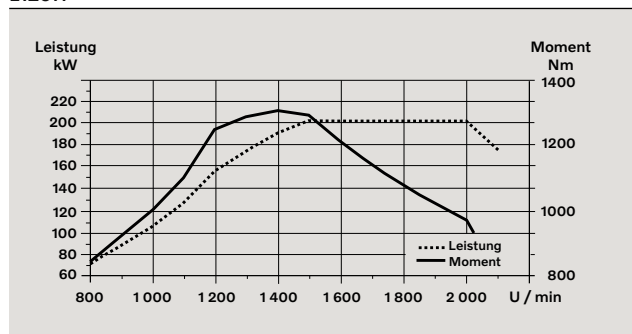

## Antriebsstrang

**Drehmomentwandler:** einstufig.

**Getriebe:** Volvo-Vorgelegegetriebe mit Einhebelbedienung. Schnelle und geschmeidige Gangschaltung, dank Pulsweitenmodulation (PWM).

**Getriebe:** Volvo-APS-Schaltautomatik mit Vollautomatik 1-4 und Betriebsartenwahlschalter mit 4 verschiedenen Schaltprogrammen, einschließlich AUTO. Auch ausgerüstet mit Rimpull Control, um das Durchdrehen der Räder zu verhindern und das Füllen der Schaufel zu optimieren. Als Option wird zudem das OptiShift-Getriebe angeboten.

**Achsen:** Volvo-Achsen mit schwimmend gelagerten Antriebswellen und Planeten-Nabenvorgelegen sowie Achsgehäusen aus Gussstahl. Starre Vorderachse und hintere Pendelachse 100 Prozent schlüssige Differenzialsperre an der Vorderachse. Sonderausstattung: Sperrdifferenzial hinten

		L110H	L120H
Getriebe	Volvo	HTE 206C	HTE 206C
Drehmomentsteigerung		2.47:1	2.47:1
Maximale Fahrgeschwindigkeit, vorwärts/rückwärts			
1. Gang	km/h	7	7
2. Gang	km/h	13,5	13,5
3. Gang	km/h	28	28
4. Gang	km/h	40	40
Hinweis: 4 Gang begrenzt durch ECU			
Mit folgender Bereifung gemessen		750/65R25	750/65R25
Vorderachse/Hinterachse		AWB 31/ AWB 30	AWB 31/ AWB 30
Pendelweg der Achse	± °	13	13
Bodenfreiheit	mm	460	460
in Pendelstellung	°	13	130

## Elektrische Anlage

**Zentrale Warnanlage:** Contronic-Überwachungssystem mit zentraler Warnleuchte und Warnton für die folgenden Funktionen: - Schwere Motorstörung - Niedriger Druck im Lenksystem - Warnung überhöhte Motordrehzahl - Kommunikationsunterbrechung (Rechnerfehler) Zentrale Warnleuchte und Warnton bei eingekoppeltem Getriebe für folgende Funktionen: - Niedriger Motoröl Druck - Hohe Motoröltemperatur - Hohe Ladelufttemperatur - Niedriger Füllstand Kühlmittel - Hohe Kühlmitteltemperatur - Hoher Druck im Kurbelwellengehäuse - Niedriger Getriebeöl Druck - Hohe Getriebeöltemperatur - Niedriger Bremsdruck - Angezogene Feststellbremse - Fehler beim Aufladen der Bremse - Niedriger Füllstand Hydrauliköl - Hohe Hydrauliköltemperatur - Überdrehen bei eingekoppeltem Getriebe - Hohe Öltemperatur des Kühlkreislaufs der Bremsen in Vorder- und Hinterachsen.

		L110H	L120H
Spannung	V	24	24
Batterien	V	2 x 12	2 x 12
Batterieleistung	Ah	2x170	2x170
Kaltstartfähigkeit ca.	A	1 000	1 000
Generatorleistung	W/A	2 280/80	2 280/80
Leistung Anlassermotor	kW	5.5	5.5

## Bremsanlage

**Betriebsbremse:** Volvo-Zweikreisssystem, mit Stickstoff gefüllte Druckspeicher. Außen montierte, hydraulisch betätigte, vollständig gekapselte, ölgekühlte, nasse Lamellenbremsen. Der Fahrer kann über Contronic die automatische Getriebeabschaltung beim Bremsen vorwählen.

**Feststellbremse:** Trockene Scheibenbremse Federkraftbetätigte, elektrohydraulische Entriegelung über einen Schalter auf der Instrumententafel.

**Hilfsbremse:** doppelt ausgeführte Bremskreise mit aufladbaren Druckspeichern. Ein Kreis oder die Feststellbremse erfüllen alle Sicherheitsanforderungen.

**Norm:** Die Bremsanlage erfüllt alle Anforderungen der Norm ISO 3450.

		L110H	L120H
Anzahl von Brems Scheiben pro Rad (vorne)		1	1
Druckspeicher	l	3 x 1.0	3 x 1.0



## Kabine

**Instrumente:** Alle wichtigen Informationen werden zentral im Sichtfeld des Fahrers angezeigt. Display für Contronic-Überwachungssystem.  
**Kabinenheizung und Entfroster:** Heizung mit gefilterter Frischluft und Gebläse mit Automatikfunktion und 11 Geschwindigkeiten. Entfrosterdüsen für alle Scheiben.  
**Fahrersitz:** Fahrersitz mit einstellbarer Federung und Sicherheitsgurt mit Aufrollautomatik. Die vom Sicherheitsgurt mit Aufrollautomatik übertragenen Kräfte werden von den Sitzschienen absorbiert. Die vom Sicherheitsgurt mit Aufrollautomatik übertragenen Kräfte werden von den Sitzschienen absorbiert.  
**Standard:** Die Kabine wurde nach ROPS (ISO 3471, SAE J1040) und FOPS (ISO 3449) getestet und zugelassen. Die Kabine erfüllt die Anforderungen von ISO 6055 (Fahrerschutzdächer - Flurförderzeuge) und SAE J386 ("Fahrerrückhaltevorrichtung").  
 Das Kühlmittel des Typs R134a wird verwendet, wenn diese Maschine mit einer Klimaanlage ausgestattet ist. Enthält fluoriertes Treibhausgas R134a, Treibhauspotenzial 1.430 t CO<sub>2</sub>-eq.

	L110H	L120H
Notausstieg: Nothammer zum Einschlagen der Scheibe verwenden		
Be- und Entlüftung	m <sup>3</sup> /min	9
Heizleistung	kW	16
Klimaanlage (Sonderausstattung)	kW	7.5

## Hubgerüst

Das TP-Hubgerüst bietet ein hohes Ausbrechmoment und eine exakte Parallelführung über den gesamten Hubbereich.

	L110H	L120H
Hubzylinder		2
Zylinderbohrung	mm	150
Kolbenstangendurchmesser	mm	80
Hub	mm	676
Kippzylinder		1
Zylinderbohrung	mm	210
Kolbenstangendurchmesser	mm	110
Hub	mm	412

## Hydraulikanlage

**Versorgung:** Zwei lastabhängige Axialkolben-Verstellpumpen. Die Lenkfunktion hat immer Vorrang.  
**Ventile:** Doppeltwirkendes 2-Wege-Ventil. Das Hauptsteuerventil wird durch ein doppelt wirkendes vorgesteuertes Hauptventil betätigt.  
**Hubfunktion:** Das Ventil verfügt über drei Stellungen; anheben, halten und absenken. Der induktive automatische Magnetenschalter kann ein- und ausgeschaltet und im Bereich der maximalen Reichweite und vollen Hubhöhe auf die gewünschte Position eingestellt werden.  
**Kippfunktion:** Das Ventil hat drei Funktionen, einschließlich Rückkippen, Halten und Abkippen. Der induktive, automatische Magnet-Kippschalter kann auf den gewünschten Löffelwinkel eingestellt werden.  
**Lenkzylinder:** Doppelt wirkende Zylinder für alle Funktionen.  
**Filter:** Hauptstromfilter durch 10 Micron (absolut) Filtereinsatz.

	L110H	L120H
Maximaler Betriebsdruck, Pumpe 1 für Arbeitshydraulik	MPa	27.0 ± 0.5
Fördermenge	l/min	128
bei	MPa	10
Motorgeschwindigkeit	r/min	1 900
Maximaler Betriebsdruck, Pumpe 2 für Lenk-, Brems-, Steueranlage und Arbeitshydraulik	MPa	29.0 ± 0.5
Fördermenge	l/min	128
bei	MPa	10
Motorgeschwindigkeit	r/min	1 900
Maximaler Betriebsdruck, Pumpe 3 für Bremsanlage und Kühlerlüfter	MPa	21.0 ± 0.5
Fördermenge	l/min	33
bei	MPa	10
Motorgeschwindigkeit	r/min	1 900
Vorsteuerung, Betriebsdruck	MPa	3.5
Zykluszeiten		
Hub	s	5.4
Kippen	s	2.1
Senken, leer	s	2.5
Gesamtzykluszeit	s	10

## Lenkungssystem

**Lenkung:** lastabhängige, hydrostatische Knicklenkung.  
**Systemversorgung:** Die Lenkanlage wird vorrangig von einer lastabhängigen Axialkolbenpumpe mit verstellbarer Fördermenge versorgt.  
**Lenkzylinder:** zwei doppelt wirkende Zylinder.

	L110H	L120H
Lenkzylinder		2
Zylinderbohrung	mm	80
Kolbendurchmesser	mm	50
Hub	mm	486
Betriebsdruck	MPa	21
Maximale Fördermenge	l/min	120
Maximaler Einschlagwinkel	± °	40

## Wartung-Füllmengen

**Wartungszugang:** Die elektrisch betätigte, weit öffnende Motorhaube ermöglicht einen ausgezeichneten Wartungszugang zum Motorraum. Die Flüssigkeitsfilter und die Komponenten Luftfilter sind für lange Wartungsintervalle ausgelegt. Ein Schnellkupplungsadapter am Hydrauliktank ermöglicht ein schnelles und sauberes Einfüllen von Hydrauliköl. Für eine leichtere Fehlerdiagnose können die Daten überwacht, gespeichert und analysiert werden.

	L110H	L120H
Kraftstofftank	l	270
DEF-/AdBlue®-Behälter	l	25
Motorkühlmittel	l	43
Hydrauliköltank	l	133
Getriebeöl	l	38
Motoröl	l	22
Achsöl Vorderachse	l	36
Achsöl Hinterachse	l	41

## Geräuschpegel

	L110H	L120H
Lärmdruckpegel in der Kabine entspricht ISO 6396		
L <sub>pA</sub>	dB	68
Externer Lärmpegel erfüllt ISO 6395 und EU-Lärmrichtlinie (2000/14/EG)		
L <sub>wA</sub>	dB	106

# Technische Daten

		L110H		L120H	
Bereifung 23.5 R25 L3					
		Standard- hubgerüst	Langes Hubgerüst	Standard- hubgerüst	Langes Hubgerüst
B	mm	6 480	7 010	6 580	7 070
C	mm	3 200	3 200	3 200	3 200
D	mm	430	430	440	440
F	mm	3 380	3 380	3 380	3 380
G	mm	2 131	2 134	2 132	2 133
J	mm	3 700	4 240	3 760	4 310
K	mm	4 030	4 550	4 100	4 630
O	°	55	54	54	55
P <sub>max</sub>	°	50	46	50	49
R	°	40	41	42	42
R <sub>1</sub> *	°	44	48	45	50
S	°	66	64	68	64
T	mm	98	89	119	127
U	mm	430	610	450	640
X	mm	2 070	2 070	2 070	2 070
Y	mm	2 670	2 670	2 670	2 670
Z	mm	3 310	3 820	3 340	3 720
a <sub>2</sub>	mm	5 730	5 730	5 730	5 730
a <sub>3</sub>	mm	3 060	3 060	3 060	3 060
a <sub>4</sub>	±°	40	40	40	40
		Standard Ausleger mit 3,0 m <sup>3</sup> STE H T Schaufel Langer Ausleger mit 2,6 m <sup>3</sup> STE P BOE Schaufel		Standard Ausleger mit 3,3 m <sup>3</sup> STE H T Schaufel Langer Ausleger mit 2,6 m <sup>3</sup> STE P BOE Schaufel	

\* Ladeposition nach SAE

Spezifikationen und Maße entsprechen gegebenenfalls den Normen ISO 7131, SAE J732, ISO 7546, SAE J742, ISO 14397, SAE J818.

## L110H

Verkaufscode: WLA80832

Betriebsgewicht

(einschl. Gegengewicht für Holzumschlag 685 kg): 19 916 kg

Betriebsgewicht: 5850 kg

## L120H

Verkaufscode: WLA80832

Betriebsgewicht

(einschl. Gegengewicht für Holzumschlag 685 kg): 20 713 kg

Betriebsgewicht: 6400 kg

		L110H	L120H
Bereifung 750/65 R25			
A	m <sup>2</sup>	2.4	2.4
B	mm	3 470	3 470
C	mm	1 850	1 850
D	mm	2 850	2 850
E	mm	1 460	1 460
F	mm	1 520	1 520
G	mm	2 720	2 720
H	mm	4 580	4 580
I	mm	6 620	6 620
J	mm	2 790	2 790
K	mm	2 990	2 990
L	mm	2 060	2 060
M	mm	8 770	8 770

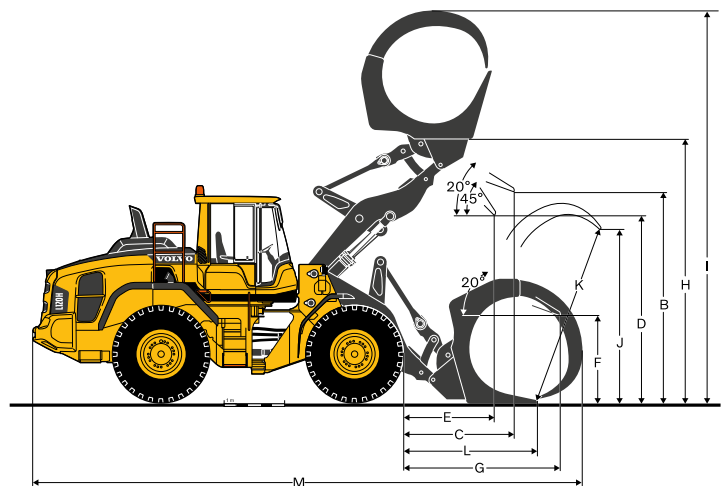
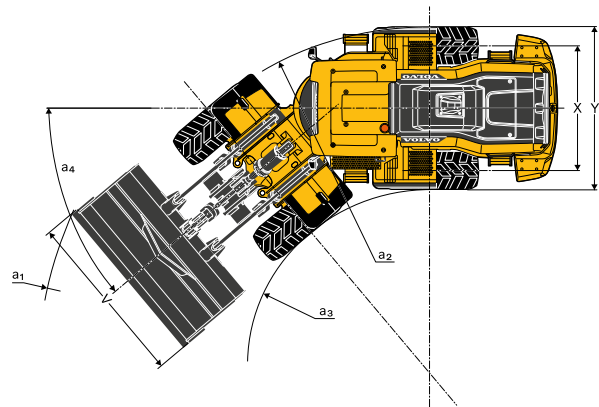
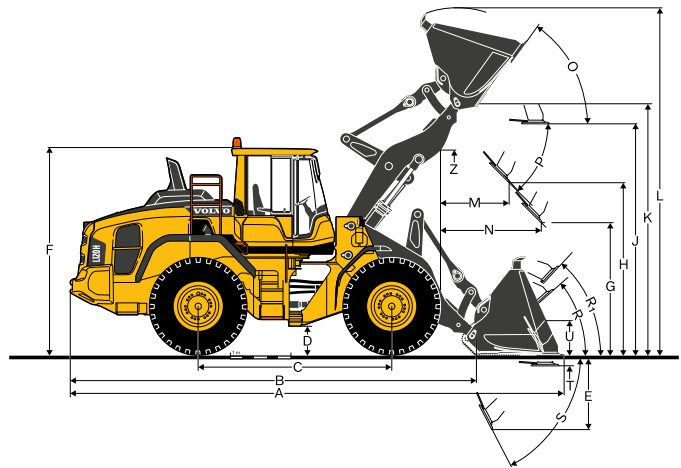

# Volvo L110H Spezifikationen

## L110H

		Umschlag*		Mehrzweck				Fels- gestein *	Leichtgut		Langer ausleger ***
Bereifung 23.5 R25 XHA2 L3											
		3.5 m <sup>3</sup> STE P BOE	3.5 m <sup>3</sup> STE H BOE	3.0 m <sup>3</sup> STE P T	3.0 m <sup>3</sup> STE H T	3.4 m <sup>3</sup> STE P BOE	3.4 m <sup>3</sup> STE H BOE	2.7 m <sup>3</sup> SPN P T SEG	5.5 m <sup>3</sup> LM H	9.5 m <sup>3</sup> LM H	3.0 m <sup>3</sup> STE H T
Volumen gehäuft nach ISO/SAE	m <sup>3</sup>	3.5	3.5	3.0	3.0	3.4	3.4	2.7	5.5	9.5	3.0
Volumen bei 110 % Füllfaktor	m <sup>3</sup>	3.9	3.9	3.3	3.3	3.7	3.7	3.0	6.1	10.5	3.3
Statische Kipplast, gerade	kg	14 780	14 070	13 770	13 100	13 350	12 680	13 780	11 980	12 070	-2 540
bei 35° Lenkeinschlag	kg	13 140	12 470	12 270	11 640	11 860	11 240	12 240	10 550	10 610	-2 330
bei vollem Lenkeinschlag	kg	12 650	12 000	11 820	11 210	11 420	10 810	11 780	10 130	10 180	-2 270
Ausbrechkraft	kN	162.0	149.7	175.8	161.0	157.7	145.9	143.1	115.0	100.3	0
A	mm	8 040	8 150	8 120	8 220	8 010	8 120	8 310	8 500	8 800	+510
E	mm	1 220	1 320	1 350	1 450	1 260	1 360	1 510	1 700	1 960	-10
H	mm	2 820	2 750	2 720	2 660	2 790	2 720	2 610	2 420	2 220	+510
L	mm	5 440	5 510	5 550	5 610	5 620	5 670	5 550	5 850	6 010	+520
M	mm	1 170	1 250	1 260	1 350	1 200	1 280	1 400	1 520	1 730	-30
N	mm	1 710	1 760	1 750	1 800	1 730	1 770	1 810	1 800	1 820	+450
V	mm	3 000	3 000	2 880	2 880	2 880	2 880	2 880	3 000	3 400	0
a <sub>1</sub> Wendekreis	mm	12 930	12 980	12 710	12 770	12 660	12 710	12 830	13 060	13 610	+440
Betriebsgewicht	kg	19 270	19 510	18 360	18 560	18 560	18 760	19 560	19 100	19 320	+300

\* Gemessen mit zusätzlichem Umschlag Gegengewicht | \*\* MIT MICHELIN 23,5R25 XMINE D2 L5 Reifen| \*\*\* Basierend auf 3.0 m<sup>3</sup> STE H T Schaufel

### Tabelle für Schaufelwahl

Bei der Schaufelwahl richtet man sich nach der Materialdichte und dem üblichen Füllfaktor der Schaufel. Für das TP-Hubgerüst, das in allen Stellungen einen besonders günstigen Rückkippwinkel hat, können Schaufeln mit großer Öffnung eingesetzt werden. Dadurch ergibt sich ein tatsächlicher Füllgrad, der häufig höher ist als der Nennwert. Das Beispiel zeigt eine Standard-Hubgerüst-Konfiguration. Beispiel: Sand und Kies. Füllfaktor ~ 105%. Dichte: 1,6 t/m<sup>3</sup>. Ergebnis: Die 3,4-m<sup>3</sup>-Schaufel fasst 3,6 m<sup>3</sup>. Zur Erreichung optimaler Stabilität sollte immer die Schaufel-Auswahltable konsultiert werden.

Material	Füllgrad %	Materialdichte, t/m <sup>3</sup>	Schaufelfüllmenge nach ISO/SAE, m <sup>3</sup>	Tatsächliche Füllmenge, m <sup>3</sup>
Erde/Lehm ~ 110		1.8	3.0	3.3
		1.6	3.4	3.7
Sand/Kies ~ 105		1.8	3.0	3.2
		1.6	3.4	3.6
Schüttgut ~ 100		1.8	3.5	3.5
		1.6	3.5	3.5
Felsgestein ≤100		1.7	2.7	2.7

Die Größe der Fels-schaufeln wurde im Hinblick auf optimale Eindringtiefe und Schaufelfüllung und nicht nach Materialdichte gewählt.

Typ Hubgerüst	Schaufeltyp	ISO/SAE Schaufelfüllmenge	Materialdichte (t/m <sup>3</sup> )								
			L110H 0.8	1.0	1.2	1.4	1.6	1.8	2.0		
Standard-Hubgerüst	Rehandling	P 3.5 m <sup>3</sup>									
		H 3.5 m <sup>3</sup>									
	Standard	P 3.0 m <sup>3</sup>									
		H 3.0 m <sup>3</sup>									
		P 3.4 m <sup>3</sup>									
	H 3.4 m <sup>3</sup>										
Fels	P 2.7 m <sup>3</sup>										
Langes Hubgerüst	Leichtmaterial	H 5.5 m <sup>3</sup>									
		H 9.5 m <sup>3</sup>									
	Rehandling	P 3.5 m <sup>3</sup>									
		P 3.0 m <sup>3</sup>									
		P 3.4 m <sup>3</sup>									
	Fels	P 2.7 m <sup>3</sup>									
Leichtmaterial	H 5.5 m <sup>3</sup>										

AbleSEN des Schaufelfüllfaktors

### Zusätzliche Betriebsdaten

Bereifung 23.5 R25 L3	Standardhubgerüst		Langes Hubgerüst
	23.5 R25 L5	750/65 R25	750/65 R25
Breite einschließlich Reifen	mm +30	+200	+200
Bodenfreiheit	mm +50	0	0
Kipplast, vollständige Entleerung	kg +490	+430	+310
Betriebsgewicht	kg +670	+640	+640

# Volvo L120H Spezifikationen

## L120H

		Umschlag*		Mehrzweck				Felsgestein**	Leichtgut		Langer ausleger***
Bereifung 23.5 R25 XHA2 L3											
		3.8 m <sup>3</sup> STE P BOE	3.8 m <sup>3</sup> STE H BOE	3.3 m <sup>3</sup> STE P T	3.3 m <sup>3</sup> STE H T	3.6 m <sup>3</sup> STE P BOE	3.6 m <sup>3</sup> STE H BOE	3.0 m <sup>3</sup> SPN P T SEG	5.5 m <sup>3</sup> LM H	9.5 m <sup>3</sup> LM H	3.0 m <sup>3</sup> STE H T
Volumen gehäuft nach ISO/SAE	m <sup>3</sup>	3.8	3.8	3.3	3.3	3.6	3.6	3.0	5.5	9.5	3.0
Volumen bei 110 % Füllfaktor	m <sup>3</sup>	4.2	4.2	3.6	3.6	4.0	4.0	3.3	6.1	10.5	3.3
Statische Kipplast, gerade	kg	15 660	14 960	14 800	14 450	14 810	14 080	14 860	13 010	13 120	-2 680
bei 35° Lenkeinschlag	kg	13 870	13 210	13 120	12 790	13 110	12 430	13 160	11 440	11 510	-2 440
bei vollem Lenkeinschlag	kg	13 340	12 700	12 630	12 300	12 610	11 950	12 660	10 980	11 040	-2 370
Ausbrechkraft	kN	162.4	151.8	189.2	173.5	172.9	159.6	150.6	121.6	106.0	0
A	mm	8 170	8 320	8 230	8 340	8 050	8 160	8 390	8 610	8 910	+460
E	mm	1 250	1 400	1 380	1 480	1 230	1 330	1 520	1 730	1 990	-20
H	mm	2 890	2 770	2 780	2 700	2 900	2 830	2 690	2 480	2 270	+560
L	mm	5 750	5 780	5 700	5 760	5 750	5 820	5 690	5 900	6 070	+520
M	mm	1 250	1 330	1 310	1 390	1 190	1 280	1 440	1 560	1 760	-50
N	mm	1 850	1 860	1 840	1 880	1 800	1 840	1 930	1 890	1 910	+450
V	mm	3 000	3 000	3 000	3 000	3 000	3 000	2 880	3 000	3 400	0
a <sub>1</sub> Wendekreis	mm	13 040	13 090	12 890	12 950	12 800	12 850	12 890	13 130	13 660	+410
Betriebsgewicht	kg	20 110	20 330	19 280	19 460	19 420	19 640	20 260	19 900	20 120	+240

\* Gemessen mit zusätzlichem Umschlag Gegengewicht | \*\* Mit MICHELIN 23,5R25 XMINE D2 L5 Reifen| \*\*\* Basierend auf 3.0 m<sup>3</sup> STE H T Schaufel

### Tabelle für Schaufelauswahl

Bei der Schaufelauswahl richtet man sich nach der Materialdichte und dem üblichen Füllfaktor der Schaufel. Für das TP-Hubgerüst, das in allen Stellungen einen besonders günstigen Rückkippwinkel hat, können Schaufeln mit großer Öffnung eingesetzt werden. Dadurch ergibt sich ein tatsächlicher Füllgrad, der häufig höher ist als der Nennwert. Das Beispiel zeigt eine Standard-Hubgerüst-Konfiguration. Beispiel: Sand und Kies. Füllfaktor ~ 105%. Dichte: 1,6 t/m<sup>3</sup>. Ergebnis: Die 3,4-m<sup>3</sup>-Schaufel fasst 3,6 m<sup>3</sup>. Zur Erreichung optimaler Stabilität sollte immer die Schaufel-Auswahltable konsultiert werden.

Material	Füllgrad %	Materialdichte, t/m <sup>3</sup>	Schaufelfüllmenge nach ISO/SAE, m <sup>3</sup>	Tatsächliche Füllmenge, m <sup>3</sup>
Erde/Lehm ~ 110		1.8	3.3	3.6
		1.6	3.6	3.9
Sand/Kies ~ 105		1.8	3.3	3.5
		1.6	3.6	3.8
Schüttgut ~ 100		1.8	3.8	3.8
Felsgestein ≤100		1.7	3.0	3.0

Die Größe der Fels-schaufeln wurde im Hinblick auf optimale Eindringtiefe und Schaufelfüllung und nicht nach Materialdichte gewählt.

Typ Hubgerüst	Schaufeltyp	ISO/SAE Schaufelfüllmenge	L120H						Materialdichte (t/m <sup>3</sup> )				
			0.8	1.0	1.2	1.4	1.6	1.8	2.0				
Standard-Hubgerüst	Rehandling	P 3.8 m <sup>3</sup>											
		H 3.8 m <sup>3</sup>											
	Standard	P 3.3 m <sup>3</sup>											
		H 3.3 m <sup>3</sup>											
		P 3.6 m <sup>3</sup>											
	Fels	H 3.6 m <sup>3</sup>											
P 3.0 m <sup>3</sup>													
Langes Hubgerüst	Leichtmaterial	H 5.5 m <sup>3</sup>											
		H 9.5 m <sup>3</sup>											
	Rehandling	P 3.8 m <sup>3</sup>											
		P 3.3 m <sup>3</sup>											
Standard	P 3.6 m <sup>3</sup>												
	P 3.0 m <sup>3</sup>												
Leichtmaterial	H 5.5 m <sup>3</sup>												

Ablesen des Schaufelfüllfaktors

### Zusätzliche Betriebsdaten

Bereifung 23.5 R25 L3	Standardhubgerüst		Langes Hubgerüst
	23.5 R25 L5	750/65 R25	750/65 R25
Breite einschließlich Reifen	mm	+30	+200
Bodenfreiheit	mm	+50	0
Kipplast, vollständige Entleerung	kg	+450	+380
Betriebsgewicht	kg	+670	+640

# Ausrüstung

SERIENAUSSTATTUNG	L110H	L120H
<b>Motor</b>		
Abgasnachbehandlungssystem	•	•
Dreistufiger Luftfilter, Vorfilter, Primär- und Sekundärfilter	•	•
Sichtglas für Füllstand des Kühlmittels	•	•
Vorwärmen der Ansaugluft	•	•
Kraftstoffvorfilter mit Wasserabscheider	•	•
Kraftstofffilter	•	•
Kurbelgehäuseentlüftung mit Ölabscheider	•	•
Externer Schutz Kühler-Lufteinlass	•	•
<b>Antriebsstrang</b>		
Automatische Schaltung	•	•
Voll automatische Gangschaltung, 1-4	•	•
PWM-gesteuerte Schaltung	•	•
Vor- und Rückwärtsschalter auf der Bedienkonsole der Hydrauliksteuerung	•	•
Zugkraftkontrolle	•	•
Sichtglas zur Kontrolle des Getriebeölfüllstands	•	•
Differenziale: Vorderachse mit 100 Prozent wirksamer Differenzialsperre, Hinterachse konventionell.	•	•
Wandlerüberbrückung im ersten Gang	•	•
<b>Elektrische Anlage</b>		
24 V, vor-verdrahtet für als Option erhältliches Zubehör	•	•
Lichtmaschine 24 V / 80 A / 2280 W	•	•
Batterie Hauptschalter	•	•
Tankfüllstandsanzeige	•	•
Betriebsstundenzähler	•	•
Elektrische Hupe	•	•
Kombiinstrument:		
Kraftstoffstand		
DEF-/AdBlue-Stand	•	•
Getriebetemperatur		
Kühflüssigkeitstemperatur		
Instrumentenbeleuchtung		
Beleuchtung:		
Doppel-Halogenscheinwerfer mit Fern- und Abblendlicht		
Standlicht	•	•
Doppelte Brems- und Rückleuchten		
Blinker mit Warnblinkfunktion		
Halogen-Arbeitscheinwerfer (2 vorn und 2 am Heck)		
<b>Contronic-Überwachungssystem</b>		
Überwachen und speichern von Maschinendaten	•	•
Contronic-Anzeige	•	•
Kraftstoffverbrauch	•	•
Dieselabgas Fluid/AdBlue Verbrauch	•	•
Umgebungstemperatur	•	•
Uhr	•	•
Testfunktion für Warn- und Anzeigeleuchten	•	•
Bremstest	•	•
Testfunktion, Geräuschpegel bei max. Lüfterdrehzahl	•	•
Warn- und Anzeigeleuchten:		
Batterieladezustand	•	•
Feststellbremse		
Warn- und Display-Meldungen:		
Regeneration		
Motorkühlmitteltemperatur		
Ladelufttemperatur		
Motoröltemperatur		
Motoröldruck		
Getriebeöltemperatur		
Getriebeöldruck		
Hydrauliköltemperatur	•	•
Bremsendruck		
Feststellbremse betätigt		
Druckaufbau Bremsen		
Überdrehen bei Richtungswechsel		
Achsöltemperatur		
Lenkdruck		
Kurbelgehäusedruck		
Anbaugerätearretierung offen		
Sicherheitsgurt-Warnung		
Füllstandswarnungen:		
Kraftstoffstand		
DEF-/AdBlue-Stand		
Motorölstand	•	•
Motorkühlmittelstand		
Getriebeölstand		
Hydraulikölstand		
Waschflüssigkeitsstand		

SERIENAUSSTATTUNG	L110H	L120H
Anzeige bei Drehmomentreduzierung im Fall einer Funktionsstörung:		
Motorkühlmitteltemperatur zu hoch		
Motoröltemperatur zu hoch	•	•
Motoröldruck zu niedrig		
Kurbelgehäusedruck zu hoch		
Ladelufttemperatur zu hoch		
Anzeige bei Motorabstellung auf Leerlauf im Fall einer Funktionsstörung:		
Getriebeöltemperatur zu hoch	•	•
Schlupf in Getriebekupplungen		
Von hinten beleuchtetes Tastenfeld	•	•
Startverriegelung, sobald ein Gang eingelegt ist	•	•
<b>Hydraulikanlage</b>		
Hauptsteuerventil, doppelt wirkend mit hydraulischer Vorsteuerung	•	•
Axialkolbenverstellpumpen (3) für:		
1 Arbeitshydraulik, Steuerhydraulik und Bremsanlage		
2 Arbeitshydraulik, Steuerhydraulik, Lenk- und Bremsanlage	•	•
3 Kühllüfter und Bremsanlage		
Elektrohydraulische Vorsteuerung	•	•
Elektronischer Sperrhebel Hydraulik	•	•
Automatischer Endschalter Ausleger	•	•
Automatische Schaufelrückführung	•	•
Doppelt wirkende Hydraulikzylinder	•	•
Sichtglas Hydraulikölfüllstand	•	•
Hydraulikölkühler	•	•
<b>Bremsanlage</b>		
Doppelter Bremskreis	•	•
Zwei Bremspedale	•	•
Hilfsbremse	•	•
Feststellbremse, elektrohydraulisch	•	•
Bremsverschleißanzeiger	•	•
<b>Kabine</b>		
ROPS (ISO 3471), FOPS (ISO 3449)	•	•
Ein-Schlüssel-System Tür/Anlasser	•	•
Lärmschutzverkleidung in der Kabine	•	•
Zigarettenanzünder, 24 V Steckdose	•	•
Abschließbare Tür	•	•
Kabinenheizung mit Frischluft und Entfroster	•	•
Frischlufteinlass mit zwei Filtern	•	•
Automatische Heizungssteuerung	•	•
Bodenmatte	•	•
Zwei Innenleuchten	•	•
Innen montierte Rückspiegel	•	•
Zwei außen montierte Rückspiegel	•	•
Schiebefenster rechts	•	•
Getönte Windschutzscheibe	•	•
Sicherheitsgurt mit Aufrollautomatik (SAE J386)	•	•
Einstellbares Lenkrad	•	•
Staufach	•	•
Dokumententasche	•	•
Sonnenblende	•	•
Getränkehalter	•	•
Scheibenwascher für Front- und Heckscheibe	•	•
Scheibenwischer Front- und Heckscheibe	•	•
Intervallschaltung für Wischer von Front- und Heckscheibe	•	•
<b>Service und Wartung</b>		
Ablass- und Einfüllschlauch für Motoröl	•	•
Ablass- und Einfüllschlauch für Getriebeöl	•	•
Schmierverteiler vom Boden zugänglich	•	•
Druckprüfanschlüsse: Getriebe und Hydraulik, Schnellverschlüsse	•	•
Schnellkupplung für Nachfüllen von Hydrauliköl	•	•
Abschließbarer Werkzeugkasten	•	•
<b>Außere Ausstattung</b>		
Orange Handläufe	•	•
Kotflügel vorn und hinten	•	•
Viskosegelagerte Kabine	•	•
Auf Gummipuffern gelagerter Motor und Getriebe	•	•
Rahmen, Gelenksperre	•	•
Vandalismusschutz für		
Motorraum	•	•
Kühlergrill		
Hubösen	•	•
Verzurrpunkte	•	•
Hergestelltes Gegengewicht	•	•
Gegengewicht, Vorbohrungen für Schutzgitter, die als Sonderausstattung erhältlich sind	•	•

# Ausrüstung

## SONDERAUSSTATTUNG

	L110H	L120H
<b>Motor</b>		
Zyklon-Kabinenluft-Vorfilter	•	•
Kabinenluft-Vorfilter (Ölbad)	•	•
Luftfilter, Turbo-Typ	•	•
Automatische Motorabschaltung	•	•
Verzögerte Motorabschaltung	•	•
Vorwärmanlage Motor	•	•
Kraftstoffsieb	•	•
Kraftstoff-Vorwärmer	•	•
Handgas	•	•
Max. Drehzahl Motorlüfter, warmes Klima	•	•
Korrosionsgeschützter Kühler	•	•
Umkehrlüfter	•	•
Umkehrlüfter und Achsölkühler	•	•
<b>Reifen</b>		
23.5 R25	•	•
750/65 R25	•	•
<b>Elektrische Anlage</b>		
Diebstahlschutz	•	•
Alarm-Kit, Anti-Diebstahl-Funktion in WECU	•	•
Batterietrennschalter, zusätzlich in Kabine	•	•
Notstopp	•	•
Sperrvorrichtung, Hauptschalter	•	•
Assym. links, Fahrscheinwerfer	•	•
Nummernschildhalter, Beleuchtung	•	•
Rückfahrkamera, Monitor	•	•
Rückspiegel, el. verstellbar und beheizt	•	•
Rückspiegel, langer Arm rechts	•	•
Elektrisch einstellbar und beheizter Rückspiegel, langer Arm rechts	•	•
Reduzierte Funktion, Arbeitsleuchten, Rückwärtsgang eingelegt	•	•
Rückfahrtsignal, akustisch	•	•
Rückfahrtsignal, weißes Rauschen	•	•
Warnleuchte für Rückwärtsfahrt, stroboskopische Beleuchtung	•	•
Sicherheitsgurtanzeige, extern	•	•
Verkürzte Scheinwerferhalterungen	•	•
Seitliche Begrenzungsleuchten	•	•
Rundum-Warnleuchte, LED	•	•
, automatische LED Warnblinkleuchte	•	•
LED-Scheinwerfer	•	•
LED Rückscheinwerfer	•	•
LED Arbeitsscheinwerfer, Anbaugeräte	•	•
LED-Arbeitsscheinwerfer an der Kabine, vorn und hinten	•	•
LED Arbeitsscheinwerfer an der Kabine, vorne, 2 alt. 4 LED leuchten	•	•
LED Arbeitsscheinwerfer an der Kabine, hinten, 2 alt. 4 LED leuchten	•	•
LED Arbeitsleuchten, hinten am Kühlerschutzgitter, 2 LED-Leuchten	•	•
LED Arbeitsleuchten, vorn über den Scheinwerfern, 2 LED-Leuchten	•	•
LED Arbeitsleuchten, seitlich an der Kabine, 4 LED-Leuchten	•	•
LED Scheinwerferpaket	•	•
Halogen-Arbeitsleuchte Anbaugerät	•	•
Halogen Arbeitsscheinwerfer an der Kabine, vorn und hinten	•	•
Halogen Arbeitsscheinwerfer an der Kabine, hinten	•	•
Verteilerkasten 24 Volt-Einheit	•	•
Load Assist	•	•
Radarerkennungssystem	•	•
Frontkamera, Farbe	•	•
Akustischer Alarm, Feststellbremse für luftgefederte Sitze	•	•
Starthilfanschluss, NATO-Typ	•	•
Maximale Hubhöhe	•	•
Can-Bus Schnittstelle	•	•
Verzögerte Motorabschaltung	•	•

## SONDERAUSSTATTUNG

	L110H	L120H
<b>Co-pilot verfügbar</b>		
Rückfahrkamera in Co-pilot	•	•
Integriertes Wiegesystem (OBW)	•	•
Reifendrucküberwachung	•	•
LAGEPLAN	•	•
<b>Hydraulikanlage</b>		
Hubgerüstdämpfung	•	•
Verriegelung Anbaugerät	•	•
Arktisausrüstung, Hydraulikschläuche zum Blockieren des Anbaugerätes	•	•
Schutz Auslegerzylinderschlauch und -Rohrschutz	•	•
Biologisch abbaubares Hydrauliköl, Volvo	•	•
Hydrauliköl, feuerbeständig	•	•
Hydrauliköl, für warmes Klima	•	•
3. Hydraulikfunktion	•	•
3.-4. Hydraulikfunktion	•	•
Hydraulik: Steuerung für konstanten Öldurchfluss mit Raste für die 3. Hydraulikfunktion	•	•
Einhebelsteuerung, Hydraulikanlage 2 Funktionen	•	•
Einhebelsteuerung, Hydraulikanlage 3 Funktionen	•	•
Einhebelsteuerung, Hydraulikanlage 4 Funktionen	•	•
<b>Bremsanlage</b>		
Ölkühler und Filter Vorder- und Hinterachse	•	•
OptiShift-Getriebe mit Drehmomentwandler einschl. Wandlerüberbrückung und RBB.	•	•
Differenzial vorn 100%, Sperrdifferenzial hinten	•	•
Agri-Power-Shift / Lockup 1 -> 4	•	•
Geschwindigkeitsbegrenzer	•	•
Bremsleitungen aus Edelstahl	•	•
<b>Kabine</b>		
Befestigung für Bedienungsanleitung	•	•
Option steht eine automatische Klimaanlage (ACC)	•	•
Steuerung der automatischen Klimaanlage, mit Fahrenheit-Skala	•	•
Asbeststaubfilter	•	•
Aschenbecher	•	•
Kabinenluft-Vorfilter, Zyklon-Typ	•	•
Aktivkohlefilter	•	•
Schutzplatte unter der Kabine	•	•
Lunchbox-Halter	•	•
Armlehne am Fahrersitz, Volvo, links	•	•
Volvo-Fahrersitz, mit Luftfederung, HD, hohe Rückenlehne, mit Sitzheizung	•	•
Fahrersitz, (serienmäßig luftgefedert) 2-Punkt-Sicherheitsgurt	•	•
Fahrersitz, (serienmäßig luftgefedert) 3-Punkt-Sicherheitsgurt	•	•
Fahrersitz, Premium Comfort ISRI	•	•
Fahrersitz, Premium Comfort ISRI mit 3-Punkt-Sicherheitsgurt	•	•
Radioeinbausatz 12-Volt, links	•	•
Radioeinbausatz 12-Volt, rechts	•	•
Radio mit zusätzlichem Eingang, USB-Buchse und Bluetooth	•	•
DAB-Radio	•	•
Subwoofer	•	•
Lenkradknopf	•	•
Sonnenblende, Heckscheibe	•	•
Sonnenblende, Seitenscheiben	•	•
Zeitschaltung Kabinenheizung	•	•
Schiebefenster, Tür	•	•
Universal Tür-/Zündschlüssel	•	•
Fernbedienung Tür	•	•
Frontspiegel	•	•
Kabinenheizung Steckdose 240V	•	•
Kabine für Einsätze in Stahlwerken Dach, Stahl	•	•
Feuerlöscher in der Kabine	•	•
Kabine mit Stahlschutz außen	•	•
Rückspiegel, langer Arm, Kabine	•	•
Verstärkte Windschutzscheibe, flach	•	•

SONDERAUSSTATTUNG		
	L110H	L120H
<b>Service und Wartung</b>		
Automatische Zentralschmieranlage	•	•
Automatische Zentralschmieranlage für langes Huhgerüst	•	•
Schutzeinrichtung Schmiernippel	•	•
Ölprobe-Entnahmeventil	•	•
Nachfüllpumpe für das Schmiersystem	•	•
Werkzeugsatz	•	•
Spannschlüssel-Satz für Radmutter	•	•
CareTrack, GSM, GSM/Satellit	•	•
Telematics, Abonnement	•	•
<b>Schutzeinrichtungen</b>		
Bodenschutzplatte, vorn	•	•
Bodenschutzplatte, hinten	•	•
HD-Unterbodenplatte, Vorderrahmen	•	•
Unterbodenplatte, Hinterrahmen	•	•
Unterbodenplatte, Vorder-/Hinterrachse	•	•
HD-Kabinendach	•	•
Schutzgitter für Fahrscheinwerfer vorn	•	•
Kühlerschutzgitter	•	•
Schutzgitter für Heckleuchten	•	•
Schutzgitter Seiten-, Heckfenster	•	•
Windschutzscheibenschutz	•	•
Rad-/Achsdichtungsschutz	•	•
Korrosionsschutz, Lackierung der Maschine	•	•
Korrosionsschutz, Lackierung Schnellwechsler	•	•
Schaufelzahnschutz	•	•
<b>Äußere Ausstattung</b>		
Kabinenaufstieg, Gummi	•	•
Entfernte vordere Kotflügel und Kotflügelverbreiterungen hinten	•	•
Haltegriffe am Gegengewicht	•	•
Brandbekämpfungssystem	•	•

SONDERAUSSTATTUNG		
	L110H	L120H
Kotflügel, welche die Reifen voll abdecken, hinten für Reifen der Serie 80	•	•
Kotflügel, welche die Reifen voll abdecken, hinten für Reifen der Serie 65	•	•
Langes Hubgerüst	•	•
Schlepphaken	•	•
<b>Sonstige Ausstattung</b>		
CE-Kennzeichnung	•	•
Comfort Drive Control (CDC)	•	•
Gegengewicht, Holzumschlag	•	•
Gegengewicht mit Signalfarbe, Warnstreifen	•	•
Zusatzlenkung mit automatischer Testfunktion	•	•
Aufkleber Geräuschpegel, EU	•	•
Aufkleber Geräuschpegel, USA	•	•
Reflektierende Sticker (Aufkleber), Maschinenkontur	•	•
Reflektierende Sticker (Streifen), Kabinenkontur	•	•
Option: Maschinen ohne Dinitrol	•	•
Geräuschminderungssatz, außen	•	•
Schild, langsam fahrendes Fahrzeug	•	•
Schild 50 Km/h	•	•
<b>Anbaugeräte</b>		
Schaufeln:		
gerade oder Felszahn-Felsschaufel	•	•
Universalschaufel	•	•
Schüttgut		
Leichtgut		
Verschleißteile:		
Verschraubte oder geschweißte Zahnhalter	•	•
Segmente		
dreiteilige Unterschraubmesser, geschraubt		
Gabelzubehör	•	•
Lastarm	•	•
Holzgreifer	•	•

## AUSWAHL ZUSÄTZLICHER VOLVO-SONDERAUSSTATTUNG

### Zusätzliche Hilfshydraulik



### Feuerlöschanlage



### Umschlag Gegengewicht



### Externe Achsölkühlung



### LED Scheinwerferpaket



### Langes Hubgerüst



Es sind nicht alle Produkte auf allen Märkten erhältlich. Im Rahmen unserer ständigen Verbesserungsmaßnahmen behalten wir uns das Recht vor, Spezifikationen und Ausführungen ohne Vorankündigung zu ändern. Die Abbildungen zeigen nicht zwingend die Standardversion der Maschine.

**V O L V O**