

Volvo Construction Equipment
Building Tomorrow



RADLADER FÜR DEN STEINBRUCH

L260H, L350H



HERZLICH WILLKOMMEN IN UNSERER WELT

Willkommen in einer Welt von branchenführenden Maschinen. Eine Welt, wo Vorstellungskraft, harte Arbeit und technologische Innovation Wegbereiter für die Entwicklung einer Zukunft sind, die sauberer, mutiger und vernetzter ist. Eine Welt, die von den bleibenden Werten der Volvo-Gruppe unterstützt wird. Eine Welt der Stabilität, Zukunftsfähigkeit und Innovation. Eine Welt, wo unsere Kunden im Mittelpunkt stehen.

Willkommen in der Welt von Volvo Construction Equipment – wir glauben, dass Sie sich hier wohl fühlen.

Wir arbeiten smarter

Seit über 180 Jahren ist Volvo ein Pionier im Konzipieren und der Herstellung von Maschinen, die den Standard für Effizienz, Leistung und Verfügbarkeit setzen. In der gesamten Bandbreite von Baggern, Radladern und Dumpern ist unser Ruf für hervorragendes Ingenieurwesen unübertroffen - das bedeutet, egal welches Unterfangen oder welchen Einsatz Sie angreifen, wir können Sie mit einer kompletten Flottenlösung versorgen, um Sie zum Erfolg zu führen.

Aufbauend auf unsere stolze Vergangenheit entwickelt unser Volvo Concept Lab kontinuierlich hochmoderne Ideen und innovative Konzepte, um sicher zu stellen, dass wir Kunden Maschinen anbieten, die härter und smarter für die Zukunft arbeiten.



Lösungen für Sie!

Unsere branchenführenden Maschinen stehen lediglich am Beginn Ihrer Beziehung mit Volvo. Als Ihr Partner entwickelten wir eine ganze Bandbreite von zusätzlichen Lösungen, um Ihnen dabei zu helfen, Ihre Betriebszeit zu verbessern, Ihre Produktivität zu steigern und Ihre Kosten zu senken.

Konzipiert für Ihr Geschäft

Eingeteilt in neun Blöcke ist unser Portfolio von Produkten und Services so ausgelegt, dass es die Leistung Ihrer Maschine vervollständigt und Ihre Produktivität steigert. Einfach gesagt - wir bieten einige der besten Garantien, Gewährleistungen und technologischen Lösungen in der heutigen Industrie.

Wir sind da, wenn Sie uns brauchen

Unabhängig davon, ob Sie neu oder gebraucht kaufen, bietet Ihnen unser globales Händler- und Techniker-Netzwerk einen Support rund um die Uhr, einschließlich Maschinenüberwachung und Ersatzteile-Verfügbarkeit der Spitzenklasse. Das ist die Grundlage aller Angebote von Volvo-Serviceleistungen. Sie können also sicher sein, dass wir von Anfang an alles Nötige abgedeckt haben.

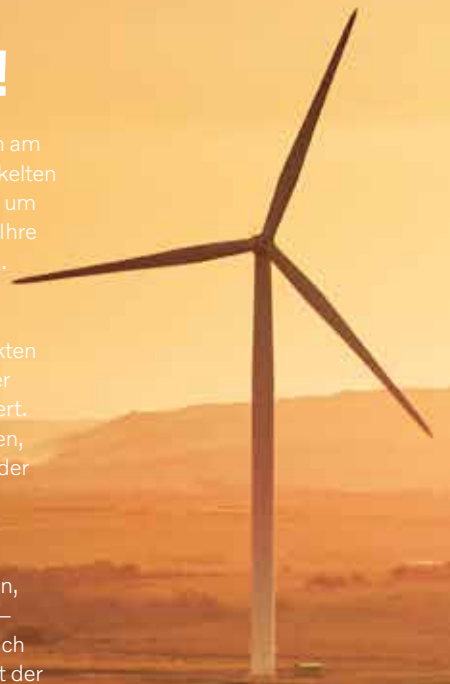

BUILDING TOMORROW



Das perfekte Paket

Maßgeschneidert für die jeweilige Aufgabe

Spezialaufgaben erfordern eine spezielle Ausrüstung – deshalb bietet Volvo Radlader an, die so konfiguriert sind, dass sie den besonderen Anforderungen einer ganzen Bandbreite von Applikationen entsprechen. Unsere applikations-spezifischen Radlader sind so entwickelt und gebaut, dass sie das Erreichen von hervorragenden Ergebnissen gemäß spezifischen Anforderungen im Segment, in dem sie gerade arbeiten, sicherstellen.

Die richtige Maschinenwahl, Reifen und Zubehör geben Ihnen zusammen die Sicherheit, dass unsere speziell angepassten Radlader maximale Sicherheit und Leistung liefern, Wie bei allen Volvo-Produkten können Sie sich während der gesamten Lebensdauer Ihrer Maschine auf die volle Unterstützung von Ihrem Volvo-Händler verlassen.



Bereit für jede Herausforderung

Wir stellen vor: Volvo-Radlader für den Steinbruch

Die Radlader von Volvo wurden entwickelt, um den Anforderungen von Steinbrucharwendungen gerecht zu werden und in den ausgedehnten, staubigen und häufig heißen Umgebungen, in denen sie eingesetzt werden, optimale Leistungen zu erbringen. Unter Einhaltung der strengsten Sicherheitsstandards bieten Radlader von Volvo jene Standfestigkeit, Stärke, Traktion und Langlebigkeit, die Sie von einem Radlader erwarten. Maximale Produktivität und Effizienz bei der Materialaufnahme stehen dabei klar im Fokus.

Wie alle Maschinen von Volvo überzeugen die Radlader L260H und L350H durch ihren hohen Bedienkomfort, ihre langen Betriebszeiten und eine unübertroffene Kraftstoffeffizienz.

Unverwüstlich

Alle Komponenten eines Volvo-Radladers sind so konzipiert, dass sie ihn zu einem perfekten Partner bei Arbeiten in anspruchsvollen Steinbruchumgebungen machen. Vom Hubgerüst über die Kabine bis hin zu den Reifen und Schaufeln ist diese Maschine so konzipiert, dass sie bei jedem Einsatz herausragende Leistungen erbringt.

Produktivität an erster Stelle

Jedes Detail im Design eines Volvo-Radladers zielt darauf ab, seine Produktivität zu maximieren, und trägt dazu bei, die Schaufel möglichst schnell und effizient zu beladen. Die optimierte Gewichtsverteilung sorgt für eine unübertroffene Standfestigkeit der Maschine und ermöglicht in Kombination mit der Z-Kinematik ein kraftvolles Losbrechen des Materials. Beim Eindringen in den Gesteinshaufen bietet die Zugkraftkontrolle eine ausgezeichnete Traktion, minimiert das Durchdrehen der Räder und verringert den Reifenverschleiß.



Die perfekte Ergänzung

Mit den Anbaugeräten von Volvo sind Sie in der Lage, ein Optimum an Produktivität, Kraftstoffeffizienz und Verfügbarkeit aus Ihrer Volvo-Maschine herauszuholen. Unser perfekt auf Ihren Volvo-Radlader abgestimmtes Felsschaufelsortiment sorgt für schnelle Taktzeiten und dank hohem Füllfaktor für höchste Produktivität. Die von Haus aus robusten Schaufeln lassen sich mit einer Reihe von zusätzlichen Verschleißteilen ausstatten, durch die ihre Lebensdauer noch weiter verlängert wird.



Sicher unterwegs

Ob Sie sich nun für L4- oder L5-Reifen entscheiden – beide Versionen sind extrem resistent gegen Hitze und Schnittbeschädigungen. Beim Zurücklegen langer Distanzen sorgt der leichtere L4-Reifen für ein geringeres Maschinengewicht und eine optimale Balance. Dies wiederum senkt den Kraftstoffverbrauch und verkürzt die Taktzeiten. Das optional erhältliche lange Hubgerüst ermöglicht einen sicheren Abstand der Reifen zur Felskante, minimiert somit das Risiko von Schnittbeschädigungen und verringert den Reifenverschleiß. Informationen zu Reifenschutzketten hält Ihr Händler für Sie bereit.



Langlebiges Design

In einer Umgebung, in der die Betriebsbereitschaft der Maschine eine entscheidende Rolle spielt, überzeugen die Radlader von Volvo durch ihre anhaltend zuverlässige Leistung. Gut geschützte Komponenten wie die doppelt abgedichteten Bolzen tragen ebenso wie die wartungsfreien Komponenten und eine einfache Wartung zur langen Betriebszeit der Maschine bei. Das neue, verbesserte Volvo-Zahnsystem verlängert die Lebensdauer der Zähne um 20 %, und das neue Verriegelungssystem ermöglicht das Austauschen der Zähne ohne Spezialwerkzeug.



Des Fahrers erste Wahl

Wer sich in der komfortablen Kabine umsieht, findet eine ungehinderte Rundumsicht, intuitive Bedienelemente, einen niedrigen Geräuschpegel und das exklusive Kabinenfiltrationssystem von Volvo vor, das 90 % der Kabinenluft durch den Hauptfilter zirkulieren lässt. Während die Hubgerüstdämpfung Stöße absorbiert und Erschütterungen an der Maschine verringert, gibt die komfortable Fahrsteuerung Comfort Drive Control dem Fahrer die Möglichkeit, die Maschine mit nur einem Hebel zu steuern.

Load Assist-Apps

Optimieren Sie Ihre Ladezyklen mit Load Assist, gesteuert von Volvo Co-Pilot, dem revolutionären Info-Display in der Kabine. Greifen Sie auf mehrere intelligente Apps zu – darunter das integrierte Wiegesystem On-Board Weighing, die Fahrtrainings-App Operator Coaching, die Karten-App Map sowie das Reifendruck-Überwachungssystem Tire Pressure Monitoring System – und optimieren Sie so die Effizienz der Bedienung.

Ultimative Leistung im Steinbrucheinsatz

Load Assist-Apps, gesteuert von Volvo Co-Pilot (optional erhältlich)

Zentralschmieranlage

Langes Hubgerüst (optional erhältlich)

Z-Kinematik mit doppelter Abdichtung an allen Bolzen

Passende Felsschaufeln mit langlebigen Verschleißteilen und Volvo-Zahnsystem



Optimierte Gewichtsverteilung für unübertroffene Standsicherheit

Hubgerüstedämpfung

Spezialreifen

**Exklusives Volvo-
Kabinenfiltrationssystem**

**Comfort Drive Control,
Einhebelsteuerung**

**Rückfahrkamera und
Radarerkennungssystem
(optional erhältlich)**



Umkehrlüfter

**Schutzgitter über
den Leuchten
(optional erhältlich)**

**Leistungsstarker
Volvo-Motor mit
Zugkraftkontrolle**

**OptiShift mit Wandlerüberbrückung
und der Bremstechnologie
Reverse By Braking (L260H),
Wandlerüberbrückung (L350H)**

**Differenzialsperre: 100 % vorne,
optional erhältliches Sperrdifferenzial
hinten (L260H)**

Maßgeschneiderte Schaufeln

Unsere umfangreiche Palette an Anbaugeräten wurde gezielt dafür entwickelt, um die Produktivität und Effizienz Ihrer Volvo-Maschine zu maximieren. Unser Felsschaufelsortiment eignet sich hervorragend für das primäre Laden von gesprengtem Fels oder beim Abbau direkt von der Wand und wird durch eine Reihe von strapazierfähigen Verschleißteilen und Zähnen ergänzt.

Mehr Information finden Sie in der Anbaugerätebroschüre oder im Zubehör-Auswahl-Tool, erhältlich für IOS im App Store, für Android im Play Store und China Android Store.

Trapezförmige Felsschaufel

Optimiert für das Laden von gesprengtem Fels oder gebrochenem Material.



Felsschaufel mit geradem Messer

Verfügt über eine größere Ausbrechkraft und Abkipphöhe als die trapezförmige Variante.



Seitenkippschaufel

Konzipiert für ein seitliches Abkippen bei beengten Platzverhältnissen, wie etwa in einem Tunnel.



Speziell angefertigte Anbaugeräte

Wenn Ihr Betrieb ein spezielles Zubehör-Design erfordert, dann könnte ein nach Angaben des Kunden spezifisch gebautes Anbaugerät die Lösung sein. Erhalten Sie Unterstützung und maßgeschneiderten Rat von Ihrem Volvo Händler und unserem internen Zubehörspezialisten, um Ihnen bei der Definition der richtigen Anbaugerätespezifikation nach Ihren Angaben zu helfen.

Verschleißteile

Verlängern Sie Ihre Serviceintervalle bis zu fünfmal – dank dem Extraschutz, der der Schaufel hinzugefügt wurde.

Innenauskleidung

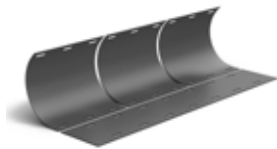

8 mm dicke Platte zum Schutz der Schaufelmulde

Unterschraubmesser



Zum Schutz der Schaufelkante

Kantenschutz



Zum Schutz der Boden- und Seitenplattenkante

Seitenschutz



Zum Schutz des Seitenmessers

Verschleißschutz



Zusätzlicher Schutz auf der Oberseite des Seitenmessers

Abweiser (Kickers)



Zum Schutz der Reifen, indem das Gestein zur Seite geschoben wird



Volvo Zahnsystem

Machen Sie keine Kompromisse bei der Qualität, und entscheiden Sie sich für das Volvo-Zahnsystem - die beste Entscheidung für Volvo-Schaufeln. Adapter und Zähne wurden speziell der Größe und dem Modell Ihrer Volvo Maschine angepasst und helfen damit für maximale Leistung, Schubkraft und Betriebszeiten zu sorgen.

- ✓ Geringere Schaufelabnutzung
- ✓ Bessere Schaufelfüllung
- ✓ Hervorragende Eindringfähigkeit
- ✓ Längere Wechselintervalle
- ✓ Schnelle und einfache Montage: einfach aufsetzen, drücken und einrasten lassen. Dazu ist nur ein herkömmlicher Vierkantschlüssel erforderlich.



Für Erfolg konfiguriert

Profitieren Sie von all den Merkmalen und Funktionen eines standardmäßigen Volvo-Radladers und dazu noch von den Vorteilen der Spezialausrüstung, die Sie für einen erfolgreichem Einsatz im Steinbruch benötigen.

Zusätzlich zum Steinbruchpaket bieten wir Ihnen eine Reihe von weiteren Optionen, mit denen Sie ausgezeichnete Ergebnisse bei der Handhabung von Gestein erzielen.

- Im Lieferumfang des Steinbruchpakets enthalten
- * In der Standard Maschinenkonfiguration enthalten
- o Optionale Ausrüstung

Abhängig vom Land können bestimmte unten aufgeführte optionale Ausrüstungsstücke in der standardmäßigen Maschinenkonfiguration enthalten sein.

Abhängig vom Land können bestimmte unten aufgeführte Ausrüstungsstücke der standardmäßigen Maschinenkonfiguration optional erhältlich sein.

	VOLVO-STEINBRUCH-RADLADER	
	L260H	L350H
Hubgerüstdämpfung (BSS)	•	•
Comfort Drive Control (CDC)	•	•*
Zentralschmieranlage	•	•
Scheinwerfer-Schutzvorrichtung	o	o
Schutzgitter Rückleuchten, HD	o	o
Langes Hubgerüst	o	o
Load Assist, integriertes Wiegesystem OBW	o	o
Radarerkennungssystem	o	o
Rückfahrkamera	o	o
Zyklonvorfilter	o	o
Luftvorfilter, Turbo II	o	o
Umkehrlüfter	•*	o
Pakete LED Arbeitsleuchten (Kontaktieren Sie Ihren Volvo Händler für mehr Information)	o	o



Technische Daten

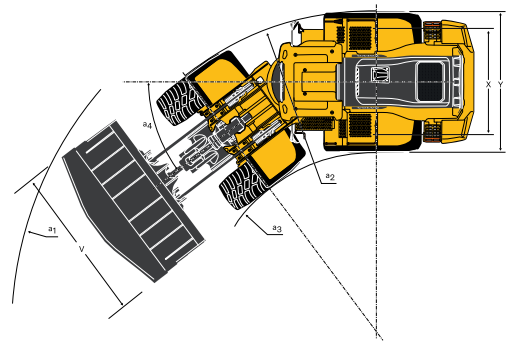
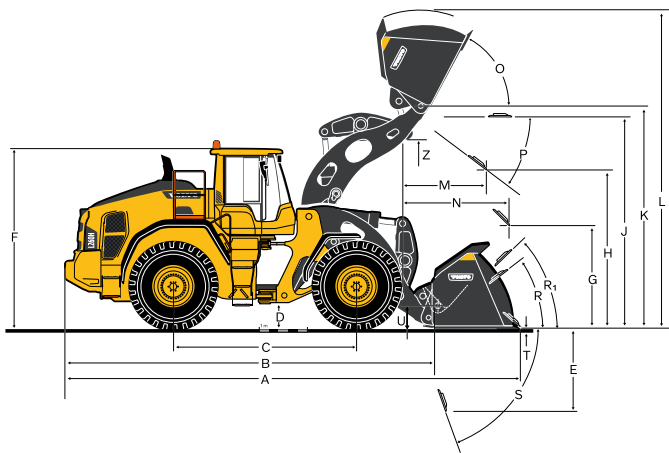

		L260H	L260H Langes Hubgerüst	L350H	L350H Langes Hubgerüst*
Schaufel		6 m³ SPN RO PT SEG	5,5 m³ STE RO PT SEG	6,9 m³ SPN RO PT SEG	6,5 m³ STE RO PT SEG
Bereifungen		29,5R25 L5		875/65R33 L5	
Volumen gehäuft nach ISO/SAE	m ³	6	5,5	6,9	6,5
Volumen bei 110 % Füllfaktor	m ³	6,6	6,1	7,6	7,2
Statische Kipplast, gerade	kg	25 910	23 530	37 950	36 860
bei 35° Lenkeinschlag	kg	22 940	20 820	33 730	32 740
bei vollem Lenkeinschlag	kg	22 600	20 520	33 250	32 270
Ausbrechkraft	kN	253	289	360	429
A	mm	9 990	9 870	11 580	11 490
B	mm	7 590	7 860	9 130	9 560
C	mm	3 800	3 800	4 300	4 300
D	mm	560	560	540	540
E	mm	2 190	1 890	2 120	1 740
F	mm	3 750	3 750	4 170	4 180
G	mm	2 134	2 133	2 135	2 134
H**	mm	2 910	3 490	3 370	4 180
J	mm	4 340	4 710	4 910	5 390
K	mm	4 660	5 020	5 330	5 800
L	mm	6 560	6 860	7 300	7 730
M**	mm	2 040	1 640	2 170	1 800
N**	mm	2 520	2 620	2 940	3 030
O	°	62	57	60	58
Pmax	°	44	47	46	46
R	°	41	43	45	45
R ₁	°	46	50	48	50
S	°	75	81	66	72
T	mm	132	185	139	136
U	mm	500	590	610	740
V	mm	3 650	3 650	4 110	3 970
X	mm	2 400	2 400	2 720	2 720
Y	mm	3 210	3 210	3 630	3 630
Z	mm	3 880	4 270	4 460	4 880
A ₁	mm	16 620	16 600	18 740	18 680
a ₂	mm	7 280	7 280	8 240	8 240
a ₃	mm	4 080	4 080	4 610	4 610
a ₄	°	37	37	37	37
Einsatzgewicht	kg	35 090	35 070	51 470	52 440

* Berechnet mit zusätzlichem Gegengewicht.

** Gemessen bis an die Spitze des Schaufelzahns. Schütthöhe bis zum Schaufelmesser gemessen bei 45° Kippwinkel. Hinweis: Dies gilt nur für Original-Anbaugeräte von Volvo.

Mehr als nur Maschinen

Maschinen zu entwickeln, die außerordentliche Ergebnisse liefern, ist nur der Anfang davon, wie wir Ihren Betrieb unterstützen können. Als Ihr Partner sind wir hier, Ihnen bei jedem Aspekt Ihrer Volvo Maschinerie zur Seite zu stehen: wie man sie verwendet, wartet, für sie bezahlt und sogar wie man sie verkauft. Unser Service-Portfolio ist so ausgelegt, die Leistung Ihrer Maschine zu vervollständigen und Ihre Profitabilität zu erhöhen.

Das von Volvo zertifizierte Werksüberholungsprogramm

Warum neu kaufen, wenn ein Neuaufbau möglich ist? Schenken Sie Ihrem hart arbeitenden Radlader eine wohlverdiente Verjüngungskur. Damit schützen Sie gleichzeitig Ihr Budget und die Umwelt. Durch Wiederaufbereitung Ihres vorhandenen Sachwerts schont das Volvo-zertifizierte Rebuild-Programm Ihr Budget und sichert den langfristigen Wert Ihrer Investition.

Fahrschulung

Zuverlässige und effiziente Maschinen spielen eine wichtige Rolle, wenn es darum geht, die Kosten zu senken und gleichzeitig die Produktivität und Sicherheit zu steigern. Den wirklichen Unterschied aber macht die Leistung des Bedieners. Mit diversen Schulungsinitiativen möchten wir die Bediener dabei unterstützen, die Möglichkeiten ihrer Volvo-Radlader voll auszuschöpfen.

Original-Ersatzteile von Volvo

Mit unserem Angebot an sofort verfügbaren, getesteten und geprüften Teilen gewährleisten Sie die Produktivität und Betriebsbereitschaft Ihrer Maschine. Jedes Teil kommt mit Gewährleistung von Volvo. Nur wenn sie Volvo-Originalteile verwenden, können Sie Ihre Investitionen schützen, die Lebensdauer Ihrer Maschine verlängern und eine langfristige Leistung garantieren.

Volvo-Simulatoren

Mit Volvo Simulatoren können Radlader Betreiber ihr Können ohne Risiko für Standortpersonal oder andere Maschinen trainieren. Betreiber können spezifische Szenarien durchspielen, die sich auf Forstwirtschaftsapplikationen beziehen, wie zum Beispiel Laden und Entladen - unter Verwendung eines Holzgreifers - von Langholzfahrzeugen; das Ergebnis ist ein sicherer und produktiverer Arbeitsplatz, wenn Betreiber zurück in Echtzeit-Bedingungen gehen.

Volvo Active Care

Maximieren Sie mit Volvo Active Care Ihre Maschinenbetriebszeit und senken Sie die Reparaturkosten. Verwerten Sie CareTrack Daten, der intelligente Service liefert rund-um-die-Uhr Maschinen-Monitoring, sowie Kundenberichte - um Ihnen zu helfen, Vorschau- und Präventiv-Wartungsarbeiten festzulegen.

Wartungs- und Reparaturvereinbarungen

Bleiben Sie auf der richtigen Spur mit geplanten Servicearbeiten und nutzen Sie eine Reihe von flexiblen Wartungs- und Reparaturoptionen.



Lass es in der Familie

Volvo freut sich, zusätzlich zu den Radladern ein umfangreiches Portfolio an Lösungen für die Steinbruch-, Bergbau- und Zuschlagstoffindustrien anbieten zu können. Im Hinblick auf unser gesamtes Maschinenangebot sind wir bestrebt, Maschinen zu produzieren, die im Steinbruch herausragende Ergebnisse liefern.



VOLVO

Volvo Construction Equipment

volvoce.com