

V O L V O



Cargadoras de ruedas compactas Volvo 6,1 t 75 CV

**L35**

Volvo Construction Equipment

# L35

Enfréntese a diferentes tipos de trabajos de forma fácil y rápida gracias a la potente y cómoda L35, con un tamaño compacto ideal para unos ciclos de carga eficientes en espacios reducidos.



# Una cargadora compacta con un gran potencial

La versátil L35 puede trabajar con garantías en espacios reducidos y superficies irregulares. Esta cargadora de ruedas compacta destaca por los rápidos movimientos simultáneos de su articulación y la dirección, así como por unas fuerzas de tracción, arranque y elevación excepcionales, normalmente reservadas a máquinas más grandes. Y todo con una experiencia fantástica para el operador, con un práctico acceso a la cabina, una visibilidad sin rival, controles intuitivos y opciones exclusivas. El resultado son unos ciclos de carga más productivos y eficientes.

## Rápida y maniobrable



- Diseño de ejes pórtico único, con la mayor altura al suelo del sector
- Exclusiva válvula de control principal con flujo electrohidráulico compartido: rápidos movimientos simultáneos de implementos hidráulicos y de elevación/basculamiento
- Bombas hidráulicas independientes: elevación y dirección simultáneas
- Conexión articulada y oscilante, bloqueos del diferencial al 100% en ambos ejes: tracción excepcional

## Versátiles



- Diseño compacto: utilización sencilla en espacios reducidos
- Fuerzas de elevación/arranque excepcionales, ángulos de inclinación/descarga superiores
- Movimientos 100% paralelos con horquillas
- Portaimplementos, con tercera función hidráulica proporcional de serie
- Diferentes implementos hidráulicos y regulares

## Confort



- Acceso práctico a la cabina
- La mejor visibilidad en todas las direcciones
- Asiento y reposabrazos derecho con suspensión ajustable
- Columna de dirección ajustable
- Combinación de pedal de freno/avance lento

## Control intuitivo



- Palanca de mando multifuncional con tercera función integrada de serie, cuarta función opcional
- Pantalla de 5" con navegación mediante rueda de control
- Opciones exclusivas: elevación y basculamiento automáticos con delimitadores, limitador de velocidad de elevación y basculamiento, etc.
- Diferentes ajustes personalizables

## Diseñada para multiplicar la disponibilidad



- Control del estado de la máquina
- Intervalos de servicio largos
- Acceso a nivel del suelo para el servicio
- Servicios y soluciones telemáticos

# Volvo L35H en detalle

## Motor

Motor diésel Volvo de 4 cilindros con Common Rail conforme con los requisitos medioambientales EU Stage V.

### Limpieza del aire

1. Filtro de papel con indicador en cabina
2. Filtro secundario

### Sistema de postratamiento del escape:

Recirculación de gases de escape refrigerados (EGR), catalizador de oxidación diésel (DOC) y filtro de partículas diésel (DPF).

Motor	Volvo	D3,3H
Potencia máxima a	Rpm	2 720
SAE J1995 bruta	kW	55,4
	CV	75
Torque máximo a	rpm	1 500
SAE J1995 bruta	Nm	265
Rango de funcionamiento económico	Rpm	1 300 - 2 100
Desplazamiento	l	3,3
Diámetro	mm	94
Carrera	mm	120

## Sistema eléctrico

Sistema eléctrico Contronic con zumbador e información de advertencia claramente visible en la pantalla TFT de 5" instalada en el montante A. La rueda de control permite una navegación sencilla e intuitiva por la pantalla, con campos de información principal y secundario, diferentes parámetros y ajustes personalizados.

Se dispone de indicadores y luces de activación para diferentes funciones de control y monitorizado.

Sonará una alarma acústica y parpadeará un símbolo de advertencia central si aparecen valores de operación anómalos o mensajes de errores. Se dispone de indicadores de temperatura del refrigerante y nivel de combustible.

Hay disponible un puerto de prueba de fusibles en la caja de fusibles, lo que permite a los operadores realizar investigaciones iniciales y reducir el tiempo de diagnóstico.

Tensión	V	12
Capacidad de la batería	Ah	100
Capacidad nominal del alternador	W/A	1 260 / 90
Potencia del motor de arranque	kW	3

## Tren motriz

La transmisión hidrostática permite cambiar el rango de velocidad sin interrupción de la potencia de tracción.

Se dispone de la máxima potencia de tracción en todas las marchas, independientemente de la dirección de conducción.

"Pedal de marcha lenta/freno" para el control de velocidad variable de la máquina y una fácil transferencia de potencia a la ruedas con velocidad constante del motor.

Los botones de transmisión hacia delante, punto muerto, marcha atrás y bloqueos de diferencial son de fácil acceso en el joystick derecho multifuncional. Esto permite una excelente ergonomía en todas las aplicaciones gracias al funcionamiento con una sola mano de la máquina. Dos ejes de portal rígidos proporcionan una larga durabilidad y la mejor altura libre de su clase.

La junta central articulada y oscilante y la tracción a todas las ruedas permiten una excelente movilidad independientemente de las condiciones del terreno.

El bloqueo de diferencial 100% en ambos ejes permite un bajo desgaste de los neumáticos sobre suelos duros, al tiempo que maximiza la fuerza de tracción en terrenos blandos.

Ángulo de oscilación	± °	10
Oscilación en la rueda, máx.	mm	260
Oruga	mm	1 532

### Velocidad de traslación, adelante/atrás

1a velocidad	km/h	6 / 8
2a velocidad	km/h	20 / 30

### Versión de baja velocidad

1ª velocidad	km/h	6
2a velocidad	km/h	20

### Versión de alta velocidad

1ª velocidad	km/h	8
2a velocidad	km/h	30

## Recarga de servicio

Acceso al nivel del suelo, llenado de combustible y llenado de aceite hidráulico bien protegidos bajo el capó trasero del motor.

Tanque de combustible	l	84
Aceite de motor	l	11,2
Refrigerante del motor	l	11
Tanque hidráulico	l	54
Aceite de eje delantero	l	12,2
Aceite de eje trasero	l	13,5

## Sistema hidráulico

Sistema hidráulico de trabajo con válvula de control de accionamiento electrohidráulico.

**Alimentación del sistema:** Una bomba de engranajes proporciona caudal al sistema hidráulico de trabajo.

**Control del sistema:** Válvula de control electrohidráulico de tres carretes de doble efecto.

**La función de elevación tiene cuatro posiciones:** subir, retener (neutral), bajar y flotación.

**La función de basculamiento tiene tres posiciones:** inclinación, retención (neutral) y descarga.

**La tercera función hidráulica tiene tres posiciones:** desbloqueo de implemento, punto muerto y bloqueo de implemento. Puede utilizarse para alimentar un implemento hidráulico como una cuchara barredora 4 en 1. Los flujos individuales pueden ajustarse con la rueda de control.

Hay disponible una cuarta función hidráulica independiente para alimentar los implementos hidráulicos (pala quitanieve ajustable, barredora en ángulo, etc.). Los flujos individuales pueden ajustarse con la rueda de control.

**Filtro:** filtrado de paso total por un cartucho de filtro de 10 micrones en un filtro combinado de aspiración y retorno.

**Refrigeración:** flujo de aceite termostáticamente controlado hacia el enfriador de aceite (calentamiento rápido, enfriamiento optimizado). Ventilador de refrigeración hidráulico con regulación de temperatura electrónica y control de régimen del ventilador.

Presión operativa máx.	MPa	24
Flujo	l/min	69
a la velocidad del motor	Rpm	2 720
Presión de trabajo piloto	MPa	2,2

## Articulación

Enganche con geometría en Z que proporciona una alta fuerza de arranque a la cuchara y también movimiento paralelo al bastidor de horquillas gracias a la cinemática específica de Volvo.

Articulación con cinemática TP también disponible de forma opcional para mejorar la fuerza de arranque en todo el ángulo de basculamiento.

Sistema de enganche	Barra Z/ cinemática TP	
Cilindros de elevación		2
Cilindros de inclinación		1
Tiempo de elevación (cargada)	s	5,5
Tiempo de bajada (vacía)	s	3,5
Tiempo de descarga	s	1,2

## Sistema de dirección

Junta central articulada y oscilante con topes elásticos.

Dirección hidrostática alimentada por una bomba de engranajes que permite unas operaciones precisas incluso a regímenes bajos del motor. El control de la dirección de la máquina no influye en el régimen de la hidráulica de trabajo, por ejemplo al elevar cargas.

La presión de la dirección se controla a través de un sensor específico.

Cilindros de dirección		1
Presión de trabajo	MPa	18,5
Flujo máximo	l/min	33
Articulación máx.	± °	40

## Sistema de frenos

**Freno de servicio:** un pedal de avance lento permite un frenado hidrostático sin desgaste para una aproximación inicial precisa. Si se sigue aplicando, entra en acción el freno de disco central del eje delantero para una acción de frenado completa de las cuatro ruedas y la inmovilización de la máquina.

**Freno de estacionamiento:** Freno de tambor central de accionamiento mecánico, situado en la caja de reenvío del eje trasero y que actúa sobre las cuatro ruedas.

## Ruedas y neumáticos

Tamaño	405 / 70 R20
--------	--------------

## Cabina

La cabina está probada y homologada según las normas ROPS (ISO 3471), FOPS (ISO 3449, nivel 2) e ISO 6683 en relación con el sistema de retención del operador. El asiento del operador incorpora una suspensión regulable con diferentes opciones de ajuste y un cinturón de seguridad retráctil naranja.

**Instrumentos:** Toda la información importante se presenta en la pantalla TFT de 5" situada en el campo de visión del operador, en el montante A derecho. La rueda de control permite un acceso rápido a las principales opciones de la máquina, así como realizar ajustes individuales y consultar datos de la máquina.

**Calefactor y desempañador:** Refrigerante del motor calentado con aire fresco filtrado y ventilador con ajustes de régimen manuales individuales. Ventiladores de desempañador para todas las áreas de ventanillas. El aire exterior se filtra a través de elementos grandes antes de su entrada, garantizando la distribución de aire extremadamente limpio en la cabina.

## Nivel de sonido

Nivel de presión acústica en la posición del operador según ISO 6396:		
LpA	dB	75
Nivel de potencia acústica externa de acuerdo con ISO 6395 y la Directiva UE de ruido 2000/14/CE:		
LWA	dB	101

# Especificaciones

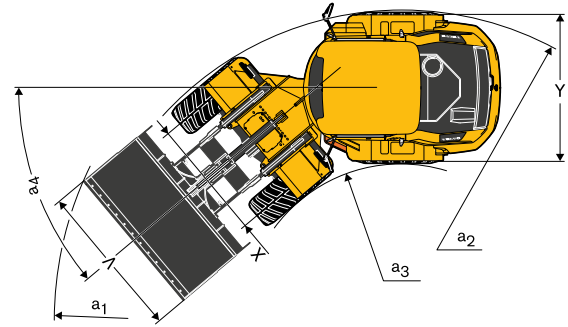
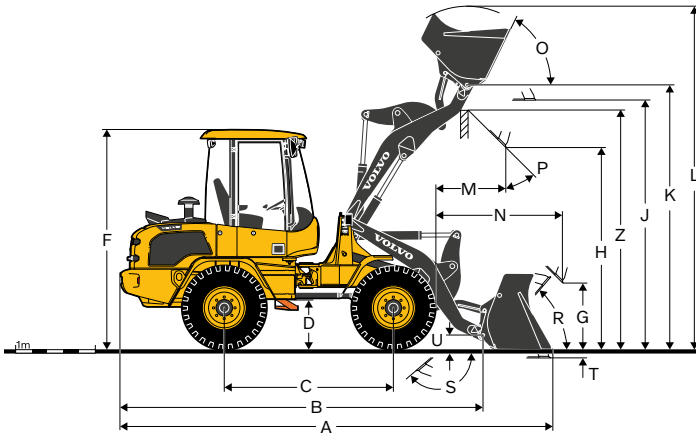

Descripción	Unidad	L35H Z-BAR con neumáticos 405/70 R20	
B	mm	4 625	
C	mm	2 150	
D	mm	500	
F (incluyendo antena)	mm	2 820	
G	mm	935	
J	mm	3 150	
K	mm	3 350	
O	°	66	
P	°	45	
R	°	42	
S	°	136	
U	mm	200	
X	mm	1 532	
Y	mm	1 939	
Z	mm	3 050	
a <sub>2</sub>	mm	4 050	
a <sub>3</sub>	mm	2 055	
a <sub>4</sub>	°	±40	

Descripción	Unidad	L35H Z-BAR	
		ISO 2B	ISO 3B
Con horquilla de carga Centro de gravedad 500mm			
	Carga útil según EN 474-3, 60/80%	kg	1 950 / 2 500

Descripción	Unidad	L35H Z-BAR		
		USO GENERAL	Cuchara para material liviano	4-in-1
L35H Z-BAR con neumáticos 405/70 R20, portaimplementos Z				
Número de opción		CL11391117	CL11391112	CL11391232
Capacidad colmada	m <sup>3</sup>	1,2	1,5	1
Densidad de material	kg/m <sup>3</sup>	1 800	1 300	1 900
Carga de volteo estática, recta (ISO / DIS)	kg	4 900	4 600	4 450
Carga de volteo estática, giro completo 40° (ISO / DIS)	kg	4 350	4 050	3 950
Capacidad de elevación hidráulica, máxima.	kN	62	58	59
Fuerza de arranque	kN	61	43	53
A Longitud total	mm	5 420	5 690	5 685
L Altura de elevación, máx.	mm	4 325	4 510	4 295
V Ancho del cucharón	mm	2 100	2 000	2000
a <sub>1</sub> Círculo libre	mm	8 990	9 060	9 060
T Profundidad de excavación	mm	90	90	90
H Altura de descarga	mm	2 670	2 490	2 495
M Alcance a altura máx.	mm	745	945	820
N Alcance, máx.	mm	1 565	1 740	1 595
Peso operativo	kg	6 150	6 200	6 350



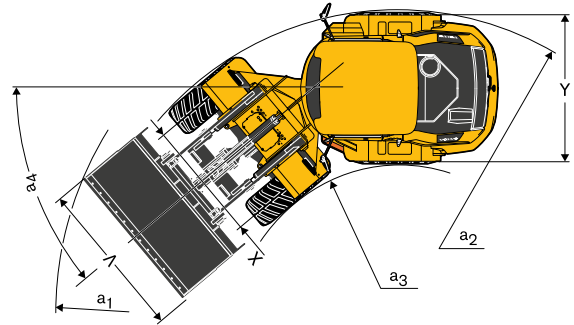
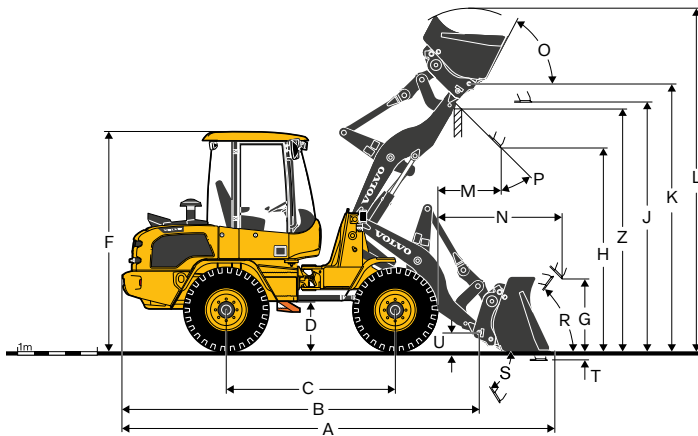

# Especificaciones

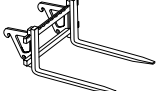

Descripción	Unidad	L35H TPV	
		L35H con neumáticos 405/70 R20	
B	mm	4 570	
C	mm	2 150	
D	mm	500	
F (incluyendo antena)	mm	2 820	
G	mm	890	
J	mm	3 135	
K	mm	3 380	
O	°	63	
P	°	45	
R	°	45	
S	°	58	
U	mm	250	
X	mm	1 532	
Y	mm	1 939	
Z	mm	3 135	
a <sub>2</sub>	mm	4 050	
a <sub>3</sub>	mm	2 055	
a <sub>4</sub>	°	±40	

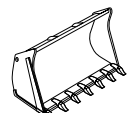
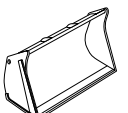
Descripción	Unidad	L35H TPV
Con horquilla de carga Centro de gravedad 500mm		
Carga útil según EN 474-3, 60/80%	kg	1 725 / 2 300

Descripción	Unidad	L35H TPV		
		USO GENERAL	Cuchara para material liviano	4-in-1
L35H con neumáticos 405/70 R20, portaimplementos TPV				
Número de opción		CL11391073	CL11391074	CL11391235
Capacidad colmada	m <sup>3</sup>	1,0	1,2	0,9
Densidad de material	kg/m <sup>3</sup>	1 800	1 400	1 800
Carga de volteo estática, recta (ISO / DIS)	kg	4 200	4 100	3 950
Carga de volteo estática, giro completo 40° (ISO / DIS)	kg	3 750	3 650	3 500
Capacidad de elevación hidráulica, máxima.	kN	64	63	60
Fuerza de arranque	kN	52,5	48	50,5
A Longitud total	mm	5 490	5 590	5 695
L Altura de elevación, máx.	mm	4 385	4 430	4 350
V Ancho del cucharón	mm	2 000	2 000	2 000
a <sub>1</sub> Círculo libre	mm	8 925	8 985	9 050
T Profundidad de excavación	mm	55	55	55
H Altura de descarga	mm	2 590	2 520	2 455
M Alcance a altura máx.	mm	805	885	830
N Alcance, máx.	mm	1 615	1 680	1 590
Peso operativo	kg	6 450	6 475	6 650





# Equipamiento

## EQUIPAMIENTO ESTÁNDAR

### Motor

Motor diesel, refrigerado por agua

Motor con catalizador de oxidación diesel (DOC) y filtros de partículas diesel (DPF)

Filtro de combustible complementario

Arranque en frío mejorado

Filtro de aire seco con filtro de seguridad

### Tren motriz

Transmisión hidrostática

Bloqueos de diferencial 100% en los dos ejes seleccionados por el operador

Neumáticos 405/70 R20

### Sistema eléctrico

Alternador 90 A, 1,26 kW

Faros (halógenos)

completo/volteado/asimétrico

Luces de trabajo, halógenas (2 delanteras/2 traseras)

Luces de estacionamiento, halógenas delante/LED detrás

Luces traseras, LED

Luces de freno, LED

Intermitentes, halógenas delante/LED detrás

Luces de aviso de peligro

Luces de marcha atrás, LED

Iluminación de cabina, LED

### Sistema hidráulico

Bomba de engranajes de hidráulica de trabajo específica

Sistema de tres carretes de válvula principal de control electrohidráulico con función de flujo compartido

Tercer circuito hidráulico proporcional con control de flujo y acoplamiento

### Instrumentación y controles

Control electrohidráulico con una sola palanca multifuncional y tercera función integrada

Control de velocidad de crucero

Bloqueo de régimen del motor

Toma eléctrica de 12 voltios para accesorios

Bocina

Interruptor de aviso de peligro

Pantalla digital de 5" para:

Nivel de combustible

Temperatura del motor

Velocidad del motor

Velocidad del vehículo

Símbolos codificados por colores para:

Dirección (adelante/marcha atrás)

1.<sup>a</sup>/2.<sup>a</sup> marcha

Indicadores (izquierda/derecha)

Pre calentador

Haz principal

Bloqueadores del diferencial

Funciones activadas en la máquina

Símbolos (rojos) en pantalla de 5" con señal acústica para:

Freno de estacionamiento

Obstrucción de filtro de aire

Temperatura del motor

Presión del aceite de motor

Carga de batería

Filtro hidráulico de retorno

Temperatura del aceite hidráulico

Control de presión de la dirección

Rueda de control para la navegación en los menús de la máquina para:

Modos de trabajo con ajustes de flujo, control de función antirobo, funciones de asistencia al operador, datos de la máquina

con teclado iluminado para:

Control de velocidad de crucero

Calefactor de cabina (no se utiliza)

Luces de trabajo (delanteras/traseras)

Botón ESC para la navegación por los menús de la máquina

Botón de menú para acceso directo

## EQUIPAMIENTO ESTÁNDAR

### Cabina, exterior

Cabina ROPS/FOPS con soportes flexibles

Cabina

Puertas con cerradura

Cristales tintados

Limpiaparabrisas (delantero/trasero)

Lavaparabrisas (delantero/trasero)

Ventana corrediza en la puerta izquierda

Topes/cierres de puertas

Pasamanos naranja

Espejos retrovisores exteriores (derecho/izquierdo)

### Cabina, interior

Asiento del conductor ajustable en 4 direcciones

Soportes de montaje para equipos adicionales en lado derecho de montantes A y B

Columna de dirección ajustable

Cinturón de seguridad, naranja

Visera

Calefacción con filtro de aire y desempañador (delantero/trasero)

Ventilación de cabina

Caja de almacenaje con cierre en cabina

### Equipamiento de trabajo

Indicador de nivel de cuchara y horquilla

Portaimplementos de cambio rápido hidráulico

### Bastidor carrocería

Guardabarros de acero delanteros/traseros

Capó de motor con cierre

Dispositivo de arrastre

Argollas de elevación y amarre

### Servicio y mantenimiento

Juego de herramientas

Caja de herramientas de acero con cierre en parte derecha

### Aprobación oficial

Calidad: DIN/ISO 9001

Entorno: DIN/ISO 14001

Seguridad: conforme con CE según Directiva de maquinaria 2006/42/CE y serie EN474

La compatibilidad electromagnética (EMC) cumple con la directiva europea 2014/30/EC

Directiva de emisión de ruidos 2000/14/CE

Carga de volteo / Carga útil: ISO 14397-1

ROPS que cumple la normativa ISO 3471

FOPS conforme con ISO 3449 (nivel 2)

<b>EQUIPAMIENTO OPCIONAL</b>
<b>Motor</b>
Calentador del bloque de motor
Prefiltro de combustible
Prefiltro de filtro de aire (Turbo II)
Parada automática del motor
Ventilador de enfriamiento reversible
Refrigeración tropical
Arranque del motor solo con cinturón abrochado
<b>Tren motriz</b>
Válvula manual de marcha lenta
Apagado del motor mediante freno de estacionamiento
Activación del motor solo con cinturón abrochado
Protección contra sobrevelocidad del motor
<b>Sistema hidráulico</b>
Cuarto circuito hidráulico independiente con control de flujo
Aceite hidráulico mineral VG46 HV
Aceite hidráulico mineral VG32 HV
Aceite hidráulico mineral VG68 HV
Aceite hidráulico bio sintético VG46
Sistema de suspensión de brazos
Válvulas de seguridad de cilindros de elevación y basculamiento, control eléctrico
Sistema de suspensión de brazos y válvulas de seguridad combinados
Línea de retorno de sistema hidráulico auxiliar (directa a depósito o vía filtro)
Bomba adicional 42 l/min, simple efecto
Sistema hidráulico trasero, doble efecto
<b>Cabina</b>
Aire acondicionado
Cámara de visión posterior, con retrovisor dentro de cabina
Preparación para radio DAB
Radio DAB, FM/AM, AUX/USB/Bluetooth
Asiento de operador con suspensión/calefacción
Prefiltro de cabina EU2 y EU6
Retrovisores en el interior de la cabina
Espejos retrovisores mejorados en el exterior de la cabina
Espejos retrovisores calefactados
Calefactor de cabina auxiliar
Martillo de emergencia
<b>Función de asistencia al operador</b>
Función de asistencia a la unidad de carga
Limitador avanzado de basculamiento y elevación
Limitador avanzado de velocidad de basculamiento y elevación
<b>Ruedas/neumáticos</b>
405/70R18
335/80R20
340/80R20
360/80R20
365/80R20
375/75R20
400/70R20
405/70R20
455/70R20
500/45-22.5
420/65R24

<b>EQUIPAMIENTO OPCIONAL</b>
<b>Eléctrico</b>
Preparación para rotativo de advertencia magnético
Luz de advertencia rotativa magnética de LED
Luz de advertencia rotativa plegable de LED
Alarma de marcha atrás acústica (estándar o ruido blanco)
Sistema anti-robo
Faros de alumbrado de circulación
Faros LED
Luces de trabajo LED
Toma de 7 clavijas delante (preparación para barredora)
Toma de 8 clavijas para control de implementos
Toma de 7 clavijas detrás
Enchufe eléctrico 12 V 20 A
<b>Equipo de protección</b>
Protección de parabrisas, delantero
Protección de parabrisas, trasero
Protección inferior, delantera/trasera
Protección del capó del motor
Parabarro delantero
Protecciones para:
Faros
Luces de trabajo
Luces traseras
<b>Otros</b>
Triángulo de advertencia SMV
Preparación para matrícula, 520x110 mm
Preparación para matrícula de varias líneas, 340x245 mm
Perno para gancho de remolque y rótula articulada con toma de 13 clavijas
Unidad de lubricación automática
Cuñas para ruedas
Preparación para barredora
Preparación para rociado de sal
Arnés de seguridad
<b>Implementos</b>
Cuchara de uso general
Cuchara multifuncional
Cuchara niveladora
Cuchara para material liviano
Cuchara de alto volteo
Cuchara de descarga lateral
Cuchara de almeja
Cuchara para clasificación de piedra
Brazo de manipulación de material
Horquillas con púas, longitud de púa de 1 000 mm a 1 600 mm
Horquillas con posicionamiento hidráulico de púas, con púas acodadas de 50 mm
Horquillas con posicionamiento hidráulico de púas y desplazamiento lateral, con púas acodadas de 50 mm
Garra para troncos
Accesorios fabricados a medida

No todos los productos están disponibles en todos los mercados. Bajo nuestra política de mejoras continuas, nos reservamos el derecho de cambiar las especificaciones y diseño sin previo aviso. Las ilustraciones no muestran necesariamente la versión estándar de la máquina.

**V O L V O**