

V O L V O



Chargeuses sur pneus compactes Volvo 5.5-6.1 t 75 hp

L306

Volvo Construction Equipment

L30G



Des performances de pointe



Temps de cycles courts

- Articulation centrale oscillante et différentiels à blocage 100 % pour sécuriser une traction sans égale
- Conception des essieux portiques offrant une garde au sol élevée qui fait référence sur le marché
- Des pompes hydrauliques indépendantes pour conduire et lever simultanément, sans influencer la vitesse de la flèche
- Une cinématique en Z qui offre une force de cavage élevée et un levage parallèle précis lors de l'utilisation de fourches et de godets



Polyvalence

- Conception compacte pour réduire vos temps de trajet
- Tablier à attache rapide Volvo : passage rapide et facile d'un accessoire à un autre
- Gamme de godets, de fourches, de grappins et de potences de manutention Volvo



Fonctionnement simple et sûr

- Visibilité périphérique
- Colonne de direction réglable
- Pédale unique de frein/approche lente
- Cabine certifiée FOPS/ROPS



Plus de disponibilité

- Intervalle de graissage de l'équipement de levage de 100 heures
- Accès aisé aux points de contrôle et d'entretien
- Pièces détachées d'origine Volvo : conservez la qualité Volvo
- Maîtrise de vos coûts d'entretien grâce à un contrat de service

L30G - En détail

Moteur

Moteur diesel Volvo 4 cylindres à injection à rampe commune, conforme aux réglementations environnementales EU Stage V.
Inclinaison maximale du moteur : 30° en toutes directions.

Filtration de l'air d'admission :

1. Cartouche en papier avec témoin de colmatage dans la cabine
2. Filtre de sécurité

Système de traitement de l'échappement :

Vanne externe de recirculation des gaz d'échappement (EGR), oxydeur catalytique (DOC) et filtre à particules (DPF).

Moteur	Volvo	D3.3H
Puissance max. à	tr/min	2 600
SAE J1995 brute	kW	55,4
	Ch	75
Couple max. à	tr/min	1 500
SAE J1995 brut	Nm	265
Plage économique	tr/min	1 300 - 2 100
Cylindrée	L	3,3
Alésage	mm	98
Course	mm	120

Système électrique

Système électrique Contronic avec témoin lumineux central et alarme sonore, affichant toutes les informations utiles pour l'opérateur sur un écran clair et facilement lisible.

Navigation facile dans les menus et sous-menus de l'écran au moyen d'un clavier placé sous la main de l'opérateur.

Témoins et symboles lumineux pour différentes fonctions de surveillance et de contrôle.

L'alarme sonore retentit et le témoin lumineux central clignote en cas de dysfonctionnement ou de message d'erreur.

Des cadrans affichent la température du liquide de refroidissement et le niveau de carburant.

Les fusibles peuvent être contrôlés directement à l'aide d'orifices de test intégrés au porte-fusibles.

Tension	V	12
Batterie	V	1
Capacité de la batterie	Ah	100
Alternateur	W/A	1 260 / 90
Démarrateur	kW	3

Transmission

La transmission hydrostatique permet une variation continue de la vitesse, sans interruption de la force de traction.

La force de traction maximale est disponible dans les deux gammes de vitesse et en marche avant comme en marche arrière.

La pédale unique "frein / approche lente" permet une régulation facile de la vitesse et une transmission optimale de puissance aux roues à régime moteur constant.

Les contacteurs de marche avant / point neutre / marche arrière et de blocage des différentiels sont regroupés sur le manipulateur multifonction. Cette conception offre une excellente ergonomie et une efficacité accrue dans toutes les applications car les fonctions de la machine se commandent d'une seule main.

Deux essieux portique rigides combinent robustesse, longévité et garde au sol exceptionnelle.

L'articulation centrale oscillante et la transmission à quatre roues motrices offrent une traction et une stabilité sans égales sur les terrains accidentés. Grâce aux blocages de différentiel 100 % commandés dans les deux ponts, on bénéficie d'une usure réduite des pneus sur sols durs et d'une traction maximale sur les sols meubles ou glissants.

Angle d'oscillation	± °	10
Oscillation max. aux roues	mm	250
Voie	mm	1 482

Vitesse de pointe, avant / arrière

Gamme 1	km/h	6
Gamme 2	km/h	20

Version lente

1 ^{er} rapport	km/h	6
2 ^{ème} rapport	km/h	20

Version rapide

1 ^{er} rapport	km/h	8
2 ^{ème} rapport	km/h	30

Pneus

Dimensions	365 / 80 R20
------------	--------------

Articulation de godet

Cinématique en Z Volvo combinant force d'arrachement élevée au godet et levage parallèle de la charge avec des fourches à palettes.

Cinématique de travail	Cinématique en Z	
Vérins de levage		2
Vérin de cavage		1
Temps de levage (en charge)	s	6,5
Temps d'abaissement (à vide)	s	3,5
Temps de déversement	s	1,5

Système de freinage

Freins de service : une pédale de frein / approche lente assure un freinage hydrostatique sans usure pendant la première partie de sa course. Pendant le reste de sa course, elle applique progressivement un frein à disque central jusqu'à immobilisation de la machine.

Frein de stationnement : un frein à tambour central, appliqué mécaniquement, placé sur la boîte de transfert et agissant sur les quatre roues.

Système de direction

Articulation centrale oscillante avec butées de fin de course en caoutchouc. Direction hydrostatique alimentée par une pompe à engrenage dédiée. Direction précise et réactive, même à bas régime moteur : la direction n'a aucune influence sur les mouvements de travail (vitesse de levage, par ex.).

Vérins de direction		1
Pression de service	MPa	19
Débit max.	L/min	33,5
Angle de direction max.	± °	40

Cabine

La cabine est testée et homologuée ROPS (ISO 3471, SAE J1040) et FOPS (ISO 3449). La cabine est également conforme aux exigences des normes ISO 6055 (Protège-conducteur - Véhicules industriels) et SAE J386 (Retenue de l'opérateur). Le siège est équipé d'une suspension réglable et d'une ceinture de sécurité à enrouleur.

Avant de pénétrer dans la cabine, l'air extérieur traverse un élément filtrant de grande capacité qui assure une extrême propreté de l'air de ventilation. Plusieurs événements réglables permettent un dégivrage / désembuage particulièrement rapide. Le système Contronic affiche toutes les informations importantes sur un écran central. Tous les cadrans, témoins et contacteurs sont disposés en pleine vue de l'opérateur.

Niveaux sonores

Pression acoustique (L_{pA}) au niveau du poste de conduite (Méthode de mesure selon la norme ISO 6396) :

L_{pA}	dB	75
----------	----	----

Puissance sonore (L_{WA}) autour de la machine (Exigences de la Directive européenne relative au bruit (2000/14/CE), avec méthodes de mesure et annexes applicables, selon la norme ISO 6395)

L_{WA}	dB	101
----------	----	-----

Contenances

Accès à hauteur d'homme, bouchons du réservoir de carburant et du réservoir hydraulique protégés par le capot moteur.

Réservoir de carburant	L	84
Huile moteur	L	11,2
Liquide de refroidissement	L	11
Réservoir hydraulique	L	54
Essieu avant	L	12,2
Essieu arrière	L	13,5

Système hydraulique

Système hydraulique à distributeurs pilotés.

Alimentation : le système hydraulique de travail est alimenté par une pompe à engrenage.

Commande : distributeur principal à trois sections double effet.

Le tiroir de levage a quatre positions : levage, maintien (point neutre), abaissement et flottement.

Le tiroir de cavage a trois positions : rappel, maintien (point neutre) et déversement.

Le circuit hydraulique auxiliaire permet trois positions : accessoire déverrouillé, neutre et accessoire verrouillé. Il peut alimenter un accessoire hydraulique comme une balayeuse ou un godet 4-en-1. Un circuit auxiliaire secondaire est proposé en option pour l'utilisation d'accessoires hydrauliques tels que godet à déversement haut, balayeuse orientable, etc...

Filtration : Filtration plein débit par une cartouche filtrante de 10 microns (absolu) montée dans un filtre aspiration/retour combiné.

Refroidissement : circulation de l'huile à régulation thermostatique vers le refroidisseur externe (montée en température rapide, refroidissement optimisé).

Pression de service max.	MPa	23
Débit	L/min	57
A régime moteur	tr/min	2 600

Caractéristiques techniques

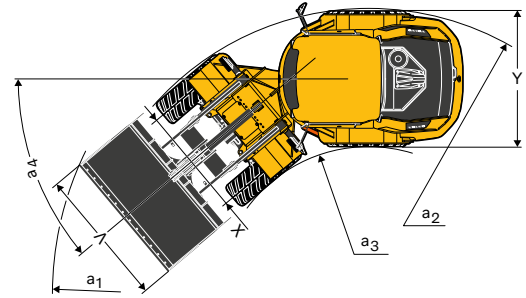
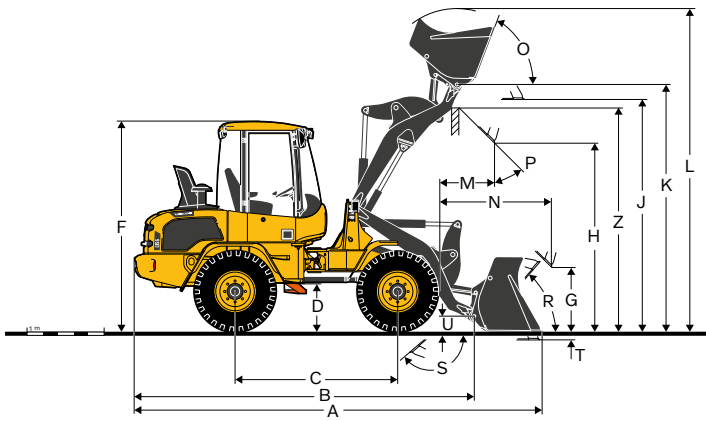

Description	Unité	L30G CINÉMATIQUE EN Z avec pneus 365/80 R20	
B	mm		4 480
C	mm		2 150
D	mm		600
F	mm		2 740
G	mm		900
J	mm		3 060
K	mm		3 260
O	°		70
P	°		45
R	°		50
S	°		140
U	mm		200
X	mm		1 482
Y	mm		1 835
Z	mm		2 960
a ₂	mm		3 900
a ₃	mm		2 030
a ₄	°		±40

Description	Unité	L30G CINÉMATIQUE EN Z	
Avec des fourches à palettes 500 mm du centre de gravité			
Charge de basculement statique, machine braquée à fond (ISO / DIS)	kg	3 000	
Charge utile selon EN 474-3, 60/80 %	kg	1 800 / 2 400	
Charge utile 80 %, position de transport, machine braquée à 40°	kg	2 500	

Description	Unité	L30G CINÉMATIQUE EN Z			
		GODET UNIVERSEL		Godet à matériaux légers	4-in-1
avec pneus 365/80 R20					
Capacité en dôme	m ³	1,0	1,1	1,5	0,9
Densité du matériau	kg/m ³	1 900	1 700	1 000	1 900
Charge de basculement statique, machine alignée (ISO / DIS)	kg	4 350	4 250	4 050	4 000
Charge de basculement statique, machine braquée à fond 40° (ISO/DIS)	kg	3 850	3 800	3 600	3 550
Capacité de levage hydraulique max.	kN	57	55,5	54	53
Force d'arrachement au godet	kN	61	53	44	53
A Longueur hors tout	mm	5 280	5 380	5 550	5 380
L Hauteur de levage max.	mm	4 220	4 260	4 420	4 135
V Largeur de godet	mm	1 900	1 900	2 000	1 900
a ₁ Rayon de braquage extérieur	mm	8 490	8 550	8 730	8 560
T Profondeur d'attaque	mm	50	50	50	55
H Hauteur de déversement	mm	2 580	2 505	2 385	2 480
M Portée à levage max.	mm	680	745	860	710
N Portée max.	mm	1 455	1 525	1 640	1 490
Poids opérationnel	kg	5 500	5 520	5 600	5 710

Équipement

ÉQUIPEMENT STANDARD

Moteur

Moteur diesel à refroidissement liquide
Moteur diesel à oxydeur catalytique et filtre à particules
Filtre à carburant supplémentaire
Préchauffage
Filtre à air à cartouches sèches

Transmission

Transmission hydrostatique
Blocages de différentiel 100 %, commandés par l'opérateur
Pneumatiques 365/80 R20

Système électrique

Alternateur 90 A
Phares (halogènes)
Feux de route / de croisement / asymétriques
Feux de travail (2 avant / 1 arrière, côté droit)
Feux de stationnement
Feux arrière
Feux stop
Clignotants
Feux de détresse
Feux de recul
Éclairage cabine

Système hydraulique

Pompe à engrenage
Distributeur principal à trois sections
Circuit hydraulique auxiliaire

Instruments et commandes

Manipulateur multifonction
Prise 12 V
Avertisseur sonore
Contacteur de feux de détresse
Sécurité de démarrage
Informations analogiques par LED pour :
Niveau de carburant
Température du moteur
Symboles lumineux à LED (codage par couleur) pour :
Direction (avant / arrière)
2ème rapport
Clignotants (gauche / droite)
Préchauffage
Feux de route
Blocages de différentiel
Symboles lumineux à LED (rouge) avec signal sonore pour :
Frein de stationnement
Colmatage du filtre à air
Température du moteur
Pression d'huile moteur
Charge de la batterie
Filtre de retour
Clavier à symboles et LED intégrées pour :
Feux de stationnement
Feux de travail (avant / arrière)
Essuie-glace (arrière)
Gyrophare
Système de suspension des bras de levage
Verrouillage / déverrouillage du tablier porte-accessoire Volvo (TPV)
Activation de la sélection du sens de marche au manipulateur multifonction
Ecran digital LED activé par touches double fonction pour :
Saisie et récupération des informations de fonctionnement
Commande de la fonction antivol

ÉQUIPEMENT STANDARD

Cabine, extérieur

Cabine homologuée ROPS / FOPS montée sur silentblocs
Cabine à accès par les deux côtés
Portes verrouillables
Vitres en verre de sécurité teinté
Essuie-glaces (pare-brise et vitre arrière)
Lave-glaces (pare-brise et vitre arrière)
Vitre coulissante dans la porte gauche
Butées de porte
Rétroviseurs extérieurs (gauche / droite)

Cabine, intérieur

Siège à 4 réglages
Colonne de direction réglable
Ceinture de sécurité
Pare-soleil
Chauffage avec filtration de l'air et dégivrage (pare-brise et vitre arrière)
Ventilation
Pré-équipement pour climatisation en option
Compartment de rangement

Équipement de travail

Indicateur de niveau de godet
Tablier porte-accessoire à verrouillage hydraulique

Châssis

Garde-boue (avant / arrière)
Capot moteur verrouillable
Dispositif de remorquage
Anneaux de levage

Entretien et maintenance

Kit d'outillage

Homologation officielle

Conformité avec la directive européenne 2006/42/CE
Compatibilité électromagnétique conforme à la directive européenne 2014/30/CE
Niveau de bruit extérieur conforme à la directive 2000/14/CE
Charges de basculement et charges utiles conformes à la norme ISO 14397-1
Protection contre le retournement (ROPS) conforme à la norme ISO 3471
Protection contre la chute d'objets (FOPS) conforme à la norme ISO 3449

ÉQUIPEMENT EN OPTION
Moteur
Réchauffeur de bloc moteur
Réchauffeur de carburant
Préfiltre cyclonique (Turbo II)
Arrêt automatique du moteur
Ventilateur de refroidissement réversible
Système de refroidissement type tropical
Transmission
Commande manuelle d'approche lente
Coupure de la transmission
Protection contre les sursrégimes
Système hydraulique
Raccords rapides pour le circuit hydraulique auxiliaire
Circuit hydraulique auxiliaire secondaire
Fonction de répartition du débit
Manipulateur multifonction avec commande intégrée du circuit hydraulique auxiliaire
Huile hydraulique minérale VG46 HV
Huile hydraulique minérale VG32 HV
Huile hydraulique minérale VG68 HV
Huile hydraulique synthétique biodégradable VG46
Système de suspension des bras de levage
Limiteur de vitesse de déversement, mécanique ou hydraulique
Sélection du retour du circuit hydraulique auxiliaire (par le filtre ou direct au réservoir)
Pompe supplémentaire 42 l/min
Clapets de sécurité, vérins de levage et de cavage
Système hydraulique arrière
Arrêt des bras de levage
Arrêt du positionnement automatique du godet
Cabine
Climatisation
Pré-équipement autoradio
Autoradio avec AUX / USB / Bluetooth
Siège à suspension pneumatique et chauffage intégré
Rétroviseurs intérieurs
Rétroviseurs extérieurs optimisés (cabine)
Rétroviseurs chauffants
Chauffage auxiliaire de la cabine et réchauffeur de bloc moteur
Ceinture de sécurité orange
Roues / Pneumatiques
400/70R18
405/70R18
335/80R20
360/80R20
365/80R20
375/75R20
400/70R20
405/70R20
500/45-22.5
420/65R24
455/70R20

ÉQUIPEMENT EN OPTION
Système électrique
Feu de travail supplémentaire (arrière gauche)
Gyrophare à fixation magnétique
Gyrophare rabattable
Alarme de recul sonore
Système antivol
Feux de jour
Feux de travail LED
Prise d'alimentation 12 V 20 A
Equipement de protection
Grille de protection, pare-brise
Grille de protection, vitre arrière
Plaque de blindage, dessous des châssis avant et arrière
Grille de protection du capot moteur
Grilles de protection :
Phares
Feux de travail
Feux arrière
Bavettes avant
Divers
Triangle "Véhicule lent"
Support de plaque d'immatriculation
Attelage de remorque avec prise électrique
Graissage automatique centralisé
Pré-équipement pour balayeuse
Pré-équipement pour épandeur de sel
Béquille de sécurité
Accessoires
Godet universel
Godet « 4-en-1 »
Godet de nivelage
Godet à matériaux légers
Godet à grande hauteur de déversement
Godet à déversement latéral
Godet à pince
Godet de tri pour roches
Potence de manutention
Fourches avec dents à mouvement mécanique ou hydraulique
Pince à grumes
Accessoires personnalisés

Tous nos produits ne sont pas disponibles sur tous les marchés. En raison de notre politique d'amélioration permanente, nous nous réservons le droit de modifier sans préavis la conception et les caractéristiques de nos produits. Les illustrations ne représentent pas forcément la version standard de la machine.

V O L V O