



Volvo Construction Equipment

L28F

CHARGEUSES SUR PNEUS COMPACTES VOLVO GODET 4 EN 1 DE 900 LITRES



La passion de la performance

Chez Volvo Construction Equipment, nous ne nous contentons pas de construire d'excellentes machines. Nous avons à coeur de développer des produits et des services qui décupleront votre productivité. Réduire vos coûts et accroître vos profits fait partie de nos objectifs prioritaires. Membre du groupe Volvo, nous nous passionnons pour les solutions innovantes qui vous permettront de travailler plus – avec moins d'efforts...

Vous offrir plus de rentabilité

« Faire plus avec moins » est une marque distinctive de Volvo Construction Equipment. Nous allions depuis toujours productivité élevée avec longévité, basse consommation et facilité d'utilisation. En matière de réduction des coûts d'exploitation, Volvo se place très loin devant.

Répondre à vos besoins

Une grande part de notre travail de Recherche & Développement consiste à créer des solutions spécifiques aux problèmes particuliers de différentes applications professionnelles. L'innovation implique souvent de la haute technologie mais ce n'est pas une obligation. Quelques-unes de nos meilleures idées sont très simples parce qu'elles sont basées sur une compréhension claire et profonde du travail quotidien de nos clients.



180 ans d'expérience

Au fil des années, Volvo a produit des solutions qui ont révolutionné la manière de travailler avec des engins de chantier. Volvo, plus qu'aucune autre marque, est synonyme de sécurité. Protéger l'opérateur ainsi que ceux qui travaillent à proximité de la machine et minimiser notre impact sur l'environnement sont des valeurs traditionnelles qui régissent plus que jamais la conception de nos produits.

Nous sommes à vos côtés

Volvo se distingue par l'excellence de son assistance et la compétence de ses collaborateurs. Et comme nous sommes une entreprise véritablement mondiale, nous nous tenons en permanence à la disposition de nos clients pour leur fournir une assistance rapide et efficace où qu'ils se trouvent.

La performance est notre passion.



Camions Volvo



Camions Renault



Camions Mack



Camions UD



Bus Volvo



Volvo Construction Equipment



Volvo Penta



Volvo Financial Services

FACILITÉ D'ENTRETIEN

PERFORMANCE

SÉCURITÉ



La Volvo L28F a été spécialement conçue pour les activités location comme le terrassement, la VRD ou la manutention. Elle offre des performances de haut niveau et une sécurité accrue.

La machine qu'il vous faut.

Si vous recherchez des performances optimales, la L28F est la solution parfaite pour réduire vos coûts tout en travaillant davantage. Avec sa charge utile élevée, son excellente maniabilité, idéale pour les chantiers encombrés, et une polyvalence sans égale qui lui permet d'utiliser une gamme complète d'accessoires, elle se place parmi les toutes premières de sa classe.

Charge utile idéale

La L28F se distingue par sa charge utile élevée : elle peut transporter 2200 kg avec des fourches à palettes, utiliser un godet standard de 1000 litres ou un 4 en 1 de 900 litres, ce qui en fait une chargeuse idéale pour les chantiers les plus divers. Elle est équipée de pneus larges pour de bonnes performances en tout-terrain mais son format compact la rend tout aussi efficace dans les espaces confinés. Un atout de taille pour les grands comptes et le secteur de la location.

Conception compacte

Grâce à sa conception compacte, la L28F convient aux chantiers les plus divers – et tout spécialement à ceux où l'espace de manoeuvre est limité. Avec sa hauteur hors tout de 2500 mm (pneus standard), elle accède aisément aux zones de travail confinées telles qu'en présentent les centres-villes et les zones urbaines. Et grâce à son moteur transversal qui la rend aussi compacte que possible et son rayon de braquage court, elle est particulièrement facile à manier.



Maniabilité

L'articulation centrale oscillante de la L28F assure maniabilité, stabilité et adhérence permanente des quatre roues pour une conduite précise et confortable. Avec sa transmission puissante et ses différentiels à blocage 100 % dans les ponts avant et arrière, la L28F offre une force de traction et une stabilité sans égales qui permettent de travailler confortablement sur les terrains accidentés.

Une chargeuse prête à tous les accessoires

Des fourches à palettes aux potences de manutention et à divers godets, Volvo propose de nombreux accessoires qui rendent la L28F encore plus polyvalente. Les accessoires Volvo, y compris les modèles plus anciens, sont idéalement adaptés à la cinématique, au système hydraulique et à la transmission de la L28F. Ils garantissent fiabilité et productivité maximales. La L28F est équipée du porte outil hydraulique Volvo, la référence mondiale en matière d'efficacité et de sécurité.

La sécurité d'abord.

La sécurité est une valeur de premier plan dans le secteur du BTP et c'est également une des valeurs fondamentales de Volvo. La chargeuse sur pneus compacte L28F a été créée en pensant constamment à la sécurité. Le rétroviseur intérieur supplémentaire, la ceinture de sécurité orange vif et la coupure de transmission par le frein de stationnement ou la ceinture de sécurité ne sont que quelques exemples de ce que fait Volvo pour accroître la sécurité de l'opérateur et des personnes travaillant à proximité de la machine.



Visibilité

Pour que vos chantiers soient plus sûrs, la L28F offre une visibilité panoramique incomparable. La cabine comporte de larges surfaces vitrées sur ses quatre côtés et un rétroviseur intérieur supplémentaire afin que l'opérateur dispose à tout instant d'un contrôle parfait de l'environnement et d'une vue dégagée sur l'accessoire. Le travail s'effectue plus rapidement, avec moins de fatigue et en toute sécurité.

Plus de travail. Moins d'entretien.

Pour vous faciliter la vie, la L28F offre des intervalles d'entretien allongés et des points de graissage regroupés, aisément accessibles à hauteur d'homme, afin que les contrôles et entretiens courants requièrent le moins de temps possible. La L28F est construite avec des composants de la plus haute qualité afin de garantir longévité et retour sur investissement maximal.



Intervalles d'entretien allongés

Laissez travailler votre machine en toute tranquillité. La L28F offre un accès facile et sécurisé à tous les points de contrôle et d'entretien courant : remplissage et filtres à carburant, filtre à air, niveau et filtre hydraulique, filtre à huile moteur, radiateur, jauge à huile moteur et batterie. Les intervalles d'entretien allongés vous permettent de travailler sans interruption et de disposer de votre machine librement. De plus le moteur de la L28F n'a pas de filtre à particules.



Des composants de la plus haute qualité

Conçue, construite et testée en Allemagne, la L28F est produite selon des critères de qualité intransigeants, avec les meilleurs composants disponibles sur le marché comme par exemple ses ponts avant et arrière surdimensionnés et son freinage à disque.

Ces composants contribuent à la qualité de l'ensemble de la machine.

Une machine, de nombreuses applications.



La machine qu'il vous faut

La Volvo L28F a été spécialement conçue pour les loueurs et les grands comptes. Elle offre des performances de haut niveau et une sécurité accrue à un prix attractif.

La charge utile idéale

La L28F peut utiliser un godet standard de 1000 litres ou un 4 en 1 de 900 litres mais aussi soulever 2,2 tonnes sur fourches ce qui en fait une chargeuse idéale pour les chantiers les plus divers.

Maniabilité

L'articulation centrale oscillante combinée à la transmission hydrostatique et aux blocages de différentiel 100 % dans les ponts avant et arrière fait de la L28F une machine particulièrement stable et maniable en toutes conditions.

Conception compacte

Grâce à sa conception compacte, la L28F convient aux chantiers les plus divers. Avec sa hauteur hors tout de 2500 mm (pneus standard), elle accède aisément aux zones de travail confinées telles qu'en présentent les centres-villes et les zones urbaines.

Une chargeuse pour toutes vos applications

Des fourches à palettes aux potences de manutention et à divers godets, Volvo propose de nombreux accessoires qui rendent la L28F encore plus polyvalente.



Sécurité

La chargeuse sur pneus compacte L28F a été créée en pensant constamment à la sécurité de l'opérateur et des personnes travaillant à proximité de la machine.

Visibilité et accessibilité

La cabine comporte de larges surfaces vitrées et un rétroviseur intérieur afin que l'opérateur dispose d'une visibilité panoramique pour un contrôle parfait de l'environnement.

L'accessibilité cabine sécurisée permet de facilement respecter la règle des 3 points d'appui.



Facilité d'entretien

Pour vous faciliter la vie, la L28F offre des intervalles d'entretien allongés et des points de graissage regroupés, aisément accessibles à hauteur d'homme, afin que les contrôles et entretiens courants soient faits rapidement. De plus, son moteur ne possède pas de filtre à particules.



Des composants de la plus haute qualité

Conçue, construite et testée en Allemagne, la L28F est produite selon des critères de qualité intransigeants, avec les meilleurs composants disponibles sur le marché.

Intervalles d'entretien allongés

Avec un graissage toutes les 50 à 100 heures et une vidange moteur toutes les 500 heures, vous pouvez laisser travailler votre machine en toute tranquillité et réduire vos coûts d'entretien.

Volvo L28F - En détail.

Moteur

Moteur diesel Volvo D3.1A, conforme aux normes antipollution UE Etape III phase A / Tier III. 4 cylindres en ligne, 4 temps, injection directe, refroidissement huile / air. Filtration d'air à deux étages : cartouche en papier primaire avec indicateur de colmatage au tableau de bord et cartouche secondaire.

Système de carburant à purge automatique, décanteur indépendant et filtre à carburant.

Moteur	D3.1A	
Puissance max. à	tr/s (tr/min)	38,3 (2 300)
Brute SAE J1995	kW / Ch	36,4 / 49,5
SAE J1349, DIN ISO 1585 nette	kW / Ch	36 / 49
Couple max. à	tr/s (tr/min)	28,3 (1 700)
SAE J1349, DIN ISO 1585 net	Nm	178,6
Cylindrée	L	3,1
Alésage	mm	94
Course	mm	112

Système électrique

Tension	V	12
Capacité de la batterie	Ah	100
Alternateur	W / A	1 120 / 80
Démarrateur	kW / Ch	2,6 / 3,5

Système hydraulique

Système hydraulique à centre ouvert avec pompe à engrenage et distributeur à trois sections double effet pour les fonctions de travail.

Circuit hydraulique auxiliaire en équipement standard.

Lignes d'aspiration et de retour filtrées à travers un filtre unique de 10 microns.

La cartouche se remplace sans vider le réservoir hydraulique.

Système de refroidissement intégré avec régulation thermostatique de la température de l'huile.

Débit max. circuit hydraulique auxiliaire	L/min	55
A régime moteur	tr/s (tr/min)	38,3 (2 300)
Pression de service	Mpa	23

Groupe de travail

Cinématique en Z combinant force d'arrachement élevée, temps de cycles rapides et levage parallèle de la charge.

Vérins de levage / Vérin de cavage	2 / 1	
Levage (en charge)	s	6,0
Abaissement (à vide)	s	4,0
Déversement	s	1,5
Rappel	s	1,5

Direction

Articulation centrale oscillante. Système de direction hydrostatique alimenté par une pompe à engrenage dédiée.

Angle de direction	°	± 38
Débit max. pompe de direction	L/min	25
A régime moteur	tr/s (tr/min)	38,3 (2 300)
Pression de service	Mpa	18,5

Transmission

Transmission à quatre roues motrices par deux essieux renforcés à réducteurs planétaires.

Transmission hydrostatique alimentée par une pompe entraînée directement par le moteur. Blocages de différentiel 100 % à commande hydraulique dans les ponts avant et arrière.

Passage de gamme lente en gamme rapide en marche et en charge. Contacteur AV - PM - AR et contacteurs de blocage des différentiels intégrés au manipulateur multifonction.

Pédale de freinage / approche lente pour un contrôle fin de la vitesse d'avancement et un transfert optimal de la puissance au système hydraulique de travail.

Oscillation max. aux roues	mm	245
Voie	mm	1 422
Angle d'oscillation	°	±10

Système de freinage

Double système de freinage agissant sur les quatre roues :

- Frein d'approche hydrostatique, sans usure
- Frein central à friction commandé par la pédale de freinage / approche lente. La première partie de la course de la pédale enclenche le frein hydrostatique, le dernier tiers de la course enclenche le frein central à friction. Le frein de stationnement mécanique est indépendant. Il agit sur les quatre roues par un frein à disque central.

Pneumatiques

Dimensions	405/70R18	335/80 R20
Jantes	13 x 18	11 x 20

Contenances

Moteur	L	10,5
Réservoir de carburant	L	60,0
Essieu avant	L	5,2
Essieu arrière, avec boîte de transfert	L	5,9
Réservoir hydraulique (système complet)	L	60,0

Cabine

Instrumentation : toutes les informations importantes s'affichent au centre du tableau de bord, en pleine vue de l'opérateur. L'écran d'affichage inclut les témoins et indicateurs suivants : blocage des différentiels, filtre hydraulique, température d'huile hydraulique, charge de la batterie, filtre à air, pression d'huile moteur, température d'huile moteur, frein de stationnement, préchauffage, AV / AR, vitesse, niveau de carburant, horamètre.

Niveaux sonores

Niveau sonore intérieur selon la norme ISO 6396 (LpA) dB(A)	75*
Niveau sonore extérieur selon la norme ISO 6395 et la Directive européenne relative au bruit 2000/14/CE dB(A) (LwA)	99*

*REMARQUE : les incertitudes concernant les valeurs de bruit données (incertitudes dans la production et la mesure du bruit) sont calculées selon la norme ISO 6395:2008 pour le niveau sonore extérieur (LwA) et la norme ISO 6396:2008 pour la pression acoustique subie par l'opérateur (LpA).

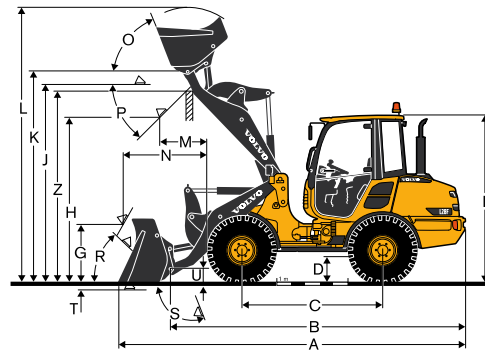

B	mm	4 451
C	mm	2 125
D	mm	335
F	mm	2 520
G	mm	870
J	mm	2 995
K	mm	3 195
O	°	70
P	°	45
R	°	50
S	°	96
U	mm	200
X	mm	1 422
Y	mm	1 744
Z	mm	2 905
a ₁	mm	2 192
a ₂	mm	4 072
a ₄	°	± 38

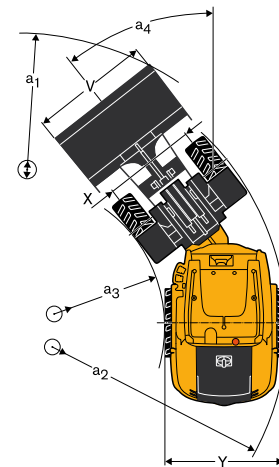

	UNIVERSEL	MATÉRIAUX LÉGERS	"4 en 1"
Capacité en dôme	m ³ 1	1,3	0,9
Densité du matériau	kg/m ³ 1 800	1 300	1 800
Charge de basculement statique, machine droite (ISO / DIS)	kg 3 950	3 750	3 700
Charge de basculement statique, machine braquée à fond 38° (ISO / DIS)	kg 3 600	3 400	3 330
Capacité de levage hydraulique max.	kN 55	51	50
Force d'arrachement	kN 55	48	54
A Longueur hors tout	mm 5 250	5 455	5 350
L Hauteur de levage max.	mm 4 160	4 290	4 115
V Largeur de godet	mm 1 900	1 900	1 900
a ₁ Rayon de braquage extérieur au godet	mm 8 740	8 865	8 910
T Profondeur d'attaque	mm 75	75	75
H Hauteur de déversement	mm 2 520	2 355	2 410
M Portée à levage max.	mm 720	850	750
N Portée max.	mm 1 500	1 630	1 530
Poids opérationnel	kg 5 400	5 450	5 600

Fourches à palettes

Centre de gravité de la charge à 500 mm du talon des fourches		
Charge de basculement statique, machine braquée à fond 38° (ISO / DIS)	kg	2 750
Charge utile selon la norme EN 474-3, 60 / 80 %	kg	1 650 / 2 200
Charge utile 80 %, en position de transport, machine braquée à fond 38°	kg	2 500

Équipement.

ÉQUIPEMENT STANDARD
Moteur
Moteur diesel à injection directe
Filtre à carburant supplémentaire
Préchauffage
Filtre à air à cartouches sèches
Système électrique
Alternateur 80 A
Démarrateur 2,6 kW
Eclairage
Phares halogènes (pleins feux / feux de croisement / réglage asymétrique)
Feu de travail (arrière droit)
Feux de stationnement
Feux de position arrière
Feux stop
Clignotants
Feux de détresse
Plafonnier
Instruments et commandes
Manipulateur multifonction
Prise 12 V
Avertisseur sonore
Contacteur de feux de détresse
Sécurité de démarrage
Informations analogiques :
Niveau de carburant
Heures de fonctionnement
Témoins lumineux :
Blocages de différentiel
Charge de la batterie
Clignotants (gauche / droite)
Pleins phares
Préchauffage (option)
Direction (avant / arrière)
Gamme de vitesse (lente / rapide)
Niveau de carburant
Témoins lumineux avec alarme sonore (contact sur ON) :
Température du moteur
Pression d'huile moteur
Température d'huile hydraulique
Filtre hydraulique
Colmatage du filtre à air
Frein de stationnement
Transmission
Entraînement hydrostatique
Blocages de différentiel 100 % dans les deux ponts, commandés par l'opérateur
Extérieur de la cabine
Cabine homologuée ROPS / FOPS montée sur silentblocks
Porte verrouillable
Vitres en verre de sécurité teinté
Essuie-glaces (pare-brise et vitre arrière)
Lave-glaces (pare-brise et vitre arrière)
Vitre latérale droite ouvrante
Butées de porte
Rétroviseurs extérieurs (gauche / droite)
Intérieur de la cabine
Siège à 4 réglages
Ceinture de sécurité
Pare-soleil
Chauffage avec filtration de l'air et dégivrage (pare-brise et vitre arrière)
Ventilation
Compartment de rangement

ÉQUIPEMENT STANDARD
Système hydraulique
Pompe à engrenage
Distributeur principal à trois sections
Circuit hydraulique auxiliaire
Groupe de travail
Indicateur de position du godet
Porte outil hydraulique compatible ZL602, L25FZ, L30G
Châssis
Garde-boue avant et arrière
Capot moteur verrouillable
Cheminée d'échappement verticale
Dispositif de remorquage
Anneaux de levage
Anneaux d'arrimage
Normes internationales de fabrication et de sécurité
Qualité : DIN / ISO 9001
Sécurité : réglementations CE
Directive relative aux machines 2006/42/CE
Protection contre le retournement (ROPS) : ISO 3471
Protection contre la chute d'objets (FOPS) : ISO 3449
Poids opérationnel : ISO 7131
Charge de basculement / Charge utile : ISO 14397-1
EMC (compatibilité électromagnétique)
89/336/CEE plus supplément
Environnement : DIN / ISO 14001
Niveaux sonores : 2000/14/CE

ÉQUIPEMENT EN OPTION (standard sur certains marchés)
Moteur
Préchauffage
Préfiltre cyclonique (Turbo II)
Préfiltre à bain d'huile
Cabine
Accélérateur manuel
Commande manuelle d'avancement lent
Climatisation
Autoradio
Colonne de direction réglable
Feux de travail (2 avant, 1 arrière)
Siège à suspension pneumatique
Groupe de travail
Système anti-tangage BSS
Système hydraulique
Raccords rapides pour :
Circuit hydraulique auxiliaire
Manipulateur multifonction avec commande intégrée du circuit hydraulique auxiliaire
Environnement
Huile hydraulique biodégradable
Sécurité
Gyrophare
Alarme sonore de recul
Système antiviol
Grilles de protection :
Phares
Feux de travail
Feux arrière
Entretien et maintenance
Kit d'outillage

Tous nos produits ne sont pas disponibles sur tous les marchés. En raison de notre politique d'amélioration permanente de nos produits, nous nous réservons le droit de modifier sans préavis les spécifications et caractéristiques. Les illustrations ne représentent pas forcément des modèles standard.

VOLVO

Volvo Construction Equipment

www.volvoce.com