

Volvo Construction Equipment
Building Tomorrow



R45D, R60D, R70D

Самосвалы Volvo с жесткой рамой 40,8–65,0 т 533–771 л.с.



Стремление к эффективности

Специалисты компании Volvo Construction Equipment являются энтузиастами своего дела. Разрабатывая продукцию и услуги, повышающие производительность, мы уверены, что сможем помочь даже профессионалам своего дела снизить себестоимость и увеличить прибыль. Будучи частью Volvo Group, наша компания в своей деятельности стремится к использованию инновационных решений, которые помогут вам работать более эффективно без усилий.

Помогаем вам достигать большего

Девиз "Doing more with less" (Большой результат при меньших затратах) является товарным знаком Volvo Construction Equipment. Высокая производительность сочетается с низкими затратами энергии, а простота использования — с надежностью. В сфере снижения затрат в течение срока службы компания Volvo не имеет равных.

Создан для решения ваших задач

Мы вкладываем много сил в создание специализированных решений, отвечающих на конкретные потребности самых разных отраслей промышленности. Инновации часто подразумевают использование высоких технологий, но это не всегда так. Некоторые из наших лучших идей просты и основаны на четком и глубоком понимании потребностей наших клиентов.



За 180 лет мы научились многому

На протяжении всей своей истории Volvo разрабатывает передовые решения, вызывающие революционные изменения в отрасли строительной техники. Именно слово Volvo стало синонимом слова «безопасность». Защита операторов, их окружения, а также снижение вредного воздействия на окружающую среду — традиционные ценности, которые лежат в основе нашей продукции.

Мы на вашей стороне

Volvo - это не только бренд, но и лучшие в отрасли специалисты. Volvo — это истинно международная компания, ее задача — быстрое и эффективное обслуживание клиентов, где бы они ни находились.

Мы стремимся к максимальной эффективности.



Volvo Trucks



Renault Trucks



Mack Trucks



UD Trucks



Volvo Buses



Volvo Construction Equipment



Volvo Penta



Volvo Financial Services

Снижение затрат

Мы предлагаем недорогое решение, позволяющее вам получить максимальную отдачу от ваших инвестиций. Volvo уделяет большое внимание снижению эксплуатационных затрат своих клиентов. Поэтому мы конструируем наши самосвалы с жесткой рамой так, чтобы снизить расход топлива и оптимизировать техническую готовность машины. Самосвалы с жесткой рамой серии D станут вашим надежным партнером при добыче руды и карьерных работах и помогут снизить эксплуатационные затраты.

Возможность выбора режима переключения передач

Встроенные режимы переключения передач способствуют повышению производительности и снижению затрат. В зависимости от задачи выберите подходящий режим - высокой мощности или экономичный. Настраиваемые режимы переключения передач обеспечивают плавное и стабильное переключение передач и низкий расход топлива, адаптируясь к меняющимся нагрузкам и условиям на площадке.



Правильное распределение веса

Центрально расположенная коробка передач обеспечивает оптимальное распределение веса самосвала, улучшая техническую готовность машины. Благодаря низкому расположению центра масс и хорошей балансировке удары от груза и конструкционные нагрузки равномерно распределяются по колесам. Результат - великолепная долговечность и существенно уменьшенные эксплуатационные затраты. Доверьте Volvo выбор правильного баланса.



Секрет снижения стоимости эксплуатации

Долговечные компоненты способствуют снижению эксплуатационных затрат. Чтобы ваша машина работала долго и надежно, все компоненты проходят жесткое тестирование в предельных эксплуатационных условиях. Проверенные компоненты Volvo, созданные для тяжелых условий работы, помогут вам работать долго и продуктивно.



Созданы для больших расстояний

Эти машины обладают отличными экономическими показателями благодаря таким решениям для повышения технической готовности, как замедлитель коробки передач. Это входящее в стандартную комплектацию решение позволяет снижать скорость машины, избавляя от излишнего износа рабочих тормозов. Это продлевает срок службы основной тормозной системы, повышая общую техническую готовность машины.



ПОВЫСЬТЕ ЭФФЕКТИВНОСТЬ РАБОТЫ С МЕНЬШИМИ ЗАТРАТАМИ ТОПЛИВА

Проверенные технологии, реализованные в самосвалах серии D, позволяют снизить главную статью эксплуатационных затрат. Интеграция электронных систем двигателя и коробки передач обеспечивает отличную динамику силовой установки, плавное переключение передач и стабильное тяговое усилие машины. Для снижения потерь мощности гидравлическая система с адаптацией к нагрузке регулирует подачу гидравлической жидкости в соответствии с потребностью.



БОЛЬШЕ ГРУЗА С БОЛЬШЕЙ СКОРОСТЬЮ

Самосвалы серии D, созданные для более быстрого и эффективного перемещения материала, позволят вам работать с большей прибылью. Благодаря конкурентоспособному соотношению мощности и массы, эффективному переключению передач и оптимальному распределению веса эти мощные самосвалы позволяют сократить длительность рабочих циклов.

Рожденные побеждать

Volvo - ваш надежный партнер в любых работах. Новые самосвалы с жесткой рамой серии D созданы, чтобы быть лучшими. Эти оптимально сбалансированные машины позволяют выполнять большой объем перевозок благодаря большой мощности, лучшему в своем классе тяговому усилию, высокому уровню комфорта и системам для повышения производительности труда оператора. Машины Volvo помогут вам быстрее достигать поставленных целей и повысить эффективность бизнеса.

Повышение прибыльности и грузоподъемности

Самосвалы с жесткой рамой серии D от Volvo — это эффективный инструмент для перевозки любых материалов. Эти надежные самосвалы отлично удерживают груз, а конструкция кузова надежно защищает от рассыпания. Благодаря надежному кузову из ударопрочной износостойкой стали самосвалы серии D позволяют вам работать с высокой производительностью - выполняя большие объемы работ с большей выгодой.



Эффективная работа на любых склонах

Для самосвалов с жесткой рамой серии D нет непреодолимых уклонов: конструкция и конфигурация трансмиссии обеспечивает этим машинам великолепное тяговое усилие. Мощный гидротрансформатор подает высокий вращающий момент на задний мост с малым передаточным числом, обеспечивая высокое тяговое усилие на колесах и позволяя без труда преодолевать уклоны.



Высокий уровень комфорта

В компании Volvo убеждены, что комфорт — важнейший фактор удовлетворенности оператора. Поэтому мы оснастили кабину Volvo удобными и эффективными решениями. Рулевое управление с гидроаккумулятором имеет равномерное усилие независимо от оборотов двигателя. Система климат-контроля повышает уровень комфорта, а удобно расположенные органы управления позволяют легко управлять светом.



Интеллектуальные системы

Большой набор интеллектуальных систем позволяет поднять производительность на новый уровень, повышая эффективность машины на рабочей площадке и минимизируя эксплуатационные затраты. Программное решение Volvo Site Simulation помогает повысить эффективность текущих и будущих проектов, предоставляя ценную информацию о машинах, выборе оборудования и конфигурации рабочей площадки.



Совершенная защита

Для каких бы тяжелых работ ни были созданы машины Volvo, все они всегда оснащаются множеством решений для облегчения и безопасности работы — и самосвалы с жесткой рамой серии D здесь не исключение. Эти самосвалы в заводской комплектации оснащены множеством функций безопасности, имеют сертифицированный на соответствие требованиям ROPS защитный козырек, отличную обзорность и беспрепятственный доступ ко всем необходимым сервисным точкам. Безопасность, предусмотренная во всех аспектах конструкции этих новых самосвалов, гарантирует полную защиту вам и вашему персоналу.

Высокий уровень безопасности

Для вас и вашего персонала предусмотрен полный спектр функций безопасности. Например, блокировка подъема кузова не допускает переключения коробки передач на повышенную передачу, а защита от превышения оборотов двигателя автоматически замедляет машину до безопасной скорости. Среди других функций — предлагаемая в качестве опции блокировка движения накатом на нейтрали, защищающая машину при работе на уклоне, а также резервированная тормозная система и аварийное рулевое управление.



Безопасная и чувствительная тормозная система

Замедлитель коробки передач и тормозов позволяет работать на высоких скоростях. Эта входящая в стандартную комплектацию функция позволяет безопасно двигаться вверх и вниз по крутым склонам. При движении вниз по склону или при торможении перед перекрестком эта система может активироваться мгновенно, повышая производительность работы оператора и обеспечивая высокий уровень безопасности. Самосвалы с жесткой рамой серии D готовы к работе в любую погоду.



Полный доступ

Ступеньки с противоскользящим покрытием и безопасные галереи обеспечивают удобный доступ к машине при эксплуатации и обслуживании ваших самосвалов с жесткой рамой. Все плановое техническое обслуживание выполняется с широкой платформы или с уровня земли. Для дополнительной защиты и надежности — особенно при обслуживании — в машине предусмотрены встроенные замки для блокировки агрегатов.



Сигналы для обеспечения безопасности

Визуальные и звуковые уведомления, поступающие через приборную панель оператора, позволяют внимательно следить за происходящим на площадке. Машина информирует оператора о нарушениях работы двигателя, низком давлении, повышенных температурах, выходе за пределы безопасных рабочих параметров.





БЕЗОПАСНОСТЬ НА ВСЕХ УРОВНЯХ

Сертифицированная на соответствие требованиям FOPS кабина Volvo, оснащенная навесом ROPS, обеспечивает высокий уровень безопасности оператора. Но на этом безопасность не заканчивается. Кабина имеет целый ряд решений для улучшения обзора, включая сиденье оператора, расположенное в левой части двухместной кабины, и систему Volvo Smart View. Эта входящая в стандартную комплектацию система содержит три установленные снаружи камеры, формирующие на бортовом мониторе вид машины «с высоты птичьего полета».

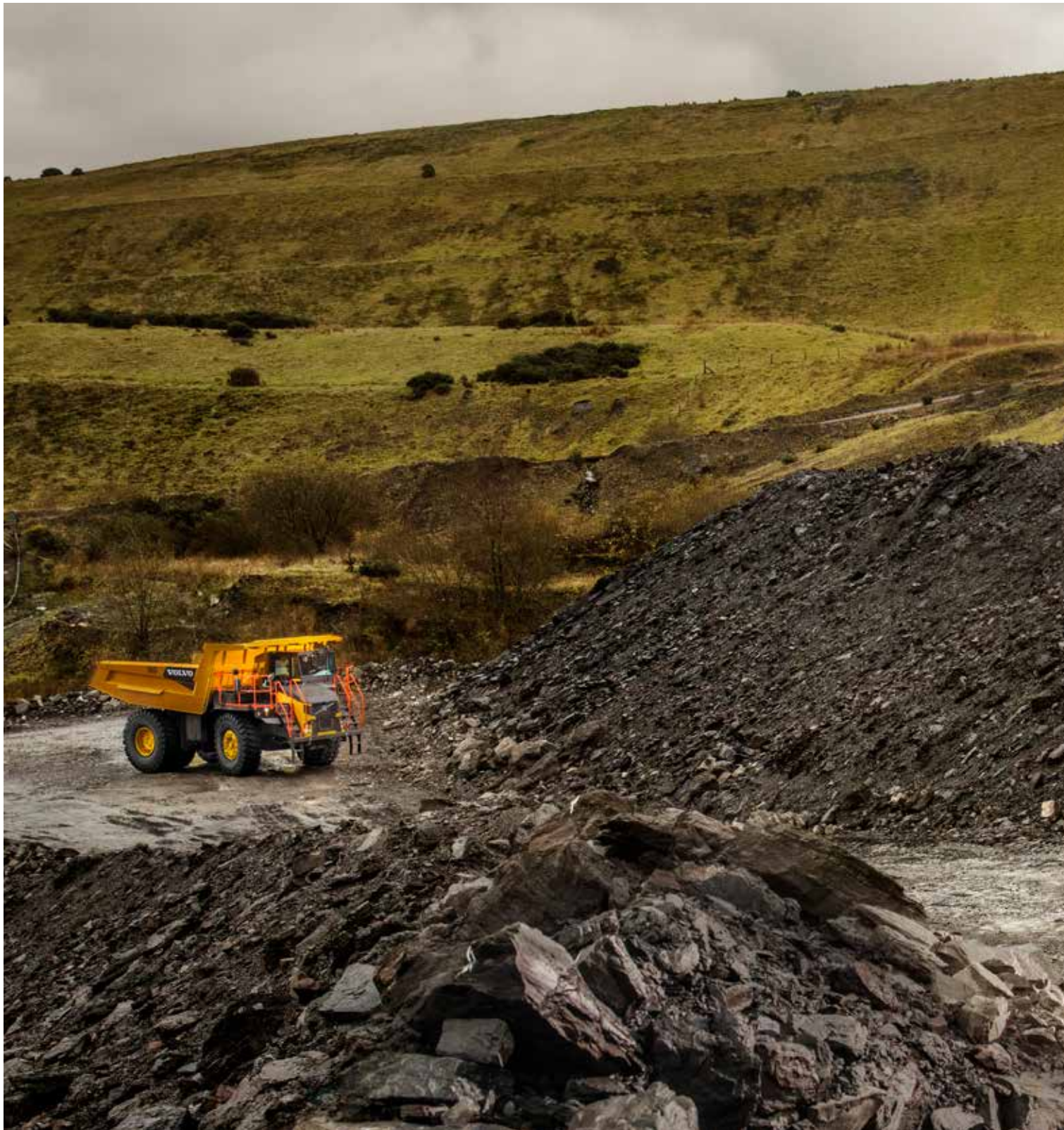

СОЗДАНЫ ДЛЯ ТЯЖЕЛЫХ УСЛОВИЙ РАБОТЫ

Мощные самосвалы с жесткой рамой серии D созданы для длительной бесперебойной работы в самых сложных эксплуатационных условиях. Конструкция рамы предусматривает запас прочности, значительно превосходящий обычные отраслевые требования. Эти прочные и надежные самосвалы созданы для работы с минимальными простоями; простая и рациональная конструкция машины обеспечивает удобный и быстрый доступ для обслуживания.

Повышенная техническая готовность

Прочные и надежные самосвалы с жесткой рамой серии D обладают очень высокой технической готовностью. Простая и рациональная конструкция машины обеспечивает долговечность и позволяет работать в самых сложных эксплуатационных условиях. Эти самосвалы с жесткой рамой нового поколения, собранные из лучших в отрасли компонентов, на практике доказали свою высочайшую техническую готовность.

Возвращение машины в строй в кратчайшие сроки

Простота доступа не только обеспечивает безопасность, но и повышает техническую готовность машины. Для упрощения обслуживания все необходимые контрольные точки удобно сгруппированы и доступны с минимальным использованием инструментов. Центральное расположение коробки передач обеспечивает удобный доступ к ней без демонтажа других узлов. Все основные диагностические данные для быстрого анализа и устранения проблем выводятся на удобную приборную панель в кабине оператора.



Всегда готовы помочь вам

В случае необходимости вам всегда придут на помощь представители широкой дилерской сети Volvo. Volvo предлагает целый ряд услуг, знание местных условий и мировой опыт в области горного дела, в том числе исключительно высокую доступность комплектующих. За более подробной информацией о решениях для повышения технической готовности, таких как сервисные соглашения Volvo (VSA) и продленные гарантии, обращайтесь к местному дилеру Volvo.



Надежная конструкция

Высоконадежные комплектующие обеспечивают самосвалам с жесткой рамой серии D высочайшие показатели производительности. Высокопрочное шасси успешно амортизирует типичные удары и вибрации при погрузке и при движении даже по самой неровной дороге. В свою очередь, гидравлическая система надежно защищена от загрязнений из окружающей среды.



Прочная защита

При работе в сложных условиях защита необходима каждой детали машины. Система снижения режимов двигателя помогает исключить внеплановые простои машины. Если режим двигателя становится небезопасным, система управления двигателем предупреждает оператора зажиганием сигнальной лампы на панели. Если оператор игнорирует предупреждение, двигатель автоматически переходит в безопасный режим с пониженной мощностью, чтобы исключить повреждение. Для защиты компонентов машины также предусмотрены сигнализаторы превышения температуры, ограничитель педали газа и индикатор низкого уровня охлаждающей жидкости.



Познакомьтесь поближе

БОЛЬШЕ ГРУЗА С БОЛЬШЕЙ СКОРОСТЬЮ

Благодаря сочетанию мощности, эффективного переключения передач и оптимального распределения веса эти мощные самосвалы позволяют сократить длительность рабочих циклов.

Комфорт без компромиссов

Для комфортной работы и повышения производительности машины оснащены кабинами Volvo, системой отопления, вентиляции и кондиционирования (HVAC), гидроаккумулятором рулевого управления и простыми в использовании элементами управления.

Прочная защита

Система замедления для защиты двигателя позволяет добиться длительного срока службы компонентов.

Возврат в строй с минимальной задержкой

Упрощение обслуживания благодаря удобному расположению основных точек контроля, центрально расположенной коробке передач и удобной приборной панели в кабине оператора.

ПОВЫСЬТЕ ЭФФЕКТИВНОСТЬ РАБОТЫ С МЕНЬШИМИ ЗАТРАТАМИ ТОПЛИВА

Сократите главную статью эксплуатационных затрат благодаря интеграции электронных систем двигателя и коробки передач, а также гидравлической системе с авторегулированием по нагрузке.

Безопасная и эффективная тормозная система

Быстрая и безопасная перевозка грузов благодаря стандартной коробке передач и замедлителю для обеспечения полного контроля при работе на крутых склонах.





БЕЗОПАСНОСТЬ НА ВСЕХ УРОВНЯХ

Сертифицированная кабина Volvo с конструкцией FOPS, оснащенная функциями для улучшения обзорности, например Volvo Smart View, позволяет обеспечить безопасность оператора.

СОЗДАНЫ ДЛЯ ТЯЖЕЛЫХ УСЛОВИЙ РАБОТЫ

Простая и понятная конструкция машины обеспечивает долгий срок службы и безотказную работу.

Загружайтесь с выгодой

Эти надежные самосвалы серии D отлично удерживают груз, а конструкция кузова надежно защищает от рассыпания.

Ключ к экономной эксплуатации

Проверенные компоненты Volvo, созданные для длительной работы, помогут снизить эксплуатационные затраты.

Работа на любых уклонах

Комплексная конструкция и конфигурация силовой установки обеспечивают превосходную проходимость самосвала, позволяя с легкостью двигаться по неровной местности.

Выбор режимов переключения передач

Этот самосвал имеет два встроенных режима переключения передач в зависимости от полезной нагрузки: режим повышенной мощности и экономичный режим.

Подробная информация о Volvo R45D, R60D, R70D

Двигатель

	R45D	R60D	R70D
Модель	Cummins QSK19-C525	Cummins QSK19-C700	MTU-2000TA
Тип	Четыре цикла, сертификация по стандартам выбросов, топливная система высокого давления, прямой впрыск дизельного топлива, водяное охлаждение, турбонаддув и охлаждение воздуха турбонаддува	Четыре цикла, сертификация по стандартам выбросов, топливная система высокого давления, прямой впрыск дизельного топлива, водяное охлаждение, турбонаддув и охлаждение воздуха турбонаддува	Четыре цикла, сертификация по стандартам выбросов, прямой впрыск дизельного топлива, водяное охлаждение, турбонаддув и охлаждение воздуха турбонаддува
Число цилиндров / конфигурация	6 в ряд	6 в ряд	V12
Рабочий объем	л 19	19	24
Диаметр x ход	мм 159 x 159	159 x 159	130 x 150
Макс. мощность при	об/мин 2 000	2 000	2 100
Полная мощность (SAE J1995)	кВт 392	522	567
	л.с. 533	710	771
Полезная мощность	кВт 370	481	511
	л.с. 503	654	695
Макс. крутящий момент при	об/мин 1 500	1 500	1 350
Полный крутящий момент	Нм 2 407	2 981	3 323
Токсичность выхлопных газов двигателя	Соответствует части 3 директивы для внедорожной подвижной техники EPA Tier 3/CARB MOH 40 CFR 89 (США)	Соответствует части 3 директивы для внедорожной подвижной техники EPA Tier 3/CARB MOH 40 CFR 89 (США)	Соответствует части 2 директивы для внедорожной подвижной техники USA EPA Tier 2/CARB MOH 40 CFR 89 и EU MOH (США)
Электрическая система	Электрическая система с заземлением отрицательного полюса 24 В. Две батареи 12 В на 180 Ач. Электрический стартер 9 кВт (12 л.с.). Запуск с нейтрали, генератор 70 А со встроенным регулятором напряжения.	Электрическая система с заземлением отрицательного полюса 24 В. Две батареи 12 В на 180 Ач. Электрический стартер 9 кВт (12 л.с.). Запуск с нейтрали, генератор 70 А со встроенным регулятором напряжения.	Электрическая система с заземлением отрицательного полюса 24 В. Две батареи 12 В на 200 Ач. Электрический стартер 7,7 кВт (10 л.с.). Запуск с нейтрали, генератор 100 А.
Электронное замедление оборотов на большой высоте	М 2 743	1 524	3 100

Система рулевого управления

Независимое гидростатическое рулевое управление с клапаном рулевого управления с перекрытием, аккумулятором и поршневым насосом с компенсацией давления. Гидроаккумулятор обеспечивает равномерное усилие независимо от оборотов двигателя. В случае потери мощности двигателя гидроаккумулятор обеспечивает рулевое управление приблизительно для двух поворотов рулевого колеса от упора до упора. Индикатор низкого давления указывает на снижение давления системы до значения менее 82 бар (1 190 фунтов/кв. дюйм). Рулевое управление отвечает требованиям стандарта ISO 5010.

	R45D	R60D	R70D
Максимальный угол поворота шин	° 39	39	42
Радиус поворота SAE	мм 9 475	9 540	9 760
Радиус разворота	мм 10 500	10 600	11 200

Мосты

Мост для тяжелых режимов работы с полностью разгруженными полуосями, одиночным дифференциалом с конической шестерней со спиральными зубьями и планетарным редуктором на каждом колесе

	R45D	R60D	R70D
Стандартная			
Передаточное отношение	3.15:1	3.73:1	3.73:1
Планетарный редуктор	5.66:1	5.80:1	5.80:1
Общее понижение соотношения силовой установки	17.83:1	21.63:1	21.63:1

Рама

Рама с лонжеронами замкнутого профиля, встроенный передний бампер, замкнутая поперечина и трубы карданных валов из стали с временным сопротивлением 290 МПа. Соединения поперечины из стального литья 655 МПа (95 000 фунт-сил/дюйм²).

Кузов

Продольная V-образная напольная плита со встроенными поперечными ребрами жесткости коробчатого сечения. Кузов обогревается отработавшими газами и располагается на упругих ударопоглощающих накладках. Изнашивающаяся поверхность пола кузова: высокопрочная износостойкая сталь Hardox (360–440 по Бринелю), устойчивость к деформации 1000 МПа (145 000 фунт-сил/дюйм²)

	R45D	R60D	R70D
Толщина стенок			
Днище	мм 19	19	19
По бокам	мм 10	10	10
Впереди	мм 10	10	10
Объем кузова			
Рабочий	м ³ 19,6	19,6	29
С шапкой 2:1 (SAE)	м ³ 26	35	41,5

Шины и колесные диски

	R45D	R60D	R70D
Тип шин	21-35	24-35	24-35
Диски	15	17	17

Для получения информации об оптимальном выборе шин, приблизительной скорости (км/ч) и значении грузооборота (тонномиль в час) для конкретного применения обратитесь к производителю шин

Силовая передача

	R45D	R60D	R70D
Трансмиссия	Allison 5620 ORS	Allison 6620 ORS	Allison 6620 ORS
Сборка	Установка в раме с простым доступом к встроенному гидротрансформатору, гидравлическому замедлителю и планетарным передачам. Автоматическое электронное управление с функцией мягкого переключения. Автоматическая блокировка на всех диапазонах скоростей.	Установка в раме с простым доступом к встроенному гидротрансформатору, гидравлическому замедлителю и планетарным передачам. Автоматическое электронное управление с функцией мягкого переключения. Автоматическая блокировка на всех диапазонах скоростей.	Установка в раме с простым доступом к встроенному гидротрансформатору, гидравлическому замедлителю и планетарным передачам. Автоматическое электронное управление с функцией мягкого переключения. Автоматическая блокировка на всех диапазонах скоростей.
Электронное управление	CEC2	CEC2	CEC2
Максимальная скорость, вперед/назад			
1-я передача км/ч	11,3 / 7,1	9,1 / 6,6	9,5 / 7,4
2-я передача км/ч	16,8 / 12,9	14,6 / 11,8	14,2 / 11,0
3-я передача км/ч	22,4	19,5	18,9
4-я передача км/ч	33,4	29,1	28,2
5-я передача км/ч	45,2	39,3	38,1
6-я передача км/ч	65	57,5	57

Подвеска

Передняя: независимая шкворневая подвеска (производство Volvo) передних колес с амортизаторной стойкой с самозаполняющимися цилиндрами с переменной жесткостью (азот/масло). Задняя: подвеска (производство Volvo) с переменной жесткостью (азот/масло), подсоединенная через А-образную раму и боковой стабилизатор.

	R45D	R60D	R70D
Максимальный ход передней подвески мм	251	251	235
Максимальный ход задней подвески мм	192	192	193
Максимальное качение заднего моста °	6,5	6,5	7,5

Тормозная система

Полностью гидравлическая тормозная система. Поршневой насос с компенсацией давления коробки передач обеспечивает гидравлическое давление для тормозов и управления. Независимые передний и задний контуры. Каждый контур включает азотный/гидравлический аккумулятор, накапливающий энергию для обеспечения экстренного торможения и аварийной подачи. Стояночный тормоз: задние тормоза с включением с помощью подпружиненного противоположного поршня на пакете дисков, с гидравлическим отключением. Вспомогательный тормоз: нажимной переключатель, электромагнитное управление для включения рабочих и стояночных тормозов. Включается автоматически при выключении двигателя. Тормоза отвечают требованиям стандарта ISO 3450. Торможение: рычаг распределителя задних дисковых тормозов или гидравлический замедлитель в коробке передач.

	R45D	R60D	R70D
Тип передних тормозов	Сухой диск	Сухой диск	Сухой диск
Диаметр передних тормозов мм	660	710	710
Поверхность фрикционных накладок передних тормозов см ²	1 395	1 395	2 788
Тип задних тормозов	Многодисковые тормоза с принудительным охлаждением Volvo	Многодисковые тормоза с принудительным охлаждением Volvo	Многодисковые тормоза с принудительным охлаждением Volvo
Поверхность фрикционных накладок задних тормозов см ²	38 310	47 151	67 390

Подъемник

Два цилиндра подъема кузова крепятся между лонжеронами.

Цилиндры являются двухступенчатыми с ослаблением на второй ступени. Контроль наклона к шасси и несбалансированного опрокидывания.

	R45D	R60D	R70D
Давление разгрузки системы МПа	19	16	19
Выходная подача насоса л/мин	227	227	365
при об/мин	2 100	2 100	2 100
Время подъема кузова с	13	16,4	13
Время опускания кузова с	9	16,3	11,5

Заливка при обслуживании

	R45D	R60D	R70D
Картер двигателя и фильтры л	60	60	33
Трансмиссия и фильтры л	76	92	85
Система охлаждения л	126	136	236
Топливный бак л	606	606	938
Маслобак гидросистемы рулевого управления л	68	68	61
Гидравлическая система рулевого управления (всего) л	92	92	92
Гидравлический бак на кузове л	250	250	258
Гидравлическая система кузова и система охлаждения тормозов (всего) л	385	385	432
Планетарные передачи (всего) л	56	56	43
Дифференциал л	60	60	52
Передняя ходовая подвеска (каждая) л	14	14	25
Задняя ходовая подвеска (каждая) л	17	17	21
Коробка отбора мощности л	4	4	4

Весовые характеристики

	R45D	R60D	R70D
Шасси с подъемниками кг	27 835	30 600	36 190
Стандартный кузов кг	9 300	10 650	11 500
Масса нетто кг	36 435	42 048	49 573
Максимальная грузоподъемность кг	41 000	54 500	65 000
Максимальная полная масса* кг	77 435	96 548	114 573
Распределение веса (мосты)	Передний / задний	Передний / задний	Передний / задний
- Пустой %	49 / 51	48 / 52	50 / 50
- С грузом %	34 / 66	34 / 66	34 / 66

*Максимальная разрешенная масса автомобиля с опциями, навесным оборудованием, полным топливным баком и массой груза.

Технические характеристики

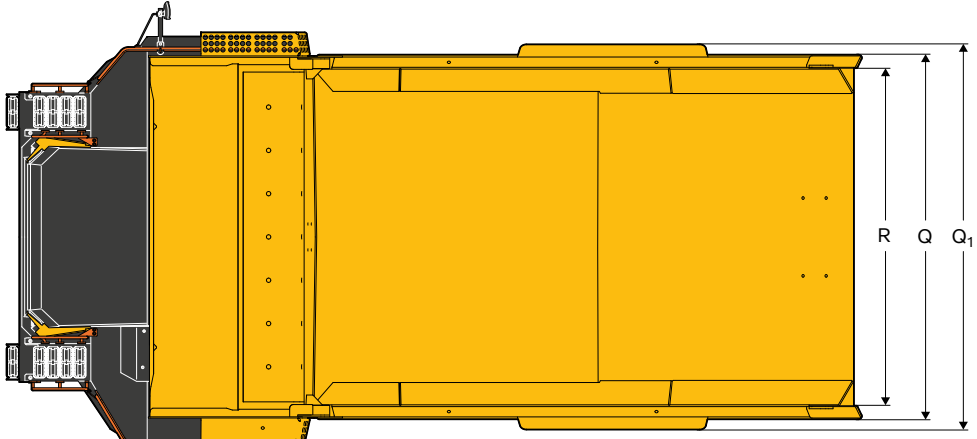
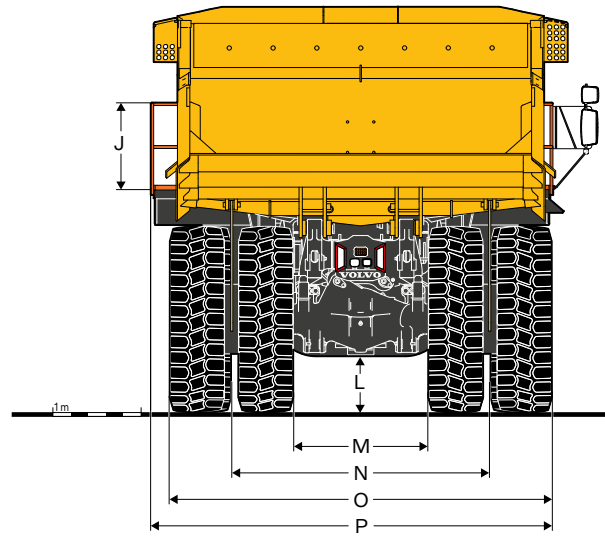
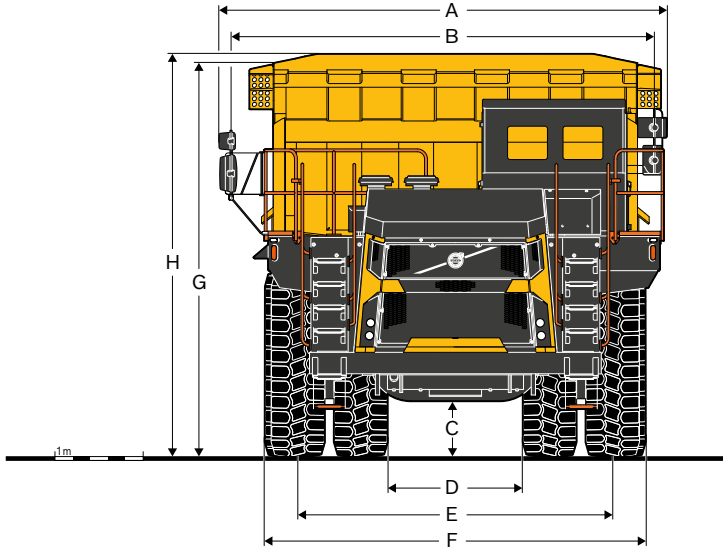

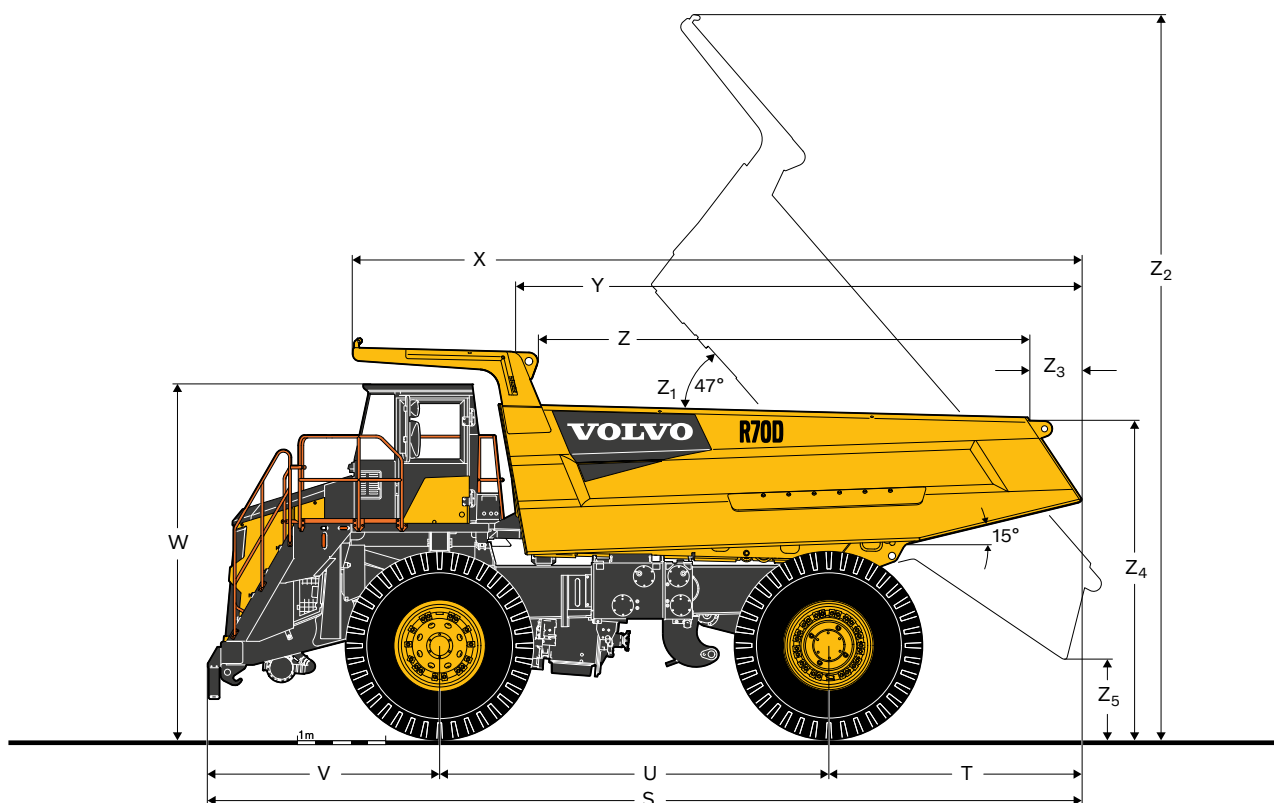

РАЗМЕРЫ

	Единицы измерения	R45D	R60D	R70D
A	MM	4 630	4 980	5 290
B	MM	4 370	4 630	4 940
C	MM	585	660	685
D	MM	2 665	2 580	2 970
E	MM	3 325	3 320	3 660
F	MM	3 985	4 060	4 420
G	MM	4 135	-	-
H	MM	4 245	4 440	4 570
I	MM	4 520	4 820	-
J	MM	1 195	1 425	1 536
K	MM	810	950	1 080
L	MM	450	600	600
M	MM	1 520	1 380	1 500
N	MM	2 710	2 900	2 995
O	MM	4 000	4 450	4 445
P	MM	4 240	-	-
Q	MM	3 800	4 270	4 280
Q+1	MM	4 060	4 470	4 940
R	MM	3 530	3 950	3 940
S	MM	8 700	9 130	9 905
T	MM	2 410	2 600	2 945
U	MM	3 940	4 170	4 470
B	MM	2 350	2 360	2 490
W	MM	3 855	3 970	4 190
X	MM	7 417	7 750	8 380
Y	MM	5 485	6 000	6 580
Z	MM	4 700	5 050	6 200
Z+1	°	58	58	58
Z+2	MM	7 645	8 050	8 380
Z+3	MM	430	500	-
Z+4	MM	3 425	3 680	3 785
Z+5	MM	585	580	460

Оборудование

СТАНДАРТНОЕ ОБОРУДОВАНИЕ

	R45D	R60D	R70D
Двигатель			
Охладитель нагнетаемого воздуха	*	*	*
Воздушный фильтр	*	*	*
Вентилятор с прямым приводом	*	*	*
Топливный фильтр и водоотделитель	*	*	*
Защита маслосборника	*	*	*
Рабочее место оператора			
2 лампы двери	*	*	*
Кондиционирование воздуха	*	*	*
Управление подъемника кузова, с сервомеханизмом	*	*	*
Проигрыватель компакт-дисков/радио	*	*	*
Подстаканник	*	*	*
Защита FOPS, ISO 3449/SAE J231	*	*	*
Обогреватель/система обдува стекол	*	*	*
Звуковой сигнал	*	*	*
Термоизоляция и звуковая изоляция	*	*	*
Внутреннее освещение	*	*	*
Зеркала	*	*	*
Порты питания 24 В и 12 В	*	*	*
Стеклоподъемник (слева)	*	*	*
Система визуализации с камерой 360 градусов	*	*	*
Защита ROPS (защита кабины), ISO 3471/SAE J1040	*	*	*
Сиденья оператора с пневмоподвеской	*	*	*
Ремень безопасности, 4 точки крепления	*	*	*
Сиденье инструктора	*	*	*
Рулевое колесо, с обивкой, с наклоном	*	*	*
Отсек для принадлежностей	*	*	*
Солнцезащитный козырек	*	*	*
Тонированные стекла	*	*	*
Стеклоочиститель и омыватель, ветровое стекло	*	*	*
Измерительные приборы	*	*	*
Температура охлаждающей жидкости	*	*	*
Давление моторного масла	*	*	*
Уровень топлива	*	*	*
Счетчик моточасов	*	*	*
Счетчик пробега	*	*	*
Спидометр	*	*	*
Тахометр	*	*	*
Температура масла трансмиссии	*	*	*
Предупреждающие индикаторы			
Засорение воздушного фильтра	*	*	*
Индикатор засорения воздушного фильтра	*	*	*
Зарядка от генератора	*	*	*
Подъем кузова	*	*	*
Высокая температура охлаждающего масла для тормозов	*	*	*
Низкое давление передних тормозов	*	*	*
Низкое давление задних тормозов	*	*	*
Индикатор направления	*	*	*
Проверка двигателя	*	*	*
Уровень охлаждающей жидкости двигателя	*	*	*
Температура охлаждающей жидкости двигателя	*	*	*
Техническое обслуживание двигателя	*	*	*
Давление моторного масла	*	*	*
Превышение оборотов двигателя	*	*	*
Останов двигателя	*	*	*
Дальний свет фар	*	*	*
Гидротрансформатор	*	*	*
Стояночный тормоз	*	*	*
Активный замедлитель	*	*	*
Низкий уровень масла в баке рулевого управления и тормозном бачке	*	*	*
Засорение фильтра рулевого управления	*	*	*
Низкое давление в системе рулевого управления	*	*	*
Проверка коробки передач	*	*	*
Засорение масляного фильтра коробки передач	*	*	*
Высокая температура масла коробки передач	*	*	*

СТАНДАРТНОЕ ОБОРУДОВАНИЕ

	R45D	R60D	R70D
Звуковые сигналы			
Низкое давление передних тормозов	*	*	*
Низкое давление задних тормозов	*	*	*
Низкое давление в системе рулевого управления	*	*	*
Электрическая система			
Генератор переменного тока, 70 А	*	*	*
Генератор переменного тока, 100 А	—	*	*
Батареи, 2 x 12 В, 180 Ач	*	*	*
Батареи, 2 x 12 В, 200 Ач	—	*	*
Главный выключатель аккумулятора, электрический	*	*	*
Указатели направления и предупреждение об опасностях	*	*	*
Фары	*	*	*
Диагностика в кабине, двигатель/коробка передач	*	*	*
Звуковой сигнал / фонарь заднего хода	*	*	*
Сигналы поворота, сигналы заднего хода, стоп-сигналы (светодиодные)	*	*	*
Трансмиссия			
Блокировка возврата из поднятого положения кузова	*	*	*
Блокировка смещения из поднятого положения кузова	*	*	*
Блокировка понижения передачи	*	*	*
Блокировка смещения при засорении фильтра	*	*	*
Гидравлический замедлитель	*	*	*
Блокировка запуска с нейтрали	*	*	*
Выбор режима повышенной мощности и экономичного режима	*	*	—
Управление энергией переключения	*	—	*
Проверка глушения двигателя и выбор аварийного режима	*	*	—
Защита маслосборника	*	—	*
Тормозная система			
Замедлитель тормоза (задний)	*	*	*
Передние сухие дисковые тормоза	*	*	*
С гидравлическим приводом	*	*	*
Двойные контуры			
Масляный радиатор OCDB	*	*	*
Многодисковые тормоза с масляным охлаждением (задние)	*	*	*
Стояночный тормоз, часть заднего тормозного пакета	*	*	*
Кузов			
Указатель опускания кузова	*	*	*
Обогрев отработавшими газами	*	*	*
Брызговики	*	*	*
Ограждение оператора с левой стороны	*	*	*
Ограждение оператора с правой стороны	—	*	*
Камневытаскиватели	*	*	*
Предохранительные стопорные штифты	*	*	*
Щитки шин	*	*	*
Прочее			
Диагностические точки проверки давления	*	*	*
Глушитель выхлопной трубы	*	*	*
Поручни на крыльях	*	*	*
Передняя и задняя точки буксировки	*	*	*

ОПЦИОНАЛЬНОЕ ОБОРУДОВАНИЕ			
	R45D	R60D	R70D
Двигатель			
Быстрое топливо	•	•	—
Проходной подогреватель топлива	•	•	•
Рабочее место оператора			
Зеркала с подогревом, с электрическим приводом	•	•	•
Силовая передача			
Дифференциал смещения тяги	•	•	•
Электрическая система			
Генератор переменного тока, 100 А	•	•	•
Розетка для запуска от внешнего источника	•	•	•
Проблесковый маячок, оранжевый, с креплением на кабине	•	•	•
Комплект освещения для обслуживания	•	•	•
Размыкающий выключатель на уровне земли	•	•	•
Комплект рабочего освещения	•	•	•

ОПЦИОНАЛЬНОЕ ОБОРУДОВАНИЕ			
	R45D	R60D	R70D
Кузов			
Отделочные панели кузова	•	•	•
Боковые бортовые надставки кузова по запросу	•	•	•
Задний борт	•	•	•
Ограждение от просыпания	•	•	•
Бортовая система взвешивания	•	•	•
Обслуживание			
Система автоматической смазки	•	•	•
Комплект быстрого слива масла	•	•	•
Система пожаротушения	•	•	•
Защита от крайне низких температур (–40°C)	•	•	•

Некоторые изделия недоступны на определенных рынках. В соответствии с политикой постоянного совершенствования компания оставляет за собой право изменять технические характеристики и конструкцию без предварительного уведомления. На фотографиях не всегда изображена стандартная версия машины.



VOLVO

Volvo Construction Equipment

volvoce.com