



Volvo Construction Equipment

# EW160E

Koparka Volvo 16,2-18,2 t 115 kW



# Pasja do wydajnej pracy

Volvo Construction Equipment nie zadowala się naśladownictwem. Naszym celem jest rozwijanie produktów i usług zwiększających wydajność – wierzymy, że jesteśmy w stanie obniżyć koszty i zwiększyć zyski specjalistów używających naszego sprzętu. Jako członek Volvo Group pracujemy z pasją nad wprowadzaniem innowacyjnych rozwiązań, które sprawiają, że nasi klienci mogą pracować wydajniej – a nie ciężiej.

## Pomagamy klientom zwiększać wydajność

Zrobić więcej przy mniejszym wysiłku to motto firmy Volvo Construction Equipment. Wysoka wydajność od dawna idzie w parze z mniejszym zużyciem energii, łatwością użytkowania i trwałością. A jeśli chodzi o obniżanie kosztu cyklu życia maszyn, firma Volvo stanowi klasę sama dla siebie.

## Dostosowane do Twoich potrzeb

Dużo zależy od tworzenia rozwiązań dostosowanych do konkretnych zastosowań maszyn i potrzeb użytkowników. Innowacyjność często wymaga korzystania z zaawansowanych technologii – ale nie zawsze musi. Niektóre z naszych najlepszych pomysłów były proste i opierały się na doskonałym i dogłębnym zrozumieniu, na czym polega praca naszych klientów.



## Wiele można się nauczyć w ciągu 180 lat

W swojej długiej historii firma Volvo wprowadziła liczne rozwiązania, które zrewolucjonizowały sposób użytkowania maszyn budowlanych. Żadna inna marka nie kojarzy się silniej z bezpieczeństwem niż Volvo. Ochrona operatorów i osób przebywających w pobliżu maszyn oraz ograniczanie do minimum wpływu na środowisko naturalne to tradycyjne wartości naszej firmy, które nadal kształtują naszą filozofię projektowania maszyn.

## Jesteśmy po Twojej stronie

Na pozycję marki Volvo pracują najlepsi specjaliści. Volvo to prawdziwie globalne przedsiębiorstwo, które przez cały czas stoi u boku swoich klientów, gotowe pomagać im szybko i sprawnie – w każdym miejscu.

## Kieruje nami pasja do wydajnej pracy.



Volvo Trucks



Renault Trucks



Mack Trucks



UD Trucks



Volvo Buses



Volvo Construction Equipment



Volvo Penta



Volvo Financial Services

# Wizja wszechstronności

Produkowana w Niemczech koparka kołowa Volvo EW160E to wydajna i uniwersalna maszyna, która ułatwi wykonywanie prac na placu budowy, zwiększając wydajność. Dzięki niej wszystkie narzędzia można zabrać ze sobą za jednym razem, aby uniknąć niepotrzebnych przebiegów.

## Tryby pracy

Koparki kołowe z serii E mogą pracować w czterech trybach pracy, a do przemieszczania się operator ma do dyspozycji 3 prędkości jazdy. Daje to łącznie wiele kombinacji pozwalających uzyskać optymalną wydajność i mniejsze zużycie paliwa.



## Sterowanie młotem/nożycami (X1) oraz łyżki skarpowej lub głowicy obrotowej (X3)

Zwiększ wszechstronność swojej koparki kołowej za pomocą dodatkowych funkcji hydraulicznych X1 oraz X3. Funkcja X1 wykorzystuje główny obwód hydrauliczny do zasilania osprzętu wymagającego dużego przepływu jedno- lub dwukierunkowego, podczas gdy funkcja X3 umożliwia dwukierunkowe zasilanie osprzętu przechyłnego i obrotowego.



## Szuflada na narzędzia

Tę nową i wyjątkową skrzynkę przetestowano i zaprojektowano tak, aby pozwalała przechowywać narzędzia o łącznej masie do 120 kg. Dzięki mechanizmowi gwarantującemu płynne wsuwanie i wysuwanie ręczne wyciąganie łańcuchów i innego sprzętu jest teraz dla operatora maszyny znacznie wygodniejsze, gdyż nie musi się on schylać ani dźwigać. Ponieważ skrzynka ma formę wysuwanej szuflady, części są lepiej widoczne i można je o wiele łatwiej porządkować. Mechaniczny ogranicznik zapobiega wysunięciu szuflady z maszyny, a przegrody można regulować i ustawiać w pięciu różnych położeniach.



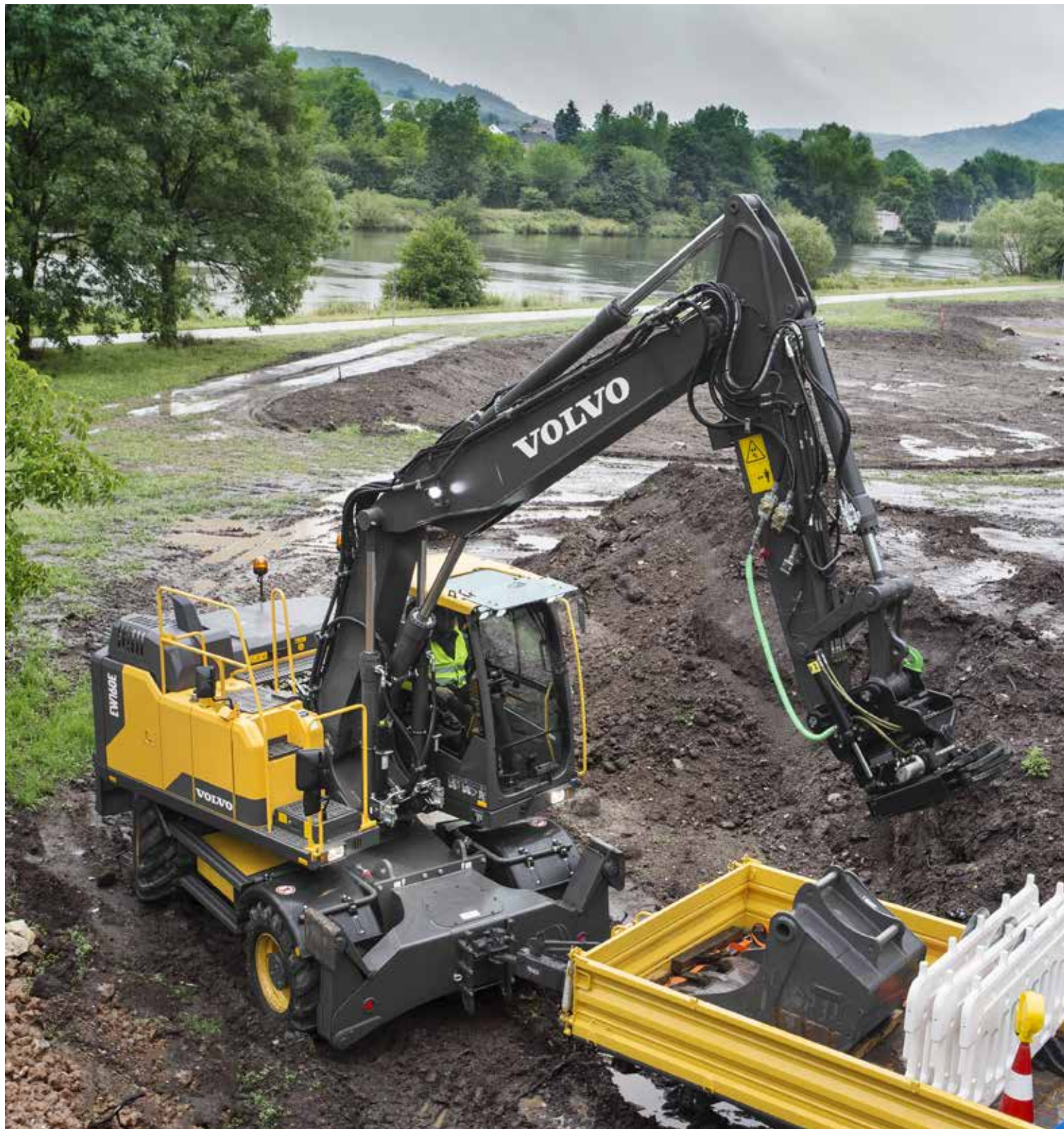

# ZACZEP PRZYCZEPY

Aby uzyskać maksymalną elastyczność i produktywność, zabierz wszystkie swoje narzędzia na miejsce pracy za jednym razem.

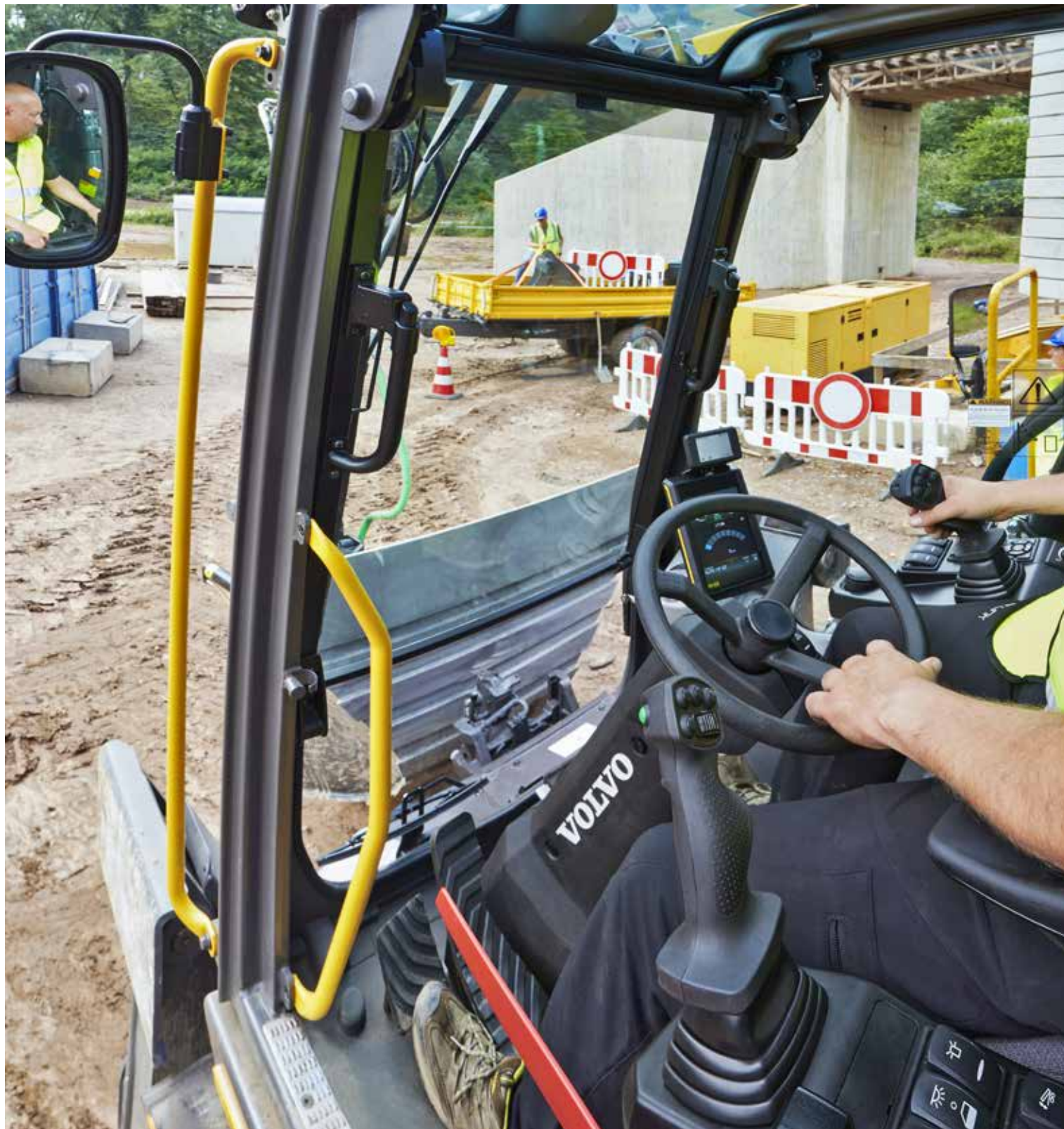

# KABINA

Zajmująca czołową pozycję w branży kabina Volvo zapewnia doskonałą widoczność, która jest niezwykle ważna pod względem zapewnienia operatorowi komfortu, kontroli i bezpieczeństwa w miejscu prowadzenia prac. Przestronna kabina z pojemnymi schowkami, dużą ilością miejsca na nogi, łatwo dostępnymi elementami sterowania i opcjonalnym luksusowym fotelem zwiększa produktywność operatora oraz zmniejsza jego zmęczenie. Dodatkowo poprawiono także widok z kabiny na prawą stronę.

# Operuj z klasą

W celu zagwarantowania wygody i produktywności koparkę EW160E zaprojektowano tak, aby zapewnić operatorowi łatwą obsługę. Kabina, wszystkie elementy sterowania, komfortowy fotel i system wentylacji z klimatyzacją i filtrem powietrza, sprawiają, że operator jest zadowolony i pracuje wygodnie.

## Interfejs człowiek-maszyna (HMI)

Wszystkie elementy sterowania — w tym dżoystiki, przełączniki, klawiatura i monitor LCD — są ergonomicznie rozmieszczone w sposób zapewniający optymalną kontrolę i wydajność. Aby zapewnić wygodę i łatwość obsługi, zmniejszono liczbę przełączników.



## Kontrola płynów z kabiny

Po uruchomieniu maszyny następuje sprawdzenie poziomu wszystkich płynów, między innymi oleju silnikowego i hydraulicznego. Elektroniczny wyświetlacz maszyny informuje operatora o ewentualnej konieczności uzupełnienia płynu, co pozwala zachować należyty stan roboczy maszyny i uniknąć niezaplanowanych przerw w pracy.

## Konstrukcja ROPS

Kabina Volvo jest wyposażona w certyfikowaną konstrukcję chroniącą w razie wywrócenia (ROPS), która gwarantuje operatorowi dodatkowe bezpieczeństwo podczas pracy w trudnych warunkach. Zapewnia ona także lepszą ergonomię, co przekłada się na mniejsze zmęczenie i lepszą produktywność.



## Pompa wlewu paliwa

Elektryczna pompa paliwa umieszczona pod zbiornikiem może pracować z wydajnością 50 litrów na minutę. Oznacza to łatwe i czyste napełnianie zbiornika paliwa z poziomu podłoża.



# Pewność kontroli

Dla operatora ważna jest nie tylko wygodna obsługa maszyny. Koparka kołowa EW160E jest wyposażona w najnowsze funkcje, dzięki którym operator może się zawsze czuć bezpiecznie i mieć pełną kontrolę nad maszyną.

## Nowy układ hydrauliczny

Ulepszony układ hydrauliczny pozwala maksymalnie wykorzystać dostępną moc silnika w każdym zastosowaniu oraz poprawić sterowanie i czas cyklu roboczego. Przekłada się to na wyższą efektywność operatora oraz większą kontrolę i bezpieczeństwo ruchu.



## Siła napędowa

Zaprojektowane z myślą o trwałości, wytrzymałe podwozie koparki kołowej Volvo nadaje się idealnie do ciężkiej pracy. Dzięki zwiększeniu siły napędowej jazda po pochyłym lub trudnym terenie jest teraz łatwiejsza.



## Inteligentny system kamer Volvo (opcja)

Trzy kamery zamocowane w różnych narożnikach maszyny — z przodu, z boku i z tyłu — tworzą widok z lotu ptaka na pracującą maszynę. Kamery zapewniają także niezależny podgląd obszaru przed maszyną, z boku i z tyłu maszyny, dzięki czemu operator widzi wszystkie strefy pracy oraz może bezpiecznie obrócić nadwozie pracując w niewielkiej przestrzeni.







# UKŁAD AMORTYZACJI WYSIĘGNIKA (OPCJA)

Układ amortyzacji wysięgnika poprawia komfort pracy operatora i umożliwia jazdę z większymi prędkościami po wyboistej nawierzchni i nierównym terenie. Tłumi drgania dzięki obwodowi hydraulicznemu uzupełnionemu amortyzatorami gazowymi.



# ELASTYCZNE KONFIGURACJE

Spraw, aby koparka kołowa EW160E była idealnie dopasowana do miejsca pracy, wybierając optymalną konfigurację zgodnie z Twoimi oczekiwaniami. Wystarczy tylko odpowiednio wyspecyfikować maszynę, a zostanie ona dostarczona w oczekiwanej konfiguracji prosto z fabryki.

# Funkcjonalność

Koparkę kołową EW160E można dopasować do każdego zadania. Dzięki bogatej ofercie wyposażenia, każdy może wyspecyfikować maszynę zgodnie ze swoimi oczekiwaniami.

## Podwozie — z zaczepem do holowania przyczepy lub bez

Volvo oferuje maszynę z zaczepem, który umożliwia ciągnięcie przyczep o łącznej masie do ośmiu ton (wyposażonych w hamulce) lub do trzech ton (bez hamulców).



## Opony

W bogatej ofercie wyposażenia znajduje się obszerna gama opon. Dobierz najlepsze opony do wymogów roboczych i warunków terenowych, do wyboru opony z różnymi rzeźbami bieżnika — zarówno pojedyncze, jak i podwójne.



## Układ ramienia/chwybaka

Poprzez dobór konfiguracji wysięgników i ramion możesz zwiększyć zasięg roboczy swojej koparki. Wybierając do pracy chwytak na klasycznym ramieniu z szybkozłączem jest możliwość poprzez dodatkową instalację hydrauliczną sterowanie funkcją zamykania chwytaka poprzez ruch zamykania łyżki na prawym dźwostku.



# Niskie zużycie paliwa i najwyższe osiągi

Aby zapewnić maksymalną wydajność i niezawodność, koparki EW160E są wyposażone w najnowsze silniki Volvo spełniające normy emisji spalin Stage IV. Maszyny zaprojektowano i starannie przetestowano pod kątem zmniejszenia zużycia paliwa i zwiększenia produktywności.

## Tryb ECO

Tryb ECO włącza się automatycznie w celu zmniejszenia zużycia paliwa przy jednoczesnym zachowaniu dotychczasowej wydajności.



## Projektowanie i testowanie

Koparki kołowe Volvo EW160E zaprojektowano i przetestowano tak, aby spełniały najbardziej rygorystyczne standardy niezawodności i efektywności. Zastosowane podzespoły, układy i technologie pracują razem, aby zapewnić większą trwałość i lepszą produktywność.

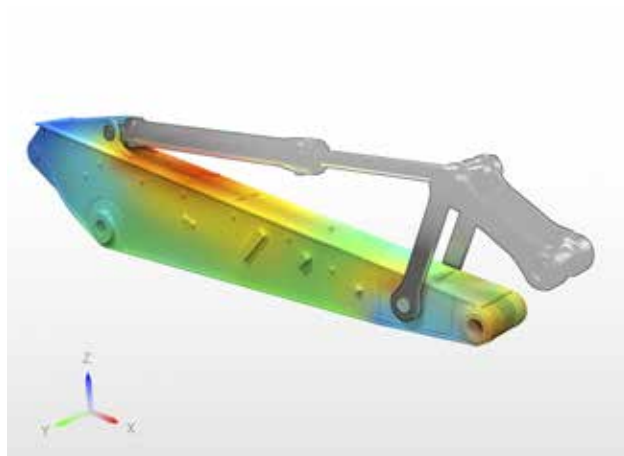

## Solidne mosty

Solidne mosty koparki z automatyczną lub ręczną blokadą wychylenia są bardzo wytrzymałe i zaprojektowane tak, aby zapewnić długi czas eksploatacji.



## Prześwit

Podwozie jest chronione dzięki dużemu prześwitowi. Jednocześnie jest na tyle wytrzymałe, aby sprostać pracy na twardej i nierównej nawierzchni.



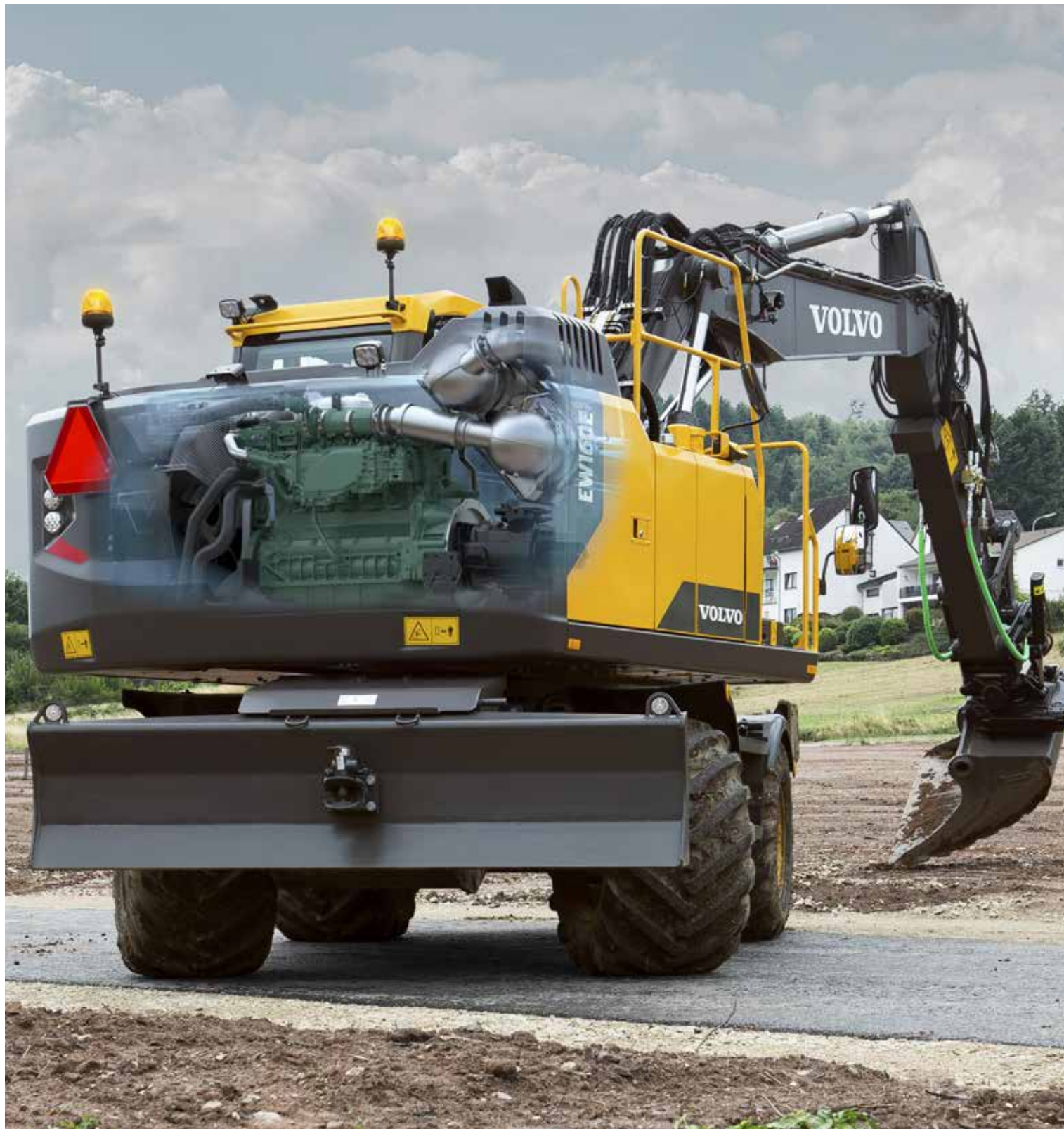

# SILNIK

Koparki kołowe Volvo z silnikami Stage IV to potężne i wydajne maszyny zaprojektowane tak, by zapewnić mniejsze zużycie paliwa i większą produktywność. Dzięki zastosowaniu zaawansowanych technologii maszyny pozwalają oszczędzać czas i pieniądze właścicieli.



# HYDRAULICZNIE PODNOSZONA KABINA (OPCJA)

Hydraulicznie podnoszona kabina Volvo Care Cab pozwala na obserwację całego terenu z wysokości pięciu metrów, zwiększając wydajność i bezpieczeństwo pracy.

# Ogranicz czasy przestoju

Model EW160E, szczególnie w przypadku przeładunku odpadów, można wyposażyć w użyteczne funkcje zapewniające maksymalną produktywność i odporność. Dzięki koparce EW160E sprostanie temu trudnemu wyzwaniu staje się realne.

## Wyposażenie specjalne do pracy przy przeładunkach odpadów

Wyposażenie takie jak cyklonowy odpylacz wstępny silnika, osłony zabezpieczające kabinę oraz dodatkowe uszczelnienie wokół bocznych drzwi i wentylator chłodnicy z funkcją pracy dwukierunkowej sprawiają, że operator może pracować jeszcze wydajniej bez obawy uszkodzenia maszyny.



## Specjalne ramie chwytakowe

Ramie chwytakowe do wszelkiego rodzaju chwytaków nie wymagają stosowania siłownika łyżki. Do otwierania i zamykania chwytaka wykorzystuje się funkcję zamykania standardowej łyżki.

## Pełne koła gumowe

Opony z litej gumy mają za zadanie sprostać najbardziej wygórowanym wymaganiom. Wyprodukowano je z zastosowaniem najnowszych technologii, dzięki czemu są to najbardziej wytrzymałe, wszechstronne i trwałe opony dostępne w branży.



## Szerokie mosty — 2,75 m

Aby zapewnić lepszą stabilność, koparkę EW160E można opcjonalnie wyposażyć w mosty o szerokości 2,75 m. Wtedy lemiusz również ma szerokość 2,75 m, jednak podpory są standardowego typu, bez względu na szerokość mostu.



# Skonfiguruj idealną koparkę

## ZACZEP PRZYCZEPY

Aby uzyskać maksymalną elastyczność i produktywność, zabierz wszystkie swoje narzędzia na miejsce pracy za jednym razem.

### Wysięgnik jednoczęściowy, dwuczęściowy lub dwuczęściowy skrętny oraz szeroki wybór ramion

Z całej gamy osprzętu roboczego można dobrać maszynę, która będzie idealnie pasowała do wykonywanych zadań.

### Technologia nowego układu hydraulicznego

Ulepszony układ hydrauliczny pozwala maksymalnie wykorzystać dostępną moc silnika w każdym zastosowaniu i skraca cykle robocze.

### Automatyczny układ smarowania

Ta opcjonalna funkcja podaje odpowiednią ilość smaru do wszystkich punktów smarowania w wymaganych odstępach czasowych, zmniejszając dzięki temu koszty obsługi technicznej.

## ELASTYCZNE KONFIGURACJE

Koparkę kołową EW160E można idealnie dopasować do miejsca pracy, wybierając odpowiednią konfigurację maszyny.

### Wyprodukowana w Niemczech

Zaprojektowana, wyprodukowana i przetestowana w Niemczech koparka kołowa EW160E sprawdzi się idealnie w każdym miejscu na świecie.



## UKŁAD AMORTYZACJI WYSIĘGNIKA (OPCJA)

Układ amortyzacji wysięgnika poprawia komfort pracy operatora i umożliwia jazdę z większymi prędkościami po wyboistej nawierzchni i nierównym terenie.



### Inteligentny system kamer Volvo

Trzy kamery zamocowane w różnych narożnikach maszyny — z przodu, z boku i z tyłu — tworzą widok z lotu ptaka na pracującą maszynę.

### Kamera boczna i tylna

Kamera boczna i tylna są zamontowane na maszynie w taki sposób, aby operator mógł na monitorze obserwować różne strefy wokół maszyny.



### AdBlue®

Firma Volvo oferuje kompletne rozwiązanie AdBlue, które jest sprawdzone pod kątem jakości, ekonomiczne i łatwo dostępne. Aby uzyskać więcej informacji, skontaktuj się z przedstawicielem firmy Volvo. ® = zastrzeżony znak towarowy stowarzyszenia Verband der Automobilindustrie e.V. (VDA)

## KABINA

Zajmująca czołową pozycję w branży kabina Volvo zapewnia doskonałą widoczność, komfort i bezpieczeństwo w miejscu prowadzenia prac.

## HYDRAULICZNIE PODNOSZONA KABINA

Hydraulicznie podnoszona kabina Volvo Care Cab umożliwia obserwację terenu wokół maszyny z wysokości 5 metrów, gwarantując większe bezpieczeństwo.

## SILNIK

Koparki kołowe Volvo z silnikami Stage IV charakteryzują się dużą mocą i niskim zużyciem paliwa.

### Tryb ECO

Tryb ECO włącza się automatycznie w celu zmniejszenia zużycia paliwa przy jednoczesnym zachowaniu dotychczasowej wydajności.

### Ciężka przeciwwaga

Cięższa niż dotychczas przeciwwaga zapewnia maszynie większą stabilność podczas pracy z ciężkim osprzętem.



# DOPASOWANY OSPRZĘT

Trwały osprzęt Volvo został zaprojektowany tak, aby współpracował w pełnej harmonii z maszynami Volvo, tworząc w ten sposób jedną solidną i niezawodną jednostkę. Dzięki idealnie dopasowanym funkcjom i właściwościom osprzęt Volvo stanowi integralną część koparki, do której jest przeznaczony.

# Łącz i dopasuj optymalnie do wymagań

Osiągnij maksymalną produktywność i rentowność dzięki koparkom kołowym Volvo EW160E i szerokiej gamie trwałego osprzętu. Zwiększ zakres zastosowań i wykonuj różne zadania, odnosząc jednocześnie korzyści z krótszych cykli pracy i doskonałej precyzji.

## Łyżki — GP/HD/XD

Łyżki firmy Volvo to doskonałe narzędzia do kopania i załadunku dowolnego materiału: miękkiego, średniego i twardego. Łyżki do ciężkich prac są przeznaczone do wydajnego kopania w zwartych materiałach. Wszystkie zapewniają maksymalną produktywność i trwałość oraz zawierają oryginalne elementy zużywalne Volvo.



## Szybkozłacza

Firma Volvo oferuje pełną gamę szybkozłaczy — od szybkozłaczy typu S po szybkozłacza symetryczne i szybkozłacza bezpieczne Steelwrist. Złacza Steelwrist wykorzystują technologię przedniej blokady sworznia zapobiegającej wypadnięciu łyżki w przypadku nieprawidłowego zapięcia łyżki. Wszystkie szybkozłacza mają konstrukcję idealnie dopasowaną do maszyn i osprzętu firmy Volvo. Steelwrist® to zastrzeżony znak handlowy firmy Steelwrist AB.



## Młot hydrauliczny HB18

Młoty hydrauliczne typu HB18 są zoptymalizowane pod kątem doboru konkretnych maszyn Volvo i dopasowane do szybkozłaczy Volvo w celu zapewnienia szybkiej, bezpiecznej i łatwej wymiany osprzętu. Młoty HB18 są dostępne z pełnym asortymentem narzędzi.



## Głowica obrotowo-uchylna

Można zamówić fabryczną instalację głowicy obrotowo-uchylnej Volvo z wielofunkcyjnymi dźwostkami i kolorowym wyświetlaczem, które są w pełni zintegrowane z układami maszyny. Nowa seria łyżek Volvo XD jest doskonale dopasowana do instalowanych fabrycznie głowic.

# Dodawanie wartości do biznesu

Klienci Volvo mają w zasięgu ręki kompleksowy zestaw usług. Volvo może zaoferować swoim klientom długoterminowe partnerstwo, ochronę przychodów i pełny zakres rozwiązań dzięki wysokiej jakości częściom dostarczonym przez pasjonatów. Volvo aktywnie angażuje się w zwiększenie zwrotu z inwestycji klienta i maksymalne wydłużenie okresów międzyobsługowych.

## Kompleksowe rozwiązania

Volvo oferuje swoim klientom doskonale dopasowane rozwiązania. Dlaczego zatem nie mieliby oni pozwolić nam spełniać wszystkich swoich potrzeb w całym okresie eksploatacji maszyn? Dzięki słuchaniu potrzeb klientów możemy obniżyć ponoszone przez nich całkowite koszty eksploatacji i zwiększyć przychody.

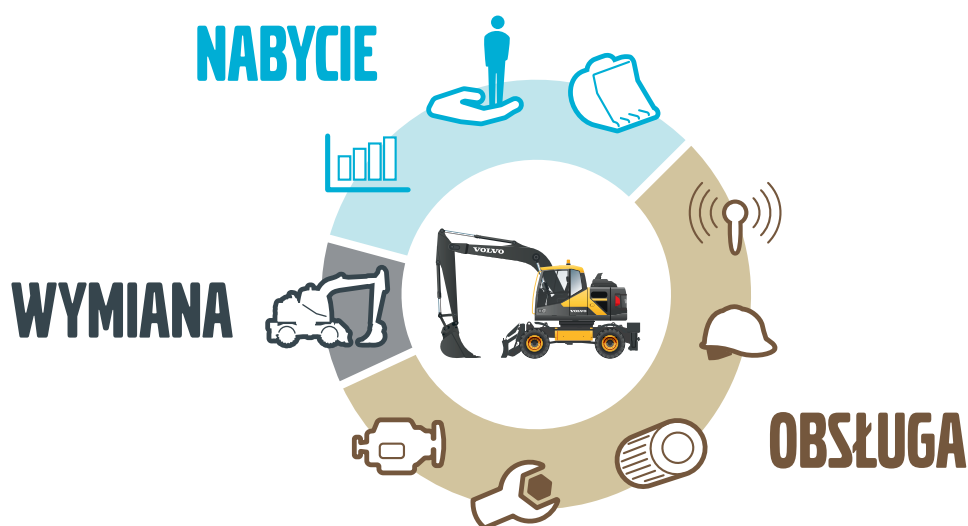

## Originalne części zamienne Volvo

To, co nas wyróżnia, to dbałość o szczegóły. Ta zasada działania stanowi solidną inwestycję w przyszłość zakupionej maszyny. Części są drobiazgowo sprawdzane i atestowane, ponieważ każda z nich ma istotne znaczenie dla osiągnięć maszyny i długości okresów międzyobsługowych. Tylko korzystając z oryginalnych części Volvo, można mieć pewność, że maszyna zachowa jakość, z której słyną produkty marki Volvo.

## Sieć punktów serwisowych

Aby szybciej reagować na potrzeby klientów, eksperci firmy Volvo z naszych placówek przyjeżdżają bezpośrednio na teren robót. Dzięki rozbudowanej sieci warsztatów i placówek przedstawicieli oraz zatrudnionym w nich specjalistom firma Volvo oferuje swoim klientom kompleksowe wsparcie, bazując na swojej wiedzy o rynku lokalnym i doświadczeniu zdobytym na rynku globalnym.





# KONTRAKTY SERWISOWE

Kontrakty serwisowe obejmują konserwację profilaktyczną, kompleksowe naprawy i szereg usług wydłużających okresy międzyobstugowe. Volvo korzysta z najnowszych technologii monitorowania pracy i stanu maszyny, oferując doradztwo w zakresie zwiększania opłacalności. Dzięki umowie serwisowej klient kontroluje koszty serwisu.

# Volvo EW160E w szczegółach

## Silnik

Dzięki wprowadzeniu szeregu innowacji w swoich nowych silnikach z technologią V-ACT (Volvo Advanced Combustion Technology) Volvo Construction Equipment spełnia nowe, rygorystyczne normy emisji spalin EU Stage IV. Maszyny Volvo są wyposażone w rzędowy, turbodoładowany silnik wysokoprężny z wysokociśnieniowym układem wtryskowym opartym na pompowtryskiwaczach. Zastosowano w nim układ zewnętrznej recyrkulacji spalin (E-EGR), filtr cząstek stałych (DPF) oraz układ selektywnej redukcji katalizacyjnej (SCR) z płynem AdBlue.

Silnik	Volvo	D6J
Moc maksymalna przy	obr./min	1 900
Moc netto (ISO 9249 / SAE J1349)	kW	112
	KM	152
Moc brutto (ISO 14396 / SAE J1995)	kW	115
	KM	156
Maksymalny moment obrotowy przy	Nm	716
przy prędkości obrotowej silnika	obr./min	1 400
Liczba cylindrów		6
Pojemność skokowa	l	5.7
Średnica cylindra	mm	98
Skok tłoka	mm	126

## Układ elektryczny

Wysoko pojemny i dobrze zabezpieczony układ elektryczny. Wodoszczelne wtyczki wiązek przewodów z podwójnym uszczelnieniem zabezpieczają połączenia przed korozją. Główne przekaźniki i elektrozawory są ekranowane, co zapobiega ich uszkodzeniu. Wyłącznik główny w standardzie.

Napięcie	V	24
Akumulatory	V	2 x 12
Pojemność akumulatorów	Ah	2 x 140
Alternator	V/Ah	28/120
Wartości znamionowe alternatora	W	3 360

## Podwozie

Układ napędowy: hydrauliczny silnik osiowo-tłokowy o zmiennej chłonności połączony z trzybiegową skrzynią biegów Power Shift, z której moment obrotowy jest przekazywany do mostów napędowych za pośrednictwem wałów. Konstrukcja: całkowicie spawana konstrukcja skrzynkowa o dużej sztywności. Koła: pojedyncze lub podwójne do wyboru. Most przedni: wytrzymały most koparki z automatyczną lub ręczną blokadą wychylenia. Podwozie jest dostępne we wszystkich możliwych kombinacjach przykręcanych podpór i (lub) lemieszów.

Zakres wychylenia	± °	9
Zakres wychylenia z błotnikami	± °	6
Koła podwójne	typ	10-20
Maksymalna siła ucięcia (użyteczna)	kN	111
Prędkość jazdy, przełożenie drogowe	km/godz.	20.0 / 30.0 / 35.0
Prędkość jazdy, przełożenie terenowe	km/godz.	5.0 / 7.4 / 8.7
Prędkość jazdy, bieg pełzający	km/godz.	4
Minimalny promień skrętu	m	7.3

## Kabina

Nowa kabina Volvo Care Cab z konstrukcją ochronną i przestronnym wnętrzem, zapewniającym więcej przestrzeni na nogi i stopy. Jednokierunkowy pedał jazdy z przełącznikiem kierunku jazdy (F-N-R) na prawym drążku sterowniczym. Przycisk zwalniania hamulca roboczego kopania. System audio z funkcją zdalnego sterowania i zestawem głośnomówiącym Bluetooth. Niezależnie regulowane konsole z drążkami sterowniczymi. Doskonała widoczność we wszystkich kierunkach dzięki dużej powierzchni przeszklonej, przezroczysty wywietrznik dachowy, 2-częściowa przesuwana szyba w drzwiach, wąska kolumna kierownicy łatwa do regulacji w dużym zakresie. Podnoszona przednia szyba — można ją łatwo podnieść pod sufit i zablokować. Dolną szybę przednią można zdemontować i przechowywać w kieszeni w drzwiach bocznych. Oświetlenie wnętrza składa się z jednego światła do czytania i jednego światła sufitowego ze ściemniaczem. Przefiltrowane powietrze jest dostarczane pod ciśnieniem do kabiny przez układ klimatyzacji z 14 dyszami nawiewu, umożliwiając szybkie odmrężanie i wysokowydajne chłodzenie lub ogrzewanie. Zawieszenie kabiny na elementach amortyzujących chroni operatora przed drganiami. Podgrzewany fotel Deluxe z regulacją amortyzacji, regulacją wysokości i pochylenia siedziska, pochylenia oparcia i regulacją wzdłużną (wyposażenie opcjonalne). Regulowany, czytelny kolorowy wyświetlacz LCD o przekątnej 8.3 cala prezentuje na bieżąco informacje o parametrach maszyny i ważne informacje diagnostyczne. Można na nim również wyświetlić obraz z kamery tylnej (standardowo) lub bocznej (opcja). Nowy przycisk wielofunkcyjny na lewym drążku sterowniczym z zaprogramowanymi funkcjami zwiększa wygodę operatora.

## Układ hydrauliczny

Układ hydrauliczny typu zamkniętego, wrażliwy na obciążenia, z zaworami kompensacji ciśnienia. Ruchy robocze niezależne od obciążenia. Układ podziału przepływu i elektronicznie sterowana pompa o dużym wydatku (regulacja mocy). Zapewnia doskonałą zwrotność i szybkość ruchów roboczych, co przekłada się na optymalną wydajność i opłacalność. Dostępne tryby robocze układu hydraulicznego: Tryb postojowy (P): optymalne bezpieczeństwo podczas postoju. Tryb jazdy (T): prędkość obrotowa silnika sterowana pedałem w celu minimalizacji zużycia paliwa i emisji hałasu. Tryby pracy (W): pełny wydatek pompy przy regulowanej prędkości obrotowej silnika — największa szybkość i wydajność pracy. Tryb indywidualny (C): operator może wybrać natężenie przepływu oleju odpowiednie do warunków roboczych. Szybkie zwiększenie mocy: zwiększa siły kopania i podnoszenia.

<b>Pompa główna (Cichobieźna pompa tłokowa osiowa)</b>		
Max. flow	l/min	275
<b>Pompa układu hamulcowego i kierowniczego (Cichobieźna pompa zębata)</b>		
Maksymalne natężenie przepływu	l/min	36
<b>Pompa wspomaganie (Cichobieźna pompa zębata)</b>		
Maksymalne natężenie przepływu	l/min	15
<b>Ustawienie zaworu bezpieczeństwa</b>		
Narzędzie	MPa	34 / 37.5
Obwód jazdy	MPa	38
Obwód pilotowy	MPa	3.5

## Hamulce

Hamulce zasadnicze: hydrauliczne, mokre hamulce wielotarczowe z samoczynną regulacją, dwa niezależne obwody hamulcowe. Hamulec postojowy: uruchamiany sprężynowo, zwalniany hydraulicznie mokry hamulec tarczowy wbudowany w skrzynię biegów. Hamulec roboczy (kopanie): hamulec zasadniczy z blokadą mechaniczną. System bezpieczeństwa: dwuobwodowe hamulce jazdy wyposażone w dwa akumulatory na wypadek awarii obwodu hamulca zasadniczego.

## Układ obrotu nadwozia

Obrót nadwozia zapewnia tłokowy promieniowy silnik hydrauliczny bez przekładni redukcyjnej. Do standardowego wyposażenia należą automatyczny hamulec obrotu nadwozia i zawór zapobiegający samoczynnemu cofaniu się nadwozia.

Maksymalna prędkość obrotu	obr./min	9
Maksymalny moment obrotu	kNm	50.4

## Masy całkowite maszyny

Maszyna z wysięgnikiem jednoczęściowym 5,0 m, ramieniem koparkowym 2,45 m, szybkozłączem S6, łyżką 530 kg / 780 l. Przeciwwaga standardowa.		
Lemiesz z przodu, podpory z tyłu	kg	17 250
Tylko lemesz z tyłu, bez podpór	kg	16 200
Podpory z przodu i z tyłu	kg	17 500
Maszyna z wysięgnikiem dwuczęściowym 5.47 m, ramieniem koparkowym 2.45 m, szybkozłączem S1, łyżką 590 kg / 890 l		
Lemiesz z przodu, podpory z tyłu	kg	17 600
Tylko lemesz z tyłu, bez podpór	kg	16 550
Podpory z przodu i z tyłu	kg	17 850

## Objętości płynów eksploatacyjnych

Zbiornik paliwa	l	250
Zbiornik płynu AdBlue	l	25
Układ hydrauliczny, cały	l	250
Zbiornik oleju hydraulicznego	l	123
Olej silnikowy	l	25
Płyn chłodzący silnik	l	33
Skrzynia biegów	l	2.5
Mechanizm różnicowy w moście napędowym: (obudowa mostu)		
Przedni most	l	9.5
Tylny most	l	12.5
Przekładnia główna (zwolnica)	l	4 x 2.5

## Poziom hałasu

Poziom ciśnienia akustycznego w kabinie wg normy ISO 6396		
LpA	dB(A)	70
Ciśnienie akustyczne na zewnątrz zgodne z normą ISO 6395 i Dyrektywą w sprawie emisji hałasu (2000/14/WE)		
LwA	dB(A)	100

# Dane techniczne

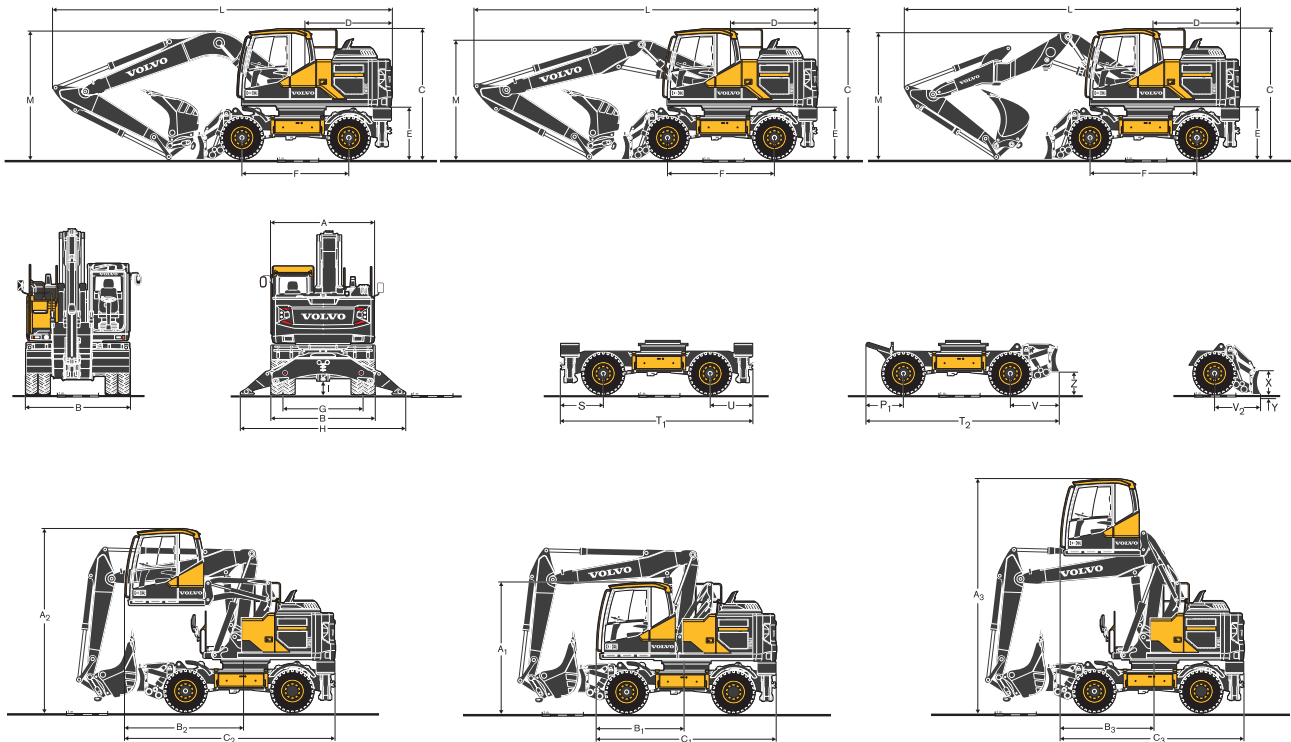

## WYMIARY

Opis	Jednostka	Wysięgnik jednoczęściowy	Wysięgnik dwuczęściowy	Wysięgnik dwuczęściowy skrętny
	m	5.0	5.1	5.2
A Szerokość całkowita nadwozia	mm	2 520	2 520	2 520
B Szerokość całkowita	mm	2 540 / 2 750	2 540 / 2 750	2 540 / 2 750
C Całkowita wysokość kabiny	mm	3 140	3 140	3 140
D Tylny promień zataczania	mm	2 150	2 150	2 150
E Prześwit pod przeciwwagą	mm	1 260	1 260	1 260
F Rozstaw osi	mm	2 600	2 600	2 600
G Szerokość mostu	mm	1 940	1 940	1 940
H Rozstaw podpór (przód lub tył)	mm	3 980	3 980	3 980
I Prześwit minimalny	mm	360	360	360

## WYMIARY

Opis	Jednostka	Wysięgnik jednoczęściowy				
		5.0				
		Ramie				Ramie chwytakowe
	m	2.0	2.45	2.6	3.1	2.95*
L Długość całkowita	mm	8 240	8 250	8 240	7 940	8 255*
M Całkowita wysokość wysięgnika	mm	3 070	3 040	3 200	3 700	3 155*
L1 Długość całkowita	mm	-	-	-	-	-
M1 Całkowita wysokość wysięgnika	mm	-	-	-	-	-
N Przedni nawis	mm	-	-	-	-	-

## WYMIARY

Opis	Jednostka	Wysięgnik dwuczęściowy					Wysięgnik dwuczęściowy skrętny	
		5.1					5.2	
		Ramie				Ramie chwytakowe	Ramie	
	m	2.0	2.45	2.6	3.1	2.95*	2.0	2.45
L Długość całkowita	mm	8 330	8 360	8 360	8 150	8 350*	8 460	8 450
M Całkowita wysokość wysięgnika	mm	2 865	2 860	2 900	3 390	2 950*	2 750	2 800
L1 Długość całkowita	mm	6 440	6 440	5 960**	5 950**	6 900*	6 220	6 260
M1 Całkowita wysokość wysięgnika	mm	3 920	3 920	3 920**	3 940**	3 990*	3 980	3 980
N Przedni nawis	mm	3 200	3 215	2 715**	2 710**	3 660*	2 980	3 020

\* ramie chwytakowe, bez chwytaka dwuszczykowego

\*\* bez łyżki

## WYMIARY

Opis	Jednostka	Odległość od osi mostu
P	mm	1 180
P1	mm	750
Q	mm	1 150
R/U	mm	1 030
S	mm	1 080
T	mm	4 800
T1	mm	4 700
T2	mm	4 470
V	mm	1 120
V2	mm	920
X	mm	630
Y	mm	153
Z	mm	520

## WYMIARY

Opis	Jednostka	Hydraulicznie podnoszona kabina
A1	mm	3 150
B1	mm	2 160
C1	mm	4 360
A2	mm	4 410
B2	mm	2 900
C2	mm	5 100
A3	mm	5 650
B3	mm	2 250
C3	mm	4 440

# Dane techniczne

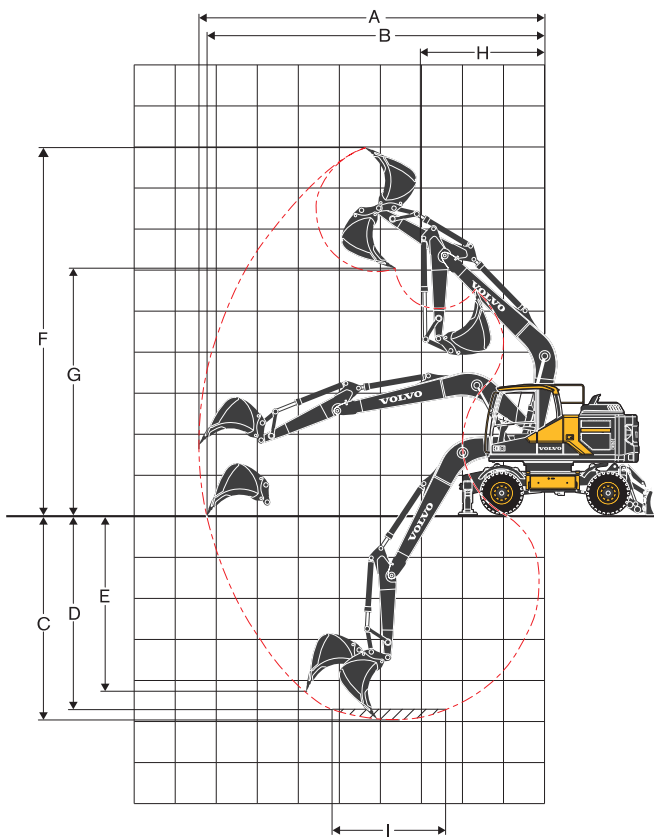

Wysięgnik jednoczęściowy 5.0 m oraz  
ramię koparkowe 2.0 m, 2.45 m, 2.6 m, 3.1 m

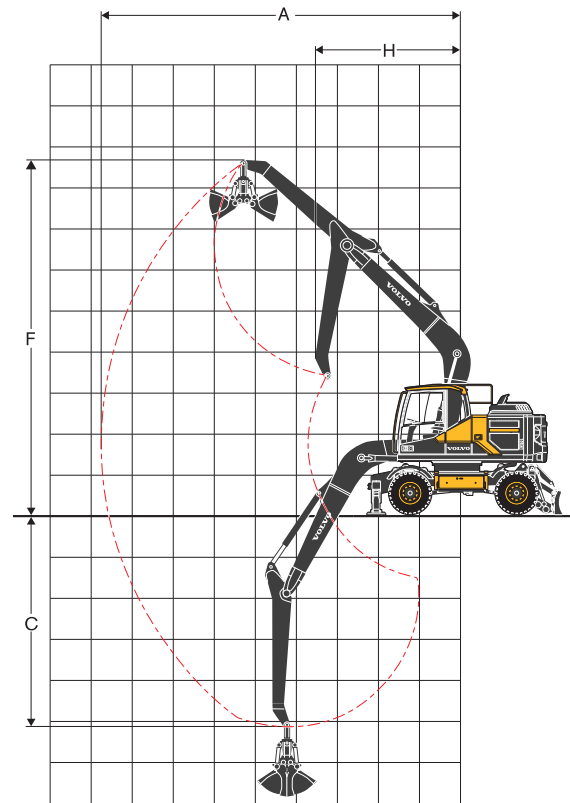

Wysięgnik jednoczęściowy 5.0 m oraz  
ramię chwytakowe 2,95 m

## ZAKRESY ROBOCZE Z ŁYŻKĄ ZAMONTOWANĄ BEZPOŚREDNIO

	Jednostka	Wysięgnik 5,0 m					Ramię chwytakowe 2,95*
		Ramię				2.95*	
		2.0	2.45	2.6	3.1		
A	Maks. zasięg kopania	mm	8 600	9 000	9 150	9 620	8 050
B	Maks. zasięg kopania na poziomie gruntu	mm	8 400	8 810	8 960	9 450	-
C	Maks. głębokość kopania	mm	5 130	5 580	5 730	6 230	4 590
D	Maks. głębokość kopania (l = poziomy odcinek 2,44 m)	mm	4 910	5 400	5 550	6 070	-
E	Maks. głębokość wykopu o pionowej ścianie	mm	4 320	4 770	4 920	5 400	-
F	Maks. wysokość skrawania	mm	8 840	9 100	9 190	9 470	8 090
G	Maks. wysokość wysypu	mm	5 900	6 150	6 230	6 520	-
H	Min. przedni promień zataczania osprzętu	mm	3 140	3 150	3 160	3 190	3 270

\* bez chwytaka dwuszczykowego

## SIŁY KOPANIA Z ŁYŻKĄ ZAMONTOWANĄ BEZPOŚREDNIO

Siła odpajania (łyżka)	(ISO)	kN	126*	126*	126*	126*	-
Siła zrywająca	(ISO)	kN	98*	86*	82*	72*	-

\* w trybie zwiększonej mocy

## Maksymalne zalecane wielkości łyżek mocowanych bezpośrednio

Łyżka GP (1,8 t/m <sup>3</sup> )	l	1 100	957	957	858	-
Łyżka HD (2,1 t/m <sup>3</sup> )	l	770	770	770	682	-

## Maksymalne zalecane wielkości łyżek mocowanych do szybkozłacza

S6/S60 QF, łyżka GP (1,8 t/m <sup>3</sup> )	l	870	780	780	700	-
S6 QF, łyżka HD (2,1 t/m <sup>3</sup> )	l	700	700	620	500	-
S1 QF, łyżka GP (1,8 t/m <sup>3</sup> )	l	870	780	700	620	-
S1 QF, łyżka HD (2,1 t/m <sup>3</sup> )	l	700	620	620	360	-

Uwaga: 1. Wielkość łyżki liczona zgodnie z normą SAE-J296, z nadsypem materiału o kącie usypu 1:1. | 2. Maksymalna dopuszczalna wielkość łyżki to wartość szacunkowa. Łyżka tej wielkości niekoniecznie musi być dostępna jako wyposażenie fabryczne. | 3. Maksymalne dopuszczalne wielkości łyżek przy zastosowaniu ciężkiej przeciwwagi.



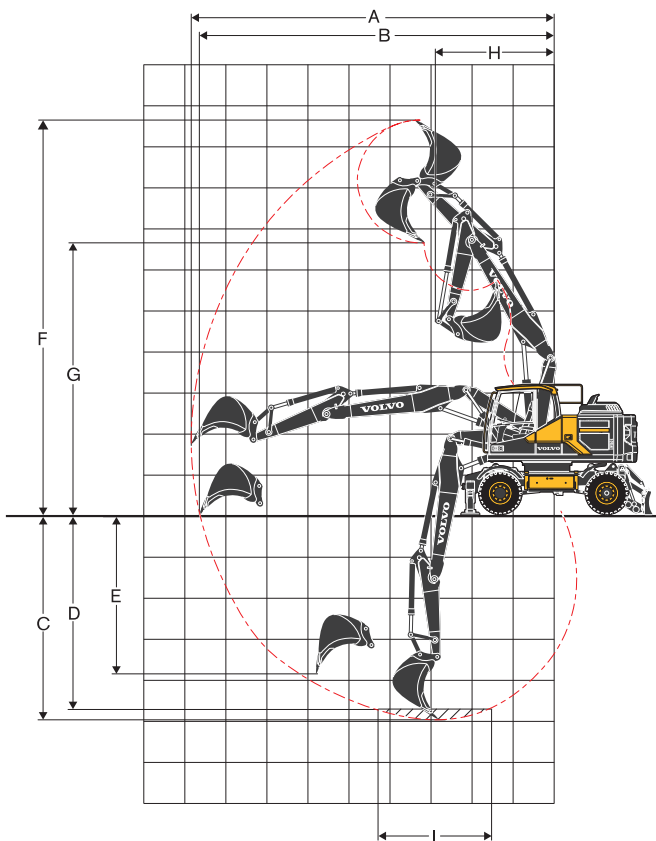

Wysięgnik dwuczęściowy 5.1 m oraz  
ramię koparkowe 2.0 m, 2.45 m, 2.6 m, 3.1 m

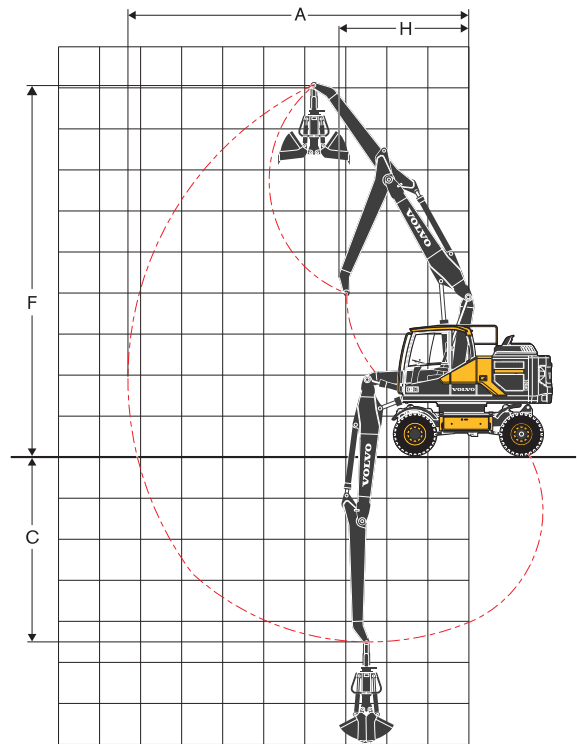

Wysięgnik dwuczęściowy 5.1 m oraz  
ramię chwytakowe 2.95 m

#### ZAKRESY ROBOCZE Z ŁYŻKĄ ZAMONTOWANĄ BEZPOŚREDNIO

	Jednostka	Wysięgnik dwuczęściowy 5,1 m					Ramię chwytakowe 2.95*
		Ramię					
		2.0	2.45	2.6	3.1		
A	Maks. zasięg kopania	mm	8 720	9 150	9 300	9 770	8 200
B	Maks. zasięg kopania na poziomie gruntu	mm	8 520	8 960	9 110	9 600	-
C	Maks. głębokość kopania	mm	5 120	5 570	5 720	6 220	4 600
D	Maks. głębokość kopania (l = poziomy odcinek 2.44 m)	mm	5 020	5 470	5 620	6 120	-
E	Maks. głębokość wykopu o pionowej ścianie	mm	4 080	4 550	4 700	5 180	-
F	Maks. wysokość skrawania	mm	9 640	10 000	10 100	10 450	9 000
G	Maks. wysokość wysypu	mm	6 670	7 000	7 110	7 480	-
H	Min. przedni promień zataczania osprzętu	mm	2 690	2 820	2 860	3 000	3 010

\* bez chwytaka dwuczęściowego

#### SIŁY KOPANIA Z ŁYŻKĄ ZAMONTOWANĄ BEZPOŚREDNIO

Siła odpajania (łyżka)	(ISO)	kN	126*	126*	126*	126*	-
Siła zrywająca	(ISO)	kN	98*	86*	82*	72*	-

\* w trybie zwiększonej mocy

#### Maksymalne zalecane wielkości łyżek mocowanych bezpośrednio

Łyżka GP (1,8 t/m <sup>3</sup> )	l	957	957	858	770	-
Łyżka HD (2,1 t/m <sup>3</sup> )	l	770	770	770	682	-

#### Maksymalne zalecane wielkości łyżek mocowanych do szybkozłacza

S6/S60 QF, łyżka GP (1,8 t/m <sup>3</sup> )	l	870	780	780	700	-
S6 QF, łyżka HD (2,1 t/m <sup>3</sup> )	l	700	620	620	500	-
S1 QF, łyżka GP (1,8 t/m <sup>3</sup> )	l	870	700	700	620	-
S1 QF, łyżka HD (2,1 t/m <sup>3</sup> )	l	700	620	620	360	-

Uwaga: 1. Wielkość łyżki liczona zgodnie z normą SAE-J296, z nadsypem materiału o kącie usypu 1:1. | 2. Maksymalna dopuszczalna wielkość łyżki to wartość szacunkowa. Łyżka tej wielkości niekoniecznie musi być dostępna jako wyposażenie fabryczne. | 3. Maksymalne dopuszczalne wielkości łyżek przy zastosowaniu ciężkiej przeciwwagi.

# Dane techniczne

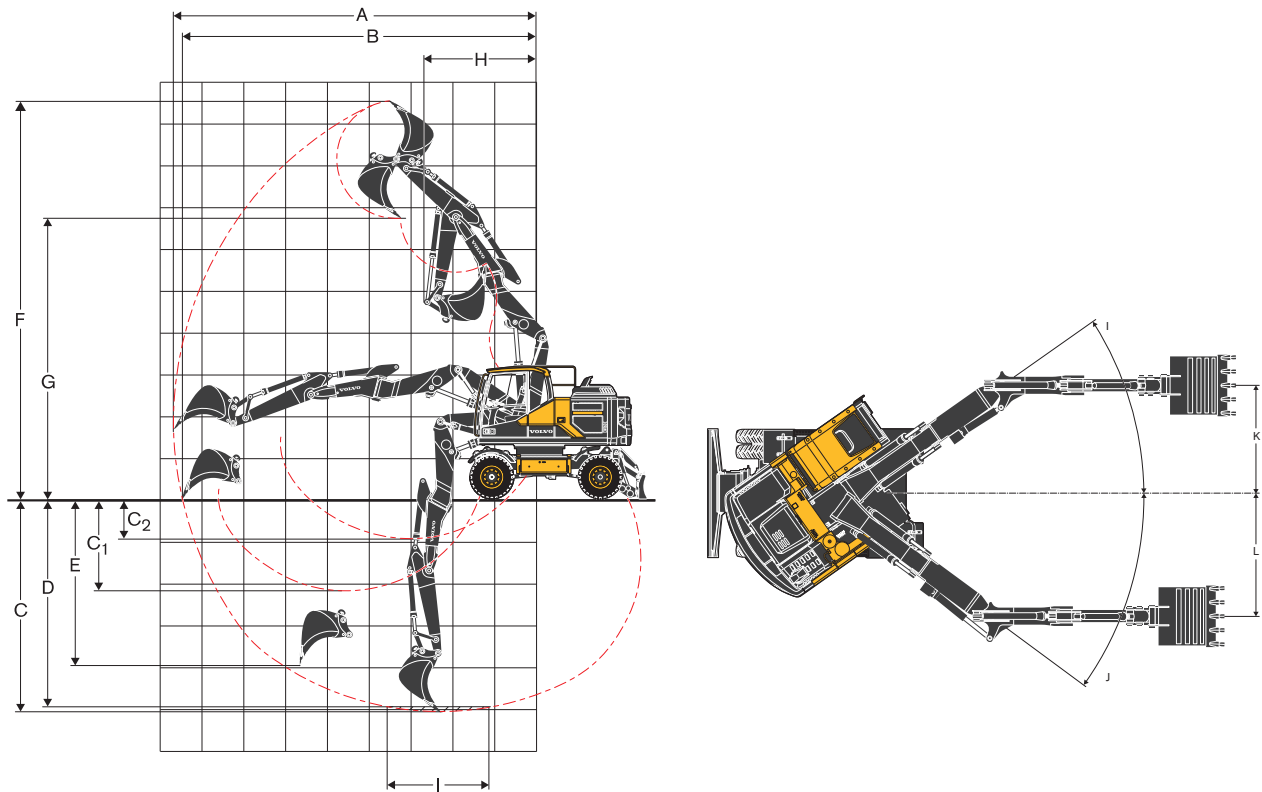

Wysięgnik dwuczęściowy skrętny 5,2 m  
i ramię koparkowe 2,0 m, 2,45 m, 2,6 m

## ZAKRESY ROBOCZE Z ŁYŻKĄ ZAMONTOWANĄ BEZPOŚREDNIO

		Jednostka	Wysięgnik dwuczęściowy skrętny 5,2 m	
			Ramię	
			2.0	2.45
A	Maks. zasięg kopania	mm	8 760	9 200
B	Maks. zasięg kopania na poziomie gruntu	mm	8 560	9 000
C	Maks. głębokość kopania	mm	5 210	5 660
C1	Maks. głębokość kopania wykopu o pionowej ścianie przy maksymalnym odsadzeniu osprzętu	mm	2 280	2 730
C2	Min. głębokość kopania wykopu o pionowej ścianie przy maksymalnym odsadzeniu osprzętu	mm	1 030	1 480
D	Maks. głębokość kopania (l = poziomy odcinek 2.44 m)	mm	5 100	5 560
E	Maks. głębokość wykopu o pionowej ścianie	mm	4 000	4 410
F	Maks. wysokość skrawania	mm	9 570	9 880
G	Maks. wysokość wysypu	mm	6 700	7 000
H	Min. przedni promień zataczania osprzętu	mm	2 710	2 820
J1		°	35	35
J2		°	36	36
K		mm	2 120	2 120
L		mm	2 430	2 430

## SIŁY KOPANIA Z ŁYŻKĄ ZAMONTOWANĄ BEZPOŚREDNIO

Siła odpajania (łyżka)	ISO	kN	108*	108*
Siła zrywająca	ISO	kN	73*	63.5*

\* w trybie zwiększonej mocy Power Boost

## Maksymalne zalecane wielkości łyżek mocowanych bezpośrednio

Łyżka GP (1,8 t/m <sup>3</sup> )	l	780	780
Łyżka HD (2,1 t/m <sup>3</sup> )	l	620	620

## Maksymalne zalecane wielkości łyżek mocowanych do szybkozłącz

S6/S60 QF, łyżka GP (1,8 t/m <sup>3</sup> )	l	780	700
S6 QF, łyżka HD (2,1 t/m <sup>3</sup> )	l	620	500
S1 QF, łyżka GP (1,8 t/m <sup>3</sup> )	l	620	620
S1 QF, łyżka HD (2,1 t/m <sup>3</sup> )	l	620	500

Uwaga: 1. Wielkość łyżki liczona zgodnie z normą SAE-J296, z nadsypem materiału o kącie usypu 1:1. | 2. Maksymalna dopuszczalna wielkość łyżki to wartość szacunkowa. łyżka tej wielkości niekoniecznie musi być dostępna jako wyposażenie fabrycznie. | 3. Maksymalne dopuszczalne wielkości łyżek przy zastosowaniu ciężkiej przeciwwagi.











# Dane techniczne

## UDŹWIG MODELU EW160E z ciężką przeciwwagą

Udźwig na końcu ramienia bez łyżki i szybkozłączca. W celu wyznaczenia udźwigu maszyny z zamontowaną łyżką i szybkozłączcem należy od wartości podanych w tabeli odjąć masę tych elementów. Z ciężką przeciwwagą. **Jednostka: 1,000 kg**

	Punkt podnoszenia	Zasięg od środka obrotu (u = podpory uniesione / d = podpory opuszczone)																												
		1.5 m				3.0 m				4.5 m				6.0 m				7.5 m				Maks,								
		Poprzecznie do podwozia		Wzdłuż podwozia		Poprzecznie do podwozia		Wzdłuż podwozia		Poprzecznie do podwozia		Wzdłuż podwozia		Poprzecznie do podwozia		Wzdłuż podwozia		Poprzecznie do podwozia		Wzdłuż podwozia		Poprzecznie do podwozia		Wzdłuż podwozia		Maks,				
m	u	d	u	d	u	d	u	d	u	d	u	d	u	d	u	d	u	d	u	d	u	d	u	d	m					
Wysięgnik dwuczęściowy skrętny: 5.2m Ramie koparkowe: 2m Lemiesz z przodu Podpory z tyłu	7.5	-	-	-	-	-	-	-	-	-	-	-	-	-	-	-	-	-	-	-	-	-	-	-	-	4*	4*	4*	4*	4.5
	6	-	-	-	-	-	-	-	-	4.5	4.6*	4.6*	4.6*	-	-	-	-	-	-	-	-	-	-	-	-	2.8	3.5*	3.5*	3.5*	5.9
	4.5	-	-	-	-	7.4*	7.3*	7.4*	7.3*	4.2	5.3*	5.4*	5.3*	2.7	4.6	4.2	4.6*	-	-	-	-	-	-	-	2.2	3.3*	3.3*	3.3*	6.8	
	3	-	-	-	-	-	-	-	-	3.8	6.6*	6.3	6.6*	2.5	4.4	4.1	5.1*	-	-	-	-	-	-	-	1.9	3.3	3	3.3*	7.2	
	1.5	-	-	-	-	-	-	-	-	3.5	6.5	5.9	7.7*	2.4	4.3	3.9	5.7*	-	-	-	-	-	-	-	1.8	3.2	2.9	3.6*	7.3	
	0	-	-	-	-	-	-	-	-	3.4	6.4	5.7	8.1*	2.3	4.2	3.8	5.9*	-	-	-	-	-	-	-	1.8	3.3	3	4*	7.1	
	-1.5	-	-	-	-	6.1	7.4*	7.4*	7.4*	3.4	6.4	5.7	7.9*	2.3	4.2	3.8	5.7*	-	-	-	-	-	-	-	2.1	3.8	3.4	5*	6.5	
	-3	-	-	-	-	-	-	-	-	-	-	-	-	-	-	-	-	-	-	-	-	-	-	-	-	-	-	-	-	-
	-4.5	-	-	-	-	-	-	-	-	-	-	-	-	-	-	-	-	-	-	-	-	-	-	-	-	-	-	-	-	-
	Wysięgnik dwuczęściowy skrętny: 5.2m Ramie koparkowe: 2.45m Lemiesz z przodu Podpory z tyłu	7.5	-	-	-	-	-	-	-	-	-	-	-	-	-	-	-	-	-	-	-	-	-	-	-	-	3.1*	3.1*	3.1*	3.1*
6		-	-	-	-	-	-	-	-	-	-	-	-	2.8	3.9*	3.9*	3.9*	-	-	-	-	-	-	-	2.4	2.7*	2.7*	2.7*	6.5	
4.5		-	-	-	-	-	-	-	-	4.3	4.8*	4.8*	4.8*	2.7	4.3*	4.3	4.3*	-	-	-	-	-	-	-	1.9	2.6*	2.6*	2.6*	7.2	
3		-	-	-	-	-	-	-	-	3.9	6.1*	6.1*	6.1*	2.6	4.5	4.1	4.8*	1.8	3.1	2.9	3.4*	1.7	2.6*	2.6*	2.6*	2.6*	2.6*	2.6*	7.6	
1.5		-	-	-	-	-	-	-	-	3.5	6.6	5.9	7.4*	2.4	4.3	3.9	5.4*	1.7	3.1	2.8	4.2*	1.6	2.8*	2.7	2.8*	2.7	2.8*	2.7	7.7	
0		-	-	-	-	-	-	-	-	3.3	6.3	5.7	8*	2.3	4.1	3.8	5.8*	1.7	3	2.7	3.2*	1.7	3	2.7	3.1*	3.1*	3.1*	3.1*	7.5	
-1.5		-	-	-	-	6	6.8*	6.8*	6.8*	3.3	6.3	5.7	8*	2.2	4.1	3.7	5.8*	-	-	-	-	-	-	-	1.8	3.3	3	3.8*	7	
-3		-	-	-	-	-	-	-	-	3.4	6.4	5.8	7.1*	-	-	-	-	-	-	-	-	-	-	-	2.3	4.3	3.9	5*	5.9	
-4.5		-	-	-	-	-	-	-	-	-	-	-	-	-	-	-	-	-	-	-	-	-	-	-	-	-	-	-	-	-

Uwagi: 1. Ciśnienie robocze w trybie zwiększonej mocy = 37.5 MPa. 2. Powyższe wartości podano zgodnie z normą ISO 10567. Podane wartości nie przekraczają 87% udźwigu hydraulicznego lub 75% obciążenia wywracającego, w przypadku maszyny ustawionej na twardym, poziomym podłożu. 3. Udźwigi oznaczone gwiazdką (\*) są ograniczone bardziej przez moc hydrauliczną niż obciążenie wywracające.



**UDŹWIG MODELU EW160E z ciężką przeciwwagą**

Udźwig na końcu ramienia bez łyżki i szybkozłącza. W celu wyznaczenia udźwigu maszyny z zamontowaną łyżką i szybkozłączem należy od wartości podanych w tabeli odjąć masę tych elementów. Z ciężką przeciwwagą. **Jednostka: 1,000 kg**

	Punkt podnoszenia	Zasięg od środka obrotu (u = podpory uniesione / d = podpory opuszczone)																												
		1.5 m				3.0 m				4.5 m				6.0 m				7.5 m				Maks,								
		Poprzecznie do podwozia		Wzdłuż podwozia		Poprzecznie do podwozia		Wzdłuż podwozia		Poprzecznie do podwozia		Wzdłuż podwozia		Poprzecznie do podwozia		Wzdłuż podwozia		Poprzecznie do podwozia		Wzdłuż podwozia		Poprzecznie do podwozia	Wzdłuż podwozia	Maks,						
m	u	d	u	d	u	d	u	d	u	d	u	d	u	d	u	d	u	d	u	d	u	d	m							
Wysięgnik dwuczęściowy skrętny: 5.2m Ramię koparkowe: 2.6m Lemiesz z przodu Podpory z tyłu	7.5	-	-	-	-	-	-	-	-	-	-	-	-	-	-	-	-	-	-	-	-	-	-	-	2.9*	2.9*	2.9*	2.9*	5.3	
	6	-	-	-	-	-	-	-	-	-	-	-	-	-	2.8	3.8*	3.8*	3.8*	-	-	-	-	-	-	2.3	2.5*	2.5*	2.5*	6.6	
	4.5	-	-	-	-	-	-	-	-	4.3	4.7*	4.7*	4.7*	2.7	4.2*	4.2*	4.2*	-	-	-	-	-	-	-	1.9	2.4*	2.4*	2.4*	7.4	
	3	-	-	-	-	-	-	-	-	3.9	6*	6*	6*	2.6	4.5	4.1	4.7*	1.8	3.1	2.9	3.6*	1.7	2.4*	2.4*	2.4*	2.4*	2.4*	2.4*	7.8	
	1.5	-	-	-	-	-	-	-	-	3.5	6.6	6	7.3*	2.4	4.3	3.9	5.4*	1.7	3.1	2.8	4.3*	1.6	2.6*	2.6	2.6*	2.6*	2.6*	2.6*	7.9	
	0	-	-	-	-	-	-	-	-	3.3	6.3	5.7	8*	2.3	4.1	3.8	5.8*	1.7	3	2.7	4*	1.6	2.9*	2.7	2.9*	2.9*	2.9*	2.9*	7.7	
	-1.5	-	-	-	-	-	5.9	6.6*	6.6*	6.6*	3.3	6.3	5.7	8*	2.2	4.1	3.7	5.8*	-	-	-	-	-	-	1.8	3.2	2.9	3.5*	7.1	
	-3	-	-	-	-	-	-	-	-	3.3	6.3	5.7	7.2*	2.3	4.2	3.8	5.1*	-	-	-	-	-	-	-	2.2	4	3.7	4.7*	6.2	
-4.5	-	-	-	-	-	-	-	-	-	-	-	-	-	-	-	-	-	-	-	-	-	-	-	-	-	-	-	-	-	
Wysięgnik dwuczęściowy skrętny: 5.2m Ramię koparkowe: 2m Lemiesz z tyłu	7.5	-	-	-	-	-	-	-	-	-	-	-	-	-	-	-	-	-	-	-	-	-	-	-	4*	4*	4*	4*	4.5	
	6	-	-	-	-	-	-	-	-	4.3	4.6*	4.6*	4.6*	-	-	-	-	-	-	-	-	-	-	-	2.6	3	3.5*	3.5*	5.9	
	4.5	-	-	-	-	7.4*	7.3*	7.4*	7.3*	4	4.5	5.4*	5.3*	2.5	2.9	4.2	4.6*	-	-	-	-	-	-	2	2.3	3.3*	3.3*	6.8		
	3	-	-	-	-	-	-	-	-	3.6	4.1	6.3	6.6*	2.4	2.7	4	5.1*	-	-	-	-	-	-	-	1.8	2	3	3.3*	7.2	
	1.5	-	-	-	-	-	-	-	-	3.3	3.8	5.9	7.7*	2.2	2.6	3.9	5.7*	-	-	-	-	-	-	-	1.7	1.9	2.9	3.6*	7.3	
	0	-	-	-	-	-	-	-	-	3.1	3.7	5.7	8.1*	2.1	2.5	3.8	5.9*	-	-	-	-	-	-	-	1.7	2	3	4*	7.1	
	-1.5	-	-	-	-	-	5.8	6.8	7.4*	7.4*	3.1	3.6	5.7	7.9*	2.1	2.5	3.8	5.7*	-	-	-	-	-	-	1.9	2.2	3.4	5*	6.5	
-4.5	-	-	-	-	-	-	-	-	-	-	-	-	-	-	-	-	-	-	-	-	-	-	-	-	-	-	-	-	-	
Wysięgnik dwuczęściowy skrętny: 5.2m Ramię koparkowe: 2.45m Lemiesz z tyłu	7.5	-	-	-	-	-	-	-	-	-	-	-	-	-	-	-	-	-	-	-	-	-	-	-	3.1*	3.1*	3.1*	3.1*	5.1	
	6	-	-	-	-	-	-	-	-	-	-	-	-	2.7	3	3.9*	3.9*	-	-	-	-	-	-	-	2.3	2.6	2.7*	2.7*	6.5	
	4.5	-	-	-	-	-	-	-	-	4.1	4.6	4.8*	4.8*	2.6	2.9	4.3	4.3*	-	-	-	-	-	-	-	1.8	2.1	2.6*	2.6*	7.2	
	3	-	-	-	-	-	-	-	-	3.7	4.2	6.1*	6.1*	2.4	2.7	4.1	4.8*	1.7	1.9	2.8	3.4*	1.6	1.8	2.6*	2.6*	2.6*	2.6*	7.6		
	1.5	-	-	-	-	-	-	-	-	3.3	3.8	5.9	7.4*	2.2	2.6	3.9	5.4*	1.6	1.8	2.8	4.2*	1.5	1.8	2.6	2.8*	2.8*	2.8*	2.8*	7.7	
	0	-	-	-	-	-	-	-	-	3.1	3.6	5.7	8*	2.1	2.4	3.7	5.8*	1.5	1.8	2.7	3.2*	1.5	1.8	2.7	3.1*	3.1*	3.1*	3.1*	7.5	
	-1.5	-	-	-	-	-	5.6	6.7	6.8*	6.8*	3.1	3.6	5.6	8*	2.1	2.4	3.7	5.8*	-	-	-	-	-	-	1.7	2	3	3.8*	7	
-3	-	-	-	-	-	-	-	-	3.1	3.7	5.7	7.1*	-	-	-	-	-	-	-	-	-	-	-	2.2	2.5	3.9	5*	5.9		
-4.5	-	-	-	-	-	-	-	-	-	-	-	-	-	-	-	-	-	-	-	-	-	-	-	-	-	-	-	-	-	
Wysięgnik dwuczęściowy skrętny: 5.2m Ramię koparkowe: 2.6m Lemiesz z tyłu	7.5	-	-	-	-	-	-	-	-	-	-	-	-	-	-	-	-	-	-	-	-	-	-	-	2.9*	2.9*	2.9*	2.9*	5.3	
	6	-	-	-	-	-	-	-	-	-	-	-	-	2.7	3	3.8*	3.8*	-	-	-	-	-	-	-	2.2	2.5	2.5*	2.5*	6.6	
	4.5	-	-	-	-	-	-	-	-	4.1	4.7*	4.7*	4.7*	2.6	2.9	4.2*	4.2*	-	-	-	-	-	-	-	1.8	2	2.4*	2.4*	7.4	
	3	-	-	-	-	-	-	-	-	3.7	4.2	6*	6*	2.4	2.8	4.1	4.7*	1.7	1.9	2.9	3.6*	1.6	1.8	2.4*	2.4*	2.4*	2.4*	2.4*	2.4*	7.8
	1.5	-	-	-	-	-	-	-	-	3.3	3.8	5.9	7.3*	2.2	2.6	3.9	5.4*	1.6	1.8	2.8	4.4*	1.5	1.7	2.6	2.6*	2.6*	2.6*	2.6*	7.9	
	0	-	-	-	-	-	-	-	-	3.1	3.6	5.7	8*	2.1	2.4	3.7	5.8*	1.5	1.8	2.7	4*	1.5	1.7	2.6	2.9*	2.9*	2.9*	2.9*	7.7	
	-1.5	-	-	-	-	-	5.6	6.6*	6.6*	6.6*	3	3.6	5.6	8*	2.1	2.4	3.7	5.8*	-	-	-	-	-	-	1.7	1.9	2.9	3.5*	7.1	
	-3	-	-	-	-	-	-	-	-	3.1	3.6	5.7	7.2*	2.1	2.5	3.8	5.1*	-	-	-	-	-	-	-	2.1	2.4	3.6	4.7*	6.2	
-4.5	-	-	-	-	-	-	-	-	-	-	-	-	-	-	-	-	-	-	-	-	-	-	-	-	-	-	-	-	-	

Uwagi: 1. Ciśnienie robocze w trybie zwiększonej mocy = 37.5 MPa. 2. Powyższe wartości podano zgodnie z normą ISO 10567. Podane wartości nie przekraczają 87% udźwigu hydraulicznego lub 75% obciążenia wywracającego, w przypadku maszyny ustawionej na twardym, poziomym podłożu. 3. Udźwigi oznaczone gwiazdką (\*) są ograniczone bardziej przez moc hydrauliczną niż obciążenie wywracające.

# Wyposażenie

## WYPOSAŻENIE STANDARDOWE

### Silnik

Turbodoładowany, 4-suwowy silnik wysokoprężny Volvo chłodzony cieczą, z bezpośrednim wtryskiem paliwa i chłodzeniem powietrza doładowującego, spełniający normę emisji spalin EU Stage IV

Podgrzewacz powietrza w kolektorze dolotowym

Tryb pracy ECO

Filtr paliwa z separatorem wody

Pompa tankowania paliwa: 50 l/min, wyłączana automatycznie

Chłodnica z rdzeniem aluminiowym

### Elektryczny/elektroniczny układ sterujący

Contronic: komputerowo sterowany układ monitorujący i diagnostyczny

Główny wyłącznik zasilania

Regulowany układ automatycznej aktywacji biegu jałowego

Tryb Power Boost uruchamiany przyciskiem

Regulowany monitor

2 reflektory halogenowe zamontowane na ramie

Alternator, 120 A

Akumulatory, 2 x 12 V / 140 Ah

Rozrusznik, 24 V / 5.5 kW

System CareTrack, komunikacja przez moduł GSM

Kamera widoku tylnego

Pomarańczowe obrotowe światło ostrzegawcze

18 kanałowe centralne złącze elektryczne

### Nadwozie

Tyłne światła LED

Antypoślizgowy podest serwisowy

Zgrupowane punkty smarowania łożyska mechanizmu obrotu i wysięgnika

### Podwozie

Trzybiegowa skrzynia (bieg pełzający/terenowy/drogowy, maks. prędkość 35 km/h)

Wahliwy przedni most napędowy:  $\pm 9^\circ$  bez błotników /  $6^\circ$  z błotnikami

Dwuobwodowe hamulce zasadnicze

Bezobsługowe wały napędowe

### Układ hydrauliczny

Układ hydrauliczny wrażliwy na obciążenie

Amortyzatory krańcowego położenia siłowników

Uszczelki zapobiegające zanieczyszczeniu wnętrza siłowników

Pełnoprzepływowy filtr powrotny oleju, okres wymiany co 2,000 godzin

System uwalniania ciśnienia (akumulator wspomagania)

Sterowany proporcjonalnie wentylator chłodnicy ze sprzęgłem lepkościowym

Zawory bezpieczeństwa na wysięgniku i ramieniu

Olej hydrauliczny o wydłużonym okresie eksploatacji, ISO VG46

### Kabina i wnętrze

Uchwyt na kubek

Zamki drzwi

Przyciemnione szyby ze szkła bezpiecznego

Mata podłogowa

Sygnal dźwiękowy

Duży schówek

Podnoszona szyba przednia

Zdejmowana dolna szyba przednia

Zwijany pas bezpieczeństwa

Wycieraczka przedniej szyby z regulatorem czasowym i spryskiwaczem

Oslony przeciwsłoneczne: przednia, dachowa, tylna

Radio Bluetooth z portem USB

Główny kluczyk zapłonowy

Przełącznik wielofunkcyjny na lewym drążku sterowniczym

### Osprzęt kopiący

Punkty mocowania dodatkowych obwodów hydraulicznych

Zgrupowane punkty smarowania

## WYPOSAŻENIE DODATKOWE

### Silnik

Spalinowy podgrzewacz cieczy chłodzącej silnik z programatorem czasowym

Elektryczna grzałka bloku silnika, 240 V

Separator wody z podgrzewaniem

Siatka przeciwpyłowa

Wentylator z trybem obrotu w odwrotnym kierunku

Układ wstępnego czyszczenia dolotowego powietrza doładowującego

Filtr siatkowy i uszczelnienie komory silnika

Układ chłodzenia (opcja tropikalna)

Pakiet do przeładunku odpadów komunalnych

### Układ elektryczny/elektroniczny

Sygnal dźwiękowy jazdy

Dodatkowe światła boczne (halogenowe lub LED):

1 na kabinie i 1 na przeciwwadze

2 na wysięgniku

2 z przodu kabiny

Dodatkowe lampy LED na ramieniu i kabinie (4 szt.)

System antykradzieżowy

Instalacja elektryczna do sterowania głowicy uchylno-obrotowej

### Nadwozie

Ciężka przeciwwaga

Uchwyt na tablicę rejestracyjną

### Podwozie

Układ holowania przyczepy

Opony kół podwójnych 10.00-20 / 11.00-20

Opony kół pojedynczych 18R-19.5 / 620/40-22.5

Pierścienie chroniące przed kamieniami

Pełne opony gumowe 10.00-20 / 11.00-20

Lemiesz z przodu i podpory z tyłu

Lemiesz z tyłu

Podpory z przodu i lemiesz z tyłu

Podpory z przodu i z tyłu

Przednia rama do mocowania chwytaka do transportu

Błotniki przednie/tylne

Skrzynka narzędziowa z lewej/prawej strony

Skrzynka narzędziowa typu szufladowego

Tempomat

Ogranicznik prędkości jazdy 20 km/godz., 30 km/godz.

Szerokie mosty napędowe 2.75 m

Automatyczny hamulec kopania

### Układ hydrauliczny

Funkcja „pływającego” wysięgnika

Instalacje hydrauliczne do następujących obwodów:

Młot i nożyce

Łyżka do skarpowania / Głowica obrotowa

Chwytnak

Szybkozłazce

Regulacja natężenia przepływu i ciśnienia

## WYPOSAŻENIE DODATKOWE

### Kabina i wnętrze

Kabina Volvo Care Cab z otwieranym wywietrznikiem dachowym z poliwęglanu / konstrukcja ROPS

Dźwignie do sterowania głowicą uchylną-obrotową

Dźwignie do sterowania proporcjonalnego

Oslona chroniąca przed spadającymi obiektami (FOG)

Zamocowana do kabiny konstrukcja zabezpieczająca przed spadającymi przedmiotami (FOPS)

Oslona przeciwdeszczowa, przednia

Kamera boczna

Oslona przeciwsłoneczna, wywietrznik dachowy (stalowy)

Siatka zabezpieczająca na szybę przednią

Wycieraczka dolnej szyby przedniej

Zestaw chroniący przed wandalizmem

Instalacja do sterowania głowicą uchylną-obrotową Steelwrist

Inteligentny system kamer Volvo (widok z góry)

Popielniczka

Zapalniczka

Fotel:

Mechaniczny fotel obity tkaniną, z ogrzewaniem lub bez

Fotel z zawieszeniem pneumatycznym, z ogrzewaniem, z izolatorem X

Fotel operatora typu Luxury, wentylowany, z szerokim podłokietnikiem

Hydraulicznie podnoszona kabina

### Osprzęt kopiący

Wysięgnik jednoczęściowy 5,0 m

Wysięgnik dwuczęściowy 5,1 m

Wysięgnik jednoczęściowy skrętny 4,75 m

Wysięgnik dwuczęściowy skrętny 5,2 m

Ramiona koparkowe 2,0 m, 2,45 m, 2,6 m, 3,1 m

Ramię chwytakowe 2,95 m

## WYPOSAŻENIE DODATKOWE

### Szybkozłącze hydrauliczne

System S1

System S60

System uniwersalny

### Serwis

Kliny pod koła

Zestaw narzędzi do konserwacji codziennej

Automatyczny układ smarowania

### Osprzęt

Łyżki mocowane bezpośrednio i do szybkozłącza:

Łyżka ogólnego przeznaczenia (GP)

Łyżka wzmocniona

Uchwyt zawiesia do podnoszenia

Głowica obrotowo-uchyłna Steelwrist

Automatyczny układ smarowania

### Osprzęt

Łyżka ogólnego przeznaczenia (GP)

Łyżka wzmocniona

Uchwyt zawiesia do podnoszenia

Głowica obrotowo-uchyłna Steelwrist

## Oferta wyposażenia dodatkowego Volvo

### Fotel operatora typu Luxury



### Wysięgnik pływający



### Światła robocze LED



### Monitor i dźwignie sterownicze do obsługi głowicy obrotowo-uchyłnej



### Ciężka przeciwwaga



Niektóre produkty mogą być niedostępne na wybranych rynkach. W związku ze strategią ciągłego udoskonalania zastrzegamy sobie prawo do dokonywania zmian w danych technicznych oraz produktach bez wcześniejszego zawiadomienia. Zamieszczone zdjęcia nie zawsze przedstawiają maszyny w wersji standardowej.

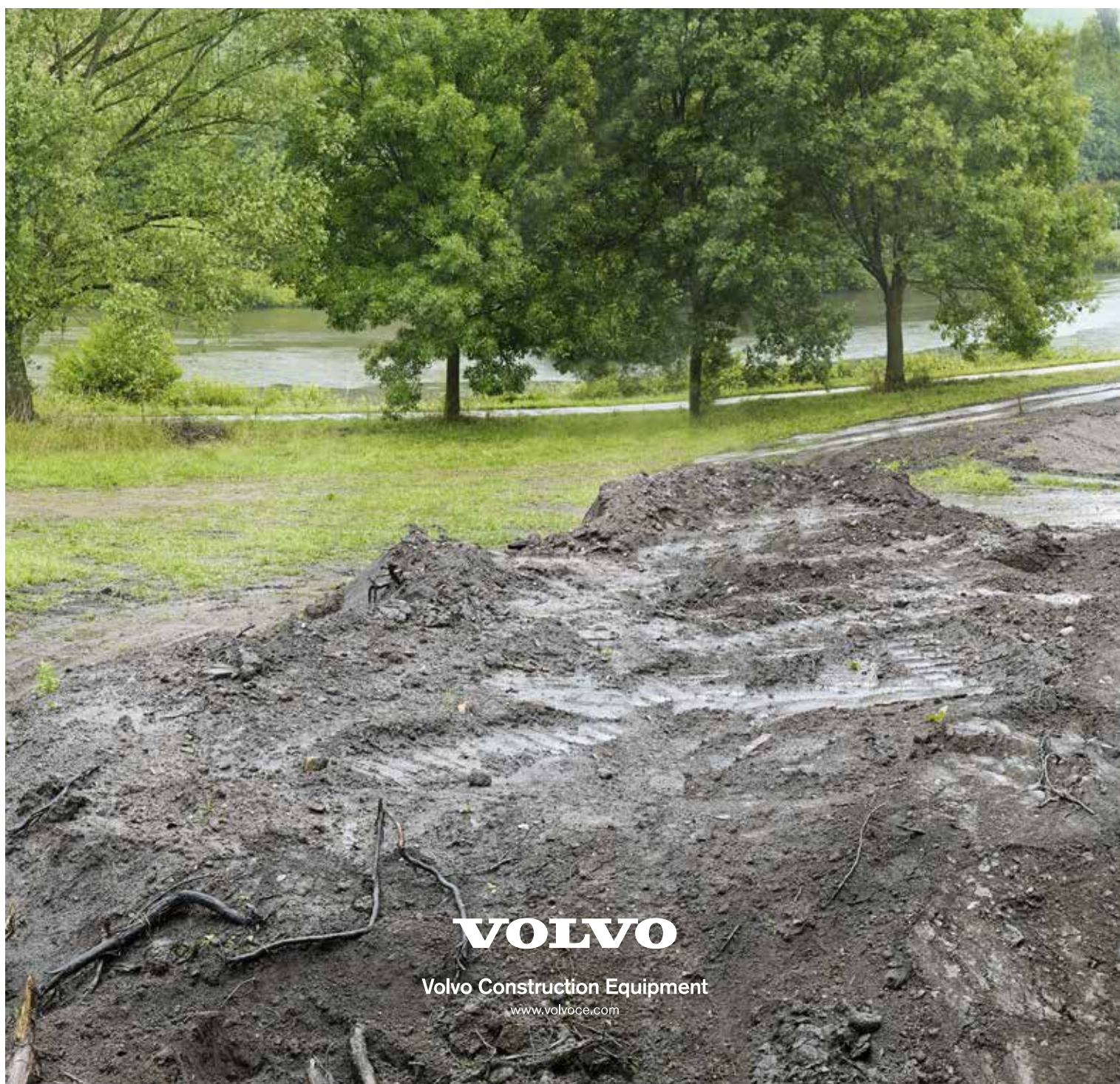

**VOLVO**

Volvo Construction Equipment

[www.volvoce.com](http://www.volvoce.com)