



Volvo Construction Equipment

ECR355E

Koparki gąsienicowe Volvo 34,1–38,0 t 245 KM



Pasja do wydajnej pracy

Volvo Construction Equipment nie zadowala się naśladownictwem. Naszym celem jest rozwijanie produktów i usług zwiększających wydajność – wierzymy, że jesteśmy w stanie obniżyć koszty i zwiększyć zyski specjalistów używających naszego sprzętu. Jako członek Grupy Volvo pracujemy z pasją nad wprowadzaniem innowacyjnych rozwiązań, które sprawiają, że nasi klienci mogą pracować wydajniej – a nie ciężiej.

Pomagamy klientom zwiększać wydajność

Zrobić więcej przy mniejszym wysiłku to motto firmy Volvo Construction Equipment. Wysoka wydajność od dawna idzie w parze z mniejszym zużyciem energii, łatwością użytkowania i trwałością. A jeśli chodzi o obniżanie kosztu cyklu życia maszyn, firma Volvo stanowi klasę sama dla siebie.

Dostosowane do Twoich potrzeb

Dużo zależy od tworzenia rozwiązań dostosowanych do konkretnych zastosowań maszyn i potrzeb użytkowników. Innowacyjność często wymaga korzystania z zaawansowanych technologii – ale nie zawsze musi. Niektóre z naszych najlepszych pomysłów były proste i opierały się na doskonałym i dogłębnym zrozumieniu, na czym polega praca naszych klientów.



Wiele można się nauczyć w ciągu 180 lat

W swojej długiej historii firma Volvo wprowadziła liczne rozwiązania, które zrewolucjonizowały sposób użytkowania maszyn budowlanych. Żadna inna marka nie kojarzy się silniej z bezpieczeństwem niż Volvo. Ochrona operatorów i osób przebywających w pobliżu maszyn oraz ograniczanie do minimum wpływu na środowisko naturalne to tradycyjne wartości naszej firmy, które nadal kształtują naszą filozofię projektowania maszyn.

Jesteśmy po Twojej stronie

Na pozycję marki Volvo pracują najlepsi specjaliści. Volvo to prawdziwie globalne przedsiębiorstwo, które przez cały czas stoi u boku swoich klientów, gotowe pomagać im szybko i sprawnie – w każdym miejscu.

Kieruje nami pasja do wydajnej pracy.



Volvo Trucks



Renault Trucks



Mack Trucks



UD Trucks



Volvo Buses



Volvo Construction Equipment



Volvo Penta



Volvo Financial Services



MAŁY PROMIENŃ OBROTU, NIEZACHWIANA STABILNOŚĆ

Pełna kontrola podczas pracy dzięki koparce ECR355E. Przeznaczoną do ciężkich zadań maszynę o małym promieniu obrotu wyróżnia niezachwiana stabilność, pozwalająca w pełni uwolnić jej potencjał. Dzięki precyzyjnie rozmieszczonym komponentom solidna konstrukcja zachowuje optymalną równowagę. Natomiast opcjonalny lemieś służy do utrzymywania koparki w stabilnej pozycji podczas pracy na nierównym terenie lub do szybszego sprzątnięcia placu budowy.

Niekończąca się wydajność

Nowa koparka ECR355E o małym promieniu obrotu od Volvo nie godzi się na żadne kompromisy. Maszyną zaprojektowano z myślą o ograniczonych przestrzeniach, tak aby wyróżniała się w nich dużą wydajnością kopania, krótkimi cyklami pracy, równowagą i stabilnością, a tym samym pozostawiała konkurencyjne koparki daleko w tyle. Ta solidna maszyna napędzana ekonomicznym silnikiem Volvo z atestem zgodności z normami Stage IV / Tier 4 Final pozwala natychmiast zabrać się do pracy i zrobić więcej mniejszym kosztem.

Właściwy tryb do każdej pracy

Zintegrowany system trybów pracy Volvo zwiększa wydajność i obniża koszty eksploatacji. Można wybrać najodpowiedniejszy tryb pracy dla wykonywanego zadania: I (jałowy), F (precyzyjny), G (ogólny), H (ciężki) i P (maksymalna moc). Nowy tryb ECO wykorzystuje nowoczesną technologię elektronicznego sterowania pompą, co pozwala zmniejszyć spalanie paliwa bez uszczerbku dla wydajności.



Moc i osiągi

Wykonuj zadania z pełną mocą dzięki silnikowi Volvo z atestem zgodności z normą Stage IV / Tier 4 Final, który łączy zalety wysokiego momentu obrotowego i niskiej prędkości obrotowej silnika, oferując w ten sposób niezmiennie najwyższe osiągi. Zbudowany na bazie sprawdzonej, zaawansowanej technologii i dziesiątek lat doświadczeń silnik D8 oferuje 180 kW (241 KM) mocy przy jednoczesnym zmniejszeniu zużycia paliwa i emisji spalin.



Zabierz się szybko do pracy

Elektrohydrauliczny układ maszyn z serii E pozwala na skrócenie cykli roboczych do minimum i osiągnięcie wyższej rentowności. Ten zaawansowany i współpracujący z silnikiem Volvo układ zwiększa moc pomp, oferując w ten sposób szybszą i płynniejszą pracę, a także większą kontrolę, najwyższą wydajność kopania i niezrównaną produktywność.



Zrób więcej mniejszym kosztem

Model ECR355E oferuje do 10% niższe zużycie paliwa, pozwalając zdziałać więcej mniejszym kosztem. Tryb ECO w połączeniu z silnikiem Volvo z atestem zgodności z normą Stage IV / Tier 4 Final i układem hydraulicznym zapewniającym najwyższe osiągi przy niskiej prędkości obrotowej silnika pozwala zmniejszyć zużycie paliwa bez spadku wydajności w większości warunków pracy. Na skrócenie cyklu pracy ma wpływ układ „pływającego” wysięgnika, który pozwala zaoszczędzić moc pompy wykorzystywaną do opuszczania wysięgnika.



Mały promień obrotu, duży potencjał

Potężna i wszechstronna koparka ECR355E nie boi się żadnej pracy. Maszyna o małym promieniu obrotu to sprawdzony pomocnik przy pracach w miejscach o ograniczonej przestrzeni. Koparka ECR355E łączy w sobie wysoką wydajność kopania i duży udźwig, łatwość sterowania i doskonałą precyzję podczas równania — to kompaktowych rozmiarów maszyna, która kryje w sobie olbrzymi potencjał.

Wszechstronność zastosowania

Maszyna ECR355E z najkrótszym w swojej klasie promieniem obrotu może pracować tam, gdzie konwencjonalne maszyny się nie sprawdzają. Wyposażenie w lemiesz, szybkozłazce, pomocniczy układ hydrauliczny lub opcjonalny wysięgnik dwuczęściowy jeszcze bardziej zwiększa wszechstronność i wydajność tej maszyny. Model ECR355E nadaje się do dowolnego zastosowania, nie tracąc przy tym osiągnięć w zakresie zasięgu, podnoszenia i kopania.



Pracuj, gdzie chcesz

Koparka ECR355E pozwala pracować w dowolnym miejscu dzięki maksymalnej mobilności, osiągom i mocy dostępnym w jej rozmiarze. Dzięki swojej kompaktowej budowie ta maszyna idealnie nadaje się do pracy w ciasnych przestrzeniach i może być łatwo transportowana między placami robót. Mobilność można jeszcze bardziej zwiększyć dzięki opcjonalnemu wąskiemu i długiemu podwoziu.



Usługi poprawiające produktywność

Pakiet usług poprawiających produktywność obejmuje szereg zaawansowanych rozwiązań mających na celu poprawę i utrzymanie wydajności na placu budowy. Zachowania operatora, organizacja placu budowy oraz konfiguracja maszyny to tylko niektóre z wielu czynników, które mogą zostać zoptymalizowane w ramach usług poprawiających produktywność w celu zwiększenia wydajności. Skorzystaj z bogatej oferty opcji wspomagających oraz pakietów szkoleniowych, które zwiększają wydajność floty maszyn Volvo, umożliwiając szybszą realizację zleceń i zwiększenie zysków.



Proste równanie

Skorzystaj z płynnej obsługi, szybkiej reakcji i wysokich osiągnięć modelu ECR355E oferującego również zwiększony przepływ hydrauliczny zapewniający precyzyjną kontrolę podczas równania i operacji równoczesnych. Zsynchronizowane ruchy ramienia i wysięgnika zapewniają łatwość ruchów podczas jednoczesnej jazdy i podnoszenia oraz lepszą jakość równania. Ulepszenia zaprojektowane tak, aby się uzupełniały przyczyniają się również do mniejszego zużycia paliwa.



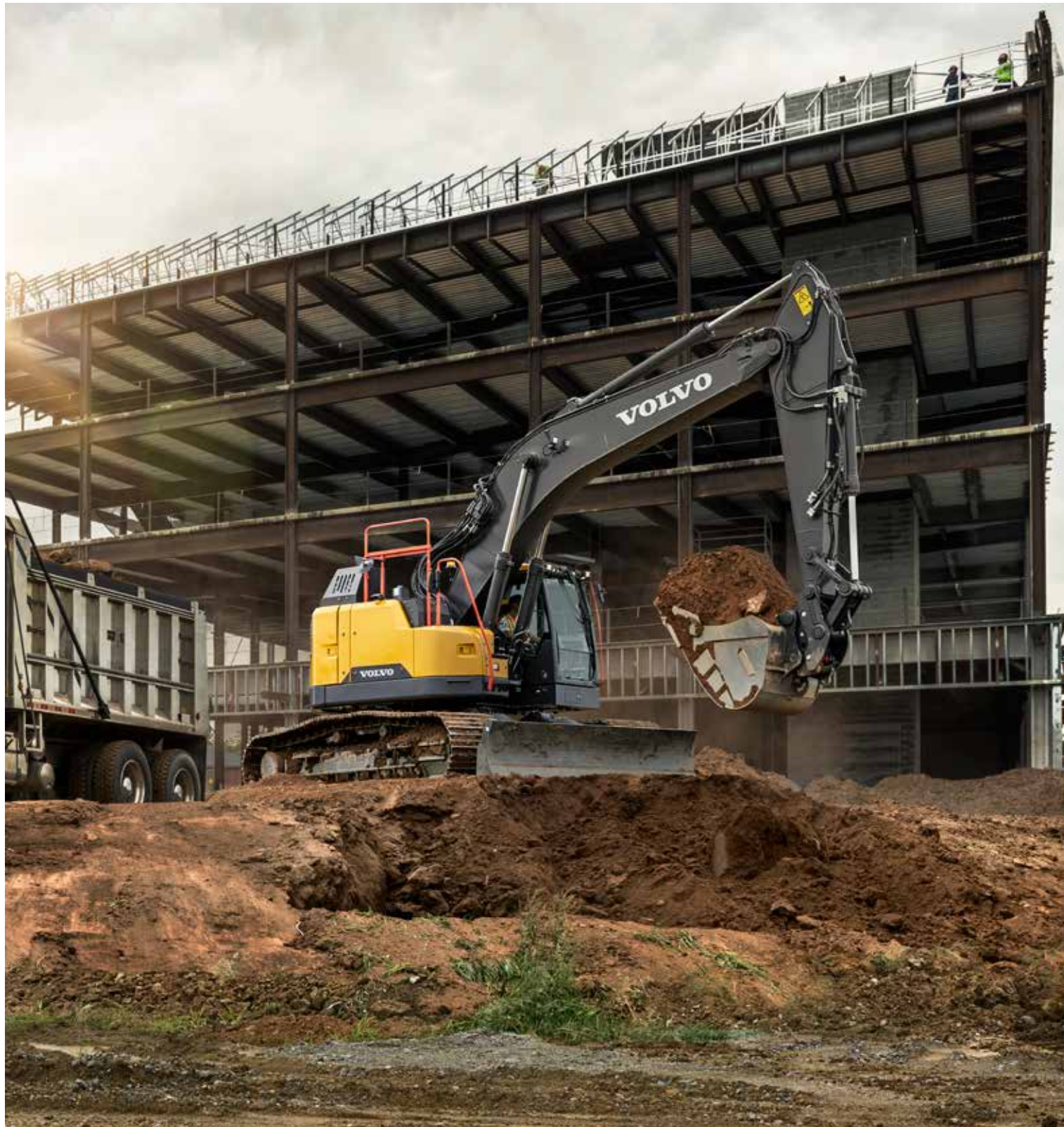

WIĘKSZY UDŹWIG, WYŻSZE SIŁY KOPANIA

Maszyna ECR355E napędzana zaawansowaną technologią elektrohydrauliczną oferuje lepsze parametry kopania, obrotu i ładowania niż kiedykolwiek wcześniej. Dużo większa siła podnoszenia i kopania sprawiają, że koparka świetnie nadaje się do układania rur, prac szalunkowych i robót ogólnobudowlanych. Z maszyną ECR355E realizacja najcięższych zadań jeszcze nigdy nie przychodziła tak łatwo.



GOTOWOŚĆ NA WYZWANIA

Maszyna ECR355E — zbudowana w oparciu o sprawdzone rozwiązania z serii E — oferuje wszystkie sprawdzone technologie Volvo, jakie powinny się znaleźć w koparce o małym promieniu obrotu, a także szereg udoskonaleń. Koparkę ECR355E zaprojektowano z myślą o ciężkiej eksploatacji, dlatego też poddano ją wymagającym testom, dzięki czemu spełnia najwyższe standardy wydajności oraz dyspozycyjności.

Podejmuj się najtrudniejszych zadań

Koparka ECR355E jest zawsze dostępna i gotowa do pracy — z nią stawisz czoło największym wyzwaniom. To wytrzymała maszyna, która zapewnia maksymalną dyspozycyjność niezależnie od zadania i stopnia jego trudności, a to dzięki solidnej konstrukcji, niezawodnym i odpornym na zużycie częściom, wzmocnionemu podwoziu i wygodnemu dostępowi serwisowemu.

Trwałość wynikająca z konstrukcji

Pracuj bez przestojów z wytrzymałą i niezawodną maszyną ECR355E. Na tej maszynie można polegać w trakcie długiej pracy bez przestojów dzięki wytrzymałym podzespołom, takim jak podwozie na ramie w kształcie litery X z kutymi stalowymi rolkami górnymi oraz mocny wysięgnik i ramię od Volvo.



Proste serwisowanie

Szybka i bezpieczna obsługa serwisowa z poziomu gruntu pozwala zmaksymalizować czas pracy bez przestojów. Dostęp do najważniejszych miejsc obsługi technicznej — zaworów ciśnieniowych pomp, filtrów i chłodnic itp. — jest bardzo łatwy dzięki szeroko otwieranym pokrywom przedziałów serwisowych, które można zablokować pod kątem 90°. A dzięki logicznie pogrupowanym punktom smarnym, antypoślizgowym podestom i licznym poręczom można bezpiecznie i sprawnie wrócić do pracy.



Usługi eliminujące przestoje

Zmniejszaj koszty napraw i skracaj nieplanowane przestoje, korzystając z usług Volvo eliminujących przestoje, które opracowano, aby utrzymać ciągłość pracy Twojej maszyny i firmy. Dzięki wykorzystaniu innowacyjnej technologii dealerzy Volvo mogą zdalnie monitorować Twoją maszynę. Wszelkie problemy mogą być diagnozowane na wczesnym etapie, co umożliwia podejmowanie działań naprawczych zmierzających do wdrożenia akceptowalnego rozwiązania. Aktualizacje oprogramowania, planowa obsługa serwisowa, elastyczne plany konserwacji i napraw pozwalają efektywnie eksploatować maszynę bez nieprzyjemnych niespodzianek.



Opcje do wykonywania ciężkich prac

Do prac wyburzeniowych i innych ciężkich zadań Volvo oferuje pakiety rozwiązań wzmacniająco-ochronnych pozwalające zabezpieczyć maszynę. Uwolnij cały potencjał modelu ECR355E dzięki szerokiej gamie dodatkowego wyposażenia, obejmującego osłony na siłowniki wysięgnika i łyżki, solidne drzwi boczne, wzmocnione osłony podwozia, zabezpieczenia wieńca obrotu i montowane na kabinie zabezpieczenie FOG (Falling Object Guarding).



Podejdź bliżej i przekonaj się osobiście

PEŁNA KONTROLA

Układ hydrauliczny z rozdziałem przepływu zapewnia operatorowi płynną i precyzyjną kontrolę kilku jednocześnie obsługiwanych funkcji, co przekłada się na większą wydajność.

Zabierz się szybko do pracy

Rób więcej w krótszym czasie z pomocą układu hydraulicznego harmonijnie współpracującego z silnikiem w celu skrócenia cykli roboczych.

Wszechstronność zastosowania

Maszyna ECR355E sprawdza się w dowolnych zastosowaniach, nie tracąc przy tym osiągniętych w zakresie zasięgu, podnoszenia i kopania.

WIĘKSZY UDŹWIG, WYŻSZE SIŁY KOPANIA

Zwiększona nośność i siła kopania sprawiają, że koparka ECR355E idealnie nadaje się do układania rur, prac szalunkowych i robót ogólnobudowlanych.

Wysoka produktywność

Nowo zaprojektowana ulepszona kabina z certyfikatem ROPS w maszynach z serii E oferuje widoczność we wszystkich kierunkach, większą przestrzeń i ergonomiczne elementy sterujące.

OSPRZĘT DO WYBORU

Trwały osprzęt Volvo został skonstruowany specjalnie z myślą o współpracy z maszynami Volvo przy zachowaniu maksymalnej wydajności i długiego okresu żywotności.



GOTOWOŚĆ NA WYZWANIA

Wytrzymałe podwozie obejmuje mocną ramę w kształcie litery X, kute stalowe rolki górne, uszczelnione ogniwa gaśienic i wzmocnioną osłonę gaśienic.

Widoczność we wszystkich kierunkach

W celu zapewnienia lepszego widoku w miejscu pracy w kabinie zwężono słupki, a dzięki dużym powierzchniom szklanym widoczność jest doskonała we wszystkich kierunkach.

MAŁY PROMIEN OBROTU, NIEZACHWIANA STABILNOŚĆ

Koparka oferuje precyzyjnie rozmieszczone podzespoły zapewniające optymalne wyważenie oraz opcjonalny lemiesz.

Proste serwisowanie

Podesty antypoślizgowe, poręcze, szerokie stopnie i duże pokrywy przedziałów serwisowych zapewniają łatwy i bezpieczny dostęp do wszystkich punktów kontrolnych.

Wydajność podczas pracy

Na najlepszych osiągnięciach koparki ECR355E wyposażonej w mocny silnik Volvo D8 możesz zawsze polegać, jeśli chodzi o szybkość i wydajną pracę.

Zrobić więcej przy mniejszym wysiłku

Tryb ECO, silnik Volvo i niezrównana wydajność układu hydraulicznego przy niższych prędkościach obrotowych silnika pozwalają zmniejszyć zużycie paliwa nawet o 10%.





PEŁNA KONTROLA

Dzięki szerokiej gamie nowych funkcji masz pełną kontrolę nad maszyną. Regulowane tryby czasu reakcji dźwigni i układ hydrauliczny Positive Control zapewniają niezbędną moc i precyzję. Maszyna wykonuje dokładnie taki ruch, jaki zaplanował operator, co przekłada się na optymalną produktywność i wydajność. Układ hydrauliczny jest doskonale sprzężony z silnikiem Volvo D8, co dodatkowo zwiększa moc i sterowność koparki.

Zdziałaj więcej — w lepszych warunkach

Z Volvo ECR355E dzziałasz więcej — i to w komfortowych warunkach. Nową koparkę z serii E zaprojektowano z myślą o sprawnym manewrowaniu w miejscach o ograniczonej przestrzeni, a przy tym zadbano o przestronną, wygodną i wyciszoną kabinę. Zwiększa ona wydajność pracy i zmniejsza zmęczenie operatora za sprawą wielu różnych funkcji, jak na przykład automatyczna klimatyzacja. Dzięki Volvo możesz zrobić więcej — bo przecież wygoda operatora przekłada się bezpośrednio na jego produktywność.

Wygoda i wydajność

Wygoda ma kluczowe znaczenie. Najlepsza w branży kabina Volvo z atestem ROPS oferuje duże przeszklenia zapewniające niezrównaną widoczność. Regulowany fotel, duża przestrzeń na nogi i tłumiki drgań zapewniają najwyższy poziom komfortu i produktywności. Dzięki ergonomicznym elementom sterującym i uproszczonym przełącznikom zintegrowanym z klawiaturą interfejs HMI stanowi łącznik pomiędzy operatorem a technologią, tworząc spójne środowisko pracy.



Widoczność we wszystkich kierunkach

Kabina Volvo zapewnia doskonałą widoczność maszyny i otoczenia we wszystkich kierunkach dzięki wąskim słupkom i dużym przeszkleniom. Ergonomiczna kabina jest również wyposażona w dużą pionową szybę przednią zapewniającą lepszą widoczność oraz większe bezpieczeństwo i wygodę. Dużą górną część przedniego okna można łatwo podnieść, tak aby nie przeszkadzała podczas pracy, a dolną zdemontować i schować w kabinie.



Inteligentny system kamer Volvo „widok z lotu ptaka”

Zwiększ wydajność i bezpieczeństwo dzięki inteligentnemu systemowi kamer Volvo „widok z lotu ptaka”. To opcjonalne wyposażenie obejmuje cztery montowane na zewnątrz kamery, które pozwalają zobaczyć na monitorze pokładowym maszynę widzianą z lotu ptaka. Za pomocą inteligentnego systemu kamer Volvo „widok z lotu ptaka” można obserwować całe otoczenie, co jest szczególnie ważne w ograniczonych przestrzeniach, w których dodatkowa para oczu informuje o położeniu maszyny przez cały czas pracy.



Chłodne spojrzenie

Zachowaj świeżość, uwagę i skupienie dzięki systemowi klimatyzacji w maszynach z serii E. Należący do najlepszych w branży układ cyrkulacji powietrza i odmrażania szyb przyspiesza ogrzewanie i chłodzenie kabiny, co przekłada się na bardziej komfortowe warunki pracy. System można łatwo regulować za pomocą 8-calowego monitora LCD.



Więcej niż maszyna

Wszechstronna koparka ECR355E, zaprojektowana z myślą o doskonałej współpracy ze zintegrowanym osprzętem Volvo, pozwala realizować szereg różnych zadań. Opracowane przez Volvo szybkozłącza i system zarządzania osprzętem pozwalają błyskawicznie przełączać się między łyżkami, młotami hydraulicznymi, a nawet głowicą uchylną-obrotową Steelwrist®. Koparka Volvo o małym promieniu obrotu to więcej niż maszyna — to kompleksowe rozwiązanie, dzięki któremu skrócisz cykle pracy i zwiększysz produktywność.

Głowice uchylnno-obrotowe

Głowica uchylnno-obrotowa Volvo może zostać zamówiona i zamontowana fabrycznie wraz ze specjalnymi dźwigniami i kolorowym wyświetlaczem, który jest w pełni zintegrowany z systemem maszyny. Łyżki koparkowe Volvo z nowej serii o agresywnej geometrii są doskonale dopasowane do fabrycznie zamontowanej głowicy uchylnno-obrotowej.



Skuteczna blokada

Volvo udostępniła całą gamę szybkozłączy, w tym szybkozłącze typu S, uniwersalne i Steelwrist®. Umożliwiające płynną zmianę i szybkie mocowanie szybkozłącza Volvo sprawiają, że wymiana osprzętu jest łatwa i szybka — wszystko odbywa się z poziomu wygodnej i bezpiecznej kabiny.



Dodatkowa instalacja hydrauliczna

W celu zapewnienia prawidłowego przepływu i odpowiednio wysokiego ciśnienia dla osprzętu hydraulicznego, takiego jak kosiarki, rozdrabniarki, nożyce, kruszarki i głowice uchylnno-obrotowe, maszyna może być fabrycznie wyposażona w różne rodzaje instalacji hydraulicznych.



Błyskawiczna konfiguracja

Zabezpieczony hasłem system zarządzania osprzętem pozwala zapisać w pamięci nawet 20 różnych rodzajów osprzętu. Intuicyjny w obsłudze system umożliwia operatorowi wstępne ustawienie przepływu i ciśnienia oleju hydraulicznego z poziomu kabiny za pomocą monitora, co pozwala w pełni wykorzystać możliwości różnego typu osprzętu roboczego.





OSPRZĘT DO WYBORU

Korzystaj z maksimum możliwości swojej maszyny dzięki osprzętowi Volvo. Do wyboru szeroka gama przeznaczonych do różnych zastosowań osprzętów, m.in. młotów hydraulicznych, łyżek ogólnego zastosowania, łyżek do ciężkich zadań i kciuków hydraulicznych. Możesz też wykorzystać system zarządzania osprzętem z możliwością opcjonalnego ustawienia ciśnienia roboczego, aby zamontować dostępne na rynku posprzedażnym narzędzia robocze, dzięki którym zwiększysz funkcjonalność maszyny.

Volvo ECR355E w szczegółach

Silnik

Najnowszej generacji silnik wysokoprężny Volvo z certyfikatem zgodności z wymogami najnowszych przepisów dotyczących emisji spalin określonymi w normie Tier 4f / Stage IV. Użyta technologia zaawansowanego spalania Volvo (V-ACT) pozwala osiągnąć najwyższą wydajność przy niskim zużyciu paliwa. Zastosowanie w silniku precyzyjnych, wysokociśnieniowych wtryskiwaczy paliwa, turbosprężarki, chłodnicy pośredniej typu powietrze-powietrze oraz elektronicznych elementów sterujących zapewnia optymalne osiągi maszyny.

- Filtr powietrza: 3-stopniowy z filtrem wstępnym
- Układ automatycznego włączania biegu jałowego: zmniejsza prędkość obrotową silnika do obrotów biegu jałowego po upływie okresu nieużywania dźwigni i pedałów, obniżając w ten sposób zużycie paliwa i poziom hałasu w kabinie.

Silnik	Volvo	D8J
Maksymalna moc przy	obr./min	1 800
Moc netto, wg ISO 9249 / SAE J1349	kW	179
	KM	243
Brutto, ISO 14396/SAE J1995	kW	180
	KM	245
Maks. moment obrotowy	Nm	1 238
przy prędkości obrotowej silnika	obr./min	1 350
Liczba cylindrów		6
Pojemność skokowa	l	7,8
Średnica cylindra	mm	110
Skok tłoka	mm	136

Układ elektryczny

Dobrze zabezpieczony i pojemny układ elektryczny. Wodoszczelne wtyczki wiązek przewodów z podwójną blokadą zabezpieczają połączenia przed korozją. Główne przełączniki i elektrozawory są osłonięte, co zapobiega ich uszkodzeniu. Wyłącznik główny w standardzie. Układ Contronics oferuje zaawansowane monitorowanie funkcji maszyny i dostarcza ważne informacje diagnostyczne.

Napięcie	V	24
Akumulatory	V	2 x 12
Pojemność akumulatora	Ah	170
Alternator	V/A	28/120
Rozrusznik	V - kW	24 - 5,5

Podwozie

Solidna rama w kształcie litery X ze smarowanymi i uszczelnionymi łańcuchami gąsienic w standardzie

ECR355EL

Kleпка gąsienic		2 x 48
Podziałka ogniwa	mm	215,9
Szerokość kleпки, potrójna ostroga	mm	600 / 700 / 800 / 850
Szerokość kleпки, podwójna ostroga	mm	600
Dolne rolki		2 x 8
Górne rolki		2 x 2

ECR355ENL

Kleпка gąsienic		2 x 48
Podziałka ogniwa	mm	215,9
Szerokość kleпки, potrójna ostroga	mm	600 / 700 / 800 / 850
Szerokość kleпки, podwójna ostroga	mm	600
Dolne rolki		2 x 8
Górne rolki		2 x 2

Układ skrzętu

W układzie obrotnicy stosowane są osiowe silniki tłokowe napędzające przekładnię planetarną zapewniającą maksymalny moment obrotowy. Automatyczny hamulec negatywny i zawór przeciwozbiciowy w standardzie

Maks. prędkość obrotu obrotnicy	obr./min	10,2
Maks. moment obrotu	kNm	117,6

Układ jezdny

Każda gąsienica jest napędzana przez automatyczny dwubiegowy silnik. Hamulce gąsienic: wielotarczowe, aktywowane sprężynowo i zwalniane hydraulicznie. Silnik napędowy, hamulce i przekładnię planetarną są dokładnie osłonięte w ramie gąsienicy.

Maksymalna siła uciążu	kN	275
Maksymalna prędkość jazdy (mała)	km/godz.	3
Maksymalna prędkość jazdy (duża)	km/godz.	4,5
Zdolność pokonywania wzniesień	°	35

Układ hydrauliczny

Układ hydrauliczny, w połączeniu z całkowicie elektronicznym systemem sterowania i zaawansowanym trybem ECO, zoptymalizowano tak, aby harmonijnie współpracował z silnikiem. Jest dostosowany do mocy silnika, zmniejsza straty mocy, poprawia możliwości sterowania i skraca czasy reakcji. Układ oferuje następujące ważne funkcje: Układ sumujący: łączy przepływ z obu pomp hydraulicznych, zapewniając krótki cykl pracy i wysoką produktywność. Priorytet wysięgnika: ustawia priorytet dla ruchu wysięgnika, umożliwiając szybsze podnoszenie podczas załadunku lub wykonywania głębokich wykopów. Priorytet ramienia: ustawia priorytet dla ruchu ramienia, zapewniając krótszy cykl wyrównywania i większe napełnienie łyżki podczas kopania. Priorytet obrotnicy: ustawia priorytet dla funkcji obrotnicy, umożliwiając szybsze jednoczesne operacje. Układ regeneracji: zapobiega kawitacji i zapewnia przepływ dla innych ruchów podczas operacji jednoczesnych, zapewniając w ten sposób maksymalną produktywność. Szybkie zwiększenie mocy: zwiększenie siły kopania i podnoszenia. Zawory blokujące: zawory blokujące wysięgnik i ramię zapobiegają pełzaniu osprzętu kopiącego.

Pompa główna. Typ: 2 osiowe pompy tłokowe o zmiennym wydatku

Maksymalny wydatek	l/min	2 x 263
--------------------	-------	---------

Pompa sterująca Typ: pompa zębata

Maksymalny wydatek	l/min	1 x 18
--------------------	-------	--------

Nastawa ciśnienia zaworu nadmiarowego

Narzędzie	MPa	33,3 / 36,3
Obwód jazdy	MPa	36,3
Obwód obrotnicy	MPa	27,5
Obwód sterujący	MPa	3,9

Siłowniki hydrauliczne

Wysięgnik jednoczęściowy		2
Średnica wewn. x skok	ø x mm	140 x 1 511
1. wysięgnik wysięgnika 2-częściowego		2
Średnica wewn. x skok	ø x mm	140 x 1 460
2. wysięgnik wysięgnika 2-częściowego		1
Średnica wewn. x skok	ø x mm	170 x 1 300
Ramię		1
Średnica wewn. x skok	ø x mm	150 x 1 745
Łyżka		1
Średnica wewn. x skok	ø x mm	140 x 1 140
Lemiesz		2
Średnica wewn. x skok	ø x mm	165 x 385

Serwisowanie i uzupełnianie płynów

Zbiornik paliwa	l	348
Zbiornik płynu DEF/AdBlue®	l	31
Układ hydrauliczny, cały	l	370
Zbiornik oleju hydraulicznego	l	243
Olej silnikowy	l	32
Płyn chłodzący silnik	l	36
Zwolnica napędu obrotnicy	l	6,1
Zwolnica napędu	l	2 x 6,8

Kabina

Kabina operatora charakteryzuje się łatwym dostępem dzięki szerokiemu otworowi drzwiowemu. Kabina jest zawieszona na amortyzatorach hydraulicznych zmniejszających wstrząsy i wibracje. W połączeniu z dźwiękochłonnym wykończeniem kabiny zapewniają one niski poziom hałasu. Kabina odznacza się doskonałą widocznością we wszystkich kierunkach. Przednią szybę można łatwo wsunąć do sufitu, a dolną szybę przednią można zdemontować i przechowywać po prawej stronie wnętrza kabiny. Zintegrowany układ klimatyzacji i ogrzewania: filtrowane powietrze pod ciśnieniem jest dostarczane przez automatycznie sterowany wentylator. Powietrze jest rozprowadzane w kabinie za pośrednictwem 8 krętek wentylacyjnych. Ergonomiczny fotel operatora: regulowany fotel i konsola dźwigni poruszają się niezależnie od siebie, co umożliwia dopasowanie ich położenia do operatora. Fotel jest wyposażony w 12-punktową regulację i pas bezpieczeństwa, co zapewnia wygodę i bezpieczeństwo operatora. W maszynach wyposażonych w klimatyzację wykorzystywany jest czynnik chłodzący R134a. Zawiera fluorowany gaz cieplarniany R134a o współczynniku ocieplenia globalnego 1 430 t CO₂-eq.

Poziom hałas

Poziom ciśnienia akustycznego w kabinie zgodny z normą ISO 6396		
LpA (konfiguracja standardowa)	dB (A)	72
LpA (wersja do klimatu tropikalnego)	dB (A)	72
Poziom ciśnienia akustycznego na zewnątrz zgodny z normą ISO 6395 i dyrektywą UE w sprawie emisji hałasu (2000/14/WE)		
LwA (wersja standardowa)	dB (A)	104
LwA (konfiguracja tropikalna)	dB (A)	105

Dane techniczne

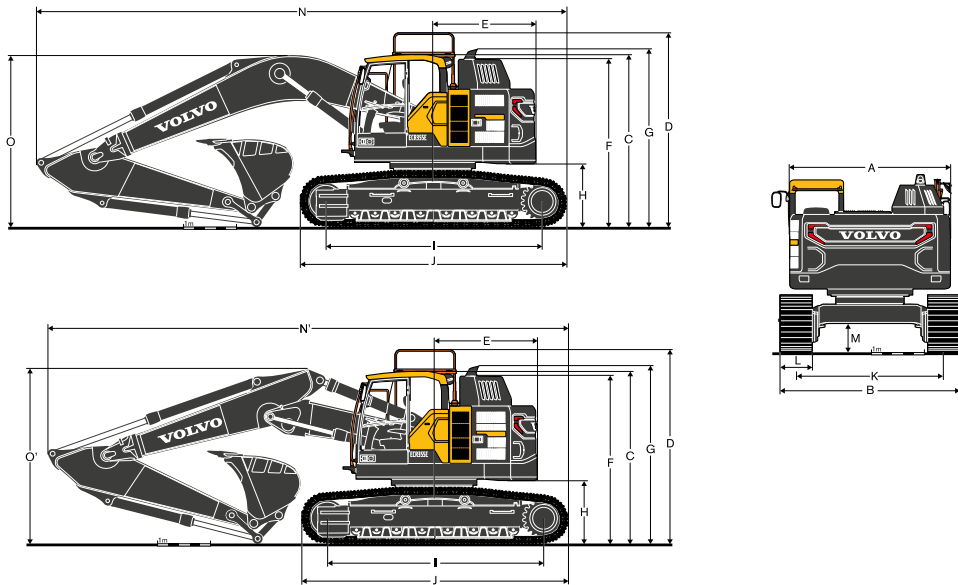

WYMIARY

Opis	Jednostka	ECR355EL			ECR355ENL		
Wysięgnik		Wysięgnik jednoczęściowy 6,2 m lub wysięgnik 2-częściowy 6,2 m					
Ramię	m	2,55	3,05	3,7	2,55	3,05	3,7
A. Całkowita szerokość nadwozia	mm	2 990	2 990	2 990	2 990	2 990	2 990
B. Szerokość całkowita	mm	3 340	3 340	3 340	2 990	2 990	2 990
C. Całkowita wysokość kabiny	mm	3 200	3 200	3 200	3 200	3 200	3 200
D. Całkowita wysokość balustrady (niezłożonej)	mm	3 615	3 615	3 615	3 615	3 615	3 615
E. Tylny promień zataczania	mm	1 900	1 900	1 900	1 900	1 900	1 900
F. Całkowita wysokość pokrywy silnika	mm	3 110	3 110	3 110	3 110	3 110	3 110
G. Całkowita wysokość dyfuzora wydechowego	mm	3 300	3 300	3 300	3 300	3 300	3 300
H. Prześwit przeciwwagi*	mm	1 160	1 160	1 160	1 160	1 160	1 160
I. Rozstaw kół	mm	4 020	4 020	4 020	4 020	4 020	4 020
J. Długość gąsienicy	mm	4 946	4 946	4 946	4 946	4 946	4 946
K. Rozstaw gąsienic	mm	2 740	2 740	2 740	2 390	2 390	2 390
L. Szerokość klepki	mm	600	600	600	600	600	600
M. Min. prześwit nad podłożem*	mm	500	500	500	500	500	500
N. Długość całkowita	mm	9 950	9 865	9 890	9 950	9 865	9 890
N'. Długość całkowita	mm	9 948	9 883	9 878	9 948	9 883	9 878
O. Całkowita wysokość wysięgnika	mm	3 445	3 305	3 550	3 445	3 305	3 550
O'. Całkowita wysokość wysięgnika	mm	3 355	3 300	3 530	3 355	3 300	3 530

Wysięgnik 2-częściowy

* Bez ostrogi klepki

WYMIARY / Wysięgnik i ramię

Opis	Jednostka	Wysięgnik		Ramię		
		HD	2-pieczę	HD	HD	GP
	m	6,2	6,2	2,55	3,05	3,7
A. Długość	mm	6 430	6 427	3 710	4 150	4 900
B. Wysokość	mm	1 680	1 490	1 010	1 010	1 050
Szerokość	mm	770	770	545	545	545
Masa	kg	2 480	2 808	1 475	1 540	1 680

Wysięgnik: łącznie z siłownikiem, przewodami i sworzniem, bez sworzni siłownika wysięgnika

Ramię: łącznie z siłownikiem, łącznikami i sworzniem

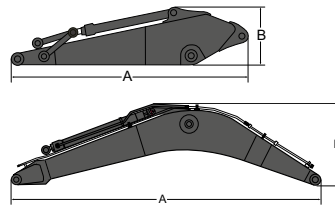

WYMIARY / Lemiesz

	Jednostka	ECR355EL	ECR355ENL
A. Wysokość	mm	744	744
Z lemiuszem	mm	3 340	2 990
Masa	kg	1 985	1 946
B. Wysokość podnoszenia	mm	623	623
C. Głębokość kopania	mm	668	668

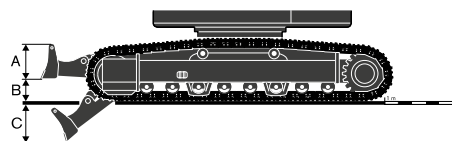

Dane techniczne

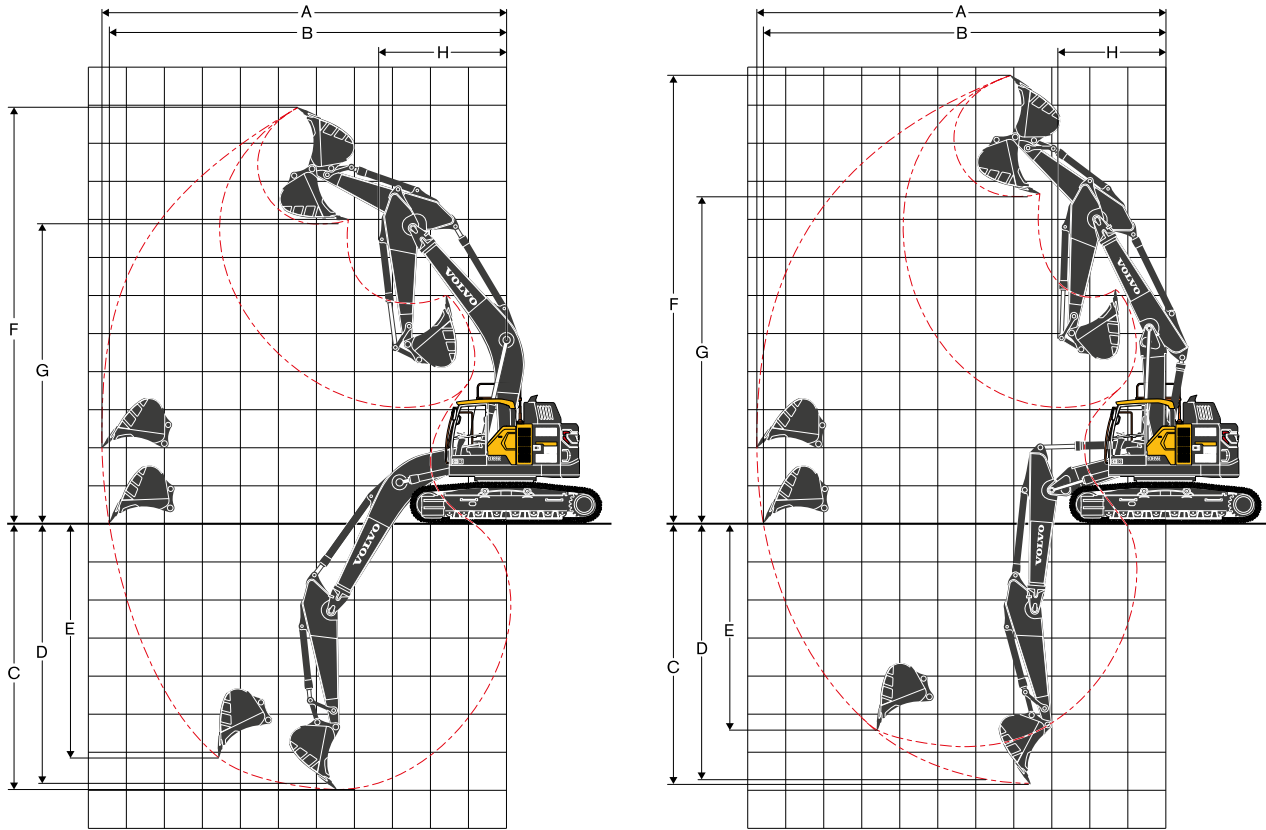

ZAKRESY ROBOCZE

Opis	Jednostka	ECR355E					
		Wysięgnik jednoczęściowy 6,2 m			Wysięgnik dwuczęściowy 6,2 m		
Wysięgnik		2,55	3,05	3,7	2,55	3,05	3,7
Ramię	m						
A. Maks. zasięg kopania	mm	10 110	10 635	11 240	10 211	10 741	11 356
B. Maks. zasięg kopania na poziomie gruntu	mm	9 905	10 445	11 065	10 009	10 550	11 175
C. Maksymalna głębokość kopania	mm	6 460	6 960	7 610	6 293	6 818	7 460
D. Maks. głębokość kopania (l — poziomy odcinek 2 440 mm)	mm	6 260	6 795	7 465	6 190	6 721	7 370
E. Maks. głębokość kopania pionowej ściany	mm	5 600	6 130	6 755	4 796	5 384	5 974
F. Maks. wysokość skrawania	mm	10 455	10 915	11 285	11 268	11 773	12 240
G. Maks. wysokość wysypu	mm	7 435	7 855	8 230	8 101	8 577	9 046
H. Min. przedni promień zataczania	mm	3 285	3 365	3 340	2 988	2 747	2 913

SIŁY KOPANIA Z ŁYŻKĄ ZAMONTOWANĄ BEZPOŚREDNIO

Pojemność łyżki			l	1 270	1 270	1 270	1 270	1 270	1 270
Siła wrywająca (łyżka)	Normalna	SAE J1179	kN	165	165	165	165	165	165
	Zwiększona moc	SAE J1179	kN	179	179	179	179	179	179
	Normalna	ISO 6015	kN	192	192	192	192	192	192
	Zwiększona moc	ISO 6015	kN	209	209	209	209	209	209
Siła odpajania (ramię)	Normalna	SAE J1179	kN	148,9	133,0	116,8	148,9	133,0	116,8
	Zwiększona moc	SAE J1179	kN	161,2	144,0	126,4	161,2	144,0	126,4
	Normalna	ISO 6015	kN	152,3	136,0	119,4	152,3	136,0	119,4
	Zwiększona moc	ISO 6015	kN	165,7	148,0	129,9	165,7	148,0	129,9
Kąt obrotu, łyżka		stopnie		179	179	179	179	179	179

MASY MASZYN I NACISK JEDNOSTKOWY NA PODŁOŻE — ECR355EL

Opis	Szerokość klepki	Masa robocza	Nacisk jednostkowy na podłoże	Szerokość całkowita	Masa robocza	Nacisk jednostkowy na podłoże	Szerokość całkowita
	mm		kPa			kPa	
		Wysięgnik jednoczęściowy 6,2 m, ramię 2,55 m, łyżka 1,27 m³, przeciwwaga 8 450 kg			Wysięgnik jednoczęściowy 6,2 m, ramię 2,55 m, łyżka 1,27 m³, przeciwwaga 8 450 kg, z lemieszem		
Potrójna ostroga	600	34 152	63,7	3 340	36 551	68,6	3 340
	700	34 777	55,9	3 440	37 176	59,8	3 440
	800	35 165	50,0	3 540	37 564	53,0	3 540
	850	35 348	47,1	3 590	37 747	50,0	3 590
Podwójna ostroga	600	34 850	65,7	3 340	37 249	69,6	3 340
		Wysięgnik dwuczęściowy 6,2 m, ramię 2,55 m, łyżka 1,27 m³, przeciwwaga 8 450 kg			Wysięgnik dwuczęściowy 6,2 m, ramię 2,55 m, łyżka 1,27 m³, przeciwwaga 8 450 kg, z lemieszem		
Potrójna ostroga	600	34 512	64,7	3 340	36 911	69,6	3 340
	700	35 137	56,9	3 440	37 536	60,8	3 440
	800	35 525	50,0	3 540	37 924	53,9	3 540
	850	35 708	47,1	3 590	38 107	51,0	3 590
Podwójna ostroga	600	35 210	65,7	3 340	37 609	70,6	3 340
		Wysięgnik jednoczęściowy 6,2 m, ramię 3,05 m, łyżka 1,27 m³, przeciwwaga 8 450 kg			Wysięgnik jednoczęściowy 6,2 m, ramię 3,05 m, łyżka 1,27 m³, przeciwwaga 8 450 kg, z lemieszem		
Potrójna ostroga	600	34 210	64,7	3 340	36 609	68,6	3 340
	700	34 835	55,9	3 440	37 234	59,8	3 440
	800	35 223	50,0	3 540	37 622	53,0	3 540
	850	35 406	47,1	3 590	37 805	50,0	3 590
Podwójna ostroga	600	34 908	65,7	3 340	37 307	69,6	3 340
		Wysięgnik dwuczęściowy 6,2 m, ramię 3,05 m, łyżka 1,27 m³, przeciwwaga 8 450 kg			Wysięgnik dwuczęściowy 6,2 m, ramię 3,05 m, łyżka 1,27 m³, przeciwwaga 8 450 kg, z lemieszem		
Potrójna ostroga	600	34 570	64,7	3 340	36 969	69,6	3 340
	700	35 195	56,9	3 440	37 594	60,8	3 440
	800	35 583	50,0	3 540	37 982	53,9	3 540
	850	35 766	47,1	3 590	38 165	51,0	3 590
Podwójna ostroga	600	35 268	66,7	3 340	37 667	70,6	3 340
		Wysięgnik jednoczęściowy 6,2 m, ramię 3,7 m, łyżka 1,27 m³, przeciwwaga 8 450 kg			Wysięgnik jednoczęściowy 6,2 m, ramię 3,7 m, łyżka 1,27 m³, przeciwwaga 8 450 kg, z lemieszem		
Potrójna ostroga	600	34 083	63,7	3 340	36 482	68,6	3 340
	700	34 708	55,9	3 440	37 107	59,8	3 440
	800	35 096	49,0	3 540	37 495	53,0	3 540
	850	35 279	47,1	3 590	37 678	50,0	3 590
Podwójna ostroga	600	34 781	65,7	3 340	37 180	69,6	3 340
		Wysięgnik dwuczęściowy 6,2 m, ramię 3,7 m, łyżka 1,27 m³, przeciwwaga 8 450 kg			Wysięgnik dwuczęściowy 6,2 m, ramię 3,7 m, łyżka 1,27 m³, przeciwwaga 8 450 kg, z lemieszem		
Potrójna ostroga	600	34 443	64,7	3 340	36 842	69,6	3 340
	700	35 068	56,9	3 440	37 467	60,8	3 440
	800	35 456	50,0	3 540	37 855	53,0	3 540
	850	35 639	47,1	3 590	38 038	50,0	3 590
Podwójna ostroga	600	35 141	65,7	3 340	37 540	70,6	3 340

MASY MASZYN I NACISK JEDNOSTKOWY NA PODŁOŻE — ECR355ENL

Opis	Szerokość klepki	Masa robocza	Nacisk jednostkowy na podłoże	Szerokość całkowita	Masa robocza	Nacisk jednostkowy na podłoże	Szerokość całkowita
	mm		kPa			kPa	
		Wysięgnik jednoczęściowy 6,2 m, ramię 2,55 m, łyżka 1,27 m³, przeciwwaga 8 450 kg, z lemieszem			Wysięgnik dwuczęściowy 6,2 m, ramię 2,55 m, łyżka 1,27 m³, przeciwwaga 8 450 kg, z lemieszem		
Potrójna ostroga	600	36 419	68,6	2 990	36 779	68,6	2 990
	700	37 044	59,8	3 090	37 404	59,8	3 090
	800	37 432	53,0	3 190	37 792	53,0	3 190
	850	37 615	50,0	3 240	37 975	50,0	3 240
Podwójna ostroga	600	37 117	69,6	2 990	37 477	70,6	2 990
		Wysięgnik jednoczęściowy 6,2 m, ramię 3,05 m, łyżka 1,27 m³, przeciwwaga 8 450 kg, z lemieszem			Wysięgnik dwuczęściowy 6,2 m, ramię 3,05 m, łyżka 1,27 m³, przeciwwaga 8 450 kg, z lemieszem		
Potrójna ostroga	600	36 477	68,6	2 990	36 837	69,6	2 990
	700	37 102	59,8	3 090	37 462	60,8	3 090
	800	37 490	53,0	3 190	37 850	53,0	3 190
	850	37 673	50,0	3 240	38 033	50,0	3 240
Podwójna ostroga	600	37 175	69,6	2 990	37 535	70,6	2 990
		Wysięgnik jednoczęściowy 6,2 m, ramię 3,7 m, łyżka 1,27 m³, przeciwwaga 8 450 kg, z lemieszem			Wysięgnik dwuczęściowy 6,2 m, ramię 3,7 m, łyżka 1,27 m³, przeciwwaga 8 450 kg, z lemieszem		
Potrójna ostroga	600	36 350	68,6	2 990	36 710	68,6	2 990
	700	36 975	59,8	3 090	37 335	59,8	3 090
	800	37 363	53,0	3 190	37 723	53,0	3 190
	850	37 546	50,0	3 240	37 906	50,0	3 240
Podwójna ostroga	600	37 048	69,6	2 990	37 408	70,6	2 990

Dane techniczne

OFERTA ŁYZEK

Typ łyżki		Pojemność m ³	Szerokość skrawania mm	Masa kg	Zęby Liczba	ECR355EL, klepka 600 mm, przeciwwaga 8 450 kg, bez lemieszka									ECR355EL, klepka 600 mm, przeciwwaga 8 450 kg, z lemieszem						ECR355ENL, klepka 600 mm, przeciwwaga 8 450 kg, bez lemieszka							
						Wysięgnik HD 6,2 m			Wysięgnik dwuczęściowy 6,2 m			Wysięgnik HD 6,2 m			Wysięgnik dwuczęściowy 6,2 m			Wysięgnik HD 6,2 m			Wysięgnik dwuczęściowy 6,2 m							
						Ramię 2,55 m	Ramię 3,05 m	Ramię 3,70 m	Ramię 2,55 m	Ramię 3,05 m	Ramię 3,70 m	Ramię 2,55 m	Ramię 3,05 m	Ramię 3,70 m	Ramię 2,55 m	Ramię 3,05 m	Ramię 3,70 m	Ramię 2,55 m	Ramię 3,05 m	Ramię 3,70 m	Ramię 2,55 m	Ramię 3,05 m	Ramię 3,70 m	Ramię 2,55 m	Ramię 3,05 m	Ramię 3,70 m		
Łyżki montowane bezpośrednio	Bez szybkozłącza	Do zastosowań ogólnych	0,95	1 500	796	-	B	B	B	B	B	B	B	B	B	B	B	B	B	B	B	B	B	B	B			
			1,03	1 600	835	-	B	B	B	B	B	B	B	B	B	B	B	B	B	B	B	B	B	B	B	B		
			0,55	600	881	3	C	C	C	C	C	C	C	C	C	C	C	C	C	C	C	C	C	C	C	C	C	
			0,66	750	928	3	C	C	C	C	C	C	C	C	C	C	C	C	C	C	C	C	C	C	C	C	C	
			0,77	900	996	4	C	C	C	C	C	C	C	C	C	C	C	C	C	C	C	C	C	C	C	C	C	
			0,95	1 050	1 018	4	C	C	C	C	C	C	C	C	C	C	C	C	C	C	C	C	C	C	C	C	C	C
			1,14	1 200	1 187	5	C	C	C	C	C	C	C	C	C	C	C	C	C	C	C	C	C	C	C	C	C	C
			1,27	1 310	1 191	5	C	C	C	C	C	C	C	C	C	C	C	C	C	C	C	C	C	C	C	C	C	C
			1,32	1 350	1 267	5	C	C	C	C	C	C	C	C	C	C	C	C	C	C	C	C	C	C	C	C	C	C
	Do ciężkich prac	Do zastosowań ogólnych	1,45	1 450	1 263	5	C	C	C	C	C	C	C	C	C	C	C	C	C	C	C	C	C	C	C	C	C	
			1,51	1 500	1 365	5	C	C	C	C	C	C	C	C	C	C	C	C	C	C	C	C	C	C	C	C	C	
			1,76	1 700	1 448	6	C	C	C	C	C	B	C	C	C	C	C	C	C	C	C	C	C	C	C	C	C	
			2,06	1 950	1 590	6	C	B	A	C	B	A	C	C	C	C	C	C	C	C	C	C	C	C	C	C	B	
			0,66	750	1 000	3	D	D	D	D	D	D	D	D	D	D	D	D	D	D	D	D	D	D	D	D	D	
			1,14	1 200	1 294	5	D	D	D	D	D	D	D	D	D	D	D	D	D	D	D	D	D	D	D	D	D	
			1,32	1 350	1 381	5	D	D	D	D	D	D	D	D	D	D	D	D	D	D	D	D	D	D	D	D	D	
			1,51	1 500	1 477	5	D	D	D	D	D	C	D	D	D	D	D	D	D	D	D	D	D	D	D	D	D	

Maksymalna gęstość materiału

A	1 200–1 300 kg/m ³	Węgiel, caliche, łupek ilasty
B	1 400–1 600 kg/m ³	Mokra ziemia i glina, wapień, piaskowiec
C	1 700–1 800 kg/m ³	Granit, mokry piasek, dokładnie rozsadzona skała
D	1900- kg/m ³	Mokry muł, ruda żelaza

UDŹWIG MODELU ECR355EL

Udźwig na końcu ramienia bez łyżki.

 Aby uzyskać udźwig uwzględniający masę łyżki, wystarczy odjąć rzeczywistą masę łyżki montowanej bezpośrednio lub łyżki i szybkozłacza od poniższych wartości. **Jednostka: 1 000 kg**

	Punkt podnoszenia	1,5 m		3 m		4,5 m		6,0 m		7,5 m		9,0 m		Zasięg maksymalny		
		Wzdłuż podwozia	Poprzecznie do podwozia	Wzdłuż podwozia	Poprzecznie do podwozia	Wzdłuż podwozia	Poprzecznie do podwozia	Wzdłuż podwozia	Poprzecznie do podwozia	Wzdłuż podwozia	Poprzecznie do podwozia	Wzdłuż podwozia	Poprzecznie do podwozia	Wzdłuż podwozia	Poprzecznie do podwozia	Maks. m
Wysięgnik: 6,2 m Ramię: 2,55 m Gąsienice: 600 mm L/Rama: LC	9,0 m	-	-	-	-	-	-	-	-	-	-	-	-	*9,20	*9,20	4,72
	7,5 m	-	-	-	-	-	-	*8,40	*8,40	-	-	-	-	*8,48	7,73	6,45
	6,0 m	-	-	-	-	*9,68	*9,68	*8,68	8,63	-	-	-	-	*8,33	5,98	7,49
	4,5 m	-	-	-	-	*12,07	*12,07	*9,70	8,31	*8,59	5,88	-	-	7,88	5,15	8,13
	3,0 m	-	-	-	-	*15,01	12,06	*11,02	7,91	8,79	5,70	-	-	7,29	4,74	8,46
	1,5 m	-	-	-	-	*16,93	11,43	12,08	7,57	8,60	5,52	-	-	7,13	4,60	8,51
	0,0 m	-	-	-	-	*17,29	11,21	11,85	7,37	8,47	5,41	-	-	7,34	4,72	8,29
	-1,5 m	-	-	*12,21	*12,21	*16,61	11,21	11,79	7,31	8,45	5,39	-	-	8,04	5,15	7,77
	-3,0 m	-	-	*19,63	*19,63	*14,92	11,36	*11,36	7,40	-	-	-	-	*9,45	6,14	6,89
	-4,5 m	-	-	-	-	*11,53	*11,53	-	-	-	-	-	-	*9,20	8,77	5,47
Wysięgnik: 6,2 m Ramię: 3,05 m Gąsienice: 600 mm L/Rama: LC	9,0 m	-	-	-	-	-	-	-	-	-	-	-	-	*6,84	*6,84	5,63
	7,5 m	-	-	-	-	-	-	*7,59	*7,59	-	-	-	-	*6,09	*6,09	7,13
	6,0 m	-	-	-	-	-	-	*8,00	*8,00	*7,69	6,08	-	-	*5,82	5,33	8,09
	4,5 m	-	-	*15,71	*15,71	*11,00	*11,00	*9,08	8,42	*8,12	5,94	-	-	*5,81	4,66	8,68
	3,0 m	-	-	-	-	*13,99	12,31	*10,49	8,00	*8,80	5,74	-	-	*5,99	4,32	8,99
	1,5 m	-	-	-	-	*16,33	11,56	*11,77	7,62	8,62	5,54	6,55	4,23	*6,39	4,21	9,04
	0,0 m	-	-	-	-	*17,23	11,21	11,86	7,37	8,46	5,39	-	-	6,67	4,29	8,83
	-1,5 m	-	-	*11,23	*11,23	*16,95	11,14	11,74	7,27	8,39	5,33	-	-	7,22	4,62	8,35
	-3,0 m	-	-	*18,61	*18,61	*15,65	11,23	11,78	7,30	8,47	5,40	-	-	8,41	5,37	7,53
	-4,5 m	-	-	*17,33	*17,33	*12,94	11,51	*9,46	7,53	-	-	-	-	*8,77	7,10	6,27
Wysięgnik: 6,2 m Ramię: 3,70 m Gąsienice: 600 mm L/Rama: LC	9,0 m	-	-	-	-	-	-	*6,60	*6,60	-	-	-	-	*5,25	*5,25	6,57
	7,5 m	-	-	-	-	-	-	-	-	*6,02	*6,02	-	-	*4,76	*4,76	7,89
	6,0 m	-	-	-	-	-	-	*7,07	*7,07	*6,92	6,17	-	-	*4,57	*4,57	8,77
	4,5 m	-	-	-	-	*9,52	*9,52	*8,19	*8,19	*7,46	6,00	*6,01	4,43	*4,56	4,17	9,32
	3,0 m	-	-	-	-	*12,56	*12,56	*9,68	8,11	*8,23	5,77	6,66	4,33	*4,68	3,88	9,60
	1,5 m	-	-	-	-	*15,30	11,73	*11,13	7,67	8,63	5,54	6,54	4,21	*4,96	3,78	9,65
	0,0 m	-	-	*6,60	*6,60	*16,81	11,21	11,85	7,35	8,42	5,35	6,43	4,12	*5,44	3,83	9,45
	-1,5 m	*6,60	*6,60	*10,58	*10,58	*17,08	11,02	11,66	7,19	8,31	5,25	*6,27	4,08	*6,23	4,08	9,00
	-3,0 m	*11,07	*11,07	*15,95	*15,95	*16,29	11,04	11,63	7,16	8,31	5,24	-	-	7,26	4,62	8,26
	-4,5 m	-	-	*19,85	*19,85	*14,29	11,23	*10,69	7,29	-	-	-	-	*8,33	5,78	7,13
-6,0 m	-	-	-	-	*10,05	*10,05	-	-	-	-	-	-	-	-	5,35	
Wysięgnik: 6,2 m Ramię: 2,55 m Gąsienice: 600 mm L/Rama: LC Lemiesz opuszczony	9,0 m	-	-	-	-	-	-	-	-	-	-	-	-	*9,20	*9,20	4,72
	7,5 m	-	-	-	-	-	-	*8,40	*8,40	-	-	-	-	*8,48	8,33	6,45
	6,0 m	-	-	-	-	*9,68	*9,68	*8,68	*8,68	-	-	-	-	*8,33	6,48	7,49
	4,5 m	-	-	-	-	*12,07	*12,07	*9,70	8,97	*8,59	6,37	-	-	*8,37	5,60	8,13
	3,0 m	-	-	-	-	*15,01	13,04	*11,02	8,57	*9,18	6,19	-	-	*8,52	5,17	8,46
	1,5 m	-	-	-	-	*16,93	12,41	*12,15	8,23	*9,75	6,02	-	-	*8,74	5,03	8,51
	0,0 m	-	-	-	-	*17,29	12,19	*12,71	8,03	*10,04	5,90	-	-	*9,00	5,16	8,29
	-1,5 m	-	-	*12,21	*12,21	*16,61	12,19	*12,53	7,97	*9,74	5,88	-	-	*9,27	5,62	7,77
	-3,0 m	-	-	*19,63	*19,63	*14,92	12,35	*11,36	8,06	-	-	-	-	*9,45	6,69	6,89
	-4,5 m	-	-	-	-	*11,53	*11,53	-	-	-	-	-	-	*9,20	*9,20	5,47
Wysięgnik: 6,2 m Ramię: 3,05 m Gąsienice: 600 mm L/Rama: LC Lemiesz opuszczony	9,0 m	-	-	-	-	-	-	-	-	-	-	-	-	*6,84	*6,84	5,63
	7,5 m	-	-	-	-	-	-	*7,59	*7,59	-	-	-	-	*6,09	*6,09	7,13
	6,0 m	-	-	-	-	-	-	*8,00	*8,00	*7,69	6,57	-	-	*5,82	5,78	8,09
	4,5 m	-	-	*15,71	*15,71	*11,00	*11,00	*9,08	9,08	*8,12	6,43	-	-	*5,81	5,08	8,68
	3,0 m	-	-	-	-	*13,99	13,30	*10,49	8,66	*8,80	6,23	-	-	*5,99	4,72	8,99
	1,5 m	-	-	-	-	*16,33	12,54	*11,77	8,28	*9,48	6,03	*6,78	4,63	*6,39	4,60	9,04
	0,0 m	-	-	-	-	*17,23	12,20	*12,54	8,03	*9,92	5,88	-	-	*7,09	4,70	8,83
	-1,5 m	-	-	*11,23	*11,23	*16,95	12,12	*12,62	7,93	*9,89	5,82	-	-	*8,30	5,06	8,35
	-3,0 m	-	-	*18,61	*18,61	*15,65	12,22	*11,84	7,96	*8,89	5,89	-	-	*8,82	5,86	7,53
	-4,5 m	-	-	*17,33	*17,33	*12,94	12,49	*9,46	8,19	-	-	-	-	*8,77	7,73	6,27
Wysięgnik: 6,2 m Ramię: 3,70 m Gąsienice: 600 mm L/Rama: LC Lemiesz opuszczony	9,0 m	-	-	-	-	-	-	*6,60	*6,60	-	-	-	-	*5,25	*5,25	6,57
	7,5 m	-	-	-	-	-	-	-	-	*6,02	*6,02	-	-	*4,76	*4,76	7,89
	6,0 m	-	-	-	-	-	-	*7,07	*7,07	*6,92	6,67	-	-	*4,57	*4,57	8,77
	4,5 m	-	-	-	-	*9,52	*9,52	*8,19	*8,19	*7,46	6,50	*6,01	4,83	*4,56	4,55	9,32
	3,0 m	-	-	-	-	*12,56	*12,56	*9,68	8,77	*8,23	6,27	*7,41	4,73	*4,68	4,25	9,60
	1,5 m	-	-	-	-	*15,30	12,71	*11,13	8,33	*9,04	6,03	*7,82	4,61	*4,96	4,14	9,65
	0,0 m	-	-	*6,60	*6,60	*16,81	12,19	*12,16	8,01	*9,65	5,85	*8,08	4,51	*5,44	4,21	9,45
	-1,5 m	*6,60	*6,60	*10,58	*10,58	*17,08	12,00	*12,56	7,84	*9,87	5,74	*6,27	4,48	*6,23	4,48	9,00
	-3,0 m	*11,07	*11,07	*15,95	*15,95	*16,29	12,02	*12,18	7,82	*9,44	5,74	-	-	*7,63	5,06	8,26
	-4,5 m	-	-	*19,85	*19,85	*14,29	12,22	*10,69	7,95	-	-	-	-	*8,33	6,31	7,13
-6,0 m	-	-	-	-	*10,05	*10,05	-	-	-	-	-	-	-	-	5,35	

Uwagi: 1. Podane wartości udźwigu dotyczą maszyny działającej w trybie precyzyjnym F (Power Boost).

2. Powyższe obciążenia spełniają wymagania norm SAE J1097 i ISO 10567 dotyczących udźwigu koparek hydraulicznych.

3. Obciążenia znamionowe nie przekraczają 87% hydraulicznej mocy udźwigu lub 75% obciążenia wywracającego.

4. Obciążenia znamionowe oznaczone gwiazdką (*) są ograniczone bardziej przez moc hydrauliczną niż obciążenie wywracające.

Dane techniczne

UDŹWIG MODELU ECR355EL

Udźwig na końcu ramienia bez łyżki.

Aby uzyskać udźwig uwzględniający masę łyżki, wystarczy odjąć rzeczywistą masę łyżki montowanej bezpośrednio lub łyżki i szybkozłącza od poniższych wartości. **Jednostka: 1 000 kg**

	Punkt podnoszenia	1,5 m		3 m		4,5 m		6,0 m		7,5 m		9,0 m		Zasięg maksymalny		Maks. m
		Wzdłuż podwozia	Poprzecznie do podwozia	Wzdłuż podwozia	Poprzecznie do podwozia	Wzdłuż podwozia	Poprzecznie do podwozia	Wzdłuż podwozia	Poprzecznie do podwozia	Wzdłuż podwozia	Poprzecznie do podwozia	Wzdłuż podwozia	Poprzecznie do podwozia	Wzdłuż podwozia	Poprzecznie do podwozia	
Wysięgnik: Wysięgnik dwuczęściowy 6,2 m Ramię: 2,55 m Gąsienice: 600 mm L/Rama: LC	9,0 m	-	-	-	-	*11,36	*11,36	-	-	-	-	-	-	*10,22	*10,22	4,83
	7,5 m	-	-	-	-	*11,52	*11,52	*10,60	8,78	-	-	-	-	*8,91	7,57	6,53
	6,0 m	-	-	-	-	*12,66	*12,66	*10,80	8,65	*9,00	5,95	-	-	*8,48	5,86	7,56
	4,5 m	-	-	-	-	*14,86	13,03	*11,53	8,30	9,02	5,85	-	-	7,78	5,04	8,20
	3,0 m	-	-	-	-	*16,73	12,00	*12,31	7,87	8,81	5,65	-	-	7,21	4,64	8,52
	1,5 m	-	-	-	-	*16,29	11,31	12,09	7,50	8,60	5,47	-	-	7,05	4,50	8,57
	0,0 m	-	-	-	-	*15,95	11,09	11,84	7,29	8,47	5,34	-	-	7,26	4,62	8,35
	-1,5 m	-	-	*11,22	*11,22	*13,72	11,10	*10,91	7,23	*8,20	5,33	-	-	*7,45	5,04	7,84
	-3,0 m	-	-	-	-	*10,34	*10,34	*8,27	7,34	-	-	-	-	*6,28	6,02	6,97
Wysięgnik: Wysięgnik dwuczęściowy 6,2 m Ramię: 3,05 m Gąsienice: 600 mm L/Rama: LC	9,0 m	-	-	-	-	-	-	-	-	-	-	-	-	*7,02	*7,02	5,73
	7,5 m	-	-	-	-	-	-	*8,89	*8,89	-	-	-	-	*6,19	*6,19	7,21
	6,0 m	-	-	-	-	*9,24	*9,24	*9,68	8,80	*8,52	6,07	-	-	*5,88	5,22	8,16
	4,5 m	-	-	*20,63	*20,63	*14,04	13,34	*11,08	8,43	9,10	5,92	-	-	*5,82	4,56	8,75
	3,0 m	-	-	-	-	*16,14	12,28	*12,00	7,97	8,86	5,70	*6,47	4,27	*5,97	4,23	9,05
	1,5 m	-	-	-	-	*17,16	11,46	12,16	7,56	8,62	5,48	6,55	4,18	*6,31	4,11	9,10
	0,0 m	-	-	-	-	*16,57	11,09	11,85	7,29	8,45	5,33	-	-	6,60	4,20	8,89
	-1,5 m	-	-	*10,43	*10,43	*14,74	11,02	*11,43	7,19	8,39	5,27	-	-	*7,05	4,53	8,41
	-3,0 m	-	-	-	-	*11,75	11,14	*9,29	7,24	*6,44	5,36	-	-	*6,14	5,26	7,61
Wysięgnik: Wysięgnik dwuczęściowy 6,2 m Ramię: 3,70 m Gąsienice: 600 mm L/Rama: LC	9,0 m	-	-	-	-	*6,92	*6,92	-	-	-	-	-	-	*6,78	*6,78	4,55
	7,5 m	-	-	-	-	-	-	*6,90	*6,90	-	-	-	-	*5,38	*5,38	6,67
	6,0 m	-	-	-	-	-	-	*7,21	*7,21	*6,33	6,23	-	-	*4,85	*4,85	7,98
	4,5 m	-	-	-	-	-	-	*7,53	*7,53	*7,39	6,18	-	-	*4,62	4,59	8,85
	3,0 m	-	-	*9,14	*9,14	*9,29	*9,29	*9,12	8,59	*8,51	6,00	*6,33	4,41	*4,57	4,07	9,39
	1,5 m	-	-	-	-	*15,15	12,63	*11,45	8,10	8,92	5,75	6,67	4,29	*4,67	3,79	9,68
	0,0 m	-	-	-	-	*16,77	11,65	12,25	7,62	8,64	5,49	6,54	4,17	*4,91	3,69	9,72
	-1,5 m	-	-	*5,85	*5,85	*16,90	11,09	11,85	7,28	8,42	5,29	6,43	4,07	*5,33	3,75	9,53
	-3,0 m	-	-	*9,87	*9,87	*15,68	10,89	11,65	7,10	8,30	5,18	6,40	4,04	*6,04	3,99	9,08
Wysięgnik: Wysięgnik dwuczęściowy 6,2 m Ramię: 2,55 m Gąsienice: 600 mm L/Rama: LC Lemiesz opuszczony	9,0 m	-	-	-	-	*11,36	*11,36	-	-	-	-	-	-	*10,22	*10,22	4,83
	7,5 m	-	-	-	-	*11,52	*11,52	*10,60	9,44	-	-	-	-	*8,91	8,16	6,53
	6,0 m	-	-	-	-	*12,66	*12,66	*10,80	9,31	*9,00	6,45	-	-	*8,48	6,35	7,56
	4,5 m	-	-	-	-	*14,86	14,02	*11,53	8,96	*9,67	6,34	-	-	*8,48	5,49	8,20
	3,0 m	-	-	-	-	*16,73	12,98	*12,31	8,53	*9,92	6,15	-	-	*8,72	5,06	8,52
	1,5 m	-	-	-	-	*16,29	12,29	*12,68	8,16	*9,97	5,96	-	-	*8,43	4,92	8,57
	0,0 m	-	-	-	-	*15,95	12,07	*12,27	7,95	*9,53	5,84	-	-	*8,06	5,05	8,35
	-1,5 m	-	-	*11,22	*11,22	*13,72	12,09	*10,91	7,89	*8,20	5,83	-	-	*7,45	5,51	7,84
	-3,0 m	-	-	-	-	*10,34	*10,34	*8,27	8,00	-	-	-	-	*6,28	*6,28	6,97
Wysięgnik: Wysięgnik dwuczęściowy 6,2 m Ramię: 3,05 m Gąsienice: 600 mm L/Rama: LC Lemiesz opuszczony	9,0 m	-	-	-	-	-	-	-	-	-	-	-	-	*7,02	*7,02	5,73
	7,5 m	-	-	-	-	-	-	*8,89	*8,89	-	-	-	-	*6,19	*6,19	7,21
	6,0 m	-	-	-	-	*9,24	*9,24	*9,68	9,45	*8,52	6,56	-	-	*5,88	5,66	8,16
	4,5 m	-	-	*20,63	*20,63	*14,04	*14,04	*11,08	9,09	*9,37	6,41	-	-	*5,82	4,97	8,75
	3,0 m	-	-	-	-	*16,14	13,26	*12,00	8,63	*9,74	6,20	*6,47	4,67	*5,97	4,62	9,05
	1,5 m	-	-	-	-	*17,16	12,44	*12,57	8,22	*9,94	5,98	*7,37	4,58	*6,31	4,51	9,10
	0,0 m	-	-	-	-	*16,57	12,07	*12,45	7,95	*9,71	5,82	-	-	*6,93	4,60	8,89
	-1,5 m	-	-	*10,43	*10,43	*14,74	12,00	*11,43	7,84	*8,78	5,76	-	-	*7,05	4,96	8,41
	-3,0 m	-	-	-	-	*11,75	*11,75	*9,29	7,90	*6,44	5,85	-	-	*6,14	5,75	7,61
Wysięgnik: Wysięgnik dwuczęściowy 6,2 m Ramię: 3,70 m Gąsienice: 600 mm L/Rama: LC Lemiesz opuszczony	9,0 m	-	-	-	-	*6,92	*6,92	-	-	-	-	-	-	*6,78	*6,78	4,55
	7,5 m	-	-	-	-	-	-	*6,90	*6,90	-	-	-	-	*5,38	*5,38	6,67
	6,0 m	-	-	-	-	-	-	*7,21	*7,21	*6,33	*6,33	-	-	*4,85	*4,85	7,98
	4,5 m	-	-	-	-	-	-	*7,53	*7,53	*7,39	6,68	-	-	*4,62	*4,62	8,85
	3,0 m	-	-	*9,14	*9,14	*9,29	*9,29	*9,12	*9,12	*8,51	6,49	*6,33	4,80	*4,57	4,45	9,39
	1,5 m	-	-	-	-	*15,15	13,61	*11,45	8,76	*9,39	6,24	*7,64	4,69	*4,67	4,16	9,68
	0,0 m	-	-	-	-	*16,77	12,63	*12,27	8,28	*9,76	5,99	*8,05	4,56	*4,91	4,05	9,72
	-1,5 m	-	-	*5,85	*5,85	*16,90	12,08	*12,48	7,94	*9,77	5,79	*7,78	4,46	*5,33	4,12	9,53
	-3,0 m	-	-	*9,87	*9,87	*15,68	11,88	*11,87	7,76	*9,21	5,68	*6,83	4,43	*6,04	4,38	9,08
Wysięgnik: Wysięgnik dwuczęściowy 6,2 m Ramię: 3,70 m Gąsienice: 600 mm L/Rama: LC Lemiesz opuszczony	9,0 m	-	-	-	-	*6,92	*6,92	-	-	-	-	-	-	*6,78	*6,78	4,55
	7,5 m	-	-	-	-	-	-	*6,90	*6,90	-	-	-	-	*5,38	*5,38	6,67
	6,0 m	-	-	-	-	-	-	*7,21	*7,21	*6,33	*6,33	-	-	*4,85	*4,85	7,98
	4,5 m	-	-	-	-	-	-	*7,53	*7,53	*7,39	6,68	-	-	*4,62	*4,62	8,85
	3,0 m	-	-	*9,14	*9,14	*9,29	*9,29	*9,12	*9,12	*8,51	6,49	*6,33	4,80	*4,57	4,45	9,39
	1,5 m	-	-	-	-	*15,15	13,61	*11,45	8,76	*9,39	6,24	*7,64	4,69	*4,67	4,16	9,68
	0,0 m	-	-	-	-	*16,77	12,63	*12,27	8,28	*9,76	5,99	*8,05	4,56	*4,91	4,05	9,72
	-1,5 m	-	-	*5,85	*5,85	*16,90	12,08	*12,48	7,94	*9,77	5,79	*7,78	4,46	*5,33	4,12	9,53
	-3,0 m	-	-	*9,87	*9,87	*15,68	11,88	*11,87	7,76	*9,21	5,68	*6,83	4,43	*6,04	4,38	9,08
-4,5 m	-	-	*15,31	*15,31	*13,25	11,91	*10,26	7,75	*7,72	5,69	-	-	*6,02	4,96	8,34	
-6,0 m	-	-	-	-	*9,37	*9,37	*7,20	*7,20	-	-	-	-	-	-	7,22	

Uwagi: 1. Podane wartości udźwigu dotyczą maszyny działającej w trybie precyzyjnym F (Power Boost).

2. Powyższe obciążenia spełniają wymagania norm SAE J1097 i ISO 10567 dotyczących udźwigu koparek hydraulicznych.

3. Obciążenia znamionowe nie przekraczają 87% hydraulicznej mocy udźwigu lub 75% obciążenia wywracającego.

4. Obciążenia znamionowe oznaczone gwiazdką (*) są ograniczone bardziej przez moc hydrauliczną niż obciążenie wywracające.

UDŹWIG MODELU ECR355EL

Udźwig na końcu ramienia bez łyżki.

 Aby uzyskać udźwig uwzględniający masę łyżki, wystarczy odjąć rzeczywistą masę łyżki montowanej bezpośrednio lub łyżki i szybkozłącza od poniższych wartości. **Jednostka: 1 000 kg**

	Punkt podnoszenia	1,5 m		3 m		4,5 m		6,0 m		7,5 m		9,0 m		Zasięg maksymalny		Maks. m
		Wzdłuż podwozia	Poprzecznie do podwozia	Wzdłuż podwozia	Poprzecznie do podwozia	Wzdłuż podwozia	Poprzecznie do podwozia	Wzdłuż podwozia	Poprzecznie do podwozia	Wzdłuż podwozia	Poprzecznie do podwozia	Wzdłuż podwozia	Poprzecznie do podwozia	Wzdłuż podwozia	Poprzecznie do podwozia	
Wysięgnik: 6,2 m Ramię: 2,55 m Gąsienice: 700 mm L/Rama: LC	9,0 m	-	-	-	-	-	-	-	-	-	-	-	-	*9,20	*9,20	4,72
	7,5 m	-	-	-	-	-	-	*8,40	*8,40	-	-	-	-	*8,48	7,86	6,45
	6,0 m	-	-	-	-	*9,68	*9,68	*8,68	*8,68	-	-	-	-	*8,33	6,09	7,49
	4,5 m	-	-	-	-	*12,07	*12,07	*9,70	8,45	*8,59	5,98	-	-	*8,37	5,25	8,13
	3,0 m	-	-	-	-	*15,01	12,27	*11,02	8,05	*9,18	5,80	-	-	*8,52	4,83	8,46
	1,5 m	-	-	-	-	*16,93	11,64	*12,15	7,71	*9,75	5,63	-	-	*8,74	4,69	8,51
	0,0 m	-	-	-	-	*17,29	11,42	*12,71	7,51	*10,04	5,51	-	-	*9,00	4,81	8,29
	-1,5 m	-	-	*12,21	*12,21	*16,61	11,42	*12,53	7,45	*9,74	5,49	-	-	*9,27	5,25	7,77
	-3,0 m	-	-	*19,63	*19,63	*14,92	11,57	*11,36	7,54	-	-	-	-	*9,45	6,26	6,89
	-4,5 m	-	-	-	-	*11,53	*11,53	-	-	-	-	-	-	*9,20	8,92	5,47
Wysięgnik: 6,2 m Ramię: 3,05 m Gąsienice: 700 mm L/Rama: LC	9,0 m	-	-	-	-	-	-	-	-	-	-	-	-	*6,84	*6,84	5,63
	7,5 m	-	-	-	-	-	-	*7,59	*7,59	-	-	-	-	*6,09	*6,09	7,13
	6,0 m	-	-	-	-	-	-	*8,00	*8,00	*7,69	6,18	-	-	*5,82	*5,82	8,09
	4,5 m	-	-	*15,71	*15,71	*11,00	*11,00	*9,08	8,56	*8,12	6,04	-	-	*5,81	4,75	8,68
	3,0 m	-	-	-	-	*13,99	12,52	*10,49	8,14	*8,80	5,84	-	-	*5,99	4,41	8,99
	1,5 m	-	-	-	-	*16,33	11,77	*11,77	7,76	*9,48	5,64	*6,78	4,32	*6,39	4,29	9,04
	0,0 m	-	-	-	-	*17,23	11,42	*12,54	7,51	*9,92	5,49	-	-	*7,09	4,38	8,83
	-1,5 m	-	-	*11,23	*11,23	*16,95	11,34	*12,62	7,41	*9,89	5,43	-	-	*8,30	4,72	8,35
	-3,0 m	-	-	*18,61	*18,61	*15,65	11,44	*11,84	7,44	*8,89	5,50	-	-	*8,82	5,47	7,53
	-4,5 m	-	-	*17,33	*17,33	*12,94	11,72	*9,46	7,67	-	-	-	-	*8,77	7,24	6,27
Wysięgnik: 6,2 m Ramię: 3,70 m Gąsienice: 700 mm L/Rama: LC	9,0 m	-	-	-	-	*6,92	*6,92	-	-	-	-	-	-	*6,78	*6,78	4,55
	7,5 m	-	-	-	-	-	-	*6,90	*6,90	-	-	-	-	*5,38	*5,38	6,67
	6,0 m	-	-	-	-	-	-	*7,21	*7,21	*6,33	*6,33	-	-	*4,85	*4,85	7,98
	4,5 m	-	-	-	-	-	-	*7,53	*7,53	*7,39	6,29	-	-	*4,62	*4,62	8,85
	3,0 m	-	-	*9,14	*9,14	*9,29	*9,29	*9,12	8,73	*8,51	6,10	*6,33	4,49	*4,57	4,15	9,39
	1,5 m	-	-	-	-	*15,15	12,84	*11,45	8,24	*9,39	5,85	*7,64	4,38	*4,67	3,87	9,68
	0,0 m	-	-	-	-	*16,77	11,86	*12,27	7,76	*9,76	5,60	*8,05	4,25	*4,91	3,77	9,72
	-1,5 m	-	-	*5,85	*5,85	*16,90	11,30	*12,48	7,42	*9,77	5,40	*7,78	4,15	*5,33	3,83	9,53
	-3,0 m	-	-	*9,87	*9,87	*15,68	11,10	*11,87	7,24	*9,21	5,29	*6,83	4,12	*6,04	4,08	9,08
	-4,5 m	-	-	*15,31	*15,31	*13,25	11,14	*10,26	7,23	*7,72	5,30	-	-	*6,02	4,62	8,34
-6,0 m	-	-	-	-	*9,37	*9,37	*7,20	*7,20	-	-	-	-	-	-	-	7,22
Wysięgnik: 6,2 m Ramię: 2,55 m Gąsienice: 700 mm L/Rama: LC Lemiesz opuszczony	9,0 m	-	-	-	-	-	-	-	-	-	-	-	-	*9,20	*9,20	4,72
	7,5 m	-	-	-	-	-	-	*8,40	*8,40	-	-	-	-	*8,48	8,47	6,45
	6,0 m	-	-	-	-	*9,68	*9,68	*8,68	*8,68	-	-	-	-	*8,33	6,60	7,49
	4,5 m	-	-	-	-	*12,07	*12,07	*9,70	9,12	*8,59	6,49	-	-	*8,37	5,70	8,13
	3,0 m	-	-	-	-	*15,01	13,27	*11,02	8,72	*9,18	6,31	-	-	*8,52	5,27	8,46
	1,5 m	-	-	-	-	*16,93	12,64	*12,15	8,38	*9,75	6,13	-	-	*8,74	5,13	8,51
	0,0 m	-	-	-	-	*17,29	12,42	*12,71	8,18	*10,04	6,02	-	-	*9,00	5,26	8,29
	-1,5 m	-	-	*12,21	*12,21	*16,61	12,42	*12,53	8,12	*9,74	6,00	-	-	*9,27	5,73	7,77
	-3,0 m	-	-	*19,63	*19,63	*14,92	12,58	*11,36	8,21	-	-	-	-	*9,45	6,82	6,89
	-4,5 m	-	-	-	-	*11,53	*11,53	-	-	-	-	-	-	*9,20	*9,20	5,47
Wysięgnik: 6,2 m Ramię: 3,05 m Gąsienice: 700 mm L/Rama: LC Lemiesz opuszczony	9,0 m	-	-	-	-	-	-	-	-	-	-	-	-	*6,84	*6,84	5,63
	7,5 m	-	-	-	-	-	-	*7,59	*7,59	-	-	-	-	*6,09	*6,09	7,13
	6,0 m	-	-	-	-	-	-	*8,00	*8,00	*7,69	6,69	-	-	*5,82	*5,82	8,09
	4,5 m	-	-	*15,71	*15,71	*11,00	*11,00	*9,08	*9,08	*8,12	6,55	-	-	*5,81	5,17	8,68
	3,0 m	-	-	-	-	*13,99	13,53	*10,49	8,81	*8,80	6,35	-	-	*5,99	4,81	8,99
	1,5 m	-	-	-	-	*16,33	12,77	*11,77	8,43	*9,48	6,15	*6,78	4,72	*6,39	4,69	9,04
	0,0 m	-	-	-	-	*17,23	12,43	*12,54	8,18	*9,92	6,00	-	-	*7,09	4,79	8,83
	-1,5 m	-	-	*11,23	*11,23	*16,95	12,35	*12,62	8,08	*9,89	5,94	-	-	*8,30	5,16	8,35
	-3,0 m	-	-	*18,61	*18,61	*15,65	12,45	*11,84	8,11	*8,89	6,01	-	-	*8,82	5,97	7,53
	-4,5 m	-	-	*17,33	*17,33	*12,94	12,72	*9,46	8,34	-	-	-	-	*8,77	7,87	6,27
Wysięgnik: 6,2 m Ramię: 3,70 m Gąsienice: 700 mm L/Rama: LC Lemiesz opuszczony	9,0 m	-	-	-	-	-	-	*6,60	*6,60	-	-	-	-	*5,25	*5,25	6,57
	7,5 m	-	-	-	-	-	-	-	-	*6,02	*6,02	-	-	*4,76	*4,76	7,89
	6,0 m	-	-	-	-	-	-	*7,07	*7,07	*6,92	6,78	-	-	*4,57	*4,57	8,77
	4,5 m	-	-	-	-	*9,52	*9,52	*8,19	*8,19	*7,46	6,61	*6,01	4,92	*4,56	*4,56	9,32
	3,0 m	-	-	-	-	*12,56	*12,56	*9,68	8,92	*8,23	6,38	*7,41	4,82	*4,68	4,34	9,60
	1,5 m	-	-	-	-	*15,30	12,94	*11,13	8,49	*9,04	6,15	*7,82	4,70	*4,96	4,23	9,65
	0,0 m	-	-	*6,60	*6,60	*16,81	12,42	*12,16	8,17	*9,65	5,96	*8,08	4,60	*5,44	4,30	9,45
	-1,5 m	*6,60	*6,60	*10,58	*10,58	*17,08	12,23	*12,56	8,00	*9,87	5,86	*6,27	4,57	*6,23	4,57	9,00
	-3,0 m	*11,07	*11,07	*15,95	*15,95	*16,29	12,25	*12,18	7,97	*9,44	5,85	-	-	*7,63	5,16	8,26
	-4,5 m	-	-	*19,85	*19,85	*14,29	12,44	*10,69	8,10	-	-	-	-	*8,33	6,43	7,13
-6,0 m	-	-	-	-	*10,05	*10,05	-	-	-	-	-	-	-	-	-	5,35

Uwagi: 1. Podane wartości udźwigu dotyczą maszyny działającej w trybie precyzyjnym F (Power Boost).

2. Powyższe obciążenia spełniają wymagania norm SAE J1097 i ISO 10567 dotyczących udźwigu koparek hydraulicznych.

3. Obciążenia znamionowe nie przekraczają 87% hydraulicznej mocy udźwigu lub 75% obciążenia wywracającego.

4. Obciążenia znamionowe oznaczone gwiazdką (*) są ograniczone bardziej przez moc hydrauliczną niż obciążenie wywracające.

Dane techniczne

UDŹWIG MODELU ECR355EL

Udźwig na końcu ramienia bez łyżki.

Aby uzyskać udźwig uwzględniający masę łyżki, wystarczy odjąć rzeczywistą masę łyżki montowanej bezpośrednio lub łyżki i szybkozłącza od poniższych wartości. **Jednostka: 1 000 kg**

	Punkt podnoszenia	1,5 m		3 m		4,5 m		6,0 m		7,5 m		9,0 m		Zasięg maksymalny		Maks. m
		Wzdłuż podwozia	Poprzecznie do podwozia	Wzdłuż podwozia	Poprzecznie do podwozia	Wzdłuż podwozia	Poprzecznie do podwozia	Wzdłuż podwozia	Poprzecznie do podwozia	Wzdłuż podwozia	Poprzecznie do podwozia	Wzdłuż podwozia	Poprzecznie do podwozia	Wzdłuż podwozia	Poprzecznie do podwozia	
Wysięgnik: Wysięgnik dwuczęściowy 6,2 m Ramię: 2,55 m Gąsienice: 700 mm L/Rama: LC	9,0 m	-	-	-	-	*11,36	*11,36	-	-	-	-	-	-	*10,22	*10,22	4,83
	7,5 m	-	-	-	-	*11,52	*11,52	*10,60	8,92	-	-	-	-	*8,91	7,69	6,53
	6,0 m	-	-	-	-	*12,66	*12,66	*10,80	8,79	*9,00	6,06	-	-	*8,48	5,96	7,56
	4,5 m	-	-	-	-	*14,86	13,24	*11,53	8,44	*9,67	5,95	-	-	*8,48	5,14	8,20
	3,0 m	-	-	-	-	*16,73	12,20	*12,31	8,01	*9,92	5,76	-	-	*8,72	4,73	8,52
	1,5 m	-	-	-	-	*16,29	11,52	*12,68	7,64	*9,97	5,57	-	-	*8,43	4,59	8,57
	0,0 m	-	-	-	-	*15,95	11,29	*12,27	7,43	*9,53	5,45	-	-	*8,06	4,71	8,35
	-1,5 m	-	-	*11,22	*11,22	*13,72	11,31	*10,91	7,37	*8,20	5,44	-	-	*7,45	5,14	7,84
	-3,0 m	-	-	-	-	*10,34	*10,34	*8,27	7,48	-	-	-	-	*6,28	6,13	6,97
Wysięgnik: Wysięgnik dwuczęściowy 6,2 m Ramię: 3,05 m Gąsienice: 700 mm L/Rama: LC	9,0 m	-	-	-	-	-	-	-	-	-	-	-	-	*7,02	*7,02	5,73
	7,5 m	-	-	-	-	-	-	*8,89	*8,89	-	-	-	-	*6,19	*6,19	7,21
	6,0 m	-	-	-	-	*9,24	*9,24	*9,68	8,94	*8,52	6,17	-	-	*5,88	5,31	8,16
	4,5 m	-	-	*20,63	*20,63	*14,04	13,54	*11,08	8,57	*9,37	6,03	-	-	*5,82	4,65	8,75
	3,0 m	-	-	-	-	*16,14	12,48	*12,00	8,11	*9,74	5,81	*6,47	4,36	*5,97	4,31	9,05
	1,5 m	-	-	-	-	*17,16	11,67	*12,57	7,70	*9,94	5,59	*7,37	4,27	*6,31	4,20	9,10
	0,0 m	-	-	-	-	*16,57	11,30	*12,45	7,43	*9,71	5,43	-	-	*6,93	4,29	8,89
	-1,5 m	-	-	*10,43	*10,43	*14,74	11,23	*11,43	7,33	*8,78	5,37	-	-	*7,05	4,62	8,41
	-3,0 m	-	-	-	-	*11,75	11,35	*9,29	7,38	*6,44	5,46	-	-	*6,14	5,37	7,61
Wysięgnik: Wysięgnik dwuczęściowy 6,2 m Ramię: 3,70 m Gąsienice: 700 mm L/Rama: LC	9,0 m	-	-	-	-	-	-	*6,60	*6,60	-	-	-	-	*5,25	*5,25	6,57
	7,5 m	-	-	-	-	-	-	-	-	*6,02	*6,02	-	-	*4,76	*4,76	7,89
	6,0 m	-	-	-	-	-	-	-	-	*6,92	6,28	-	-	*4,57	*4,57	8,77
	4,5 m	-	-	-	-	*9,52	*9,52	*8,19	*8,19	*7,46	6,11	*6,01	4,52	*4,56	4,25	9,32
	3,0 m	-	-	-	-	*12,56	*12,56	*9,68	8,25	*8,23	5,88	*7,41	4,41	*4,68	3,96	9,60
	1,5 m	-	-	-	-	*15,30	11,94	*11,13	7,81	*9,04	5,64	*7,82	4,30	*4,96	3,86	9,65
	0,0 m	-	-	*6,60	*6,60	*16,81	11,42	*12,16	7,49	*9,65	5,46	*8,08	4,20	*5,44	3,91	9,45
	-1,5 m	*6,60	*6,60	*10,58	*10,58	*17,08	11,22	*12,56	7,33	*9,87	5,35	*6,27	4,17	*6,23	4,17	9,00
	-3,0 m	*11,07	*11,07	*15,95	*15,95	*16,29	11,24	*12,18	7,30	*9,44	5,35	-	-	*7,63	4,72	8,26
Wysięgnik: Wysięgnik dwuczęściowy 6,2 m Ramię: 2,55 m Gąsienice: 700 mm L/Rama: LC Lemiesz opuszczony	9,0 m	-	-	-	-	*11,36	*11,36	-	-	-	-	-	-	*10,22	*10,22	4,83
	7,5 m	-	-	-	-	*11,52	*11,52	*10,60	9,59	-	-	-	-	*8,91	8,29	6,53
	6,0 m	-	-	-	-	*12,66	*12,66	*10,80	9,47	*9,00	6,56	-	-	*8,48	6,46	7,56
	4,5 m	-	-	-	-	*14,86	14,24	*11,53	9,12	*9,67	6,46	-	-	*8,48	5,59	8,20
	3,0 m	-	-	-	-	*16,73	13,21	*12,31	8,68	*9,92	6,26	-	-	*8,72	5,16	8,52
	1,5 m	-	-	-	-	*16,29	12,52	*12,68	8,31	*9,97	6,08	-	-	*8,43	5,02	8,57
	0,0 m	-	-	-	-	*15,95	12,30	*12,27	8,10	*9,53	5,95	-	-	*8,06	5,15	8,35
	-1,5 m	-	-	*11,22	*11,22	*13,72	12,32	*10,91	8,05	*8,20	5,94	-	-	*7,45	5,62	7,84
	-3,0 m	-	-	-	-	*10,34	*10,34	*8,27	8,16	-	-	-	-	*6,28	*6,28	6,97
Wysięgnik: Wysięgnik dwuczęściowy 6,2 m Ramię: 3,05 m Gąsienice: 700 mm L/Rama: LC Lemiesz opuszczony	9,0 m	-	-	-	-	-	-	-	-	-	-	-	-	*6,84	*6,84	5,63
	7,5 m	-	-	-	-	-	-	*7,59	*7,59	-	-	-	-	*6,09	*6,09	7,13
	6,0 m	-	-	-	-	-	-	*8,00	*8,00	*7,69	6,69	-	-	*5,82	*5,82	8,09
	4,5 m	-	-	*15,71	*15,71	*11,00	*11,00	*9,08	*9,08	*8,12	6,55	-	-	*5,81	5,17	8,68
	3,0 m	-	-	-	-	*13,99	13,53	*10,49	8,81	*8,80	6,35	-	-	*5,99	4,81	8,99
	1,5 m	-	-	-	-	*16,33	12,77	*11,77	8,43	*9,48	6,15	*6,78	4,72	*6,39	4,69	9,04
	0,0 m	-	-	-	-	*17,23	12,43	*12,54	8,18	*9,92	6,00	-	-	*7,09	4,79	8,83
	-1,5 m	-	-	*11,23	*11,23	*16,95	12,35	*12,62	8,08	*9,89	5,94	-	-	*8,30	5,16	8,35
	-3,0 m	-	-	*18,61	*18,61	*15,65	12,45	*11,84	8,11	*8,89	6,01	-	-	*8,82	5,97	7,53
Wysięgnik: Wysięgnik dwuczęściowy 6,2 m Ramię: 3,70 m Gąsienice: 700 mm L/Rama: LC Lemiesz opuszczony	9,0 m	-	-	-	-	*6,92	*6,92	-	-	-	-	-	-	*6,78	*6,78	4,55
	7,5 m	-	-	-	-	-	-	*6,90	*6,90	-	-	-	-	*5,38	*5,38	6,67
	6,0 m	-	-	-	-	-	-	*7,21	*7,21	*6,33	*6,33	-	-	*4,85	*4,85	7,98
	4,5 m	-	-	-	-	-	-	*7,53	*7,53	*7,39	6,79	-	-	*4,62	*4,62	8,85
	3,0 m	-	-	*9,14	*9,14	*9,29	*9,29	*9,12	*9,12	*8,51	6,61	*6,33	4,89	*4,57	4,54	9,39
	1,5 m	-	-	-	-	*15,15	13,84	*11,45	8,91	*9,39	6,36	*7,64	4,78	*4,67	4,24	9,68
	0,0 m	-	-	-	-	*16,77	12,86	*12,27	8,44	*9,76	6,10	*8,05	4,65	*4,91	4,14	9,72
	-1,5 m	-	-	*5,85	*5,85	*16,90	12,31	*12,48	8,09	*9,77	5,90	*7,78	4,56	*5,33	4,20	9,53
	-3,0 m	-	-	*9,87	*9,87	*15,68	12,11	*11,87	7,91	*9,21	5,79	*6,83	4,53	*6,04	4,48	9,08
Wysięgnik: Wysięgnik dwuczęściowy 6,2 m Ramię: 3,70 m Gąsienice: 700 mm L/Rama: LC Lemiesz opuszczony	-4,5 m	-	-	*15,31	*15,31	*13,25	12,14	*10,26	7,90	*7,72	5,80	-	-	*6,02	5,06	8,34
	-6,0 m	-	-	-	-	*9,37	*9,37	*7,20	*7,20	-	-	-	-	-	-	7,22

Uwagi: 1. Podane wartości udźwigu dotyczą maszyny działającej w trybie precyzyjnym F (Power Boost).

2. Powyższe obciążenia spełniają wymagania norm SAE J1097 i ISO 10567 dotyczących udźwigu koparek hydraulicznych.

3. Obciążenia znamionowe nie przekraczają 87% hydraulicznej mocy udźwigu lub 75% obciążenia wywracającego.

4. Obciążenia znamionowe oznaczone gwiazdką (*) są ograniczone bardziej przez moc hydrauliczną niż obciążenie wywracające.

UDŹWIG MODELU ECR355EL

Udźwig na końcu ramienia bez łyżki.

 Aby uzyskać udźwig uwzględniający masę łyżki, wystarczy odjąć rzeczywistą masę łyżki montowanej bezpośrednio lub łyżki i szybkozłacza od poniższych wartości. **Jednostka: 1 000 kg**

	Punkt podnoszenia	1,5 m		3 m		4,5 m		6,0 m		7,5 m		9,0 m		Zasięg maksymalny		
		Wzdłuż podwozia	Poprzecznie do podwozia	Wzdłuż podwozia	Poprzecznie do podwozia	Wzdłuż podwozia	Poprzecznie do podwozia	Wzdłuż podwozia	Poprzecznie do podwozia	Wzdłuż podwozia	Poprzecznie do podwozia	Wzdłuż podwozia	Poprzecznie do podwozia	Wzdłuż podwozia	Poprzecznie do podwozia	Maks. m
Wysięgnik: 6,2 m Ramię: 2,55 m Gąsienice: 800 mm L/Rama: LC	9,0 m	-	-	-	-	-	-	-	-	-	-	-	-	*9,20	*9,20	4,72
	7,5 m	-	-	-	-	-	-	*8,40	*8,40	-	-	-	-	*8,48	7,97	6,45
	6,0 m	-	-	-	-	*9,68	*9,68	*8,68	*8,68	-	-	-	-	*8,33	6,18	7,49
	4,5 m	-	-	-	-	*12,07	*12,07	*9,70	8,57	*8,59	6,08	-	-	*8,37	5,33	8,13
	3,0 m	-	-	-	-	*15,01	12,45	*11,02	8,18	*9,18	5,90	-	-	*8,52	4,91	8,46
	1,5 m	-	-	-	-	*16,93	11,82	*12,15	7,84	*9,75	5,72	-	-	*8,74	4,77	8,51
	0,0 m	-	-	-	-	*17,29	11,60	*12,71	7,63	*10,04	5,61	-	-	*9,00	4,89	8,29
	-1,5 m	-	-	*12,21	*12,21	*16,61	11,60	*12,53	7,58	*9,74	5,58	-	-	*9,27	5,33	7,77
	-3,0 m	-	-	*19,63	*19,63	*14,92	11,76	*11,36	7,66	-	-	-	-	*9,45	6,36	6,89
	-4,5 m	-	-	-	-	*11,53	*11,53	-	-	-	-	-	-	*9,20	9,06	5,47
Wysięgnik: 6,2 m Ramię: 3,05 m Gąsienice: 800 mm L/Rama: LC	9,0 m	-	-	-	-	-	-	-	-	-	-	-	-	*6,84	*6,84	5,63
	7,5 m	-	-	-	-	-	-	*7,59	*7,59	-	-	-	-	*6,09	*6,09	7,13
	6,0 m	-	-	-	-	-	-	*8,00	*8,00	*7,69	6,27	-	-	*5,82	5,51	8,09
	4,5 m	-	-	*15,71	*15,71	*11,00	*11,00	*9,08	8,69	*8,12	6,14	-	-	*5,81	4,83	8,68
	3,0 m	-	-	-	-	*13,99	12,71	*10,49	8,27	*8,80	5,93	-	-	*5,99	4,48	8,99
	1,5 m	-	-	-	-	*16,33	11,95	*11,77	7,89	*9,48	5,73	*6,78	4,39	*6,39	4,37	9,04
	0,0 m	-	-	-	-	*17,23	11,61	*12,54	7,63	*9,92	5,59	-	-	*7,09	4,45	8,83
	-1,5 m	-	-	*11,23	*11,23	*16,95	11,53	*12,62	7,53	*9,89	5,53	-	-	*8,30	4,80	8,35
	-3,0 m	-	-	*18,61	*18,61	*15,65	11,63	*11,84	7,57	*8,89	5,60	-	-	*8,82	5,56	7,53
	-4,5 m	-	-	*17,33	*17,33	*12,94	11,90	*9,46	7,79	-	-	-	-	*8,77	7,35	6,27
Wysięgnik: 6,2 m Ramię: 3,70 m Gąsienice: 800 mm L/Rama: LC	9,0 m	-	-	-	-	-	-	*6,60	*6,60	-	-	-	-	*5,25	*5,25	6,57
	7,5 m	-	-	-	-	-	-	-	-	*6,02	*6,02	-	-	*4,76	*4,76	7,89
	6,0 m	-	-	-	-	-	-	*7,07	*7,07	*6,92	6,37	-	-	*4,57	*4,57	8,77
	4,5 m	-	-	-	-	*9,52	*9,52	*8,19	*8,19	*7,46	6,20	*6,01	4,59	*4,56	4,32	9,32
	3,0 m	-	-	-	-	*12,56	*12,56	*9,68	8,37	*8,23	5,97	*7,41	4,49	*4,68	4,03	9,60
	1,5 m	-	-	-	-	*15,30	12,12	*11,13	7,94	*9,04	5,74	*7,82	4,37	*4,96	3,93	9,65
	0,0 m	-	-	*6,60	*6,60	*16,81	11,60	*12,16	7,62	*9,65	5,55	*8,08	4,28	*5,44	3,98	9,45
	-1,5 m	*6,60	*6,60	*10,58	*10,58	*17,08	11,41	*12,56	7,45	*9,87	5,44	*6,27	4,24	*6,23	4,24	9,00
	-3,0 m	*11,07	*11,07	*15,95	*15,95	*16,29	11,43	*12,18	7,43	*9,44	5,44	-	-	*7,63	4,80	8,26
	-4,5 m	-	-	*19,85	*19,85	*14,29	11,63	*10,69	7,56	-	-	-	-	*8,33	5,99	7,13
-6,0 m	-	-	-	-	*10,05	*10,05	-	-	-	-	-	-	-	-	5,35	
Wysięgnik: 6,2 m Ramię: 2,55 m Gąsienice: 800 mm L/Rama: LC Lemiesz opuszczony	9,0 m	-	-	-	-	-	-	-	-	-	-	-	-	*9,20	*9,20	4,72
	7,5 m	-	-	-	-	-	-	*8,40	*8,40	-	-	-	-	*8,48	*8,48	6,45
	6,0 m	-	-	-	-	*9,68	*9,68	*8,68	*8,68	-	-	-	-	*8,33	6,67	7,49
	4,5 m	-	-	-	-	*12,07	*12,07	*9,70	9,22	*8,59	6,56	-	-	*8,37	5,77	8,13
	3,0 m	-	-	-	-	*15,01	13,41	*11,02	8,82	*9,18	6,38	-	-	*8,52	5,33	8,46
	1,5 m	-	-	-	-	*16,93	12,78	*12,15	8,48	*9,75	6,20	-	-	*8,74	5,19	8,51
	0,0 m	-	-	-	-	*17,29	12,56	*12,71	8,28	*10,04	6,09	-	-	*9,00	5,32	8,29
	-1,5 m	-	-	*12,21	*12,21	*16,61	12,57	*12,53	8,22	*9,74	6,07	-	-	*9,27	5,80	7,77
	-3,0 m	-	-	*19,63	*19,63	*14,92	12,72	*11,36	8,31	-	-	-	-	*9,45	6,90	6,89
	-4,5 m	-	-	-	-	*11,53	*11,53	-	-	-	-	-	-	*9,20	*9,20	5,47
Wysięgnik: 6,2 m Ramię: 3,05 m Gąsienice: 800 mm L/Rama: LC Lemiesz opuszczony	9,0 m	-	-	-	-	-	-	-	-	-	-	-	-	*6,84	*6,84	5,63
	7,5 m	-	-	-	-	-	-	*7,59	*7,59	-	-	-	-	*6,09	*6,09	7,13
	6,0 m	-	-	-	-	-	-	*8,00	*8,00	*7,69	6,76	-	-	*5,82	*5,82	8,09
	4,5 m	-	-	*15,71	*15,71	*11,00	*11,00	*9,08	*9,08	*8,12	6,62	-	-	*5,81	5,23	8,68
	3,0 m	-	-	-	-	*13,99	13,67	*10,49	8,91	*8,80	6,42	-	-	*5,99	4,87	8,99
	1,5 m	-	-	-	-	*16,33	12,92	*11,77	8,53	*9,48	6,22	*6,78	4,78	*6,39	4,75	9,04
	0,0 m	-	-	-	-	*17,23	12,57	*12,54	8,28	*9,92	6,07	-	-	*7,09	4,85	8,83
	-1,5 m	-	-	*11,23	*11,23	*16,95	12,49	*12,62	8,17	*9,89	6,01	-	-	*8,30	5,22	8,35
	-3,0 m	-	-	*18,61	*18,61	*15,65	12,59	*11,84	8,21	*8,89	6,08	-	-	*8,82	6,05	7,53
	-4,5 m	-	-	*17,33	*17,33	*12,94	12,87	*9,46	8,43	-	-	-	-	*8,77	7,96	6,27
Wysięgnik: 6,2 m Ramię: 3,70 m Gąsienice: 800 mm L/Rama: LC Lemiesz opuszczony	9,0 m	-	-	-	-	-	-	*6,60	*6,60	-	-	-	-	*5,25	*5,25	6,57
	7,5 m	-	-	-	-	-	-	-	-	*6,02	*6,02	-	-	*4,76	*4,76	7,89
	6,0 m	-	-	-	-	-	-	*7,07	*7,07	*6,92	6,85	-	-	*4,57	*4,57	8,77
	4,5 m	-	-	-	-	*9,52	*9,52	*8,19	*8,19	*7,46	6,68	*6,01	4,98	*4,56	*4,56	9,32
	3,0 m	-	-	-	-	*12,56	*12,56	*9,68	9,02	*8,23	6,45	*7,41	4,88	*4,68	4,39	9,60
	1,5 m	-	-	-	-	*15,30	13,08	*11,13	8,58	*9,04	6,22	*7,82	4,76	*4,96	4,28	9,65
	0,0 m	-	-	*6,60	*6,60	*16,81	12,57	*12,16	8,26	*9,65	6,03	*8,08	4,66	*5,44	4,35	9,45
	-1,5 m	*6,60	*6,60	*10,58	*10,58	*17,08	12,37	*12,56	8,09	*9,87	5,93	*6,27	4,63	*6,23	4,63	9,00
	-3,0 m	*11,07	*11,07	*15,95	*15,95	*16,29	12,39	*12,18	8,07	*9,44	5,93	-	-	*7,63	5,23	8,26
	-4,5 m	-	-	*19,85	*19,85	*14,29	12,59	*10,69	8,20	-	-	-	-	*8,33	6,51	7,13
-6,0 m	-	-	-	-	*10,05	*10,05	-	-	-	-	-	-	-	-	5,35	

Uwagi: 1. Podane wartości udźwigu dotyczą maszyny działającej w trybie precyzyjnym F (Power Boost).

2. Powyższe obciążenia spełniają wymagania norm SAE J1097 i ISO 10567 dotyczących udźwigu koparek hydraulicznych.

3. Obciążenia znamionowe nie przekraczają 87% hydraulicznej mocy udźwigu lub 75% obciążenia wywracającego.

4. Obciążenia znamionowe oznaczone gwiazdką (*) są ograniczone bardziej przez moc hydrauliczną niż obciążenie wywracające.

Dane techniczne

UDŹWIG MODELU ECR355EL

Udźwig na końcu ramienia bez łyżki.

Aby uzyskać udźwig uwzględniający masę łyżki, wystarczy odjąć rzeczywistą masę łyżki montowanej bezpośrednio lub łyżki i szybkozłącza od poniższych wartości. **Jednostka: 1 000 kg**

	Punkt podnoszenia	1,5 m		3 m		4,5 m		6,0 m		7,5 m		9,0 m		Zasięg maksymalny		Maks. m
		Wzdłuż podwozia	Poprzecznie do podwozia	Wzdłuż podwozia	Poprzecznie do podwozia	Wzdłuż podwozia	Poprzecznie do podwozia	Wzdłuż podwozia	Poprzecznie do podwozia	Wzdłuż podwozia	Poprzecznie do podwozia	Wzdłuż podwozia	Poprzecznie do podwozia	Wzdłuż podwozia	Poprzecznie do podwozia	
Wysięgnik: Wysięgnik dwuczęściowy 6,2 m Ramię: 2,55 m Gąsienice: 800 mm L/Rama: LC	9,0 m	-	-	-	-	*11,36	*11,36	-	-	-	-	-	-	*10,22	*10,22	4,83
	7,5 m	-	-	-	-	*11,52	*11,52	*10,60	9,05	-	-	-	-	*8,91	7,80	6,53
	6,0 m	-	-	-	-	*12,66	*12,66	*10,80	8,92	*9,00	6,15	-	-	*8,48	6,06	7,56
	4,5 m	-	-	-	-	*14,86	13,43	*11,53	8,57	*9,67	6,05	-	-	*8,48	5,22	8,20
	3,0 m	-	-	-	-	*16,73	12,39	*12,31	8,13	*9,92	5,85	-	-	*8,72	4,81	8,52
	1,5 m	-	-	-	-	*16,29	11,70	*12,68	7,76	*9,97	5,66	-	-	*8,43	4,67	8,57
	0,0 m	-	-	-	-	*15,95	11,48	*12,27	7,55	*9,53	5,54	-	-	*8,06	4,79	8,35
	-1,5 m	-	-	*11,22	*11,22	*13,72	11,50	*10,91	7,50	*8,20	5,53	-	-	*7,45	5,23	7,84
	-3,0 m	-	-	-	-	*10,34	*10,34	*8,27	7,61	-	-	-	-	*6,28	6,23	6,97
Wysięgnik: Wysięgnik dwuczęściowy 6,2 m Ramię: 3,05 m Gąsienice: 800 mm L/Rama: LC	9,0 m	-	-	-	-	-	-	-	-	-	-	-	-	*7,02	*7,02	5,73
	7,5 m	-	-	-	-	-	-	*8,89	*8,89	-	-	-	-	*6,19	*6,19	7,21
	6,0 m	-	-	-	-	*9,24	*9,24	*9,68	9,06	*8,52	6,27	-	-	*5,88	5,40	8,16
	4,5 m	-	-	*20,63	*20,63	*14,04	13,73	*11,08	8,69	*9,37	6,12	-	-	*5,82	4,73	8,75
	3,0 m	-	-	-	-	*16,14	12,67	*12,00	8,24	*9,74	5,90	*6,47	4,43	*5,97	4,39	9,05
	1,5 m	-	-	-	-	*17,16	11,85	*12,57	7,82	*9,94	5,68	*7,37	4,34	*6,31	4,27	9,10
	0,0 m	-	-	-	-	*16,57	11,48	*12,45	7,55	*9,71	5,53	-	-	*6,93	4,36	8,89
	-1,5 m	-	-	*10,43	*10,43	*14,74	11,41	*11,43	7,45	*8,78	5,47	-	-	*7,05	4,70	8,41
	-3,0 m	-	-	-	-	*11,75	11,54	*9,29	7,50	*6,44	5,55	-	-	*6,14	5,46	7,61
Wysięgnik: Wysięgnik dwuczęściowy 6,2 m Ramię: 3,70 m Gąsienice: 800 mm L/Rama: LC	9,0 m	-	-	-	-	*6,92	*6,92	-	-	-	-	-	-	*6,78	*6,78	4,55
	7,5 m	-	-	-	-	-	-	*6,90	*6,90	-	-	-	-	*5,38	*5,38	6,67
	6,0 m	-	-	-	-	-	-	*7,21	*7,21	*6,33	*6,33	-	-	*4,85	*4,85	7,98
	4,5 m	-	-	-	-	-	-	*7,53	*7,53	*7,39	6,38	-	-	*4,62	*4,62	8,85
	3,0 m	-	-	*9,14	*9,14	*9,29	*9,29	*9,12	8,86	*8,51	6,20	*6,33	4,56	*4,57	4,22	9,39
	1,5 m	-	-	-	-	*15,15	13,02	*11,45	8,36	*9,39	5,95	*7,64	4,45	*4,67	3,94	9,68
	0,0 m	-	-	-	-	*16,77	12,04	*12,27	7,89	*9,76	5,69	*8,05	4,33	*4,91	3,84	9,72
	-1,5 m	-	-	*5,85	*5,85	*16,90	11,49	*12,48	7,54	*9,77	5,49	*7,78	4,23	*5,33	3,90	9,53
	-3,0 m	-	-	*9,87	*9,87	*15,68	11,29	*11,87	7,37	*9,21	5,38	*6,83	4,20	*6,04	4,15	9,08
Wysięgnik: Wysięgnik dwuczęściowy 6,2 m Ramię: 2,55 m Gąsienice: 800 mm L/Rama: LC Lemiesz opuszczony	9,0 m	-	-	-	-	*11,36	*11,36	-	-	-	-	-	-	*10,22	*10,22	4,83
	7,5 m	-	-	-	-	*11,52	*11,52	*10,60	9,69	-	-	-	-	*8,91	8,38	6,53
	6,0 m	-	-	-	-	*12,66	*12,66	*10,80	9,56	*9,00	6,63	-	-	*8,48	6,54	7,56
	4,5 m	-	-	-	-	*14,86	14,39	*11,53	9,21	*9,67	6,53	-	-	*8,48	5,65	8,20
	3,0 m	-	-	-	-	*16,73	13,35	*12,31	8,78	*9,92	6,34	-	-	*8,72	5,22	8,52
	1,5 m	-	-	-	-	*16,29	12,67	*12,68	8,41	*9,97	6,15	-	-	*8,43	5,08	8,57
	0,0 m	-	-	-	-	*15,95	12,44	*12,27	8,19	*9,53	6,03	-	-	*8,06	5,21	8,35
	-1,5 m	-	-	*11,22	*11,22	*13,72	12,46	*10,91	8,14	*8,20	6,01	-	-	*7,45	5,68	7,84
	-3,0 m	-	-	-	-	*10,34	*10,34	*8,27	8,25	-	-	-	-	*6,28	*6,28	6,97
Wysięgnik: Wysięgnik dwuczęściowy 6,2 m Ramię: 3,05 m Gąsienice: 800 mm L/Rama: LC Lemiesz opuszczony	9,0 m	-	-	-	-	-	-	-	-	-	-	-	-	*7,02	*7,02	5,73
	7,5 m	-	-	-	-	-	-	*8,89	*8,89	-	-	-	-	*6,19	*6,19	7,21
	6,0 m	-	-	-	-	*9,24	*9,24	*9,68	*9,68	*8,52	6,75	-	-	*5,88	5,83	8,16
	4,5 m	-	-	*20,63	*20,63	*14,04	*14,04	*11,08	9,34	*9,37	6,60	-	-	*5,82	5,13	8,75
	3,0 m	-	-	-	-	*16,14	13,63	*12,00	8,88	*9,74	6,38	*6,47	4,82	*5,97	4,77	9,05
	1,5 m	-	-	-	-	*17,16	12,81	*12,57	8,47	*9,94	6,17	*7,37	4,73	*6,31	4,65	9,10
	0,0 m	-	-	-	-	*16,57	12,44	*12,45	8,20	*9,71	6,01	-	-	*6,93	4,75	8,89
	-1,5 m	-	-	*10,43	*10,43	*14,74	12,38	*11,43	8,09	*8,78	5,95	-	-	*7,05	5,12	8,41
	-3,0 m	-	-	-	-	*11,75	*11,75	*9,29	8,14	*6,44	6,04	-	-	*6,14	5,93	7,61
Wysięgnik: Wysięgnik dwuczęściowy 6,2 m Ramię: 3,70 m Gąsienice: 800 mm L/Rama: LC Lemiesz opuszczony	9,0 m	-	-	-	-	*6,92	*6,92	-	-	-	-	-	-	*6,78	*6,78	4,55
	7,5 m	-	-	-	-	-	-	*6,90	*6,90	-	-	-	-	*5,38	*5,38	6,67
	6,0 m	-	-	-	-	-	-	*7,21	*7,21	*6,33	*6,33	-	-	*4,85	*4,85	7,98
	4,5 m	-	-	-	-	-	-	*7,53	*7,53	*7,39	6,86	-	-	*4,62	*4,62	8,85
	3,0 m	-	-	*9,14	*9,14	*9,29	*9,29	*9,12	*9,12	*8,51	6,68	*6,33	4,95	*4,57	*4,57	9,39
	1,5 m	-	-	-	-	*15,15	13,98	*11,45	9,01	*9,39	6,43	*7,64	4,84	*4,67	4,29	9,68
	0,0 m	-	-	-	-	*16,77	13,01	*12,27	8,53	*9,76	6,18	*8,05	4,71	*4,91	4,19	9,72
	-1,5 m	-	-	*5,85	*5,85	*16,90	12,45	*12,48	8,19	*9,77	5,98	*7,78	4,61	*5,33	4,26	9,53
	-3,0 m	-	-	*9,87	*9,87	*15,68	12,25	*11,87	8,01	*9,21	5,87	*6,83	4,58	*6,04	4,53	9,08
Wysięgnik: Wysięgnik dwuczęściowy 6,2 m Ramię: 2,55 m Gąsienice: 800 mm L/Rama: LC Lemiesz opuszczony	9,0 m	-	-	-	-	*11,36	*11,36	-	-	-	-	-	-	*10,22	*10,22	4,83
	7,5 m	-	-	-	-	*11,52	*11,52	*10,60	9,69	-	-	-	-	*8,91	8,38	6,53
	6,0 m	-	-	-	-	*12,66	*12,66	*10,80	9,56	*9,00	6,63	-	-	*8,48	6,54	7,56
	4,5 m	-	-	-	-	*14,86	14,39	*11,53	9,21	*9,67	6,53	-	-	*8,48	5,65	8,20
	3,0 m	-	-	-	-	*16,73	13,35	*12,31	8,78	*9,92	6,34	-	-	*8,72	5,22	8,52
	1,5 m	-	-	-	-	*16,29	12,67	*12,68	8,41	*9,97	6,15	-	-	*8,43	5,08	8,57
	0,0 m	-	-	-	-	*15,95	12,44	*12,27	8,19	*9,53	6,03	-	-	*8,06	5,21	8,35
	-1,5 m	-	-	*11,22	*11,22	*13,72	12,46	*10,91	8,14	*8,20	6,01	-	-	*7,45	5,68	7,84
	-3,0 m	-	-	-	-	*10,34	*10,34	*8,27	8,25	-	-	-	-	*6,28	*6,28	6,97

Uwagi: 1. Podane wartości udźwigu dotyczą maszyny działającej w trybie precyzyjnym F (Power Boost).

2. Powyższe obciążenia spełniają wymagania norm SAE J1097 i ISO 10567 dotyczących udźwigu koparek hydraulicznych.

3. Obciążenia znamionowe nie przekraczają 87% hydraulicznej mocy udźwigu lub 75% obciążenia wywracającego.

4. Obciążenia znamionowe oznaczone gwiazdką (*) są ograniczone bardziej przez moc hydrauliczną niż obciążenie wywracające.

UDŹWIG MODELU ECR355EL

Udźwig na końcu ramienia bez łyżki.

 Aby uzyskać udźwig uwzględniający masę łyżki, wystarczy odjąć rzeczywistą masę łyżki montowanej bezpośrednio lub łyżki i szybkozłacza od poniższych wartości. **Jednostka: 1 000 kg**

	Punkt podnoszenia	1,5 m		3 m		4,5 m		6,0 m		7,5 m		9,0 m		Zasięg maksymalny		
		Wzdłuż podwozia	Poprzecznie do podwozia	Wzdłuż podwozia	Poprzecznie do podwozia	Wzdłuż podwozia	Poprzecznie do podwozia	Wzdłuż podwozia	Poprzecznie do podwozia	Wzdłuż podwozia	Poprzecznie do podwozia	Wzdłuż podwozia	Poprzecznie do podwozia	Wzdłuż podwozia	Poprzecznie do podwozia	Maks. m
Wysięgnik: 6,2 m Ramię: 2,55 m Gąsienice: 850 mm L/Rama: LC	9,0 m	-	-	-	-	-	-	-	-	-	-	-	-	*9,20	*9,20	4,72
	7,5 m	-	-	-	-	-	-	*8,40	*8,40	-	-	-	-	*8,48	8,01	6,45
	6,0 m	-	-	-	-	*9,68	*9,68	*8,68	*8,68	-	-	-	-	*8,33	6,22	7,49
	4,5 m	-	-	-	-	*12,07	*12,07	*9,70	8,62	*8,59	6,11	-	-	*8,37	5,36	8,13
	3,0 m	-	-	-	-	*15,01	12,52	*11,02	8,22	*9,18	5,93	-	-	*8,52	4,94	8,46
	1,5 m	-	-	-	-	*16,93	11,89	*12,15	7,88	*9,75	5,76	-	-	*8,74	4,80	8,51
	0,0 m	-	-	-	-	*17,29	11,67	*12,71	7,68	*10,04	5,64	-	-	*9,00	4,92	8,29
	-1,5 m	-	-	*12,21	*12,21	*16,61	11,67	*12,53	7,62	*9,74	5,62	-	-	*9,27	5,37	7,77
	-3,0 m	-	-	*19,63	*19,63	*14,92	11,82	*11,36	7,71	-	-	-	-	*9,45	6,40	6,89
	-4,5 m	-	-	-	-	*11,53	*11,53	-	-	-	-	-	-	*9,20	9,11	5,47
Wysięgnik: 6,2 m Ramię: 3,05 m Gąsienice: 850 mm L/Rama: LC	9,0 m	-	-	-	-	-	-	-	-	-	-	-	-	*6,84	*6,84	5,63
	7,5 m	-	-	-	-	-	-	*7,59	*7,59	-	-	-	-	*6,09	*6,09	7,13
	6,0 m	-	-	-	-	-	-	*8,00	*8,00	*7,69	6,31	-	-	*5,82	5,54	8,09
	4,5 m	-	-	*15,71	*15,71	*11,00	*11,00	*9,08	8,73	*8,12	6,17	-	-	*5,81	4,86	8,68
	3,0 m	-	-	-	-	*13,99	12,77	*10,49	8,31	*8,80	5,97	-	-	*5,99	4,51	8,99
	1,5 m	-	-	-	-	*16,33	12,02	*11,77	7,93	*9,48	5,77	*6,78	4,42	*6,39	4,39	9,04
	0,0 m	-	-	-	-	*17,23	11,67	*12,54	7,68	*9,92	5,62	-	-	*7,09	4,48	8,83
	-1,5 m	-	-	*11,23	*11,23	*16,95	11,60	*12,62	7,57	*9,89	5,56	-	-	*8,30	4,83	8,35
	-3,0 m	-	-	*18,61	*18,61	*15,65	11,69	*11,84	7,61	*8,89	5,63	-	-	*8,82	5,60	7,53
	-4,5 m	-	-	*17,33	*17,33	*12,94	11,97	*9,46	7,84	-	-	-	-	*8,77	7,39	6,27
Wysięgnik: 6,2 m Ramię: 3,70 m Gąsienice: 850 mm L/Rama: LC	9,0 m	-	-	-	-	-	-	*6,60	*6,60	-	-	-	-	*5,25	*5,25	6,57
	7,5 m	-	-	-	-	-	-	-	-	*6,02	*6,02	-	-	*4,76	*4,76	7,89
	6,0 m	-	-	-	-	-	-	*7,07	*7,07	*6,92	6,40	-	-	*4,57	*4,57	8,77
	4,5 m	-	-	-	-	*9,52	*9,52	*8,19	*8,19	*7,46	6,24	*6,01	4,62	*4,56	4,35	9,32
	3,0 m	-	-	-	-	*12,56	*12,56	*9,68	8,42	*8,23	6,00	*7,41	4,52	*4,68	4,06	9,60
	1,5 m	-	-	-	-	*15,30	12,19	*11,13	7,98	*9,04	5,77	*7,82	4,40	*4,96	3,95	9,65
	0,0 m	-	-	*6,60	*6,60	*16,81	11,67	*12,16	7,66	*9,65	5,58	*8,08	4,30	*5,44	4,01	9,45
	-1,5 m	*6,60	*6,60	*10,58	*10,58	*17,08	11,48	*12,56	7,49	*9,87	5,48	*6,27	4,27	*6,23	4,27	9,00
	-3,0 m	*11,07	*11,07	*15,95	*15,95	*16,29	11,49	*12,18	7,47	*9,44	5,48	-	-	*7,63	4,83	8,26
	-4,5 m	-	-	*19,85	*19,85	*14,29	11,69	*10,69	7,60	-	-	-	-	*8,33	6,03	7,13
Wysięgnik: 6,2 m Ramię: 2,55 m Gąsienice: 850 mm L/Rama: LC Lemiesz opuszczony	9,0 m	-	-	-	-	-	-	-	-	-	-	-	-	*9,20	*9,20	4,72
	7,5 m	-	-	-	-	-	-	*8,40	*8,40	-	-	-	-	*8,48	*8,48	6,45
	6,0 m	-	-	-	-	*9,68	*9,68	*8,68	*8,68	-	-	-	-	*8,33	6,70	7,49
	4,5 m	-	-	-	-	*12,07	*12,07	*9,70	9,26	*8,59	6,59	-	-	*8,37	5,80	8,13
	3,0 m	-	-	-	-	*15,01	13,48	*11,02	8,86	*9,18	6,41	-	-	*8,52	5,36	8,46
	1,5 m	-	-	-	-	*16,93	12,85	*12,15	8,52	*9,75	6,24	-	-	*8,74	5,22	8,51
	0,0 m	-	-	-	-	*17,29	12,63	*12,71	8,32	*10,04	6,12	-	-	*9,00	5,35	8,29
	-1,5 m	-	-	*12,21	*12,21	*16,61	12,63	*12,53	8,26	*9,74	6,10	-	-	*9,27	5,83	7,77
	-3,0 m	-	-	*19,63	*19,63	*14,92	12,78	*11,36	8,35	-	-	-	-	*9,45	6,94	6,89
	-4,5 m	-	-	-	-	*11,53	*11,53	-	-	-	-	-	-	*9,20	*9,20	5,47
Wysięgnik: 6,2 m Ramię: 3,05 m Gąsienice: 850 mm L/Rama: LC Lemiesz opuszczony	9,0 m	-	-	-	-	-	-	-	-	-	-	-	-	*6,84	*6,84	5,63
	7,5 m	-	-	-	-	-	-	*7,59	*7,59	-	-	-	-	*6,09	*6,09	7,13
	6,0 m	-	-	-	-	-	-	*8,00	*8,00	*7,69	6,79	-	-	*5,82	*5,82	8,09
	4,5 m	-	-	*15,71	*15,71	*11,00	*11,00	*9,08	*9,08	*8,12	6,65	-	-	*5,81	5,26	8,68
	3,0 m	-	-	-	-	*13,99	13,73	*10,49	8,95	*8,80	6,45	-	-	*5,99	4,90	8,99
	1,5 m	-	-	-	-	*16,33	12,98	*11,77	8,57	*9,48	6,25	*6,78	4,81	*6,39	4,78	9,04
	0,0 m	-	-	-	-	*17,23	12,63	*12,54	8,32	*9,92	6,10	-	-	*7,09	4,88	8,83
	-1,5 m	-	-	*11,23	*11,23	*16,95	12,56	*12,62	8,22	*9,89	6,04	-	-	*8,30	5,25	8,35
	-3,0 m	-	-	*18,61	*18,61	*15,65	12,66	*11,84	8,25	*8,89	6,11	-	-	*8,82	6,08	7,53
	-4,5 m	-	-	*17,33	*17,33	*12,94	12,93	*9,46	8,48	-	-	-	-	*8,77	8,00	6,27
Wysięgnik: 6,2 m Ramię: 3,70 m Gąsienice: 850 mm L/Rama: LC Lemiesz opuszczony	9,0 m	-	-	-	-	-	-	*6,60	*6,60	-	-	-	-	*5,25	*5,25	6,57
	7,5 m	-	-	-	-	-	-	-	-	*6,02	*6,02	-	-	*4,76	*4,76	7,89
	6,0 m	-	-	-	-	-	-	*7,07	*7,07	*6,92	6,89	-	-	*4,57	*4,57	8,77
	4,5 m	-	-	-	-	*9,52	*9,52	*8,19	*8,19	*7,46	6,72	*6,01	5,01	*4,56	*4,56	9,32
	3,0 m	-	-	-	-	*12,56	*12,56	*9,68	9,06	*8,23	6,49	*7,41	4,90	*4,68	4,41	9,60
	1,5 m	-	-	-	-	*15,30	13,15	*11,13	8,63	*9,04	6,25	*7,82	4,78	*4,96	4,31	9,65
	0,0 m	-	-	*6,60	*6,60	*16,81	12,63	*12,16	8,31	*9,65	6,07	*8,08	4,69	*5,44	4,37	9,45
	-1,5 m	*6,60	*6,60	*10,58	*10,58	*17,08	12,44	*12,56	8,14	*9,87	5,96	*6,27	4,66	*6,23	4,65	9,00
	-3,0 m	*11,07	*11,07	*15,95	*15,95	*16,29	12,46	*12,18	8,11	*9,44	5,96	-	-	*7,63	5,26	8,26
	-4,5 m	-	-	*19,85	*19,85	*14,29	12,65	*10,69	8,24	-	-	-	-	*8,33	6,54	7,13
-6,0 m	-	-	-	-	*10,05	*10,05	-	-	-	-	-	-	-	-	5,35	

- Uwagi: 1. Podane wartości udźwigu dotyczą maszyny działającej w trybie precyzyjnym F (Power Boost).
 2. Powyższe obciążenia spełniają wymagania norm SAE J1097 i ISO 10567 dotyczących udźwigu koparek hydraulicznych.
 3. Obciążenia znamionowe nie przekraczają 87% hydraulicznej mocy udźwigu lub 75% obciążenia wywracającego.
 4. Obciążenia znamionowe oznaczone gwiazdką (*) są ograniczone bardziej przez moc hydrauliczną niż obciążenie wywracające.

Dane techniczne

UDŹWIG MODELU ECR355EL

Udźwig na końcu ramienia bez łyżki.

Aby uzyskać udźwig uwzględniający masę łyżki, wystarczy odjąć rzeczywistą masę łyżki montowanej bezpośrednio lub łyżki i szybkozłącza od poniższych wartości. **Jednostka: 1 000 kg**

	Punkt podnoszenia	1,5 m		3 m		4,5 m		6,0 m		7,5 m		9,0 m		Zasięg maksymalny		Maks. m
		Wzdłuż podwozia	Poprzecznie do podwozia	Wzdłuż podwozia	Poprzecznie do podwozia	Wzdłuż podwozia	Poprzecznie do podwozia	Wzdłuż podwozia	Poprzecznie do podwozia	Wzdłuż podwozia	Poprzecznie do podwozia	Wzdłuż podwozia	Poprzecznie do podwozia	Wzdłuż podwozia	Poprzecznie do podwozia	
Wysięgnik: Wysięgnik dwuczęściowy 6,2 m Ramię: 2,55 m Gąsienice: 850 mm L/Rama: LC	9,0 m	-	-	-	-	*11,36	*11,36	-	-	-	-	-	-	*10,22	*10,22	4,83
	7,5 m	-	-	-	-	*11,52	*11,52	*10,60	9,73	-	-	-	-	*8,91	8,42	6,53
	6,0 m	-	-	-	-	*12,66	*12,66	*10,80	9,61	*9,00	6,67	-	-	*8,48	6,57	7,56
	4,5 m	-	-	-	-	*14,86	14,45	*11,53	9,25	*9,67	6,56	-	-	*8,48	5,68	8,20
	3,0 m	-	-	-	-	*16,73	13,42	*12,31	8,82	*9,92	6,37	-	-	*8,72	5,25	8,52
	1,5 m	-	-	-	-	*16,29	12,73	*12,68	8,45	*9,97	6,18	-	-	*8,43	5,11	8,57
	0,0 m	-	-	-	-	*15,95	12,51	*12,27	8,24	*9,53	6,06	-	-	*8,06	5,24	8,35
	-1,5 m	-	-	*11,22	*11,22	*13,72	12,53	*10,91	8,19	*8,20	6,05	-	-	*7,45	5,72	7,84
	-3,0 m	-	-	-	-	*10,34	*10,34	*8,27	*8,27	-	-	-	-	*6,28	*6,28	6,97
Wysięgnik: Wysięgnik dwuczęściowy 6,2 m Ramię: 3,05 m Gąsienice: 850 mm L/Rama: LC	9,0 m	-	-	-	-	-	-	-	-	-	-	-	-	*7,02	*7,02	5,73
	7,5 m	-	-	-	-	-	-	*8,89	*8,89	-	-	-	-	*6,19	*6,19	7,21
	6,0 m	-	-	-	-	*9,24	*9,24	*9,68	9,10	*8,52	6,30	-	-	*5,88	5,43	8,16
	4,5 m	-	-	*20,63	*20,63	*14,04	13,80	*11,08	8,74	*9,37	6,15	-	-	*5,82	4,76	8,75
	3,0 m	-	-	-	-	*16,14	12,74	*12,00	8,28	*9,74	5,93	*6,47	4,46	*5,97	4,41	9,05
	1,5 m	-	-	-	-	*17,16	11,92	*12,57	7,87	*9,94	5,72	*7,37	4,37	*6,31	4,30	9,10
	0,0 m	-	-	-	-	*16,57	11,55	*12,45	7,60	*9,71	5,56	-	-	*6,93	4,39	8,89
	-1,5 m	-	-	*10,43	*10,43	*14,74	11,48	*11,43	7,49	*8,78	5,50	-	-	*7,05	4,73	8,41
	-3,0 m	-	-	-	-	*11,75	11,60	*9,29	7,55	*6,44	5,59	-	-	*6,14	5,49	7,61
Wysięgnik: Wysięgnik dwuczęściowy 6,2 m Ramię: 3,70 m Gąsienice: 850 mm L/Rama: LC	9,0 m	-	-	-	-	*6,92	*6,92	-	-	-	-	-	-	*6,78	*6,78	4,55
	7,5 m	-	-	-	-	-	-	*6,90	*6,90	-	-	-	-	*5,38	*5,38	6,67
	6,0 m	-	-	-	-	-	-	*7,21	*7,21	*6,33	*6,33	-	-	*4,85	*4,85	7,98
	4,5 m	-	-	-	-	-	-	*7,53	*7,53	*7,39	6,41	-	-	*4,62	*4,62	8,85
	3,0 m	-	-	*9,14	*9,14	*9,29	*9,29	*9,12	8,90	*8,51	6,23	*6,33	4,59	*4,57	4,25	9,39
	1,5 m	-	-	-	-	*15,15	13,09	*11,45	8,41	*9,39	5,98	*7,64	4,48	*4,67	3,96	9,68
	0,0 m	-	-	-	-	*16,77	12,11	*12,27	7,93	*9,76	5,73	*8,05	4,35	*4,91	3,86	9,72
	-1,5 m	-	-	*5,85	*5,85	*16,90	11,55	*12,48	7,59	*9,77	5,53	*7,78	4,25	*5,33	3,92	9,53
	-3,0 m	-	-	*9,87	*9,87	*15,68	11,35	*11,87	7,41	*9,21	5,42	*6,83	4,22	*6,04	4,18	9,08
Wysięgnik: Wysięgnik dwuczęściowy 6,2 m Ramię: 2,55 m Gąsienice: 850 mm L/Rama: LC Lemiesz opuszczony	9,0 m	-	-	-	-	*11,36	*11,36	-	-	-	-	-	-	*10,22	*10,22	4,83
	7,5 m	-	-	-	-	*11,52	*11,52	*10,60	9,73	-	-	-	-	*8,91	8,42	6,53
	6,0 m	-	-	-	-	*12,66	*12,66	*10,80	9,61	*9,00	6,67	-	-	*8,48	6,57	7,56
	4,5 m	-	-	-	-	*14,86	14,45	*11,53	9,25	*9,67	6,56	-	-	*8,48	5,68	8,20
	3,0 m	-	-	-	-	*16,73	13,42	*12,31	8,82	*9,92	6,37	-	-	*8,72	5,25	8,52
	1,5 m	-	-	-	-	*16,29	12,73	*12,68	8,45	*9,97	6,18	-	-	*8,43	5,11	8,57
	0,0 m	-	-	-	-	*15,95	12,51	*12,27	8,24	*9,53	6,06	-	-	*8,06	5,24	8,35
	-1,5 m	-	-	*11,22	*11,22	*13,72	12,53	*10,91	8,19	*8,20	6,05	-	-	*7,45	5,72	7,84
	-3,0 m	-	-	-	-	*10,34	*10,34	*8,27	*8,27	-	-	-	-	*6,28	*6,28	6,97
Wysięgnik: Wysięgnik dwuczęściowy 6,2 m Ramię: 3,05 m Gąsienice: 850 mm L/Rama: LC Lemiesz opuszczony	9,0 m	-	-	-	-	-	-	-	-	-	-	-	-	*7,02	*7,02	5,73
	7,5 m	-	-	-	-	-	-	*8,89	*8,89	-	-	-	-	*6,19	*6,19	7,21
	6,0 m	-	-	-	-	*9,24	*9,24	*9,68	*9,68	*8,52	6,78	-	-	*5,88	5,86	8,16
	4,5 m	-	-	*20,63	*20,63	*14,04	13,70	*11,08	9,38	*9,37	6,64	-	-	*5,82	5,16	8,75
	3,0 m	-	-	-	-	*16,14	13,04	*12,00	8,92	*9,74	6,42	*6,47	4,84	*5,97	4,80	9,05
	1,5 m	-	-	-	-	*17,16	12,88	*12,57	8,51	*9,94	6,20	*7,37	4,76	*6,31	4,68	9,10
	0,0 m	-	-	-	-	*16,57	12,51	*12,45	8,24	*9,71	6,04	-	-	*6,93	4,78	8,89
	-1,5 m	-	-	*10,43	*10,43	*14,74	12,44	*11,43	8,14	*8,78	5,98	-	-	*7,05	5,15	8,41
	-3,0 m	-	-	-	-	*11,75	*11,75	*9,29	8,19	*6,44	6,07	-	-	*6,14	5,96	7,61
Wysięgnik: Wysięgnik dwuczęściowy 6,2 m Ramię: 3,70 m Gąsienice: 850 mm L/Rama: LC Lemiesz opuszczony	9,0 m	-	-	-	-	*6,92	*6,92	-	-	-	-	-	-	*6,78	*6,78	4,55
	7,5 m	-	-	-	-	-	-	*6,90	*6,90	-	-	-	-	*5,38	*5,38	6,67
	6,0 m	-	-	-	-	-	-	*7,21	*7,21	*6,33	*6,33	-	-	*4,85	*4,85	7,98
	4,5 m	-	-	-	-	-	-	*7,53	*7,53	*7,39	6,90	-	-	*4,62	*4,62	8,85
	3,0 m	-	-	*9,14	*9,14	*9,29	*9,29	*9,12	*9,12	*8,51	6,71	*6,33	4,98	*4,57	*4,57	9,39
	1,5 m	-	-	-	-	*15,15	14,05	*11,45	9,05	*9,39	6,46	*7,64	4,87	*4,67	4,32	9,68
	0,0 m	-	-	-	-	*16,77	13,07	*12,27	8,58	*9,76	6,21	*8,05	4,74	*4,91	4,21	9,72
	-1,5 m	-	-	*5,85	*5,85	*16,90	12,51	*12,48	8,23	*9,77	6,01	*7,78	4,64	*5,33	4,28	9,53
	-3,0 m	-	-	*9,87	*9,87	*15,68	12,32	*11,87	8,05	*9,21	5,90	*6,83	4,61	*6,04	4,56	9,08
Wysięgnik: Wysięgnik dwuczęściowy 6,2 m Ramię: 2,55 m Gąsienice: 850 mm L/Rama: LC Lemiesz opuszczony	9,0 m	-	-	-	-	*11,36	*11,36	-	-	-	-	-	-	*10,22	*10,22	4,83
	7,5 m	-	-	-	-	*11,52	*11,52	*10,60	9,73	-	-	-	-	*8,91	8,42	6,53
	6,0 m	-	-	-	-	*12,66	*12,66	*10,80	9,61	*9,00	6,67	-	-	*8,48	6,57	7,56
	4,5 m	-	-	-	-	*14,86	14,45	*11,53	9,25	*9,67	6,56	-	-	*8,48	5,68	8,20
	3,0 m	-	-	-	-	*16,73	13,42	*12,31	8,82	*9,92	6,37	-	-	*8,72	5,25	8,52
	1,5 m	-	-	-	-	*16,29	12,73	*12,68	8,45	*9,97	6,18	-	-	*8,43	5,11	8,57
	0,0 m	-	-	-	-	*15,95	12,51	*12,27	8,24	*9,53	6,06	-	-	*8,06	5,24	8,35
	-1,5 m	-	-	*11,22	*11,22	*13,72	12,53	*10,91	8,19	*8,20	6,05	-	-	*7,45	5,72	7,84
	-3,0 m	-	-	-	-	*10,34	*10,34	*8,27	*8,27	-	-	-	-	*6,28	*6,28	6,97

Uwagi: 1. Podane wartości udźwigu dotyczą maszyny działającej w trybie precyzyjnym F (Power Boost).

2. Powyższe obciążenia spełniają wymagania norm SAE J1097 i ISO 10567 dotyczących udźwigu koparek hydraulicznych.

3. Obciążenia znamionowe nie przekraczają 87% hydraulicznej mocy udźwigu lub 75% obciążenia wywracającego.

4. Obciążenia znamionowe oznaczone gwiazdką (*) są ograniczone bardziej przez moc hydrauliczną niż obciążenie wywracające.

UDŹWIG MODELU ECR355ENL

Udźwig na końcu ramienia bez łyżki.

 Aby uzyskać udźwig uwzględniający masę łyżki, wystarczy odjąć rzeczywistą masę łyżki montowanej bezpośrednio lub łyżki i szybkozłącza od poniższych wartości. **Jednostka: 1 000 kg**

	Punkt podnoszenia	1,5 m		3 m		4,5 m		6,0 m		7,5 m		9,0 m		Zasięg maksymalny		
		Wzdłuż podwozia	Poprzecznie do podwozia	Wzdłuż podwozia	Poprzecznie do podwozia	Wzdłuż podwozia	Poprzecznie do podwozia	Wzdłuż podwozia	Poprzecznie do podwozia	Wzdłuż podwozia	Poprzecznie do podwozia	Wzdłuż podwozia	Poprzecznie do podwozia	Wzdłuż podwozia	Poprzecznie do podwozia	Maks. m
Wysięgnik: 6,2 m Ramię: 2,55 m Gąsienice: 600 mm L/Rama: NLC Lemiesz opuszczony	9,0 m	-	-	-	-	-	-	-	-	-	-	-	-	*9,20	*9,20	4,72
	7,5 m	-	-	-	-	-	-	*8,40	*8,40	-	-	-	-	*8,48	8,25	6,45
	6,0 m	-	-	-	-	*9,68	*9,68	*8,68	*8,68	-	-	-	-	*8,33	6,41	7,49
	4,5 m	-	-	-	-	*12,07	*12,07	*9,70	8,88	*8,59	6,31	-	-	*8,37	5,54	8,13
	3,0 m	-	-	-	-	*15,01	12,91	*11,02	8,48	*9,18	6,13	-	-	*8,52	5,11	8,46
	1,5 m	-	-	-	-	*16,93	12,28	*12,15	8,14	*9,75	5,95	-	-	*8,74	4,97	8,51
	0,0 m	-	-	-	-	*17,29	12,06	*12,71	7,94	*10,04	5,84	-	-	*9,00	5,10	8,29
	-1,5 m	-	-	*12,21	*12,21	*16,61	12,06	*12,53	7,88	*9,74	5,81	-	-	*9,27	5,56	7,77
	-3,0 m	-	-	*19,63	*19,63	*14,92	12,21	*11,36	7,97	-	-	-	-	*9,45	6,62	6,89
	-4,5 m	-	-	-	-	*11,53	*11,53	-	-	-	-	-	-	*9,20	*9,20	5,47
Wysięgnik: 6,2 m Ramię: 3,05 m Gąsienice: 600 mm L/Rama: NLC Lemiesz opuszczony	9,0 m	-	-	-	-	-	-	-	-	-	-	-	-	*6,84	*6,84	5,63
	7,5 m	-	-	-	-	-	-	*7,59	*7,59	-	-	-	-	*6,09	*6,09	7,13
	6,0 m	-	-	-	-	-	-	*8,00	*8,00	*7,69	6,50	-	-	*8,52	5,72	8,09
	4,5 m	-	-	*15,71	*15,71	*11,00	*11,00	*9,08	8,99	*8,12	6,37	-	-	*5,81	5,02	8,68
	3,0 m	-	-	-	-	*13,99	13,16	*10,49	8,57	*8,80	6,16	-	-	*5,99	4,67	8,99
	1,5 m	-	-	-	-	*16,33	12,41	*11,77	8,19	*9,48	5,96	*6,78	4,58	*6,39	4,55	9,04
	0,0 m	-	-	-	-	*17,23	12,06	*12,54	7,94	*9,92	5,82	-	-	*7,09	4,64	8,83
	-1,5 m	-	-	*11,23	*11,23	*16,95	11,99	*12,62	7,84	*9,89	5,76	-	-	*8,30	5,00	8,35
	-3,0 m	-	-	*18,61	*18,61	*15,65	12,08	*11,84	7,87	*8,89	5,83	-	-	*8,82	5,79	7,53
	-4,5 m	-	-	*17,33	*17,33	*12,94	12,36	*9,46	8,10	-	-	-	-	*8,77	7,64	6,27
Wysięgnik: 6,2 m Ramię: 3,70 m Gąsienice: 600 mm L/Rama: NLC Lemiesz opuszczony	9,0 m	-	-	-	-	-	-	*6,60	*6,60	-	-	-	-	*5,25	*5,25	6,57
	7,5 m	-	-	-	-	-	-	-	-	*6,02	*6,02	-	-	*4,76	*4,76	7,89
	6,0 m	-	-	-	-	-	-	*7,07	*7,07	*6,92	6,60	-	-	*4,57	*4,57	8,77
	4,5 m	-	-	-	-	*9,52	*9,52	*8,19	*8,19	*7,46	6,43	*6,01	4,78	*4,56	4,50	9,32
	3,0 m	-	-	-	-	*12,56	*12,56	*9,68	8,68	*8,23	6,20	*7,41	4,67	*4,68	4,20	9,60
	1,5 m	-	-	-	-	*15,30	12,58	*11,13	8,24	*9,04	5,97	*7,82	4,55	*4,96	4,09	9,65
	0,0 m	-	-	*6,60	*6,60	*16,81	12,06	*12,16	7,92	*9,65	5,78	*8,08	4,46	*5,44	4,16	9,45
	-1,5 m	*6,60	*6,60	*10,58	*10,58	*17,08	11,87	*12,56	7,76	*9,87	5,67	*6,27	4,43	*6,23	4,42	9,00
	-3,0 m	*11,07	*11,07	*15,95	*15,95	*16,29	11,89	*12,18	7,73	*9,44	5,67	-	-	*7,63	5,00	8,26
	-4,5 m	-	-	*19,85	*19,85	*14,29	12,08	*10,69	7,86	-	-	-	-	*8,33	6,24	7,13
-6,0 m	-	-	-	-	*10,05	*10,05	-	-	-	-	-	-	-	-	5,35	
Wysięgnik: Wysięgnik dwuczęściowy 6,2 m Ramię: 2,55 m Gąsienice: 600 mm L/Rama: NLC Lemiesz opuszczony	9,0 m	-	-	-	-	*11,36	*11,36	-	-	-	-	-	-	*10,22	*10,22	4,83
	7,5 m	-	-	-	-	*11,52	*11,52	*10,60	9,35	-	-	-	-	*8,91	8,08	6,53
	6,0 m	-	-	-	-	*12,66	*12,66	*10,80	9,22	*9,00	6,38	-	-	*8,48	6,28	7,56
	4,5 m	-	-	-	-	*14,86	13,88	*11,53	8,87	*9,67	6,28	-	-	*8,48	5,43	8,20
	3,0 m	-	-	-	-	*16,73	12,85	*12,31	8,44	*9,92	6,08	-	-	*8,72	5,00	8,52
	1,5 m	-	-	-	-	*16,29	12,16	*12,68	8,07	*9,97	5,89	-	-	*8,43	4,87	8,57
	0,0 m	-	-	-	-	*15,95	11,94	*12,27	7,86	*9,53	5,77	-	-	*8,06	4,99	8,35
	-1,5 m	-	-	*11,22	*11,22	*13,72	11,95	*10,91	7,80	*8,20	5,76	-	-	*7,45	5,44	7,84
	-3,0 m	-	-	-	-	*10,34	*10,34	*8,27	7,91	-	-	-	-	*6,28	*6,28	6,97
	-6,0 m	-	-	-	-	-	-	-	-	-	-	-	-	*7,02	*7,02	5,73
Wysięgnik: Wysięgnik dwuczęściowy 6,2 m Ramię: 3,05 m Gąsienice: 600 mm L/Rama: NLC Lemiesz opuszczony	9,0 m	-	-	-	-	-	-	-	-	-	-	-	-	*7,02	*7,02	5,73
	7,5 m	-	-	-	-	-	-	*8,89	*8,89	-	-	-	-	*6,19	*6,19	7,21
	6,0 m	-	-	-	-	*9,24	*9,24	*9,68	9,37	*8,52	6,50	-	-	*5,88	5,60	8,16
	4,5 m	-	-	*20,63	*20,63	*14,04	*14,04	*11,08	9,00	*9,37	6,35	-	-	*5,82	4,92	8,75
	3,0 m	-	-	-	-	*16,14	13,13	*12,00	8,54	*9,74	6,13	*6,47	4,61	*5,97	4,57	9,05
	1,5 m	-	-	-	-	*17,16	12,31	*12,57	8,13	*9,94	5,91	*7,37	4,53	*6,31	4,45	9,10
	0,0 m	-	-	-	-	*16,57	11,94	*12,45	7,86	*9,71	5,76	-	-	*6,93	4,55	8,89
	-1,5 m	-	-	*10,43	*10,43	*14,74	11,87	*11,43	7,75	*8,78	5,70	-	-	*7,05	4,90	8,41
	-3,0 m	-	-	-	-	*11,75	*11,75	*9,29	7,81	*6,44	5,78	-	-	*6,14	5,68	7,61
	-6,0 m	-	-	-	-	*6,92	*6,92	-	-	-	-	-	-	*6,78	*6,78	4,55
Wysięgnik: Wysięgnik dwuczęściowy 6,2 m Ramię: 3,70 m Gąsienice: 600 mm L/Rama: NLC Lemiesz opuszczony	9,0 m	-	-	-	-	*6,92	*6,92	-	-	-	-	-	-	*6,78	*6,78	4,55
	7,5 m	-	-	-	-	-	-	*6,90	*6,90	-	-	-	-	*5,38	*5,38	6,67
	6,0 m	-	-	-	-	-	-	*7,21	*7,21	*6,33	*6,33	-	-	*4,85	*4,85	7,98
	4,5 m	-	-	-	-	-	-	*7,53	*7,53	*7,39	6,61	-	-	*4,62	*4,62	8,85
	3,0 m	-	-	*9,14	*9,14	*9,29	*9,29	*9,12	*9,12	*8,51	6,43	*6,33	4,75	*4,57	4,40	9,39
	1,5 m	-	-	-	-	*15,15	13,48	*11,45	8,67	*9,39	6,18	*7,64	4,64	*4,67	4,11	9,68
	0,0 m	-	-	-	-	*16,77	12,50	*12,27	8,19	*9,76	5,92	*8,05	4,51	*4,91	4,00	9,72
	-1,5 m	-	-	*5,85	*5,85	*16,90	11,94	*12,48	7,85	*9,77	5,72	*7,78	4,41	*5,33	4,07	9,53
	-3,0 m	-	-	*9,87	*9,87	*15,68	11,74	*11,87	7,67	*9,21	5,61	*6,83	4,38	*6,04	4,33	9,08
	-4,5 m	-	-	*15,31	*15,31	*13,25	11,78	*10,26	7,66	*7,72	5,62	-	-	*6,02	4,90	8,34
-6,0 m	-	-	-	-	*9,37	*9,37	*7,20	*7,20	-	-	-	-	-	-	7,22	

- Uwagi: 1. Podane wartości udźwigu dotyczą maszyny działającej w trybie precyzyjnym F (Power Boost).
 2. Powyższe obciążenia spełniają wymagania norm SAE J1097 i ISO 10567 dotyczących udźwigu koparek hydraulicznych.
 3. Obciążenia znamionowe nie przekraczają 87% hydraulicznej mocy udźwigu lub 75% obciążenia wywracającego.
 4. Obciążenia znamionowe oznaczone gwiazdką (*) są ograniczone bardziej przez moc hydrauliczną niż obciążenie wywracające.

Dane techniczne

UDŹWIG MODELU ECR355ENL

Udźwig na końcu ramienia bez łyżki.

Aby uzyskać udźwig uwzględniający masę łyżki, wystarczy odjąć rzeczywistą masę łyżki montowanej bezpośrednio lub łyżki i szybkozłącza od poniższych wartości. **Jednostka: 1 000 kg**

	Punkt podnoszenia	1,5 m		3 m		4,5 m		6,0 m		7,5 m		9,0 m		Zasięg maksymalny		
		Wzdłuż podwozia	Poprzecznie do podwozia	Wzdłuż podwozia	Poprzecznie do podwozia	Wzdłuż podwozia	Poprzecznie do podwozia	Wzdłuż podwozia	Poprzecznie do podwozia	Wzdłuż podwozia	Poprzecznie do podwozia	Wzdłuż podwozia	Poprzecznie do podwozia	Wzdłuż podwozia	Poprzecznie do podwozia	Maks. m
Wysięgnik: 6,2 m Ramię: 2,55 m Gąsienice: 700 mm L/Rama: NLC Lemiesz opuszczony	9,0 m	-	-	-	-	-	-	-	-	-	-	-	-	*9,20	*9,20	4,72
	7,5 m	-	-	-	-	-	-	*8,40	*8,40	-	-	-	-	*8,48	8,41	6,45
	6,0 m	-	-	-	-	*9,68	*9,68	*8,68	*8,68	-	-	-	-	*8,33	6,54	7,49
	4,5 m	-	-	-	-	*12,07	*12,07	*9,70	9,05	*8,59	6,44	-	-	*8,37	5,66	8,13
	3,0 m	-	-	-	-	*15,01	13,17	*11,02	8,65	*9,18	6,26	-	-	*8,52	5,22	8,46
	1,5 m	-	-	-	-	*16,93	12,54	*12,15	8,31	*9,75	6,08	-	-	*8,74	5,08	8,51
	0,0 m	-	-	-	-	*17,29	12,32	*12,71	8,11	*10,04	5,97	-	-	*9,00	5,21	8,29
	-1,5 m	-	-	*12,21	*12,21	*16,61	12,32	*12,53	8,05	*9,74	5,94	-	-	*9,27	5,68	7,77
	-3,0 m	-	-	*19,63	*19,63	*14,92	12,47	*11,36	8,14	-	-	-	-	*9,45	6,76	6,89
	-4,5 m	-	-	-	-	*11,53	*11,53	-	-	-	-	-	-	*9,20	*9,20	5,47
Wysięgnik: 6,2 m Ramię: 3,05 m Gąsienice: 700 mm L/Rama: NLC Lemiesz opuszczony	9,0 m	-	-	-	-	-	-	-	-	-	-	-	-	*6,84	*6,84	5,63
	7,5 m	-	-	-	-	-	-	*7,59	*7,59	-	-	-	-	*6,09	*6,09	7,13
	6,0 m	-	-	-	-	-	-	*8,00	*8,00	*7,69	6,63	-	-	*8,52	5,22	8,46
	4,5 m	-	-	*15,71	*15,71	*11,00	*11,00	*9,08	*9,08	*8,12	6,50	-	-	*5,81	5,13	8,68
	3,0 m	-	-	-	-	*13,99	13,42	*10,49	8,75	*8,80	6,29	-	-	*5,99	4,77	8,99
	1,5 m	-	-	-	-	*16,33	12,67	*11,77	8,36	*9,48	6,09	*6,78	4,68	*6,39	4,65	9,04
	0,0 m	-	-	-	-	*17,23	12,32	*12,54	8,11	*9,92	5,95	-	-	*7,09	4,75	8,83
	-1,5 m	-	-	*11,23	*11,23	*16,95	12,25	*12,62	8,01	*9,89	5,89	-	-	*8,30	5,11	8,35
	-3,0 m	-	-	*18,61	*18,61	*15,65	12,34	*11,84	8,05	*8,89	5,96	-	-	*8,82	5,92	7,53
	-4,5 m	-	-	*17,33	*17,33	*12,94	12,62	*9,46	8,27	-	-	-	-	*8,77	7,80	6,27
Wysięgnik: 6,2 m Ramię: 3,70 m Gąsienice: 700 mm L/Rama: NLC Lemiesz opuszczony	9,0 m	-	-	-	-	-	-	*6,60	*6,60	-	-	-	-	*5,25	*5,25	6,57
	7,5 m	-	-	-	-	-	-	-	-	*6,02	*6,02	-	-	*4,76	*4,76	7,89
	6,0 m	-	-	-	-	-	-	*7,07	*7,07	*6,92	6,73	-	-	*4,57	*4,57	8,77
	4,5 m	-	-	-	-	*9,52	*9,52	*8,19	*8,19	*7,46	6,56	*6,01	4,88	*4,56	*4,56	9,32
	3,0 m	-	-	-	-	*12,56	*12,56	*9,68	8,85	*8,23	6,33	*7,41	4,78	*4,68	4,30	9,60
	1,5 m	-	-	-	-	*15,30	12,84	*11,13	8,42	*9,04	6,10	*7,82	4,66	*4,96	4,19	9,65
	0,0 m	-	-	*6,60	*6,60	*16,81	12,32	*12,16	8,10	*9,65	5,91	*8,08	4,56	*5,44	4,26	9,45
	-1,5 m	*6,60	*6,60	*10,58	*10,58	*17,08	12,13	*12,56	7,93	*9,87	5,80	*6,27	4,53	*6,23	4,53	9,00
	-3,0 m	*11,07	*11,07	*15,95	*15,95	*16,29	12,14	*12,18	7,90	*9,44	5,80	-	-	*7,63	5,12	8,26
	-4,5 m	-	-	*19,85	*19,85	*14,29	12,34	*10,69	8,03	-	-	-	-	*8,33	6,37	7,13
-6,0 m	-	-	-	-	*10,05	*10,05	-	-	-	-	-	-	-	-	5,35	
Wysięgnik: Wysięgnik dwuczęściowy 6,2 m Ramię: 2,55 m Gąsienice: 700 mm L/Rama: NLC Lemiesz opuszczony	9,0 m	-	-	-	-	*11,36	*11,36	-	-	-	-	-	-	*10,22	*10,22	4,83
	7,5 m	-	-	-	-	*11,52	*11,52	*10,60	9,52	-	-	-	-	*8,91	8,23	6,53
	6,0 m	-	-	-	-	*12,66	*12,66	*10,80	9,40	*9,00	6,51	-	-	*8,48	6,41	7,56
	4,5 m	-	-	-	-	*14,86	14,14	*11,53	9,05	*9,67	6,41	-	-	*8,48	5,54	8,20
	3,0 m	-	-	-	-	*16,73	13,10	*12,31	8,61	*9,92	6,21	-	-	*8,72	5,11	8,52
	1,5 m	-	-	-	-	*16,29	12,42	*12,68	8,24	*9,97	6,02	-	-	*8,43	4,98	8,57
	0,0 m	-	-	-	-	*15,95	12,20	*12,27	8,03	*9,53	5,90	-	-	*8,06	5,11	8,35
	-1,5 m	-	-	*11,22	*11,22	*13,72	12,21	*10,91	7,98	*8,20	5,89	-	-	*7,45	5,57	7,84
	-3,0 m	-	-	-	-	*10,34	*10,34	*8,27	8,09	-	-	-	-	*6,28	*6,28	6,97
	-6,0 m	-	-	-	-	-	-	-	-	-	-	-	-	*7,02	*7,02	5,73
Wysięgnik: Wysięgnik dwuczęściowy 6,2 m Ramię: 3,05 m Gąsienice: 700 mm L/Rama: NLC Lemiesz opuszczony	9,0 m	-	-	-	-	-	-	*8,89	*8,89	-	-	-	-	*6,19	*6,19	7,21
	7,5 m	-	-	-	-	-	-	*9,68	9,54	*8,52	6,63	-	-	*5,88	5,72	8,16
	6,0 m	-	-	-	-	*9,24	*9,24	*10,80	9,40	*9,00	6,51	-	-	*8,48	6,41	7,56
	4,5 m	-	-	*20,63	*20,63	*14,04	*14,04	*11,08	9,17	*9,37	6,48	-	-	*5,82	5,03	8,75
	3,0 m	-	-	-	-	*16,14	13,39	*12,00	8,72	*9,74	6,26	*6,47	4,72	*5,97	4,67	9,05
	1,5 m	-	-	-	-	*17,16	12,57	*12,57	8,30	*9,94	6,04	*7,37	4,63	*6,31	4,56	9,10
	0,0 m	-	-	-	-	*16,57	12,20	*12,45	8,03	*9,71	5,89	-	-	*6,93	4,65	8,89
	-1,5 m	-	-	*10,43	*10,43	*14,74	12,13	*11,43	7,93	*8,78	5,83	-	-	*7,05	5,01	8,41
	-3,0 m	-	-	-	-	*11,75	*11,75	*9,29	7,98	*6,44	5,91	-	-	*6,14	5,81	7,61
	-6,0 m	-	-	-	-	*6,92	*6,92	-	-	-	-	-	-	*6,78	*6,78	4,55
Wysięgnik: Wysięgnik dwuczęściowy 6,2 m Ramię: 3,70 m Gąsienice: 700 mm L/Rama: NLC Lemiesz opuszczony	9,0 m	-	-	-	-	*6,92	*6,92	-	-	-	-	-	-	*6,78	*6,78	4,55
	7,5 m	-	-	-	-	-	-	*6,90	*6,90	-	-	-	-	*5,38	*5,38	6,67
	6,0 m	-	-	-	-	-	-	*7,21	*7,21	*6,33	*6,33	-	-	*4,85	*4,85	7,98
	4,5 m	-	-	-	-	-	-	*7,53	*7,53	*7,39	6,74	-	-	*4,62	*4,62	8,85
	3,0 m	-	-	*9,14	*9,14	*9,29	*9,29	*9,12	*9,12	*8,51	6,56	*6,33	4,85	*4,57	4,50	9,39
	1,5 m	-	-	-	-	*15,15	13,74	*11,45	8,84	*9,39	6,31	*7,64	4,74	*4,67	4,20	9,68
	0,0 m	-	-	-	-	*16,77	12,76	*12,27	8,37	*9,76	6,05	*8,05	4,61	*4,91	4,10	9,72
	-1,5 m	-	-	*5,85	*5,85	*16,90	12,20	*12,48	8,02	*9,77	5,85	*7,78	4,51	*5,33	4,16	9,53
	-3,0 m	-	-	*9,87	*9,87	*15,68	12,00	*11,87	7,85	*9,21	5,74	*6,83	4,48	*6,04	4,43	9,08
	-4,5 m	-	-	*15,31	*15,31	*13,25	12,04	*10,26	7,83	*7,72	5,75	-	-	*6,02	5,02	8,34
-6,0 m	-	-	-	-	*9,37	*9,37	*7,20	*7,20	-	-	-	-	-	-	7,22	

- Uwagi: 1. Podane wartości udźwigu dotyczą maszyny działającej w trybie precyzyjnym F (Power Boost).
 2. Powyższe obciążenia spełniają wymagania norm SAE J1097 i ISO 10567 dotyczących udźwigu koparek hydraulicznych.
 3. Obciążenia znamionowe nie przekraczają 87% hydraulicznej mocy udźwigu lub 75% obciążenia wywracającego.
 4. Obciążenia znamionowe oznaczone gwiazdką (*) są ograniczone bardziej przez moc hydrauliczną niż obciążenie wywracające.

UDŹWIG MODELU ECR355ENL

Udźwig na końcu ramienia bez łyżki.

 Aby uzyskać udźwig uwzględniający masę łyżki, wystarczy odjąć rzeczywistą masę łyżki montowanej bezpośrednio lub łyżki i szybkozłącza od poniższych wartości. **Jednostka: 1 000 kg**

	Punkt podnoszenia	1,5 m		3 m		4,5 m		6,0 m		7,5 m		9,0 m		Zasięg maksymalny		Maks. m
		Wzdłuż podwozia	Poprzecznie do podwozia	Wzdłuż podwozia	Poprzecznie do podwozia	Wzdłuż podwozia	Poprzecznie do podwozia	Wzdłuż podwozia	Poprzecznie do podwozia	Wzdłuż podwozia	Poprzecznie do podwozia	Wzdłuż podwozia	Poprzecznie do podwozia	Wzdłuż podwozia	Poprzecznie do podwozia	
Wysięgnik: 6,2 m Ramię: 2,55 m Gąsienice: 800 mm L/Rama: NLC Lemiesz opuszczony	9,0 m	-	-	-	-	-	-	-	-	-	-	-	-	*9,20	*9,20	4,72
	7,5 m	-	-	-	-	-	-	*8,40	*8,40	-	-	-	-	*8,48	*8,48	6,45
	6,0 m	-	-	-	-	*9,68	*9,68	*8,68	*8,68	-	-	-	-	*8,33	6,61	7,49
	4,5 m	-	-	-	-	*12,07	*12,07	*9,70	9,15	*8,59	6,51	-	-	*8,37	5,72	8,13
	3,0 m	-	-	-	-	*15,01	13,31	*11,02	8,75	*9,18	6,33	-	-	*8,52	5,28	8,46
	1,5 m	-	-	-	-	*16,93	12,68	*12,15	8,41	*9,75	6,15	-	-	*8,74	5,14	8,51
	0,0 m	-	-	-	-	*17,29	12,46	*12,71	8,21	*10,04	6,04	-	-	*9,00	5,27	8,29
	-1,5 m	-	-	*12,21	*12,21	*16,61	12,46	*12,53	8,15	*9,74	6,02	-	-	*9,27	5,75	7,77
	-3,0 m	-	-	*19,63	*19,63	*14,92	12,61	*11,36	8,24	-	-	-	-	*9,45	6,84	6,89
	-4,5 m	-	-	-	-	*11,53	*11,53	-	-	-	-	-	-	*9,20	*9,20	5,47
Wysięgnik: 6,2 m Ramię: 3,05 m Gąsienice: 800 mm L/Rama: NLC Lemiesz opuszczony	9,0 m	-	-	-	-	-	-	-	-	-	-	-	-	*6,84	*6,84	5,63
	7,5 m	-	-	-	-	-	-	*7,59	*7,59	-	-	-	-	*6,09	*6,09	7,13
	6,0 m	-	-	-	-	-	-	*8,00	*8,00	*7,69	6,71	-	-	*8,52	*5,82	8,09
	4,5 m	-	-	*15,71	*15,71	*11,00	*11,00	*9,08	*9,08	*8,12	6,57	-	-	*5,81	5,19	8,68
	3,0 m	-	-	-	-	*13,99	13,56	*10,49	8,84	*8,80	6,37	-	-	*5,99	4,83	8,99
	1,5 m	-	-	-	-	*16,33	12,81	*11,77	8,46	*9,48	6,17	*6,78	4,74	*6,39	4,71	9,04
	0,0 m	-	-	-	-	*17,23	12,46	*12,54	8,21	*9,92	6,02	-	-	*7,09	4,81	8,83
	-1,5 m	-	-	*11,23	*11,23	*16,95	12,39	*12,62	8,10	*9,89	5,96	-	-	*8,30	5,18	8,35
	-3,0 m	-	-	*18,61	*18,61	*15,65	12,48	*11,84	8,14	*8,89	6,03	-	-	*8,82	5,99	7,53
	-4,5 m	-	-	*17,33	*17,33	*12,94	12,76	*9,46	8,36	-	-	-	-	*8,77	7,89	6,27
Wysięgnik: 6,2 m Ramię: 3,70 m Gąsienice: 800 mm L/Rama: NLC Lemiesz opuszczony	9,0 m	-	-	-	-	-	-	*6,60	*6,60	-	-	-	-	*5,25	*5,25	6,57
	7,5 m	-	-	-	-	-	-	-	-	*6,02	*6,02	-	-	*4,76	*4,76	7,89
	6,0 m	-	-	-	-	-	-	*7,07	*7,07	*6,92	6,80	-	-	*4,57	*4,57	8,77
	4,5 m	-	-	-	-	*9,52	*9,52	*8,19	*8,19	*7,46	6,63	*6,01	4,94	*4,56	*4,56	9,32
	3,0 m	-	-	-	-	*12,56	*12,56	*9,68	8,95	*8,23	6,40	*7,41	4,83	*4,68	4,35	9,60
	1,5 m	-	-	-	-	*15,30	12,98	*11,13	8,51	*9,04	6,17	*7,82	4,71	*4,96	4,24	9,65
	0,0 m	-	-	*6,60	*6,60	*16,81	12,46	*12,16	8,19	*9,65	5,98	*8,08	4,62	*5,44	4,31	9,45
	-1,5 m	*6,60	*6,60	*10,58	*10,58	*17,08	12,27	*12,56	8,02	*9,87	5,87	*6,27	4,59	*6,23	4,58	9,00
	-3,0 m	*11,07	*11,07	*15,95	*15,95	*16,29	12,28	*12,18	8,00	*9,44	5,87	-	-	*7,63	5,18	8,26
	-4,5 m	-	-	*19,85	*19,85	*14,29	12,48	*10,69	8,13	-	-	-	-	*8,33	6,45	7,13
-6,0 m	-	-	-	-	*10,05	*10,05	-	-	-	-	-	-	-	-	5,35	
Wysięgnik: Wysięgnik dwuczęściowy 6,2 m Ramię: 2,55 m Gąsienice: 800 mm L/Rama: NLC Lemiesz opuszczony	9,0 m	-	-	-	-	*11,36	*11,36	-	-	-	-	-	-	*10,22	*10,22	4,83
	7,5 m	-	-	-	-	*11,52	*11,52	*10,60	9,62	-	-	-	-	*8,91	8,32	6,53
	6,0 m	-	-	-	-	*12,66	*12,66	*10,80	9,49	*9,00	6,58	-	-	*8,48	6,48	7,56
	4,5 m	-	-	-	-	*14,86	14,28	*11,53	9,14	*9,67	6,48	-	-	*8,48	5,61	8,20
	3,0 m	-	-	-	-	*16,73	13,25	*12,31	8,71	*9,92	6,28	-	-	*8,72	5,17	8,52
	1,5 m	-	-	-	-	*16,29	12,56	*12,68	8,34	*9,97	6,10	-	-	*8,43	5,04	8,57
	0,0 m	-	-	-	-	*15,95	12,34	*12,27	8,12	*9,53	5,97	-	-	*8,06	5,17	8,35
	-1,5 m	-	-	*11,22	*11,22	*13,72	12,35	*10,91	8,07	*8,20	5,96	-	-	*7,45	5,63	7,84
	-3,0 m	-	-	-	-	*10,34	*10,34	*8,27	8,18	-	-	-	-	*6,28	*6,28	6,97
	-6,0 m	-	-	-	-	-	-	-	-	-	-	-	-	*7,02	*7,02	5,73
Wysięgnik: Wysięgnik dwuczęściowy 6,2 m Ramię: 3,05 m Gąsienice: 800 mm L/Rama: NLC Lemiesz opuszczony	9,0 m	-	-	-	-	-	-	-	-	-	-	-	-	*7,02	*7,02	5,73
	7,5 m	-	-	-	-	-	-	*8,89	*8,89	-	-	-	-	*6,19	*6,19	7,21
	6,0 m	-	-	-	-	*9,24	*9,24	*9,68	9,63	*8,52	6,70	-	-	*5,88	5,78	8,16
	4,5 m	-	-	*20,63	*20,63	*14,04	*14,04	*11,08	9,27	*9,37	6,55	-	-	*5,82	5,09	8,75
	3,0 m	-	-	-	-	*16,14	13,53	*12,00	8,81	*9,74	6,33	*6,47	4,78	*5,97	4,73	9,05
	1,5 m	-	-	-	-	*17,16	12,71	*12,57	8,40	*9,94	6,11	*7,37	4,69	*6,31	4,61	9,10
	0,0 m	-	-	-	-	*16,57	12,34	*12,45	8,13	*9,71	5,96	-	-	*6,93	4,71	8,89
	-1,5 m	-	-	*10,43	*10,43	*14,74	12,27	*11,43	8,02	*8,78	5,90	-	-	*7,05	5,08	8,41
	-3,0 m	-	-	-	-	*11,75	*11,75	*9,29	8,07	*6,44	5,98	-	-	*6,14	5,88	7,61
	-6,0 m	-	-	-	-	*6,92	*6,92	-	-	-	-	-	-	*6,78	*6,78	4,55
Wysięgnik: Wysięgnik dwuczęściowy 6,2 m Ramię: 3,70 m Gąsienice: 800 mm L/Rama: NLC Lemiesz opuszczony	9,0 m	-	-	-	-	*6,92	*6,92	-	-	-	-	-	-	*6,78	*6,78	4,55
	7,5 m	-	-	-	-	-	-	*6,90	*6,90	-	-	-	-	*5,38	*5,38	6,67
	6,0 m	-	-	-	-	-	-	*7,21	*7,21	*6,33	*6,33	-	-	*4,85	*4,85	7,98
	4,5 m	-	-	-	-	-	-	*7,53	*7,53	*7,39	6,81	-	-	*4,62	*4,62	8,85
	3,0 m	-	-	*9,14	*9,14	*9,29	*9,29	*9,12	*9,12	*8,51	6,63	*6,33	4,91	*4,57	4,55	9,39
	1,5 m	-	-	-	-	*15,15	13,88	*11,45	8,94	*9,39	6,38	*7,64	4,80	*4,67	4,26	9,68
	0,0 m	-	-	-	-	*16,77	12,90	*12,27	8,46	*9,76	6,12	*8,05	4,67	*4,91	4,15	9,72
	-1,5 m	-	-	*5,85	*5,85	*16,90	12,34	*12,48	8,12	*9,77	5,92	*7,78	4,57	*5,33	4,22	9,53
	-3,0 m	-	-	*9,87	*9,87	*15,68	12,14	*11,87	7,94	*9,21	5,81	*6,83	4,54	*6,04	4,49	9,08
	-4,5 m	-	-	*15,31	*15,31	*13,25	12,18	*10,26	7,92	*7,72	5,82	-	-	*6,02	5,08	8,34
-6,0 m	-	-	-	-	*9,37	*9,37	*7,20	*7,20	-	-	-	-	-	-	7,22	

- Uwagi: 1. Podane wartości udźwigu dotyczą maszyny działającej w trybie precyzyjnym F (Power Boost).
 2. Powyższe obciążenia spełniają wymagania norm SAE J1097 i ISO 10567 dotyczących udźwigu koparek hydraulicznych.
 3. Obciążenia znamionowe nie przekraczają 87% hydraulicznej mocy udźwigu lub 75% obciążenia wywracającego.
 4. Obciążenia znamionowe oznaczone gwiazdką (*) są ograniczone bardziej przez moc hydrauliczną niż obciążenie wywracające.

Dane techniczne

UDŹWIG MODELU ECR355ENL

Udźwig na końcu ramienia bez łyżki.

Aby uzyskać udźwig uwzględniający masę łyżki, wystarczy odjąć rzeczywistą masę łyżki montowanej bezpośrednio lub łyżki i szybkozłącza od poniższych wartości. **Jednostka: 1 000 kg**

	Punkt podnoszenia	1,5 m		3 m		4,5 m		6,0 m		7,5 m		9,0 m		Zasięg maksymalny		
		Wzdłuż podwozia	Poprzecznie do podwozia	Wzdłuż podwozia	Poprzecznie do podwozia	Wzdłuż podwozia	Poprzecznie do podwozia	Wzdłuż podwozia	Poprzecznie do podwozia	Wzdłuż podwozia	Poprzecznie do podwozia	Wzdłuż podwozia	Poprzecznie do podwozia	Wzdłuż podwozia	Poprzecznie do podwozia	Maks. m
Wysięgnik: 6,2 m Ramię: 2,55 m Gąsienice: 850 mm L/Rama: NLC Lemiesz opuszczony	9,0 m	-	-	-	-	-	-	-	-	-	-	-	-	*9,20	*9,20	4,72
	7,5 m	-	-	-	-	-	-	*8,40	*8,40	-	-	-	-	*8,48	*8,48	6,45
	6,0 m	-	-	-	-	*9,68	*9,68	*8,68	*8,68	-	-	-	-	*8,33	6,65	7,49
	4,5 m	-	-	-	-	*12,07	*12,07	*9,70	9,19	*8,59	6,54	-	-	*8,37	5,75	8,13
	3,0 m	-	-	-	-	*15,01	13,38	*11,02	8,79	*9,18	6,36	-	-	*8,52	5,31	8,46
	1,5 m	-	-	-	-	*16,93	12,74	*12,15	8,45	*9,75	6,19	-	-	*8,74	5,17	8,51
	0,0 m	-	-	-	-	*17,29	12,53	*12,71	8,25	*10,04	6,07	-	-	*9,00	5,30	8,29
	-1,5 m	-	-	*12,21	*12,21	*16,61	12,53	*12,53	8,19	*9,74	6,05	-	-	*9,27	5,78	7,77
	-3,0 m	-	-	*19,63	*19,63	*14,92	12,68	*11,36	8,28	-	-	-	-	*9,45	6,88	6,89
	-4,5 m	-	-	-	-	*11,53	*11,53	-	-	-	-	-	-	*9,20	*9,20	5,47
Wysięgnik: 6,2 m Ramię: 3,05 m Gąsienice: 850 mm L/Rama: NLC Lemiesz opuszczony	9,0 m	-	-	-	-	-	-	-	-	-	-	-	-	*6,84	*6,84	5,63
	7,5 m	-	-	-	-	-	-	*7,59	*7,59	-	-	-	-	*6,09	*6,09	7,13
	6,0 m	-	-	-	-	-	-	*8,00	*8,00	*7,69	6,74	-	-	*8,52	*5,82	8,09
	4,5 m	-	-	*15,71	*15,71	*11,00	*11,00	*9,08	*9,08	*8,12	6,60	-	-	*5,81	5,22	8,68
	3,0 m	-	-	-	-	*13,99	13,63	*10,49	8,88	*8,80	6,40	-	-	*5,99	4,86	8,99
	1,5 m	-	-	-	-	*16,33	12,88	*11,77	8,50	*9,48	6,20	*6,78	4,76	*6,39	4,74	9,04
	0,0 m	-	-	-	-	*17,23	12,53	*12,54	8,25	*9,92	6,05	-	-	*7,09	4,83	8,83
	-1,5 m	-	-	*11,23	*11,23	*16,95	12,45	*12,62	8,15	*9,89	5,99	-	-	*8,30	5,20	8,35
	-3,0 m	-	-	*18,61	*18,61	*15,65	12,55	*11,84	8,18	*8,89	6,06	-	-	*8,82	6,03	7,53
	-4,5 m	-	-	*17,33	*17,33	*12,94	12,83	*9,46	8,41	-	-	-	-	*8,77	7,94	6,27
Wysięgnik: 6,2 m Ramię: 3,70 m Gąsienice: 850 mm L/Rama: NLC Lemiesz opuszczony	9,0 m	-	-	-	-	-	-	*6,60	*6,60	-	-	-	-	*5,25	*5,25	6,57
	7,5 m	-	-	-	-	-	-	-	-	*6,02	*6,02	-	-	*4,76	*4,76	7,89
	6,0 m	-	-	-	-	-	-	*7,07	*7,07	*6,92	6,83	-	-	*4,57	*4,57	8,77
	4,5 m	-	-	-	-	*9,52	*9,52	*8,19	*8,19	*7,46	6,67	*6,01	4,96	*4,56	*4,56	9,32
	3,0 m	-	-	-	-	*12,56	*12,56	*9,68	8,99	*8,23	6,44	*7,41	4,86	*4,68	4,38	9,60
	1,5 m	-	-	-	-	*15,30	13,05	*11,13	8,56	*9,04	6,20	*7,82	4,74	*4,96	4,27	9,65
	0,0 m	-	-	*6,60	*6,60	*16,81	12,53	*12,16	8,24	*9,65	6,01	*8,08	4,65	*5,44	4,33	9,45
	-1,5 m	*6,60	*6,60	*10,58	*10,58	*17,08	12,33	*12,56	8,07	*9,87	5,91	*6,27	4,61	*6,23	4,61	9,00
	-3,0 m	*11,07	*11,07	*15,95	*15,95	*16,29	12,35	*12,18	8,04	*9,44	5,91	-	-	*7,63	5,21	8,26
	-4,5 m	-	-	*19,85	*19,85	*14,29	12,55	*10,69	8,17	-	-	-	-	*8,33	6,49	7,13
-6,0 m	-	-	-	-	*10,05	*10,05	-	-	-	-	-	-	-	-	5,35	
Wysięgnik: Wysięgnik dwuczęściowy 6,2 m Ramię: 2,55 m Gąsienice: 850 mm L/Rama: NLC Lemiesz opuszczony	9,0 m	-	-	-	-	*11,36	*11,36	-	-	-	-	-	-	*10,22	*10,22	4,83
	7,5 m	-	-	-	-	*11,52	*11,52	*10,60	9,66	-	-	-	-	*8,91	8,35	6,53
	6,0 m	-	-	-	-	*12,66	*12,66	*10,80	9,54	*9,00	6,61	-	-	*8,48	6,52	7,56
	4,5 m	-	-	-	-	*14,86	14,35	*11,53	9,18	*9,67	6,51	-	-	*8,48	5,64	8,20
	3,0 m	-	-	-	-	*16,73	13,31	*12,31	8,75	*9,92	6,32	-	-	*8,72	5,20	8,52
	1,5 m	-	-	-	-	*16,29	12,63	*12,68	8,38	*9,97	6,13	-	-	*8,43	5,07	8,57
	0,0 m	-	-	-	-	*15,95	12,40	*12,27	8,17	*9,53	6,01	-	-	*8,06	5,20	8,35
	-1,5 m	-	-	*11,22	*11,22	*13,72	12,42	*10,91	8,12	*8,20	5,99	-	-	*7,45	5,67	7,84
	-3,0 m	-	-	-	-	*10,34	*10,34	*8,27	8,23	-	-	-	-	*6,28	*6,28	6,97
	-6,0 m	-	-	-	-	-	-	-	-	-	-	-	-	*7,02	*7,02	5,73
Wysięgnik: Wysięgnik dwuczęściowy 6,2 m Ramię: 3,05 m Gąsienice: 850 mm L/Rama: NLC Lemiesz opuszczony	9,0 m	-	-	-	-	-	-	-	-	-	-	-	-	*7,02	*7,02	5,73
	7,5 m	-	-	-	-	-	-	*8,89	*8,89	-	-	-	-	*6,19	*6,19	7,21
	6,0 m	-	-	-	-	*9,24	*9,24	*9,68	9,68	*8,52	6,73	-	-	*5,88	5,81	8,16
	4,5 m	-	-	*20,63	*20,63	*14,04	*14,04	*11,08	9,31	*9,37	6,58	-	-	*5,82	5,11	8,75
	3,0 m	-	-	-	-	*16,14	13,59	*12,00	8,85	*9,74	6,36	*6,47	4,80	*5,97	4,76	9,05
	1,5 m	-	-	-	-	*17,16	12,77	*12,57	8,44	*9,94	6,15	*7,37	4,71	*6,31	4,64	9,10
	0,0 m	-	-	-	-	*16,57	12,41	*12,45	8,17	*9,71	5,99	-	-	*6,93	4,74	8,89
	-1,5 m	-	-	*10,43	*10,43	*14,74	12,34	*11,43	8,07	*8,78	5,93	-	-	*7,05	5,10	8,41
	-3,0 m	-	-	-	-	*11,75	*11,75	*9,29	8,12	*6,44	6,02	-	-	*6,14	5,91	7,61
	-6,0 m	-	-	-	-	*6,92	*6,92	-	-	-	-	-	-	*6,78	*6,78	4,55
Wysięgnik: Wysięgnik dwuczęściowy 6,2 m Ramię: 3,70 m Gąsienice: 850 mm L/Rama: NLC Lemiesz opuszczony	9,0 m	-	-	-	-	*6,92	*6,92	-	-	-	-	-	-	*6,78	*6,78	4,55
	7,5 m	-	-	-	-	-	-	*6,90	*6,90	-	-	-	-	*5,38	*5,38	6,67
	6,0 m	-	-	-	-	-	-	*7,21	*7,21	*6,33	*6,33	-	-	*4,85	*4,85	7,98
	4,5 m	-	-	-	-	-	-	*7,53	*7,53	*7,39	6,84	-	-	*4,62	*4,62	8,85
	3,0 m	-	-	*9,14	*9,14	*9,29	*9,29	*9,12	*9,12	*8,51	6,66	*6,33	4,94	*4,57	*4,57	9,39
	1,5 m	-	-	-	-	*15,15	13,95	*11,45	8,98	*9,39	6,41	*7,64	4,82	*4,67	4,28	9,68
	0,0 m	-	-	-	-	*16,77	12,97	*12,27	8,50	*9,76	6,16	*8,05	4,70	*4,91	4,17	9,72
	-1,5 m	-	-	*5,85	*5,85	*16,90	12,41	*12,48	8,16	*9,77	5,96	*7,78	4,60	*5,33	4,24	9,53
	-3,0 m	-	-	*9,87	*9,87	*15,68	12,21	*11,87	7,98	*9,21	5,85	*6,83	4,57	*6,04	4,52	9,08
	-4,5 m	-	-	*15,31	*15,31	*13,25	12,25	*10,26	7,97	*7,72	5,85	-	-	*6,02	5,11	8,34
-6,0 m	-	-	-	-	*9,37	*9,37	*7,20	*7,20	-	-	-	-	-	-	7,22	

- Uwagi: 1. Podane wartości udźwigu dotyczą maszyny działającej w trybie precyzyjnym F (Power Boost).
 2. Powyższe obciążenia spełniają wymagania norm SAE J1097 i ISO 10567 dotyczących udźwigu koparek hydraulicznych.
 3. Obciążenia znamionowe nie przekraczają 87% hydraulicznej mocy udźwigu lub 75% obciążenia wywracającego.
 4. Obciążenia znamionowe oznaczone gwiazdką (*) są ograniczone bardziej przez moc hydrauliczną niż obciążenie wywracające.

Wyposażenie

WYPOSAŻENIE STANDARDOWE

Silnik

Turbodoładowany, 6-suwowy silnik wysokoprężny chłodzony cieczą, z wtryskiem bezpośrednim i chłodnicą powietrza doładowania, zgodny z wymogami norm Tier 4f / Stage IV

Filtr powietrza ze wskaźnikiem zanieczyszczenia

Element grzejny w kolektorze dolotowym

Filtr paliwa i separator wody

Pompa wlewu paliwa: 50 l/min, z automatycznym wyłącznikiem

Alternator, 120{sp}A

Elektryczny/elektroniczny układ sterujący

System informacyjny Contronics

— Zaawansowany układ sterowania trybami pracy

— System autodiagnostyczny

System CareTrack z komunikacją przez moduł GSM lub satelitarny oraz 3-letnia subskrypcja na usługi CareTrack

Wskaźnik stanu maszyny

Sterowanie mocą z wykrywaniem prędkości obrotowej silnika

Układ automatycznego włączania biegu jałowego

Funkcja zwiększenia mocy jednym przyciskiem

Funkcja zatrzymania awaryjnego

Regulowany, kolorowy monitor LCD

Główny odłącznik elektryczny

Obwód zapobiegający ponownemu rozruchowi silnika

Reflektory halogenowe lub LED o dużej mocy:

— Światła halogenowe: 1 montowane na ramie, 2 montowane na wysięgniku

— Światła LED: 1 montowane na ramie, 2 montowane na wysięgniku

Akumulatory, 2 x 12 V / 170 Ah

Rozrusznik, 24 V / 5,5 kW

Nadwozie

Przeciwwaga: 8 450 kg

Droga dostępowa z poręczą

Miejsce do przechowywania narzędzi

Perforowane podesty antypoślizgowe

Oslony dolne nadwozia (wzmocnione)

Podwozie

Oslony dolne

Hydrauliczne regulatory napięcia gaśnic

Smarowane i uszczelnione ogniwa gaśnic

Standardowa osłona/prawadnica łańcucha gaśnic

Układ hydrauliczny

Układ hydrauliczny z funkcją automatycznego wykrywania obciążenia

— Układ sumujący

— Priorytetowy układ zasilania wysięgnika

— Priorytetowy układ zasilania ramienia

— Priorytetowy układ zasilania obrotu

Tryb oszczędzania paliwa „ECO”

Zawory regeneracyjne wysięgnika, ramienia i łyżki

Zawory przeciwozbiciowe obrotnicy

Zawory blokujące wysięgnik i ramię

Wielostopniowy układ filtrujący

Amortyzacja skrajnych pozycji siłowników

Uszczelki zapobiegające zanieczyszczeniu wnętrza siłowników

Automatyczne, dwubiegowe silniki układu jezdnego

Olej hydrauliczny 46 o wydłużonym okresie eksploatacji

WYPOSAŻENIE STANDARDOWE

Kabina i wnętrze

Kabina z atestowaną konstrukcją ROPS (ISO 12117-2) i nieotwieranym oknem dachowym

Poduszki gumowo-silikonowe mocowania kabiny

Dźwignia blokady sterowania

Pedały do kierowania pojazdem i dźwignie ręczne

Fotel operatora i konsola dźwigni z regulacją położenia

Dźwignie sterujące (każda z 4 przełącznikami lub z 3 przełącznikami i 1 regulatorem proporcjonalnym)

Zintegrowany układ klimatyzacji i ogrzewania, automatyczny

Elastyczna antena

Radiodiodbiornik ze złączami AUX i USB oraz funkcją Bluetooth

Odporna na warunki atmosferyczne i wygłuszona kabina z następującym wyposażeniem:

— Uchwyty na kubki

— Pas bezpieczeństwa

— Zamki drzwi

— Przyciemnione szyby z bezpiecznego szkła

— Wykładzina podłogowa

— Sygnał dźwiękowy

— Osłony przeciwsłoneczne: przednia, dachowa, tylna

— Duży schowek

— Podnoszona szyba przednia

— Zdejmowana dolna szyba przednia

— Wycieraczka szyby przedniej z funkcją pracy przerywanej

Kamera widoku bocznego

Kamera tylna

Kluczyk główny

Kleпки gaśnic

Szerokość 600 mm, z potrójnymi ostrogami

Osprzęt kopiający

Wysięgnik jednoczęściowy 6,2 m

Ramię 3,05 m

Dźwignia łyżki

Ręczne smarowanie centralne

Obsługa

Zestaw narzędzi do konserwacji codziennej

Wyposażenie

WYPOSAŻENIE DODATKOWE

Silnik

- Automatyczne wyłączenie silnika
- Elektryczna grzałka bloku silnika 240 V
- Nagrzewnica płynu chłodzącego dla silników wysokoprężnych, 10 kW
- Separator wody z funkcją podgrzewania
- Układ chłodzenia dla klimatu tropikalnego
- Wentylator chłodnicy z programowaniem czasowym zmiany kierunku obrotów

Elektryczny/elektroniczny układ sterujący

- Dodatkowe światła robocze (halogenowe/LED)
 - 3 na kabinie (2 z przodu, 1 z tyłu)
 - 1 na przeciwwadze
- Sygnalizacja dźwiękowa jazdy
- System zabezpieczający przed kradzieżą z kodem
- Pomarańczowe światło ostrzegawcze „kogut”

Podwozie

- Długa i wąska gąsienica
- Pełna osłona gąsienic
- Lemiesz
 - Szerokość 700/800/850 mm, z potrójnymi ostrogami
 - Szerokość 600 mm, z podwójnymi ostrogami

Układ hydrauliczny

- Układ „pływającego” wysięgnika z zaworem bezpieczeństwa (HRV)
- Dodatkowe instalacje hydrauliczne:
 - System zarządzania osprzętem (do 20 programowanych konfiguracji)
 - Młot i nożyce, przepływ z 1 lub 2 pomp
 - Skarpówka/głowica uchylna-obrotowa
 - Dodatkowa dla skarpówki i głowicy uchylna-obrotowej
 - Chwytnak
 - Szybkozłazce
 - Przewód spustowy oleju w maszynie podstawowej i na wysięgniku
 - Wstępne ustawienie ciśnienia
- Olej hydrauliczny zgodny z ISO VG 32, 46
- Olej hydrauliczny 68 o wydłużonym okresie eksploatacji
- Olej hydrauliczny bio 46

WYPOSAŻENIE DODATKOWE

Kabina i wnętrze

- Kabina z atestowaną konstrukcją ROPS (ISO 12117-2) i otwieranym oknem dachowym
- Fotel z materiałową tapicerką bez podgrzewania
- Fotel z materiałową tapicerką, podgrzewaniem i zawieszeniem pneumatycznym
- Pojedynczy pedał do jazdy na wprost
- Mocowana do kabiny konstrukcja chroniąca przed spadającymi przedmiotami (FOG)
- Mocowana do kabiny konstrukcja chroniąca przed spadającymi obiektami (FOPS)
- Zestaw dla palaczy (popielniczka i zapalniczka)
- Zestaw zapobiegający aktom wandalizmu
- Siatka zabezpieczająca na szybę przednią
- Osłona przeciwsłoneczna okna dachowego (stalowa)
- Osłona przeciwdeszczowa
- Wycieraczka dolnej szyby przedniej
- Inteligentny system kamer Volvo „widok z lotu ptaka”
- Jednoczęściowa szyba przednia (nieotwierane okno dachowe)

Osprzęt kopiący

- Wysięgnik dwuczęściowy 6,2 m
- Ramię 2,55 m, ramię 3,7 m
- Dźwignia łyżki z uchwytem do podnoszenia

Szybkozłazce hydrauliczne

- Szybkozłazce hydrauliczne Volvo S2 z hakiem / S2 bez haka
- Koparkowe szybkozłazce hydrauliczne Volvo Universal U35
- Szybkozłazce hydrauliczne Volvo Steelwrist S70

Obsługa

- Zestaw narzędzi, kompaktowy
- Zestaw części zamiennych

Inne

- Pakiet wyburzeniowy:
 - Osłona pierścienia obrotu
 - Zabezpieczenie siłownika wysięgnika
 - Zabezpieczenie siłownika łyżki
 - Wzmocnione drzwi boczne i pokrywa silnika z kratą

Osprzęt

- Łyżka do zastosowań ogólnych (GP)
- Łyżka do ciężkich prac (HD)
- Głowica uchylna-obrotowa Steelwrist

WYBÓR OPCJONALNEGO WYPOSAŻENIA VOLVO

Wąskie podwozie



Wysięgnik dwuczęściowy



Lemiesz



Wentylator nawrotny



Dodatkowe pedały (do jazdy na wprost i X1)



Dźwignia z regulatorem proporcjonalnym



Niektóre produkty mogą być niedostępne na niektórych rynkach. W związku ze strategią ciągłego udoskonalania zastrzegamy sobie prawo do dokonywania zmian w danych technicznych oraz produktach bez wcześniejszego zawiadomienia. Zamieszczone zdjęcia nie zawsze przedstawiają maszyny w wersji standardowej.

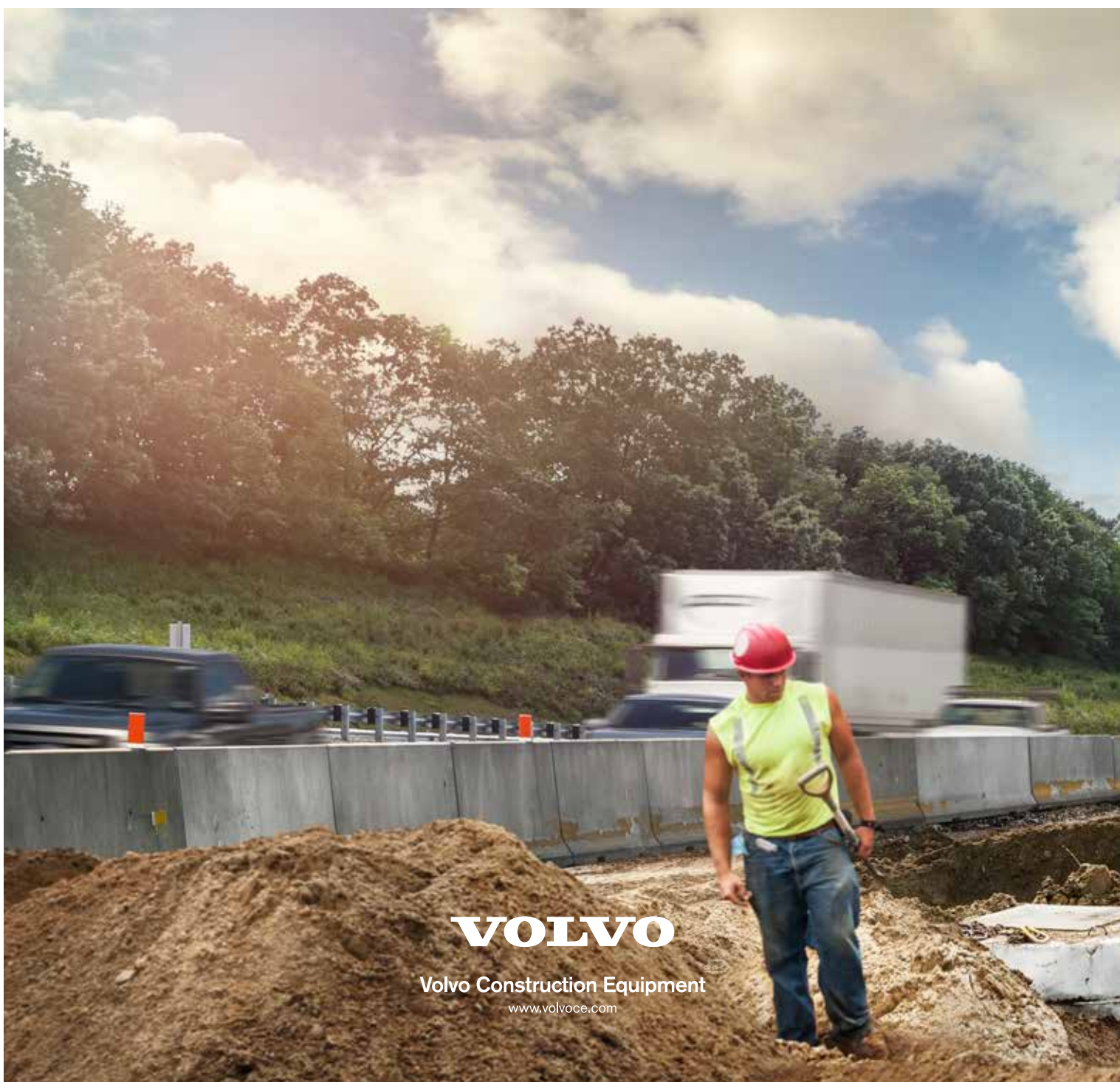

VOLVO

Volvo Construction Equipment

www.volvoce.com