

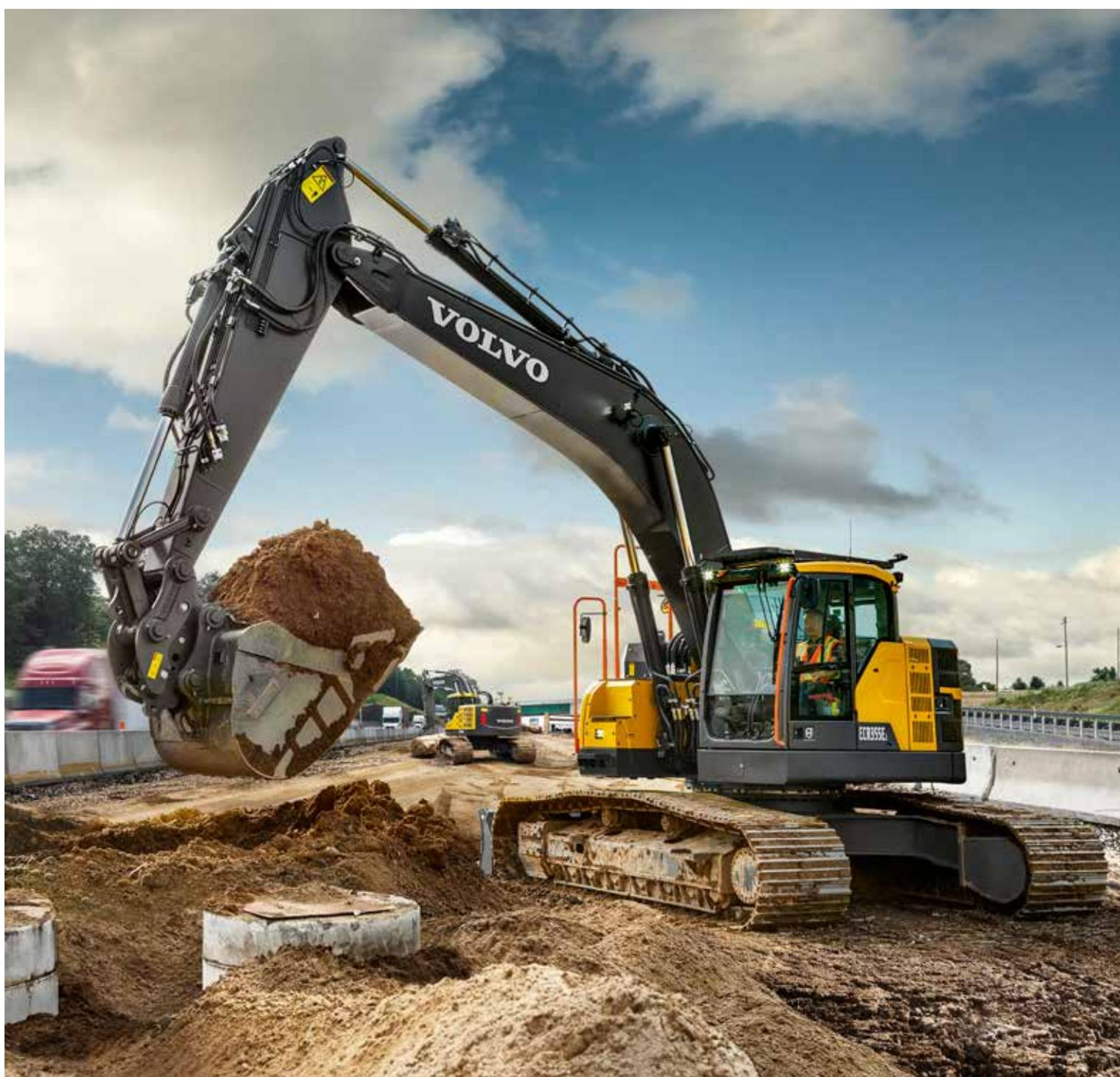

Volvo Construction Equipment

ECR355E

Escavatori cingolati Volvo da 34,1 a 38,0 t 245 CV



Un debole per le prestazioni

In Volvo Construction Equipment ci impegnamo per fare le cose sul serio. Sviluppando prodotti e servizi che migliorino la produttività, siamo certi che riusciremo a ridurre i costi e migliorare i rendimenti per gli addetti del settore. Quali membri del Gruppo Volvo ci appassioniamo per le soluzioni innovative per aiutarvi a lavorare in modo più intelligente e meno faticoso.

Vi aiutiamo a fare di più

Produrre di più con minor fatica è un segno distintivo di Volvo Construction Equipment. Da tempo la produttività elevata si abbina al basso consumo di energia, facilità d'uso e durata. Quando si parla di ridurre i costi del ciclo di vita, Volvo è protagonista assoluta.

Progettata per soddisfare le vostre esigenze

C'è un sacco di impegno nel creare soluzioni adatte alle particolari esigenze di diverse applicazioni industriali. Spesso l'innovazione comporta alta tecnologia, ma non necessariamente. Alcune delle nostre migliori idee sono state semplici, basate su una comprensione chiara e profonda delle esigenze professionali dei nostri clienti.



In 180 anni si imparano un sacco di cose

Nel corso degli anni Volvo ha anticipato delle soluzioni che hanno rivoluzionato l'uso delle macchine movimento terra. Nessun altro marchio è sinonimo di Sicurezza quanto Volvo. Proteggere gli operatori, le persone intorno a loro e ridurre al minimo il nostro impatto ambientale sono i valori chiave che continuano a caratterizzare la nostra filosofia di progettazione del prodotto.

Siamo al vostro fianco

Supportiamo il marchio Volvo con i migliori collaboratori. Volvo è una società decisamente globale, di quelle pronte ad assistere i clienti in modo rapido ed efficiente, ovunque essi siano.

Abbiamo un debole per le prestazioni.



Volvo Trucks



Renault Trucks



Mack Trucks



UD Trucks



Volvo Buses



Volvo Construction Equipment



Volvo Penta



Volvo Financial Services

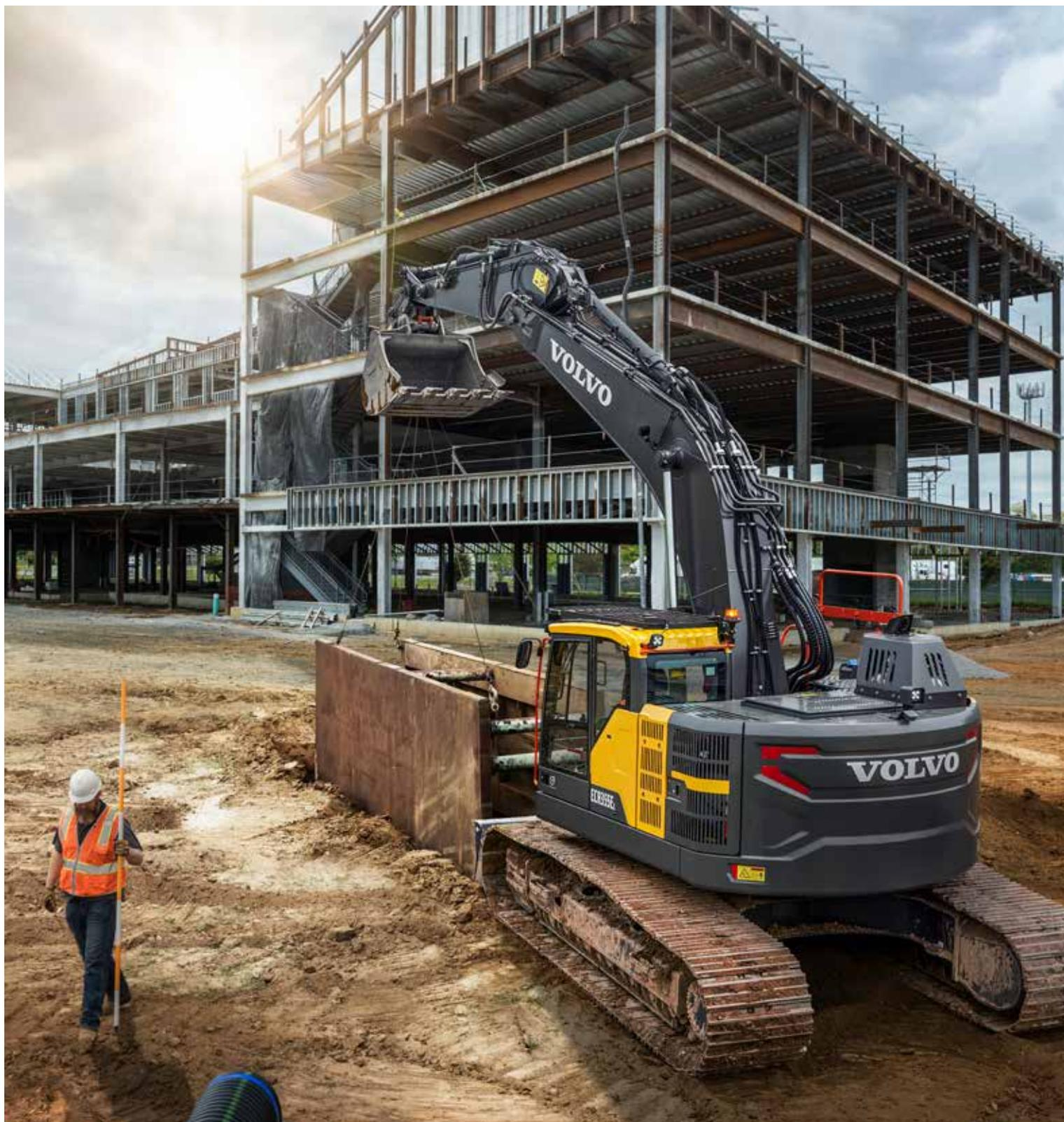

INGOMBRO DI ROTAZIONE RIDOTTO, STABILITÀ ELEVATA

Lavorate in massima tranquillità con l'ECR355E. Questa macchina heavy-duty e a piccolo ingombro di rotazione offre perfetta stabilità per sfruttare tutta la sua potenza. Il suo robusto design prevede un accurato posizionamento dei componenti per una distribuzione ottimale del peso. È inoltre disponibile una lama dozer opzionale che può essere utilizzata per mantenere in piano l'escavatore quando si lavora su terreni accidentati o per ripulire il terreno più rapidamente.

Prestazioni a volontà

A condizione che non accettiate di scendere a compromessi, il nuovo escavatore cingolato ECR355E a ingombro di rotazione ridotto, prodotto da Volvo, è progettato per lavorare in spazi ristretti, offrendo al tempo stesso prestazioni di scavo, rapidi tempi di ciclo, equilibrio e stabilità pari a quelli dei tradizionali escavatori. Iniziate immediatamente a lavorare nella robusta macchina, alimentata dal motore Volvo con certificazione Fase IV / Tier 4 Final a bassi consumi e incrementate la vostra produttività riducendo i consumi.

La modalità giusta per ogni lavoro

Mantenete alte le prestazioni e bassi i costi grazie al sistema integrato Volvo delle modalità di lavoro. Utilizzate la modalità di lavoro più adatta al compito da affrontare, scegliendo tra I (idle, minimo), F (fine, fine), G (general, generale), H (heavy, pesante) e P* (power max, potenza massima). La nuova modalità ECO sfrutta la più recente tecnologia di controllo elettronico della pompa per migliorare ulteriormente l'efficienza dei consumi senza influire sulle prestazioni.



Prestazioni imbattibili

Migliorate le vostre attività con il motore Volvo con certificazione Fase IV / Tier 4 Final a bassi consumi, che abbina coppia elevata a bassi regimi per prestazioni superiori e di lunga durata. Il robusto motore D8, basato su tecnologia all'avanguardia e un'esperienza pluridecennale, eroga 180 kW (241 CV) di potenza, riducendo al tempo stesso consumo di carburante ed emissioni.



Mettetevi rapidamente al lavoro

Riducete al minimo i tempi di ciclo e aumentate la redditività con il sistema elettroidraulico della Serie E. Questo sistema all'avanguardia, interagendo con il motore Volvo, incrementa la potenza della pompa per un funzionamento più rapido e regolare, il tutto garantendo maggiore controllo, superiori prestazioni di scavo e produttività imbattibile.



Più efficienza, meno costi

Migliorate fino al 10% la resa del carburante con l'ECR355E, progettato per aiutarvi a svolgere più lavoro in meno tempo. La modalità ECO, abbinata all'efficiente motore Volvo con certificazione Fase IV / Tier 4 Final e a prestazioni idrauliche superiori con regime motore più basso, si traduce in una migliore efficienza dei consumi senza compromettere in alcun modo le prestazioni nella maggior parte delle condizioni operative. Accorciate i tempi ciclo grazie alla funzione di flottazione del braccio che consente di risparmiare la potenza della pompa durante l'abbassamento del braccio.



Giro sagoma compatto, grandi potenzialità

Nessuna operazione è troppo impegnativa per il robusto e versatile escavatore ECR355E. Questo escavatore a piccolo ingombro di rotazione è il partner ideale per ottenere la massima produttività quando si lavora in spazi ristretti. L'escavatore ECR355E è una macchina compatta e potente che ti offre una straordinaria combinazione di caratteristiche, tra cui: eccellenti prestazioni di scavo, elevata portata di sollevamento, facilità di manovra e un'accurata finitura per applicazioni di livellamento.

Adatto a qualsiasi applicazione

Dai lavori di costruzione stradale a quelli di infrastrutture pesanti, l'ingombro di rotazione ridotto ai vertici della categoria dell'ECR355E consente di raggiungere punti che per le macchine tradizionali sarebbero inaccessibili. Aggiungete la lama dozer Volvo, l'attacco rapido, il circuito idraulico ausiliario o il braccio opzionale in due pezzi e ottenete versatilità e produttività superiori. L'ECR355E si adatta a qualsiasi applicazione senza scendere a compromessi a livello di sbraccio e prestazioni di sollevamento o scavo.



Accessibilità senza limiti

Non esistono luoghi inaccessibili con l'ECR355E, progettato per garantire mobilità, prestazioni e potenza massime per la sua categoria. Grazie al suo design compatto, la macchina è ideale per lavorare in spazi ristretti ed è facilmente trasportabile da un sito all'altro. E il suo carro opzionale lungo e stretto, accresce ulteriormente la mobilità tra i diversi cantieri.



Servizi di miglioramento della produttività

Migliorate e mantenete alta la produttività del cantiere di lavoro con una serie di intelligenti soluzioni offerte dai Servizi di miglioramento della produttività. Il comportamento dell'operatore e la configurazione del cantiere di lavoro e della macchina non sono che alcuni dei numerosi aspetti che possono essere messi a punto grazie ai Servizi di miglioramento della produttività di Volvo. Scegliete tra varie opzioni per la macchina, soluzioni di assistenza al lavoro e pacchetti di formazione per migliorare le prestazioni del vostro parco macchine e riuscire dunque a migliorare la produttività e guadagnare di più.



Livellamento di precisione

Sperimentate la regolarità di funzionamento, i tempi di risposta rapidi e le alte prestazioni dell'ECR355E, con la superiore portata idraulica per il controllo di precisione nelle operazioni di livellamento e miste. Godetevi la maggiore facilità dei movimenti durante la selezione contemporanea delle funzioni di traslazione e sollevamento e migliorate la qualità di livellamento grazie ai movimenti sincronizzati di braccio e avambraccio. Progettate per completarsi a vicenda, queste migliorie contribuiscono anche al contenimento dei consumi di carburante.



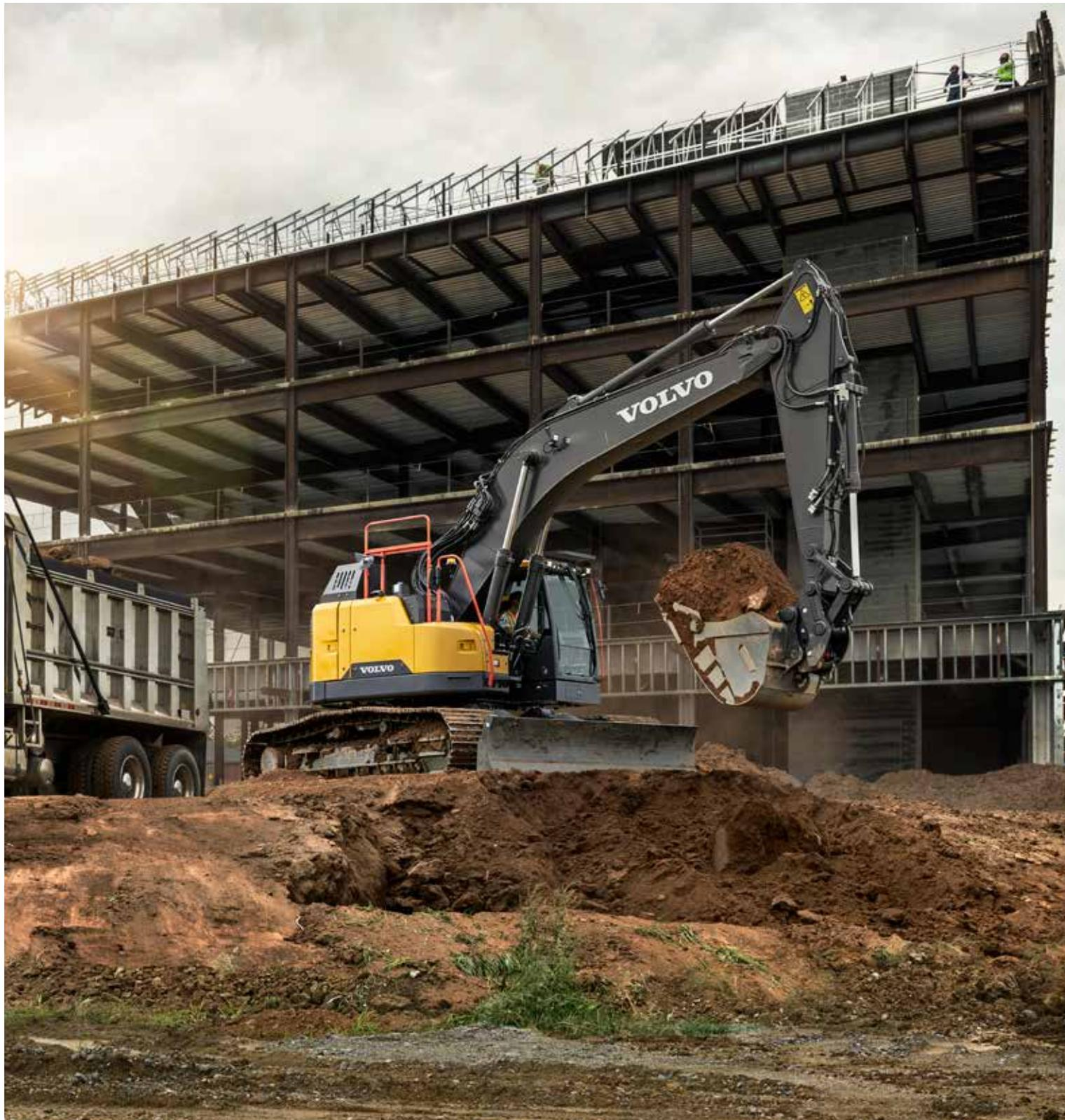

MAGGIOR SOLLEVAMENTO E CAPACITÀ DI SCAVO

Prestazioni di scavo, rotazione e carico assolutamente inedite con l'ECR355E, alimentato da tecnologia elettroidraulica all'avanguardia. Grazie a un miglioramento significativo della portata di sollevamento e della forza di scavo, questa macchina è ideale per la posa di tubi, l'installazione di armature e lavori per servizi di utenza. Con l'escavatore ECR355E, puoi affrontare con facilità anche i lavori più duri.



MASSIMA AFFIDABILITÀ

Basato sulla consolidata piattaforma della Serie E, l'ECR355E presenta tutta la collaudata tecnologia Volvo che vi aspettereste da un escavatore a ingombro di rotazione ridotto, in aggiunta ad una serie di aggiornamenti. L'escavatore ECR355E, progettato per offrire lunga durata, è stato ampiamente testato per garantire elevati livelli di produttività e disponibilità operativa.

All'altezza dei lavori più duri

Sempre a disposizione e pronta a mettersi all'opera, l'ECR355E rende semplici anche i lavori più impegnativi. Questa robusta macchina offre un'eccezionale disponibilità operativa in un'ampia gamma di applicazioni, anche quelle più impegnative, grazie alla sua costruzione robusta, componenti altamente affidabili e resistenti all'usura, un sottocarro rinforzato e punti di assistenza e manutenzione di facile accesso.

Progettazione orientata alla durata

Produzione continua grazie all'escavatore ECR355E, robusto e affidabile. Costruita con robusti componenti, fra cui una resistente struttura del telaio ad X, rulli superiori in acciaio fucinato e solidi bracci e avambracci Volvo, la macchina assicura lunga durata utile e notevole disponibilità operativa.



Servizi di miglioramento della disponibilità operativa

Riducete i costi di riparazione e i fermi macchina non programmati con i servizi di miglioramento della disponibilità operativa, progettati per mantenere operativa la vostra macchina e il vostro business. Sfruttando tecnologia innovativa, le concessionarie Volvo possono monitorare in remoto la vostra macchina. Eventuali problemi possono così essere diagnosticati tempestivamente per adottare le misure correttive necessarie e trovare una soluzione sostenibile. Mantenete la massima operatività con i software più aggiornati, i programmi di manutenzione e le opzioni flessibili di riparazione e manutenzione.



Semplice accessibilità per la manutenzione

Ottimizzate la disponibilità operativa con interventi di manutenzione rapidi e sicuri eseguibili da terra. I principali punti di manutenzione, comprese prese di pressione, filtri e il gruppo di raffreddamento, sono facilmente accessibili grazie agli ampi sportelli completamente apribili, bloccabili a 90°. Inoltre, grazie a collettori di ingrassaggio raggruppati, alle piattaforme antisdrucchiolo e ai numerosi corrimano, potete mettervi al lavoro rapidamente e in piena sicurezza.



Opzioni per impieghi gravosi

Per lavori di demolizione e altre applicazioni heavy-duty, Volvo offre pacchetti per il rinforzo della macchina per garantire la migliore protezione per la vostra macchina. Sfruttate al meglio il potenziale del vostro ECR355E con un'ampia varietà di opzioni, comprese: protezioni per i cilindri della benna e del braccio, sportelli laterali heavy-duty, copertura inferiore rinforzata, protezione dell'ingranaggio di rotazione e pacchetti FOG (Protezione caduta oggetti) che proteggono la cabina dalla caduta di oggetti e materiali.



Esaminiamolo più in dettaglio

SEMPRE SOTTO CONTROLLO

L'impianto idraulico a flusso condiviso assicura un controllo regolare e preciso di più funzioni in contemporanea per operazioni più efficienti.

Mettetevi rapidamente al lavoro

Svolgete più lavoro in meno tempo grazie all'impianto idraulico, progettato per interagire al meglio con il motore per tempi di ciclo rapidi.

Adatto a qualsiasi applicazione

L'ECR355E si adatta a qualsiasi applicazione senza scendere a compromessi a livello di sbraccio e prestazioni di sollevamento o scavo.

SOLLEVA E SCAVA ANCORA DI PIÙ

L'ECR355E, con le sue capacità di sollevamento e forza di scavo superiori, è ideale per la posa di tubazioni, l'installazione di strutture di puntellamento di trincee e i lavori su pubbliche utenze.

Confortevole e produttiva

La cabina di nuova concezione, certificata ROPS, della Serie E offre una migliore visibilità a 360°, più spazio e comandi ergonomici.

PERFETTO ABBINAMENTO DELLE ATTREZZATURE

Le attrezzature Volvo sono state appositamente costruite per offrire la massima produttività e una lunga durata con le macchine Volvo.



COMPROVATA AFFIDABILITÀ E ROBUSTEZZA

Costruito per durare, il carro presenta una resistente struttura del telaio ad X, rulli superiori in acciaio, maglie dei cingoli sigillate e protezioni cingoli rinforzate.

Visibilità di qualsiasi angolo

Per una visuale perfetta del cantiere, la cabina è dotata di montanti sottili e di ampie superfici vetrate che garantiscono un'ottima visibilità a 360°.

PICCOLO INGOMBRO DI ROTAZIONE, ALTA STABILITÀ

L'escavatore presenta componenti distribuiti in modo preciso per offrire il bilanciamento ottimale, oltre ad una lama dozer opzionale.

Semplice accessibilità per la manutenzione

Piattaforme antisdrucciolo, corrimano, larghi gradini e ampi sportelli di accesso assicurano l'accesso agevole e sicuro a tutti i punti di controllo.

La potenza per eccellere

Affidatevi alle prestazioni di vertice dell'ECR355E, dotato di un potente motore Volvo D8 per un utilizzo rapido ed efficiente.

Prestazioni superiori con costi minori

Aumentate la resa del carburante fino al 10% con la modalità ECO, il motore Volvo e le superiori prestazioni idrauliche a regimi del motore più bassi.





SEMPRE IN CONTROLLO

Assumete il controllo della vostra macchina con una serie di nuove funzioni. Le modalità di risposta personalizzate dei joystick e l'impianto idraulico a regolazione positiva garantiscono potenza uniformemente ripartita e precisione, la macchina esegue alla lettera i comandi dell'operatore per ottimizzare produttività e prestazioni. L'impianto idraulico è perfettamente abbinato al motore Volvo D8 per migliorare ulteriormente la potenza e la controllabilità dell'escavatore

Fate di più - in grande comfort

Svolgete più lavoro nella massima comodità con l'escavatore Volvo ECR355E. Il nuovo escavatore della serie E è progettato per spostarsi agevolmente in spazi ristretti offrendo però all'operatore una postazione di comando spaziosa e confortevole. La cabina a bassa rumorosità contribuisce a migliorare l'efficienza dell'operatore e a ridurre la fatica grazie a tutta una serie di caratteristiche, tra cui l'impianto automatico di climatizzazione. Con Volvo puoi fare di più - perché una postazione di comando confortevole significa anche un operatore più produttivo.

Produttività e comfort

Il comfort è fondamentale. L'ampia superficie vetrata della cabina Volvo certificata ROPS, tra le migliori della categoria, offre una visibilità senza eguali. Il sedile regolabile, l'ampio spazio per le gambe e gli smorzatori di vibrazioni offrono comfort e produttività di livello superiore. I comandi ergonomici e gli interruttori semplificati integrati nel tastierino dell'interfaccia HMI (Human Machine Interface) mettono la tecnologia al servizio dell'operatore per fornire un ambiente operativo unico.



Visibilità di qualsiasi angolo

Sperimentate la visibilità a 360 gradi attorno alla macchina e al cantiere circostante, offerta dalla cabina Volvo, grazie agli stretti montanti e alle ampie superfici vetrate. La cabina progettata con criteri ergonomici presenta anche un ampio parabrezza verticale per offrire maggiore visibilità, sicurezza e comodità - l'ampio pannello di cristallo superiore del parabrezza può essere facilmente ruotato in alto, mentre il pannello inferiore può essere rimosso e riposto all'interno della cabina.



Volvo Smart View

Migliorate prestazioni e sicurezza con Volvo Smart View. Questa funzione opzionale offre quattro telecamere montate esternamente per creare una panoramica dall'alto della macchina e visualizzarla sul monitor di bordo. Con Volvo Smart View, potete osservare tutte le aree circostanti, aspetto questo particolarmente apprezzabile in spazi ristretti, con un paio di occhi supplementari che vi mostra costantemente la posizione della macchina rispetto al cantiere.



Temperatura sempre ottimale

Il climatizzatore della Serie E vi consente di rimanere riposati, vigili e concentrati. Un sistema di sbrinamento e circolazione dell'aria, il migliore del settore, accelera il riscaldamento e il raffreddamento della cabina per creare un ambiente di lavoro più confortevole. Facile regolazione del sistema dal monitor LCD a 8 pollici.



Molto più che una semplice macchina

Effettuate una grande varietà di operazioni con il versatile ECR355E, progettato per operare in perfetta sinergia con le attrezzature Volvo integrate. Con il sistema di gestione delle attrezzature e gli attacchi rapidi Volvo potete sostituire e montare rapidamente benne, martelli demolitori idraulici e persino il sistema rototilt Steelwrist®. Ottimizza i cicli di lavoro e produttività grazie all'escavatore a corto raggio di rotazione Volvo ECR355E - molto di più di una semplice macchina.

Tiltrotator

Il tilt rotator Volvo è ordinabile con installazione in fabbrica con joystick dedicati e display a colori, tutto perfettamente integrato nel sistema della macchina. La nuova serie di benne per escavatori a taglio aggressivo è perfettamente abbinabile al Tiltrotator montato pronto fabbrica.



Bloccaggio perfetto

Volvo offre una gamma completa di attacchi rapidi, compreso l'attacco Volvo di tipo S, attacchi rapidi universali e SteelWrist®. Gli attacchi rapidi Volvo, garantendo semplicità di funzionamento e rapida sostituzione delle attrezzature, velocizzano e facilitano la sostituzione delle attrezzature, il tutto rimanendo comodamente seduti al sicuro in cabina.



Tubazioni supplementari

Per ottenere portata e pressione ottimali per attrezzature idrauliche come falciatrici, frese, cesoie e Tiltrotator, la macchina può essere predisposta presso lo stabilimento con una varietà di tubazioni idrauliche supplementari, ad esempio per cesoie e martelli idraulici.



Preparatevi e mettetevi al lavoro

Il sistema di gestione delle attrezzature, protetto da password, consente di memorizzare le impostazioni relative a un massimo di 20 diverse attrezzature. Questo sistema altamente intuitivo consente all'operatore di preselezionare i valori corretti della portata e della pressione dall'interno della cabina attraverso un monitor, e ottenere così le massime prestazioni dalle attrezzature.



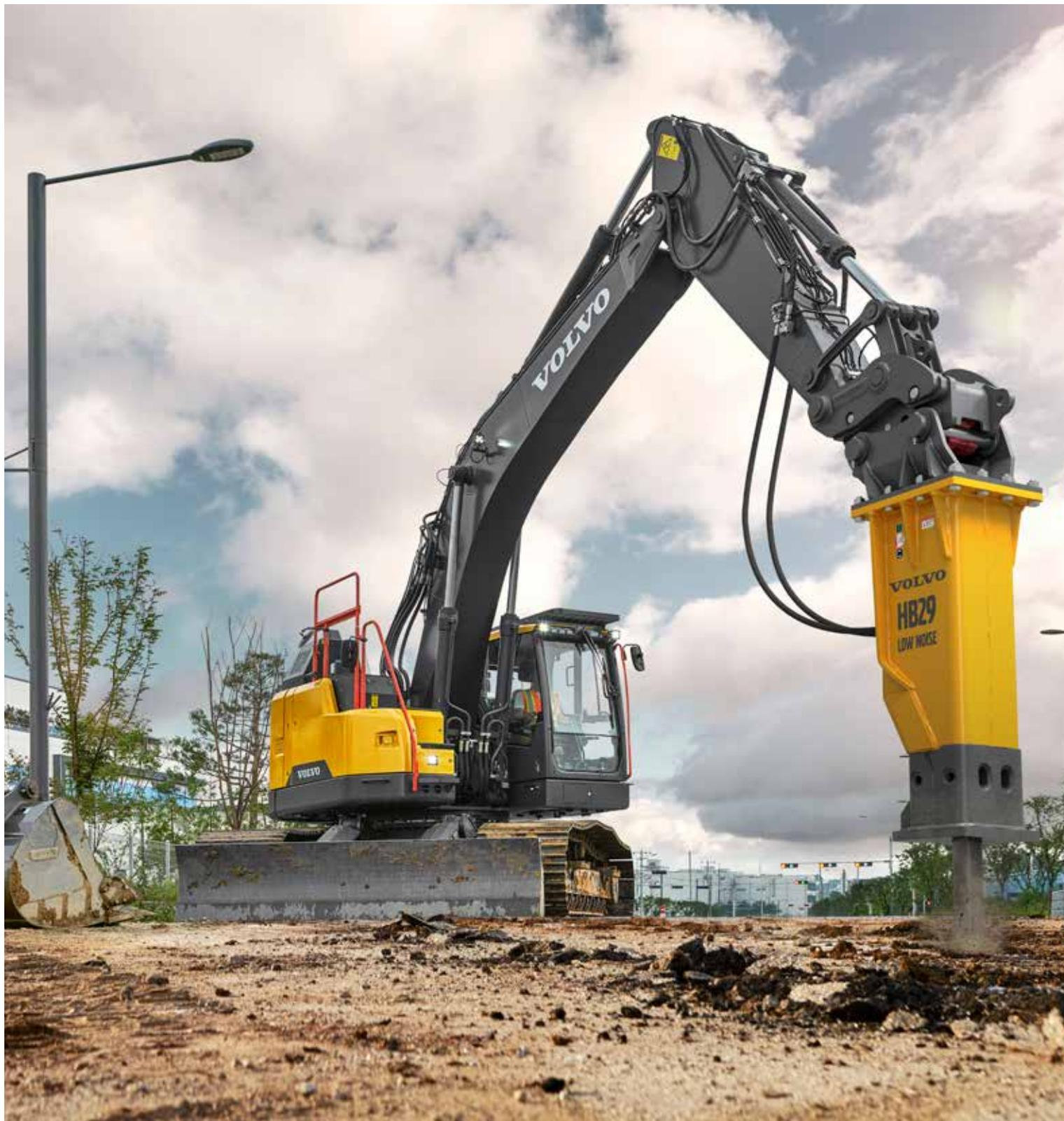

PERFETTO ABBINAMENTO DELLE ATTREZZATURE

Sfruttate al meglio la vostra macchina grazie alle attrezzature Volvo. Scegliete tra un'ampia gamma di attrezzature appositamente progettate, tra cui martelli demolitori idraulici, benne per uso generale, heavy-duty e pollici idraulici. Inoltre potrete utilizzare il sistema di gestione delle attrezzature che prevede impostazioni opzionali per la pressione, così potrete montare attrezzature di lavoro aftermarket e utilizzare la macchina in una gamma più ampia di applicazioni.

Volvo ECR355E nei dettagli

Motore

Il motore diesel Volvo di ultima generazione, certificato conforme alle normative Tier 4f / Fase IV, soddisfa pienamente i requisiti delle ultime normative sulle emissioni. Con tecnologia Volvo Advanced Combustion Technology (V-ACT), è progettato per fornire maggiori prestazioni ed efficienza nei consumi. Il motore è dotato di iniettori di precisione ad alta pressione, turbocompressore e intercooler aria-aria, nonché di dispositivi elettronici di comando che ottimizzano le prestazioni della macchina.

- Filtro dell'aria: a 3 stadi con prefiltro

- Sistema di Ritorno al Minimo Automatico: riduce la velocità motore al minimo quando leve e pedali non vengono utilizzati traducendosi in minore consumo di carburante e bassi livelli di rumorosità in cabina.

Motore	Volvo	D8J
Potenza max a	giri/min	1 800
Netta, ISO 9249/SAE J1349	kW	179
	CV	243
Lorda (ISO 14396/SAE J1995)	kW	180
	CV	245
Coppia max.	Nm	1 238
a regime motore	giri/min	1 350
N. di cilindri		6
Cilindrata	l	7,8
Alesaggio	mm	110
Corsa	mm	136

Impianto elettrico

Impianto elettrico ad alta capacità, ben protetto. Connettori dei cablaggio stagni, a doppia chiusura, proteggono i contatti dall'ossidazione. I relè principali e le elettrovalvole sono schermati per prevenire danni. L'interruttore generale è fornito di serie. Il sistema Contronics offre un monitoraggio avanzato delle funzioni della macchina e importanti informazioni diagnostiche.

Tensione	V	24
Batterie	V	2 x 12
Capacità della batteria	Ah	170
Alternatore	V/A	28/120
Motorino d'avviamento	V - kW	24 - 5,5

Carro

Robusto telaio ad X con maglie dei cingoli ingrassate e sigillate di serie

ECR355EL

Pattino cingolo		2 x 48
Passo maglie	mm	215,9
Larghezza pattino, tripla costola	mm	600 / 700 / 800 / 850
Larghezza pattino, doppia costola	mm	600
Rulli inferiori		2 x 8
Rulli superiori		2 x 2

ECR355ENL

Pattino cingolo		2 x 48
Passo maglie	mm	215,9
Larghezza pattino, tripla costola	mm	600 / 700 / 800 / 850
Larghezza pattino, doppia costola	mm	600
Rulli inferiori		2 x 8
Rulli superiori		2 x 2

Sistema di rotazione

Il sistema di rotazione utilizza motori a pistoni assiali che azionano un riduttore epicicloidale per la massima coppia. Il freno automatico di mantenimento e la valvola anticentrappolo sono di serie.

Velocità di rotazione max.	giri/min	10,2
Coppia di rotazione max.	kNm	117,6

Sistema di marcia

Ogni cingolo è azionato da un motore di traslazione automatico a due velocità. I freni dei cingoli sono multidisco, a molla e rilascio idraulico. Motore di traslazione, freni e ingranaggi planetari sono ben protetti all'interno del telaio del cingolo.

Sforzo di trazione max. alla barra	kN	275
Velocità di traslazione max (bassa)	km/h	3
Velocità di traslazione max (alta)	km/h	4,5
Pendenza massima superabile	°	35

Impianto idraulico

L'impianto idraulico, abbinato al sistema di comando completamente elettronico e alla modalità ECO avanzata, è stato ottimizzato per operare in sinergia con il motore, per adeguarsi alla potenza del motore, ridurre la perdita di potenza e migliorare la controllabilità e il tempo di risposta. Il sistema comprende le seguenti importanti funzioni: Sistema di sommatoria: abbina la portata di entrambe le pompe idrauliche per garantire rapidi cicli di lavoro ed elevata produttività. Priorità braccio: assicura priorità alle operazioni del braccio per un più rapido sollevamento durante le operazioni di carico o per gli scavi in profondità. Priorità avambraccio: assicura priorità alle operazioni dell'avambraccio per cicli di lavoro più rapidi durante il livellamento e per un maggior riempimento della benna nelle operazioni di scavo. Priorità di rotazione: assicura priorità alle funzioni di rotazione per eseguire più rapidamente operazioni simultanee. Sistema di rigenerazione: evita la cavitazione e fornisce il flusso agli altri movimenti durante le operazioni simultanee per la massima produttività. Power boost: tutte le forze di scavo e sollevamento vengono aumentate. Valvole anticaduta: le valvole di sostentamento del braccio e dell'avambraccio impediscono l'abbassamento spontaneo dell'attrezzatura di scavo.

Pompa principale. Tipo: 2 pompe a portata variabile a pistoni assiali

Portata massima	l/min.	2 x 263
-----------------	--------	---------

Pompa pilota. Pompa ad ingranaggi

Portata massima	l/min.	1 x 18
-----------------	--------	--------

Pressione impostazione valvola di sovrappressione

Attivazione	MPa	33,3 / 36,3
Circuito di traslazione	MPa	36,3
Circuito di rotazione	MPa	27,5
Circuito pilota	MPa	3,9

Cilindri idraulici

Braccio monoblocco		2
Alesaggio x corsa	ø x mm	140 x 1,511
1° braccio di braccio in 2 sezioni		2
Alesaggio x corsa	ø x mm	140 x 1,460
2° braccio di braccio in 2 sezioni		1
Alesaggio x corsa	ø x mm	170 x 1,300
Avambraccio		1
Alesaggio x corsa	ø x mm	150 x 1,745
Benna		1
Alesaggio x corsa	ø x mm	140 x 1 140
Lama dozer		2
Alesaggio x corsa	ø x mm	165 x 385

Capacità di rifornimento

Serbatoio carburante	l	348
Serbatoio DEF/AdBlue®	l	31
Impianto idraulico, totale	l	370
Serbatoio idraulico	l	243
Olio motore	l	32
Refrigerante motore	l	36
Riduttore di rotazione	l	6,1
Riduttore di traslazione	l	2 x 6,8

Cabina

La cabina operatore consente un facile accesso grazie a un'ampia apertura dello sportello. La cabina è sostenuta da supporti a smorzamento idraulico che riducono il livello delle vibrazioni e degli urti. Questa ammortizzazione, unitamente ai pannelli fonoassorbenti, riduce sensibilmente la rumorosità in cabina. La cabina offre un'eccellente visibilità a 360 gradi. Il parabrezza anteriore può facilmente scorrere nel tetto, mentre la parte inferiore del cristallo anteriore può essere rimossa e riposta nel lato destro interno della cabina. Impianto di condizionamento dell'aria e di riscaldamento: l'aria per la cabina filtrata e pressurizzata è fornita da una ventola a controllo automatico. L'aria viene distribuita in cabina da 8 bocchette. Sedile ergonomico per l'operatore: è possibile regolare il sedile e la consolle comandi separatamente per trovare la posizione ideale per ogni operatore. Il sedile può essere regolato su 12 diverse posizioni ed è dotato di cintura di sicurezza, per il comfort e la sicurezza dell'operatore. Se questa macchina è dotata di condizionatore aria si utilizza il refrigerante tipo R134a. Contiene gas fluorurato ad effetto serra R134a, potenziale di riscaldamento globale 1,430 t equivalenti di CO2

Livello sonoro

Livello acustico in cabina secondo la normativa ISO 6396		
LpA (standard)	dB(A)	72
LpA (tropicale)	dB(A)	72
Livello sonoro esterno conforme alla normativa ISO 6395, alla direttiva UE sulla rumorosità (2000/14/CE)		
LwA (standard)	dB(A)	104
LwA (tropicale)	dB(A)	105

Caratteristiche tecniche

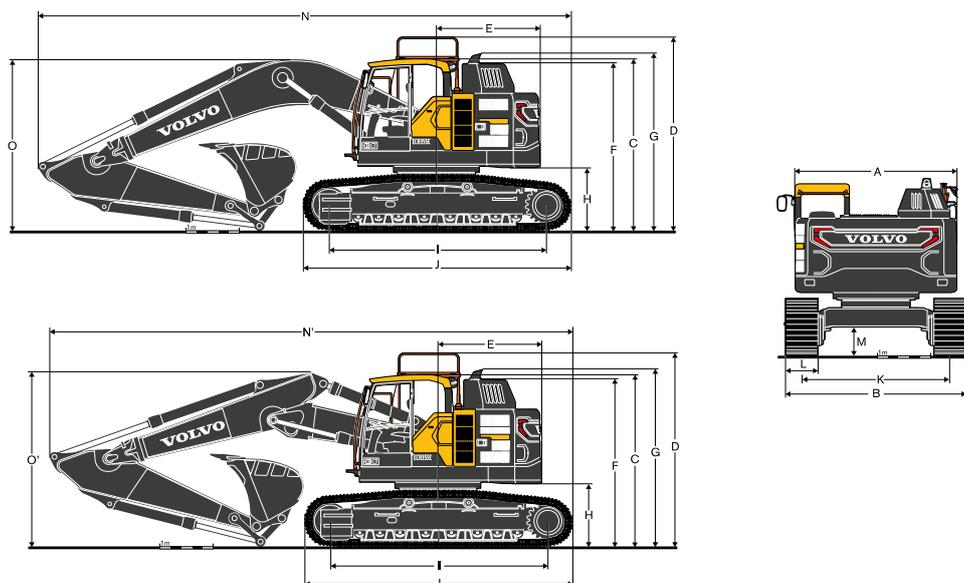

DIMENSIONI

Descrizione	Unità	ECR355EL			ECR355ENL		
Braccio		Braccio monolitico da 6,2 m o braccio in 2 pezzi da 6,2 m					
Avambraccio	m	2,55	3,05	3,7	2,55	3,05	3,7
A. Larghezza complessiva della torretta	mm	2 990	2 990	2 990	2 990	2 990	2 990
B. Larghezza complessiva	mm	3 340	3 340	3 340	2 990	2 990	2 990
C. Altezza complessiva della cabina	mm	3 200	3 200	3 200	3 200	3 200	3 200
D. Altezza complessiva del parapetto (non piegato)	mm	3 615	3 615	3 615	3 615	3 615	3 615
E. Ingombro di rotazione posteriore	mm	1 900	1 900	1 900	1 900	1 900	1 900
F. Altezza complessiva del cofano motore	mm	3 110	3 110	3 110	3 110	3 110	3 110
G. Altezza complessiva del diffusore	mm	3 300	3 300	3 300	3 300	3 300	3 300
H. Luce da terra al contrappeso *	mm	1 160	1 160	1 160	1 160	1 160	1 160
I. Passo	mm	4 020	4 020	4 020	4 020	4 020	4 020
J. Lunghezza cingoli	mm	4 946	4 946	4 946	4 946	4 946	4 946
K. Carreggiata cingoli	mm	2 740	2 740	2 740	2 390	2 390	2 390
L. Larghezza dei pattini	mm	600	600	600	600	600	600
M. Altezza minima da terra *	mm	500	500	500	500	500	500
N. Lunghezza totale	mm	9 950	9 865	9 890	9 950	9 865	9 890
N'. Lunghezza complessiva	mm	9 948	9 883	9 878	9 948	9 883	9 878
O. Altezza complessiva del braccio	mm	3 445	3 305	3 550	3 445	3 305	3 550
O'. Altezza complessiva del braccio	mm	3 355	3 300	3 530	3 355	3 300	3 530

Braccio in 2 pezzi

* Senza costola

DIMENSIONI / Braccio e avambraccio

Descrizione	Unità	Braccio		Avambraccio		
		HD	2-pieze	HD	HD	GP
	m	6,2	6,2	2,55	3,05	3,7
A. Lunghezza	mm	6 430	6 427	3 710	4 150	4 900
B. Altezza	mm	1 680	1 490	1 010	1 010	1 050
Larghezza	mm	770	770	545	545	545
Peso	kg	2 480	2 808	1 475	1 540	1 680

Braccio: compreso cilindro, tubazione e perno, escluso perno cilindro braccio

Avambraccio: compreso cilindro, tirante e perno

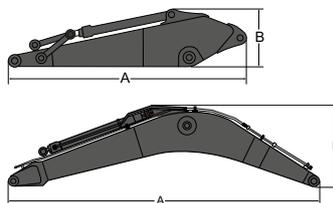

DIMENSIONI / Lama dozer

	Unità	ECR355EL	ECR355ENL
A. Altezza	mm	744	744
Larghezza con lama dozer	mm	3 340	2 990
Peso	kg	1 985	1 946
B. Altezza di sollevamento	mm	623	623
C. Profondità di scavo	mm	668	668

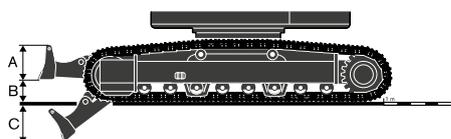

Caratteristiche tecniche

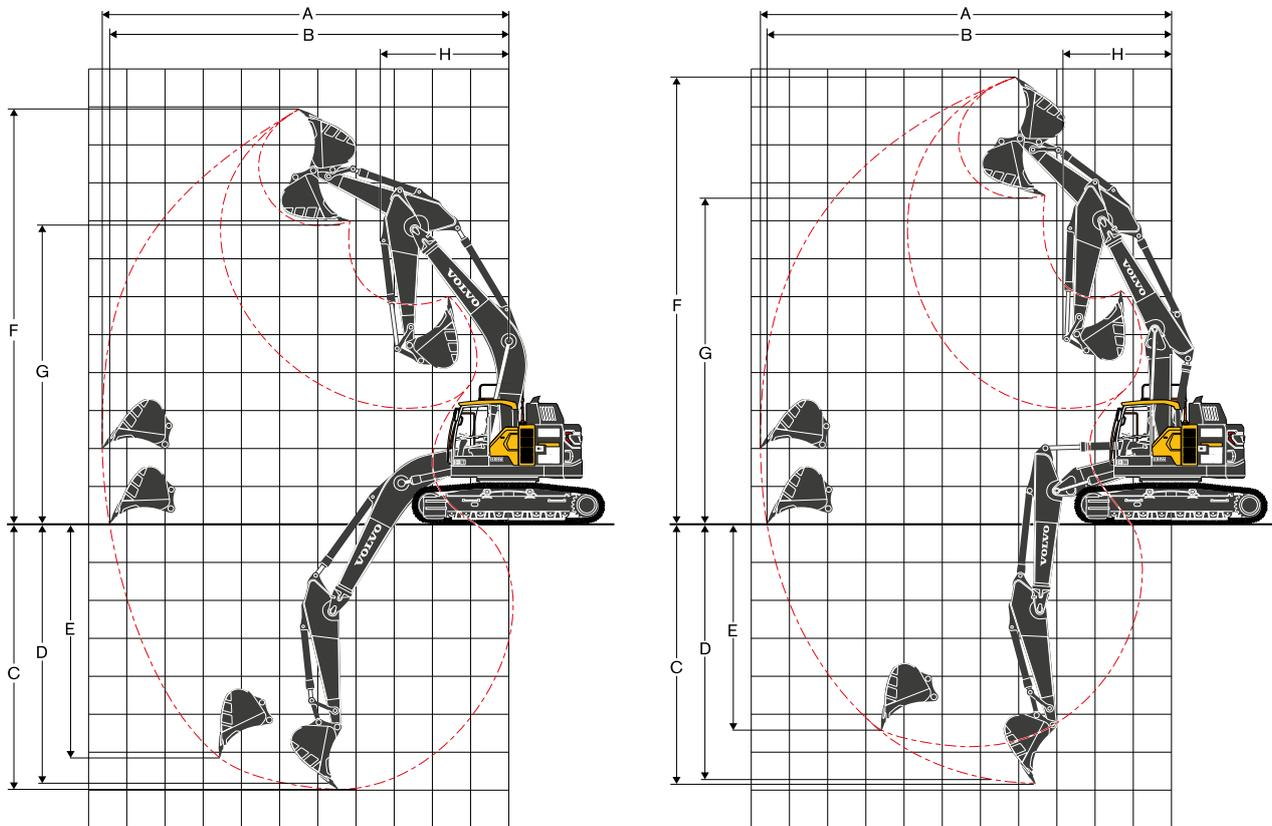

RANGE DI LAVORO

Descrizione	Unità	ECR355E					
Braccio		Braccio monolitico da 6,2 m			Braccio in 2 pezzi da 6,2 m		
Avambraccio	m	2,55	3,05	3,7	2,55	3,05	3,7
A. Sbraccio massimo	mm	10 110	10 635	11 240	10 211	10 741	11 356
B. Sbraccio massimo al suolo	mm	9 905	10 445	11 065	10 009	10 550	11 175
C. Profondità massima di scavo	mm	6 460	6 960	7 610	6 293	6 818	7 460
D. Profondità massima di scavo (l= 2440 m con fondo livellato)	mm	6 260	6 795	7 465	6 190	6 721	7 370
E. Profondità massima di scavo su parete verticale	mm	5 600	6 130	6 755	4 796	5 384	5 974
F. Altezza massima di taglio	mm	10 455	10 915	11 285	11 268	11 773	12 240
G. Altezza massima di scarico	mm	7 435	7 855	8 230	8 101	8 577	9 046
H. Ingombro di rotazione anteriore minimo	mm	3 285	3 365	3 340	2 988	2 747	2 913

CAPACITÀ DI SCAVO CON BENNA AD ATTACCO DIRETTO

Volume benna		l	1 270	1 270	1 270	1 270	1 270	1 270
Forza di strappo (benna)	Normale	SAE J1179	kN	165	165	165	165	165
	Power Boost	SAE J1179	kN	179	179	179	179	179
	Normale	ISO 6015	kN	192	192	192	192	192
	Power Boost	ISO 6015	kN	209	209	209	209	209
Forza di penetrazione (avambraccio)	Normale	SAE J1179	kN	148,9	133,0	116,8	148,9	133,0
	Power Boost	SAE J1179	kN	161,2	144,0	126,4	161,2	144,0
	Normale	ISO 6015	kN	152,3	136,0	119,4	152,3	136,0
	Power Boost	ISO 6015	kN	165,7	148,0	129,9	165,7	148,0
Angolo di rotazione della benna		gradi	179	179	179	179	179	179

PESI E PRESSIONE AL SUOLO DELLA MACCHINA - ECR355EL

Descrizione	Larghezza pattini	Peso operativo	Pressione al suolo	Larghezza complessiva	Peso operativo	Pressione al suolo	Larghezza complessiva
	mm	kg	kPa	mm	kg	kPa	mm
		Braccio monolitico da 6,2 m, avambraccio da 2,55 m, benna da 1,27 m³, contrappeso da 8450 kg			Braccio monolitico da 6,2 m, avambraccio da 2,55 m, benna da 1,27 m³, contrappeso da 8450 kg, con lama dozer		
Tripla costola	600	34 152	63,7	3 340	36 551	68,6	3 340
	700	34 777	55,9	3 440	37 176	59,8	3 440
	800	35 165	50,0	3 540	37 564	53,0	3 540
	850	35 348	47,1	3 590	37 747	50,0	3 590
Doppia costola	600	34 850	65,7	3 340	37 249	69,6	3 340
		Braccio n 2 pezzi da 6,2 m, avambraccio da 2,55 m, benna da 1,27 m³, contrappeso da 8450 kg			Braccio n 2 pezzi da 6,2 m, avambraccio da 2,55 m, benna da 1,27 m³, contrappeso da 8450 kg, con lama dozer		
Tripla costola	600	34 512	64,7	3 340	36 911	69,6	3 340
	700	35 137	56,9	3 440	37 536	60,8	3 440
	800	35 525	50,0	3 540	37 924	53,9	3 540
	850	35 708	47,1	3 590	38 107	51,0	3 590
Doppia costola	600	35 210	65,7	3 340	37 609	70,6	3 340
		Braccio monolitico da 6,2 m, avambraccio da 3,05 m, benna da 1,27 m³, contrappeso da 8450 kg			Braccio monolitico da 6,2 m, avambraccio da 3,05 m, benna da 1,27 m³, contrappeso da 8450 kg, con lama dozer		
Tripla costola	600	34 210	64,7	3 340	36 609	68,6	3 340
	700	34 835	55,9	3 440	37 234	59,8	3 440
	800	35 223	50,0	3 540	37 622	53,0	3 540
	850	35 406	47,1	3 590	37 805	50,0	3 590
Doppia costola	600	34 908	65,7	3 340	37 307	69,6	3 340
		Braccio n 2 pezzi da 6,2 m, avambraccio da 3,05 m, benna da 1,27 m³, contrappeso da 8450 kg			Braccio n 2 pezzi da 6,2 m, avambraccio da 3,05 m, benna da 1,27 m³, contrappeso da 8450 kg, con lama dozer		
Tripla costola	600	34 570	64,7	3 340	36 969	69,6	3 340
	700	35 195	56,9	3 440	37 594	60,8	3 440
	800	35 583	50,0	3 540	37 982	53,9	3 540
	850	35 766	47,1	3 590	38 165	51,0	3 590
Doppia costola	600	35 268	66,7	3 340	37 667	70,6	3 340
		Braccio monolitico da 6,2 m, avambraccio da 3,7 m, benna da 1,27 m³, contrappeso da 8,450 kg			Braccio monolitico da 6,2 m, avambraccio da 3,7 m, benna da 1,27 m³, contrappeso da 8,450 kg, con lama dozer		
Tripla costola	600	34 083	63,7	3 340	36 482	68,6	3 340
	700	34 708	55,9	3 440	37 107	59,8	3 440
	800	35 096	49,0	3 540	37 495	53,0	3 540
	850	35 279	47,1	3 590	37 678	50,0	3 590
Doppia costola	600	34 781	65,7	3 340	37 180	69,6	3 340
		Braccio n 2 pezzi da 6,2 m, avambraccio da 3,7 m, benna da 1,27 m³, contrappeso da 8450 kg			Braccio n 2 pezzi da 6,2 m, avambraccio da 3,7 m, benna da 1,27 m³, contrappeso da 8450 kg, con lama dozer		
Tripla costola	600	34 443	64,7	3 340	36 842	69,6	3 340
	700	35 068	56,9	3 440	37 467	60,8	3 440
	800	35 456	50,0	3 540	37 855	53,0	3 540
	850	35 639	47,1	3 590	38 038	50,0	3 590
Doppia costola	600	35 141	65,7	3 340	37 540	70,6	3 340

PESI E PRESSIONE AL SUOLO DELLA MACCHINA - ECR355ENL

Descrizione	Larghezza pattini	Peso operativo	Pressione al suolo	Larghezza complessiva	Peso operativo	Pressione al suolo	Larghezza complessiva
	mm	kg	kPa	mm	kg	kPa	mm
		Braccio monolitico da 6,2 m, avambraccio da 2,55 m, benna da 1,27 m³, contrappeso da 8450 kg, con lama dozer			Braccio n 2 pezzi da 6,2 m, avambraccio da 2,55 m, benna da 1,27 m³, contrappeso da 8450 kg, con lama dozer		
Tripla costola	600	36 419	68,6	2 990	36 779	68,6	2 990
	700	37 044	59,8	3 090	37 404	59,8	3 090
	800	37 432	53,0	3 190	37 792	53,0	3 190
	850	37 615	50,0	3 240	37 975	50,0	3 240
Doppia costola	600	37 117	69,6	2 990	37 477	70,6	2 990
		Braccio monolitico da 6,2 m, avambraccio da 3,05 m, benna da 1,27 m³, contrappeso da 8450 kg, con lama dozer			Braccio n 2 pezzi da 6,2 m, avambraccio da 3,05 m, benna da 1,27 m³, contrappeso da 8450 kg, con lama dozer		
Tripla costola	600	36 477	68,6	2 990	36 837	69,6	2 990
	700	37 102	59,8	3 090	37 462	60,8	3 090
	800	37 490	53,0	3 190	37 850	53,0	3 190
	850	37 673	50,0	3 240	38 033	50,0	3 240
Doppia costola	600	37 175	69,6	2 990	37 535	70,6	2 990
		Braccio monolitico da 6,2 m, avambraccio da 3,7 m, benna da 1,27 m³, contrappeso da 8450 kg, con lama dozer			Braccio n 2 pezzi da 6,2 m, avambraccio da 3,7 m, benna da 1,27 m³, contrappeso da 8450 kg, con lama dozer		
Tripla costola	600	36 350	68,6	2 990	36 710	68,6	2 990
	700	36 975	59,8	3 090	37 335	59,8	3 090
	800	37 363	53,0	3 190	37 723	53,0	3 190
	850	37 546	50,0	3 240	37 906	50,0	3 240
Doppia costola	600	37 048	69,6	2 990	37 408	70,6	2 990

CAPACITÀ DI SOLLEVAMENTO - ECR355EL

All'estremità dell'avambraccio senza benna.

Per la capacità di sollevamento inclusa la benna, è sufficiente sottrarre il peso effettivo della benna ad attacco diretto o della benna ad attacco rapido dai seguenti valori. **Unità: 1 000 kg**

	Punto di sollevamento	1,5 m		3 m		4,5 m		6,0 m		7,5 m		9,0 m		Sbraccio massimo			
		Longit. UC	Trasv. UC	Longit. UC	Trasv. UC	Longit. UC	Trasv. UC	Longit. UC	Trasv. UC	Longit. UC	Trasv. UC	Longit. UC	Trasv. UC	Longit. UC	Trasv. UC	Max. m	
Braccio: 6,2 m Avambraccio: 2,55 m Pattino: 600 mm L/Telaio: LC	9,0 m	-	-	-	-	-	-	-	-	-	-	-	-	*9,20	*9,20	4,72	
	7,5 m	-	-	-	-	-	-	*8,40	*8,40	-	-	-	-	*8,48	7,73	6,45	
	6,0 m	-	-	-	-	-	-	*9,68	*9,68	*8,68	8,63	-	-	-	*8,33	5,98	7,49
	4,5 m	-	-	-	-	*12,07	*12,07	*9,70	8,31	*8,59	5,88	-	-	-	7,88	5,15	8,13
	3,0 m	-	-	-	-	*15,01	12,06	*11,02	7,91	8,79	5,70	-	-	-	7,29	4,74	8,46
	1,5 m	-	-	-	-	*16,93	11,43	12,08	7,57	8,60	5,52	-	-	-	7,13	4,60	8,51
	0,0 m	-	-	-	-	*17,29	11,21	11,85	7,37	8,47	5,41	-	-	-	7,34	4,72	8,29
	-1,5 m	-	-	*12,21	*12,21	*16,61	11,21	11,79	7,31	8,45	5,39	-	-	-	8,04	5,15	7,77
	-3,0 m	-	-	*19,63	*19,63	*14,92	11,36	*11,36	7,40	-	-	-	-	-	*9,45	6,14	6,89
	-4,5 m	-	-	-	-	*11,53	*11,53	-	-	-	-	-	-	-	*9,20	8,77	5,47
Braccio: 6,2 m Avambraccio: 3,05 m Pattino: 600 mm L/Telaio: LC	9,0 m	-	-	-	-	-	-	-	-	-	-	-	-	*6,84	*6,84	5,63	
	7,5 m	-	-	-	-	-	-	*7,59	*7,59	-	-	-	-	*6,09	*6,09	7,13	
	6,0 m	-	-	-	-	-	-	*8,00	*8,00	*7,69	6,08	-	-	-	*5,82	5,33	8,09
	4,5 m	-	-	*15,71	*15,71	*11,00	*11,00	*9,08	8,42	*8,12	5,94	-	-	-	*5,81	4,66	8,68
	3,0 m	-	-	-	-	*13,99	12,31	*10,49	8,00	*8,80	5,74	-	-	-	*5,99	4,62	8,99
	1,5 m	-	-	-	-	*16,33	11,56	*11,77	7,62	8,62	5,54	6,55	4,23	-	*6,39	4,21	9,04
	0,0 m	-	-	-	-	*17,23	11,21	11,86	7,37	8,46	5,39	-	-	-	6,67	4,29	8,83
	-1,5 m	-	-	*11,23	*11,23	*16,95	11,14	11,74	7,27	8,39	5,33	-	-	-	7,22	4,62	8,35
	-3,0 m	-	-	*18,61	*18,61	*15,65	11,23	11,78	7,30	8,47	5,40	-	-	-	8,41	5,37	7,53
	-4,5 m	-	-	*17,33	*17,33	*12,94	11,51	*9,46	7,53	-	-	-	-	-	*8,77	7,10	6,27
Braccio: 6,2 m Avambraccio: 3,70 m Pattino: 600 mm L/Telaio: LC	9,0 m	-	-	-	-	-	-	*6,60	*6,60	-	-	-	-	*5,25	*5,25	6,57	
	7,5 m	-	-	-	-	-	-	-	-	*6,02	*6,02	-	-	-	*4,76	*4,76	7,89
	6,0 m	-	-	-	-	-	-	*7,07	*7,07	*6,92	6,17	-	-	-	*4,57	*4,57	8,77
	4,5 m	-	-	-	-	*9,52	*9,52	*8,19	*8,19	*7,46	6,00	*6,01	4,43	-	*4,56	4,17	9,32
	3,0 m	-	-	-	-	*12,56	*12,56	*9,68	8,11	*8,23	5,77	6,66	4,33	-	*4,68	3,88	9,60
	1,5 m	-	-	-	-	*15,30	11,73	*11,13	7,67	8,63	5,54	6,54	4,21	-	*4,96	3,78	9,65
	0,0 m	-	-	*6,60	*6,60	*16,81	11,21	11,85	7,35	8,42	5,35	6,43	4,12	-	*5,44	3,83	9,45
	-1,5 m	*6,60	*6,60	*10,58	*10,58	*17,08	11,02	11,66	7,19	8,31	5,25	*6,27	4,08	-	*6,23	4,08	9,00
	-3,0 m	*11,07	*11,07	*15,95	*15,95	*16,29	11,04	11,63	7,16	8,31	5,24	-	-	-	7,26	4,62	8,26
	-4,5 m	-	-	*19,85	*19,85	*14,29	11,23	*10,69	7,29	-	-	-	-	-	*8,33	5,78	7,13
-6,0 m	-	-	-	-	*10,05	*10,05	-	-	-	-	-	-	-	-	-	5,35	
Braccio: 6,2 m Avambraccio: 2,55 m Pattino: 600 mm L/Telaio: LC Lama dozer abbassata	9,0 m	-	-	-	-	-	-	-	-	-	-	-	-	*9,20	*9,20	4,72	
	7,5 m	-	-	-	-	-	-	*8,40	*8,40	-	-	-	-	*8,48	8,33	6,45	
	6,0 m	-	-	-	-	*9,68	*9,68	*8,68	*8,68	-	-	-	-	*8,33	6,48	7,49	
	4,5 m	-	-	-	-	*12,07	*12,07	*9,70	8,97	*8,59	6,37	-	-	-	*8,37	5,60	8,13
	3,0 m	-	-	-	-	*15,01	13,04	*11,02	8,57	*9,18	6,19	-	-	-	*8,52	5,17	8,46
	1,5 m	-	-	-	-	*16,93	12,41	*12,15	8,23	*9,75	6,02	-	-	-	*8,74	5,03	8,51
	0,0 m	-	-	-	-	*17,29	12,19	*12,71	8,03	*10,04	5,90	-	-	-	*9,00	5,16	8,29
	-1,5 m	-	-	*12,21	*12,21	*16,61	12,19	*12,53	7,97	*9,74	5,88	-	-	-	*9,27	5,62	7,77
	-3,0 m	-	-	*19,63	*19,63	*14,92	12,35	*11,36	8,06	-	-	-	-	-	*9,45	6,69	6,89
	-4,5 m	-	-	-	-	*11,53	*11,53	-	-	-	-	-	-	-	*9,20	*9,20	5,47
Braccio: 6,2 m Avambraccio: 3,05 m Pattino: 600 mm L/Telaio: LC Lama dozer abbassata	9,0 m	-	-	-	-	-	-	*7,59	*7,59	-	-	-	-	*6,84	*6,84	5,63	
	7,5 m	-	-	-	-	-	-	*8,00	*8,00	*7,69	6,57	-	-	-	*6,09	*6,09	7,13
	6,0 m	-	-	-	-	-	-	*8,00	*8,00	*7,69	6,57	-	-	-	*5,82	5,78	8,09
	4,5 m	-	-	*15,71	*15,71	*11,00	*11,00	*9,08	9,08	*8,12	6,43	-	-	-	*5,81	5,08	8,68
	3,0 m	-	-	-	-	*13,99	13,30	*10,49	8,66	*8,80	6,23	-	-	-	*5,99	4,72	8,99
	1,5 m	-	-	-	-	*16,33	12,54	*11,77	8,28	*9,48	6,03	*6,78	4,63	-	*6,39	4,60	9,04
	0,0 m	-	-	-	-	*17,23	12,20	*12,54	8,03	*9,92	5,88	-	-	-	*7,09	4,70	8,83
	-1,5 m	-	-	*11,23	*11,23	*16,95	12,12	*12,62	7,93	*9,89	5,82	-	-	-	*8,30	5,06	8,35
	-3,0 m	-	-	*18,61	*18,61	*15,65	12,22	*11,84	7,96	*8,89	5,89	-	-	-	*8,82	5,86	7,53
	-4,5 m	-	-	*17,33	*17,33	*12,94	12,49	*9,46	8,19	-	-	-	-	-	*8,77	7,73	6,27
Braccio: 6,2 m Avambraccio: 3,70 m Pattino: 600 mm L/Telaio: LC Lama dozer abbassata	9,0 m	-	-	-	-	-	-	*6,60	*6,60	-	-	-	-	*5,25	*5,25	6,57	
	7,5 m	-	-	-	-	-	-	-	-	*6,02	*6,02	-	-	-	*4,76	*4,76	7,89
	6,0 m	-	-	-	-	-	-	*7,07	*7,07	*6,92	6,67	-	-	-	*4,57	*4,57	8,77
	4,5 m	-	-	-	-	*9,52	*9,52	*8,19	*8,19	*7,46	6,50	*6,01	4,83	-	*4,56	4,55	9,32
	3,0 m	-	-	-	-	*12,56	*12,56	*9,68	8,77	*8,23	6,27	*7,41	4,73	-	*4,68	4,25	9,60
	1,5 m	-	-	-	-	*15,30	12,71	*11,13	8,33	*9,04	6,03	*7,82	4,61	-	*4,96	4,14	9,65
	0,0 m	-	-	*6,60	*6,60	*16,81	12,19	*12,16	8,01	*9,65	5,85	*8,08	4,51	-	*5,44	4,21	9,45
	-1,5 m	*6,60	*6,60	*10,58	*10,58	*17,08	12,00	*12,56	7,84	*9,87	5,74	*6,27	4,48	-	*6,23	4,48	9,00
	-3,0 m	*11,07	*11,07	*15,95	*15,95	*16,29	12,02	*12,18	7,82	*9,44	5,74	-	-	-	*7,63	5,06	8,26
	-4,5 m	-	-	*19,85	*19,85	*14,29	12,22	*10,69	7,95	-	-	-	-	-	*8,33	6,31	7,13
-6,0 m	-	-	-	-	*10,05	*10,05	-	-	-	-	-	-	-	-	-	5,35	

Note: 1. Macchina in modalità "Fine Mode-F" (Power Boost) per le capacità di sollevamento.

2. Le capacità di sollevamento sono conformi alle norme SAE J1097 e ISO 10567 sulle capacità di sollevamento degli escavatori idraulici.

3. I carichi nominali non superano l'87% della capacità di sollevamento idraulico o il 75% del carico di ribaltamento.

4. I carichi nominali marcati con un asterisco (*) sono limitati dalla capacità idraulica piuttosto che dal carico di ribaltamento.

Caratteristiche tecniche

CAPACITÀ DI SOLLEVAMENTO - ECR355EL

All'estremità dell'avambraccio senza benna.

Per la capacità di sollevamento inclusa la benna, è sufficiente sottrarre il peso effettivo della benna ad attacco diretto o della benna ad attacco rapido dai seguenti valori. **Unità: 1 000 kg**

	Punto di sollevamento	1,5 m		3 m		4,5 m		6,0 m		7,5 m		9,0 m		Sbraccio massimo		
		Longit. UC	Trasv. UC	Longit. UC	Trasv. UC	Longit. UC	Trasv. UC	Longit. UC	Trasv. UC	Longit. UC	Trasv. UC	Longit. UC	Trasv. UC	Longit. UC	Trasv. UC	Max. m
Braccio: Braccio in 2 pezzi da 6,2 m Avambraccio: 2,55 m Pattino: 600 mm L/Telaio: LC	9,0 m	-	-	-	-	*11,36	*11,36	-	-	-	-	-	-	*10,22	*10,22	4,83
	7,5 m	-	-	-	-	*11,52	*11,52	*10,60	8,78	-	-	-	-	*8,91	7,57	6,53
	6,0 m	-	-	-	-	*12,66	*12,66	*10,80	8,65	*9,00	5,95	-	-	*8,48	5,86	7,56
	4,5 m	-	-	-	-	*14,86	13,03	*11,53	8,30	9,02	5,85	-	-	7,78	5,04	8,20
	3,0 m	-	-	-	-	*16,73	12,00	*12,31	7,87	8,81	5,65	-	-	7,21	4,64	8,52
	1,5 m	-	-	-	-	*16,29	11,31	12,09	7,50	8,60	5,47	-	-	7,05	4,50	8,57
	0,0 m	-	-	-	-	*15,95	11,09	11,84	7,29	8,47	5,34	-	-	7,26	4,62	8,35
	-1,5 m	-	-	*11,22	*11,22	*13,72	11,10	*10,91	7,23	*8,20	5,33	-	-	7,45	5,04	7,84
	-3,0 m	-	-	-	-	*10,34	*10,34	*8,27	7,34	-	-	-	-	*6,28	6,02	6,97
	Braccio: Braccio in 2 pezzi da 6,2 m Avambraccio: 3,05 m Pattino: 600 mm L/Telaio: LC	9,0 m	-	-	-	-	-	-	-	-	-	-	-	-	*7,02	*7,02
7,5 m		-	-	-	-	-	-	*8,89	*8,89	-	-	-	-	*6,19	*6,19	7,21
6,0 m		-	-	-	-	*9,24	*9,24	*9,68	8,80	*8,52	6,07	-	-	*5,88	5,22	8,16
4,5 m		-	-	*20,63	*20,63	*14,04	13,34	*11,08	8,43	9,10	5,92	-	-	*5,82	4,56	8,75
3,0 m		-	-	-	-	*16,14	12,28	*12,00	7,97	8,86	5,70	*6,47	4,27	*5,97	4,23	9,05
1,5 m		-	-	-	-	*17,16	11,46	12,16	7,56	8,62	5,48	6,55	4,18	*6,31	4,11	9,10
0,0 m		-	-	-	-	*16,57	11,09	11,85	7,29	8,45	5,33	-	-	6,60	4,20	8,89
-1,5 m		-	-	*10,43	*10,43	*14,74	11,02	*11,43	7,19	8,39	5,27	-	-	*7,05	4,53	8,41
-3,0 m		-	-	-	-	*11,75	11,14	*9,29	7,24	*6,44	5,36	-	-	*6,14	5,26	7,61
Braccio: Braccio in 2 pezzi da 6,2 m Avambraccio: 3,70 m Pattino: 600 mm L/Telaio: LC		9,0 m	-	-	-	-	*6,92	*6,92	-	-	-	-	-	-	*6,78	*6,78
	7,5 m	-	-	-	-	-	-	*6,90	*6,90	-	-	-	-	*5,38	*5,38	6,67
	6,0 m	-	-	-	-	-	-	*7,21	*7,21	*6,33	6,23	-	-	*4,85	*4,85	7,98
	4,5 m	-	-	-	-	-	-	*7,53	*7,53	*7,39	6,18	-	-	*4,62	4,59	8,85
	3,0 m	-	-	*9,14	*9,14	*9,29	*9,29	*9,12	8,59	*8,51	6,00	*6,33	4,41	*4,57	4,07	9,39
	1,5 m	-	-	-	-	*15,15	12,63	*11,45	8,10	8,92	5,75	6,67	4,29	*4,67	3,79	9,68
	0,0 m	-	-	-	-	*16,77	11,65	12,25	7,62	8,64	5,49	6,54	4,17	*4,91	3,69	9,72
	-1,5 m	-	-	*5,85	*5,85	*16,90	11,09	11,85	7,28	8,42	5,29	6,43	4,07	*5,33	3,75	9,53
	-3,0 m	-	-	*9,87	*9,87	*15,68	10,89	11,65	7,10	8,30	5,18	6,40	4,04	*6,04	3,99	9,08
	-4,5 m	-	-	*15,31	*15,31	*13,25	10,93	*10,26	7,09	*7,72	5,19	-	-	*6,02	4,53	8,34
-6,0 m	-	-	-	-	*9,37	*9,37	*7,20	*7,20	-	-	-	-	-	-	7,22	
Braccio: Braccio in 2 pezzi da 6,2 m Avambraccio: 2,55 m Pattino: 600 mm L/Telaio: LC Lama dozer abbassata	9,0 m	-	-	-	-	*11,36	*11,36	-	-	-	-	-	-	*10,22	*10,22	4,83
	7,5 m	-	-	-	-	*11,52	*11,52	*10,60	9,44	-	-	-	-	*8,91	8,16	6,53
	6,0 m	-	-	-	-	*12,66	*12,66	*10,80	9,31	*9,00	6,45	-	-	*8,48	6,35	7,56
	4,5 m	-	-	-	-	*14,86	14,02	*11,53	8,96	*9,67	6,34	-	-	*8,48	5,49	8,20
	3,0 m	-	-	-	-	*16,73	12,98	*12,31	8,53	*9,92	6,15	-	-	*8,72	5,06	8,52
	1,5 m	-	-	-	-	*16,29	12,29	*12,68	8,16	*9,97	5,96	-	-	*8,43	4,92	8,57
	0,0 m	-	-	-	-	*15,95	12,07	*12,27	7,95	*9,53	5,84	-	-	*8,06	5,05	8,35
	-1,5 m	-	-	*11,22	*11,22	*13,72	12,09	*10,91	7,89	*8,20	5,83	-	-	*7,45	5,51	7,84
	-3,0 m	-	-	-	-	*10,34	*10,34	*8,27	8,00	-	-	-	-	*6,28	*6,28	6,97
	Braccio: Braccio in 2 pezzi da 6,2 m Avambraccio: 3,05 m Pattino: 600 mm L/Telaio: LC Lama dozer abbassata	9,0 m	-	-	-	-	-	-	-	-	-	-	-	-	*7,02	*7,02
7,5 m		-	-	-	-	-	-	*8,89	*8,89	-	-	-	-	*6,19	*6,19	7,21
6,0 m		-	-	-	-	*9,24	*9,24	*9,68	9,45	*8,52	6,56	-	-	*5,88	5,66	8,16
4,5 m		-	-	*20,63	*20,63	*14,04	*14,04	*11,08	9,09	*9,37	6,41	-	-	*5,82	4,97	8,75
3,0 m		-	-	-	-	*16,14	13,26	*12,00	8,63	*9,74	6,20	*6,47	4,67	*5,97	4,62	9,05
1,5 m		-	-	-	-	*17,16	12,44	*12,57	8,22	*9,94	5,98	*7,37	4,58	*6,31	4,51	9,10
0,0 m		-	-	-	-	*16,57	12,07	*12,45	7,95	*9,71	5,82	-	-	*6,93	4,60	8,89
-1,5 m		-	-	*10,43	*10,43	*14,74	12,00	*11,43	7,84	*8,78	5,76	-	-	*7,05	4,96	8,41
-3,0 m		-	-	-	-	*11,75	*11,75	*9,29	7,90	*6,44	5,85	-	-	*6,14	5,75	7,61
Braccio: Braccio in 2 pezzi da 6,2 m Avambraccio: 3,70 m Pattino: 600 mm L/Telaio: LC Lama dozer abbassata		9,0 m	-	-	-	-	*6,92	*6,92	-	-	-	-	-	-	*6,78	*6,78
	7,5 m	-	-	-	-	-	-	*6,90	*6,90	-	-	-	-	*5,38	*5,38	6,67
	6,0 m	-	-	-	-	-	-	*7,21	*7,21	*6,33	*6,33	-	-	*4,85	*4,85	7,98
	4,5 m	-	-	-	-	-	-	*7,53	*7,53	*7,39	6,68	-	-	*4,62	*4,62	8,85
	3,0 m	-	-	*9,14	*9,14	*9,29	*9,29	*9,12	*9,12	*8,51	6,49	*6,33	4,80	*4,57	4,45	9,39
	1,5 m	-	-	-	-	*15,15	13,61	*11,45	8,76	*9,39	6,24	*7,64	4,69	*4,67	4,16	9,68
	0,0 m	-	-	-	-	*16,77	12,63	*12,27	8,28	*9,76	5,99	*8,05	4,56	*4,91	4,05	9,72
	-1,5 m	-	-	*5,85	*5,85	*16,90	12,08	*12,48	7,94	*9,77	5,79	*7,78	4,46	*5,33	4,12	9,53
	-3,0 m	-	-	*9,87	*9,87	*15,68	11,88	*11,87	7,76	*9,21	5,68	*6,83	4,43	*6,04	4,38	9,08
	-4,5 m	-	-	*15,31	*15,31	*13,25	11,91	*10,26	7,75	*7,72	5,69	-	-	*6,02	4,96	8,34
-6,0 m	-	-	-	-	*9,37	*9,37	*7,20	*7,20	-	-	-	-	-	-	7,22	

Note: 1. Macchina in modalità "Fine Mode-F" (Power Boost) per le capacità di sollevamento.

2. Le capacità di sollevamento sono conformi alle norme SAE J1097 e ISO 10567 sulle capacità di sollevamento degli escavatori idraulici.

3. I carichi nominali non superano l'87% della capacità di sollevamento idraulico o il 75% del carico di ribaltamento.

4. I carichi nominali marcati con un asterisco (*) sono limitati dalla capacità idraulica piuttosto che dal carico di ribaltamento.

CAPACITÀ DI SOLLEVAMENTO - ECR355EL

All'estremità dell'avambraccio senza benna.

Per la capacità di sollevamento inclusa la benna, è sufficiente sottrarre il peso effettivo della benna ad attacco diretto o della benna ad attacco rapido dai seguenti valori. **Unità: 1 000 kg**

	Punto di sollevamento	1,5 m		3 m		4,5 m		6,0 m		7,5 m		9,0 m		Sbraccio massimo		
		Longit. UC	Trasv. UC	Longit. UC	Trasv. UC	Longit. UC	Trasv. UC	Longit. UC	Trasv. UC	Longit. UC	Trasv. UC	Longit. UC	Trasv. UC	Longit. UC	Trasv. UC	Max. m
Braccio: 6,2 m Avambraccio: 2,55 m Pattino: 700 mm L/Telaio: LC	9,0 m	-	-	-	-	-	-	-	-	-	-	-	-	*9,20	*9,20	4,72
	7,5 m	-	-	-	-	-	-	*8,40	*8,40	-	-	-	-	*8,48	7,86	6,45
	6,0 m	-	-	-	-	-	-	*8,68	*8,68	-	-	-	-	*8,33	6,09	7,49
	4,5 m	-	-	-	-	*12,07	*12,07	*9,70	8,45	*8,59	5,98	-	-	*8,37	5,25	8,13
	3,0 m	-	-	-	-	*15,01	12,27	*11,02	8,05	*9,18	5,80	-	-	*8,52	4,83	8,46
	1,5 m	-	-	-	-	*16,93	11,64	*12,15	7,71	*9,75	5,63	-	-	*8,74	4,69	8,51
	0,0 m	-	-	-	-	*17,29	11,42	*12,71	7,51	*10,04	5,51	-	-	*9,00	4,81	8,29
	-1,5 m	-	-	*12,21	*12,21	*16,61	11,42	*12,53	7,45	*9,74	5,49	-	-	*9,27	5,25	7,77
	-3,0 m	-	-	*19,63	*19,63	*14,92	11,57	*11,36	7,54	-	-	-	-	*9,45	6,26	6,89
	-4,5 m	-	-	-	-	*11,53	*11,53	-	-	-	-	-	-	*9,20	8,92	5,47
Braccio: 6,2 m Avambraccio: 3,05 m Pattino: 700 mm L/Telaio: LC	9,0 m	-	-	-	-	-	-	-	-	-	-	-	-	*6,84	*6,84	5,63
	7,5 m	-	-	-	-	-	-	*7,59	*7,59	-	-	-	-	*6,09	*6,09	7,13
	6,0 m	-	-	-	-	-	-	*8,00	*8,00	*7,69	6,18	-	-	*5,82	5,42	8,09
	4,5 m	-	-	*15,71	*15,71	*11,00	*11,00	*9,08	8,56	*8,12	6,04	-	-	*5,81	4,75	8,68
	3,0 m	-	-	-	-	*13,99	12,52	*10,49	8,14	*8,80	5,84	-	-	*5,99	4,41	8,99
	1,5 m	-	-	-	-	*16,33	11,77	*11,77	7,76	*9,48	5,64	*6,78	4,32	*6,39	4,29	9,04
	0,0 m	-	-	-	-	*17,23	11,42	*12,54	7,51	*9,92	5,49	-	-	*7,09	4,38	8,83
	-1,5 m	-	-	*11,23	*11,23	*16,95	11,34	*12,62	7,41	*9,89	5,43	-	-	*8,30	4,72	8,35
	-3,0 m	-	-	*18,61	*18,61	*15,65	11,44	*11,84	7,44	*8,89	5,50	-	-	*8,82	5,47	7,53
	-4,5 m	-	-	*17,33	*17,33	*12,94	11,72	*9,46	7,67	-	-	-	-	*8,77	7,24	6,27
Braccio: 6,2 m Avambraccio: 3,70 m Pattino: 700 mm L/Telaio: LC	9,0 m	-	-	-	-	*6,92	*6,92	-	-	-	-	-	-	*6,78	*6,78	4,55
	7,5 m	-	-	-	-	-	-	*6,90	*6,90	-	-	-	-	*5,38	*5,38	6,67
	6,0 m	-	-	-	-	-	-	*7,21	*7,21	*6,33	*6,33	-	-	*4,85	*4,85	7,98
	4,5 m	-	-	-	-	-	-	*7,53	*7,53	*7,39	6,29	-	-	*4,62	*4,62	8,85
	3,0 m	-	-	*9,14	*9,14	*9,29	*9,29	*9,12	8,73	*8,51	6,10	*6,33	4,49	*4,57	4,15	9,39
	1,5 m	-	-	-	-	*15,15	12,84	*11,45	8,24	*9,39	5,85	*7,64	4,38	*4,67	3,87	9,68
	0,0 m	-	-	-	-	*16,77	11,86	*12,27	7,76	*9,76	5,60	*8,05	4,25	*7,09	3,77	9,72
	-1,5 m	-	-	*5,85	*5,85	*16,90	11,30	*12,48	7,42	*9,77	5,40	*7,78	4,15	*5,33	3,83	9,53
	-3,0 m	-	-	*9,87	*9,87	*15,68	11,10	*11,87	7,24	*9,21	5,29	*6,83	4,12	*6,04	4,08	9,08
	-4,5 m	-	-	*15,31	*15,31	*13,25	11,14	*10,26	7,23	*7,72	5,30	-	-	*6,02	4,62	8,34
-6,0 m	-	-	-	-	*9,37	*9,37	*7,20	*7,20	-	-	-	-	-	-	7,22	
Braccio: 6,2 m Avambraccio: 2,55 m Pattino: 700 mm L/Telaio: LC Lama dozer abbassata	9,0 m	-	-	-	-	-	-	-	-	-	-	-	-	*9,20	*9,20	4,72
	7,5 m	-	-	-	-	-	-	*8,40	*8,40	-	-	-	-	*8,48	8,47	6,45
	6,0 m	-	-	-	-	*9,68	*9,68	*8,68	*8,68	-	-	-	-	*8,33	6,60	7,49
	4,5 m	-	-	-	-	*12,07	*12,07	*9,70	9,12	*8,59	6,49	-	-	*8,37	5,70	8,13
	3,0 m	-	-	-	-	*15,01	13,27	*11,02	8,72	*9,18	6,31	-	-	*8,52	5,27	8,46
	1,5 m	-	-	-	-	*16,93	12,64	*12,15	8,38	*9,75	6,13	-	-	*8,74	5,13	8,51
	0,0 m	-	-	-	-	*17,29	12,42	*12,71	8,18	*10,04	6,02	-	-	*9,00	5,26	8,29
	-1,5 m	-	-	*12,21	*12,21	*16,61	12,42	*12,53	8,12	*9,74	6,00	-	-	*9,27	5,73	7,77
	-3,0 m	-	-	*19,63	*19,63	*14,92	12,58	*11,36	8,21	-	-	-	-	*9,45	6,82	6,89
	-4,5 m	-	-	-	-	*11,53	*11,53	-	-	-	-	-	-	*9,20	*9,20	5,47
Braccio: 6,2 m Avambraccio: 3,05 m Pattino: 700 mm L/Telaio: LC Lama dozer abbassata	9,0 m	-	-	-	-	-	-	-	-	-	-	-	-	*6,84	*6,84	5,63
	7,5 m	-	-	-	-	-	-	*7,59	*7,59	-	-	-	-	*6,09	*6,09	7,13
	6,0 m	-	-	-	-	-	-	*8,00	*8,00	*7,69	6,69	-	-	*5,82	*5,82	8,09
	4,5 m	-	-	*15,71	*15,71	*11,00	*11,00	*9,08	*9,08	*8,12	6,55	-	-	*5,81	5,17	8,68
	3,0 m	-	-	-	-	*13,99	13,53	*10,49	8,81	*8,80	6,35	-	-	*5,99	4,81	8,99
	1,5 m	-	-	-	-	*16,33	12,77	*11,77	8,43	*9,48	6,15	*6,78	4,72	*6,39	4,69	9,04
	0,0 m	-	-	-	-	*17,23	12,43	*12,54	8,18	*9,92	6,00	-	-	*7,09	4,79	8,83
	-1,5 m	-	-	*11,23	*11,23	*16,95	12,35	*12,62	8,08	*9,89	5,94	-	-	*8,30	5,16	8,35
	-3,0 m	-	-	*18,61	*18,61	*15,65	12,45	*11,84	8,11	*8,89	6,01	-	-	*8,82	5,97	7,53
	-4,5 m	-	-	*17,33	*17,33	*12,94	12,72	*9,46	8,34	-	-	-	-	*8,77	7,87	6,27
Braccio: 6,2 m Avambraccio: 3,70 m Pattino: 700 mm L/Telaio: LC Lama dozer abbassata	9,0 m	-	-	-	-	-	-	*6,60	*6,60	-	-	-	-	*5,25	*5,25	6,57
	7,5 m	-	-	-	-	-	-	-	-	*6,02	*6,02	-	-	*4,76	*4,76	7,89
	6,0 m	-	-	-	-	-	-	*7,07	*7,07	*6,92	6,78	-	-	*4,57	*4,57	8,77
	4,5 m	-	-	-	-	*9,52	*9,52	*8,19	*8,19	*7,46	6,61	*6,01	4,92	*4,56	*4,56	9,32
	3,0 m	-	-	-	-	*12,56	*12,56	*9,68	8,92	*8,23	6,38	*7,41	4,82	*4,68	4,34	9,60
	1,5 m	-	-	-	-	*15,30	12,94	*11,13	8,49	*9,04	6,15	*7,82	4,70	*4,96	4,23	9,65
	0,0 m	-	-	*6,60	*6,60	*16,81	12,42	*12,16	8,17	*9,65	5,96	*8,08	4,60	*5,44	4,30	9,45
	-1,5 m	*6,60	*6,60	*10,58	*10,58	*17,08	12,23	*12,56	8,00	*9,87	5,86	*6,27	4,57	*6,23	4,57	9,00
	-3,0 m	*11,07	*11,07	*15,95	*15,95	*16,29	12,25	*12,18	7,97	*9,44	5,85	-	-	*7,63	5,16	8,26
	-4,5 m	-	-	*19,85	*19,85	*14,29	12,44	*10,69	8,10	-	-	-	-	*8,33	6,43	7,13
-6,0 m	-	-	-	-	*10,05	*10,05	-	-	-	-	-	-	-	-	5,35	

Note: 1. Macchina in modalità "Fine Mode-F" (Power Boost) per le capacità di sollevamento.

2. Le capacità di sollevamento sono conformi alle norme SAE J1097 e ISO 10567 sulle capacità di sollevamento degli escavatori idraulici.

3. I carichi nominali non superano l'87% della capacità di sollevamento idraulico o il 75% del carico di ribaltamento.

4. I carichi nominali marcati con un asterisco (*) sono limitati dalla capacità idraulica piuttosto che dal carico di ribaltamento.

Caratteristiche tecniche

CAPACITÀ DI SOLLEVAMENTO - ECR355EL

All'estremità dell'avambraccio senza benna.

Per la capacità di sollevamento inclusa la benna, è sufficiente sottrarre il peso effettivo della benna ad attacco diretto o della benna ad attacco rapido dai seguenti valori. **Unità: 1 000 kg**

	Punto di sollevamento	1,5 m		3 m		4,5 m		6,0 m		7,5 m		9,0 m		Sbraccio massimo		
		Longit. UC	Trasv. UC	Longit. UC	Trasv. UC	Longit. UC	Trasv. UC	Longit. UC	Trasv. UC	Longit. UC	Trasv. UC	Longit. UC	Trasv. UC	Longit. UC	Trasv. UC	Max. m
Braccio: Braccio in 2 pezzi da 6,2 m Avambraccio: 2,55 m Pattino: 700 mm L/Telaio: LC	9,0 m	-	-	-	-	*11,36	*11,36	-	-	-	-	-	-	*10,22	*10,22	4,83
	7,5 m	-	-	-	-	*11,52	*11,52	*10,60	8,92	-	-	-	-	*8,91	7,69	6,53
	6,0 m	-	-	-	-	*12,66	*12,66	*10,80	8,79	*9,00	6,06	-	-	*8,48	5,96	7,56
	4,5 m	-	-	-	-	*14,86	13,24	*11,53	8,44	*9,67	5,95	-	-	*8,48	5,14	8,20
	3,0 m	-	-	-	-	*16,73	12,20	*12,31	8,01	*9,92	5,76	-	-	*8,72	4,73	8,52
	1,5 m	-	-	-	-	*16,29	11,52	*12,68	7,64	*9,97	5,57	-	-	*8,43	4,59	8,57
	0,0 m	-	-	-	-	*15,95	11,29	*12,27	7,43	*9,53	5,45	-	-	*8,06	4,71	8,35
	-1,5 m	-	-	*11,22	*11,22	*13,72	11,31	*10,91	7,37	*8,20	5,44	-	-	*7,45	5,14	7,84
	-3,0 m	-	-	-	-	*10,34	*10,34	*8,27	7,48	-	-	-	-	*6,28	6,13	6,97
Braccio: Braccio in 2 pezzi da 6,2 m Avambraccio: 3,05 m Pattino: 700 mm L/Telaio: LC	9,0 m	-	-	-	-	-	-	-	-	-	-	-	-	*7,02	*7,02	5,73
	7,5 m	-	-	-	-	-	-	*8,89	*8,89	-	-	-	-	*6,19	*6,19	7,21
	6,0 m	-	-	-	-	*9,24	*9,24	*9,68	8,94	*8,52	6,17	-	-	*5,88	5,31	8,16
	4,5 m	-	-	*20,63	*20,63	*14,04	13,54	*11,08	8,57	*9,37	6,03	-	-	*5,82	4,65	8,75
	3,0 m	-	-	-	-	*16,14	12,48	*12,00	8,11	*9,74	5,81	*6,47	4,36	*5,97	4,31	9,05
	1,5 m	-	-	-	-	*17,16	11,67	*12,57	7,70	*9,94	5,59	*7,37	4,27	*6,31	4,20	9,10
	0,0 m	-	-	-	-	*16,57	11,30	*12,45	7,43	*9,71	5,43	-	-	*6,93	4,29	8,89
	-1,5 m	-	-	*10,43	*10,43	*14,74	11,23	*11,43	7,33	*8,78	5,37	-	-	*7,05	4,62	8,41
	-3,0 m	-	-	-	-	*11,75	11,35	*9,29	7,38	*6,44	5,46	-	-	*6,14	5,37	7,61
Braccio: Braccio in 2 pezzi da 6,2 m Avambraccio: 3,70 m Pattino: 700 mm L/Telaio: LC	9,0 m	-	-	-	-	-	-	*6,60	*6,60	-	-	-	-	*5,25	*5,25	6,57
	7,5 m	-	-	-	-	-	-	-	-	*6,02	*6,02	-	-	*4,76	*4,76	7,89
	6,0 m	-	-	-	-	-	-	*7,07	*7,07	*6,92	6,28	-	-	*4,57	*4,57	8,77
	4,5 m	-	-	-	-	*9,52	*9,52	*8,19	*8,19	*7,46	6,11	*6,01	4,52	*4,56	4,25	9,32
	3,0 m	-	-	-	-	*12,56	*12,56	*9,68	8,25	*8,23	5,88	*7,41	4,41	*4,68	3,96	9,60
	1,5 m	-	-	-	-	*15,30	11,94	*11,13	7,81	*9,04	5,64	*7,82	4,30	*4,96	3,86	9,65
	0,0 m	-	-	*6,60	*6,60	*16,81	11,42	*12,16	7,49	*9,65	5,46	*8,08	4,20	*5,44	3,91	9,45
	-1,5 m	*6,60	*6,60	*10,58	*10,58	*17,08	11,22	*12,56	7,33	*9,87	5,35	*6,27	4,17	*6,23	4,17	9,00
	-3,0 m	*11,07	*11,07	*15,95	*15,95	*16,29	11,24	*12,18	7,30	*9,44	5,35	-	-	*7,63	4,72	8,26
Braccio: Braccio in 2 pezzi da 6,2 m Avambraccio: 2,55 m Pattino: 700 mm L/Telaio: LC Lama dozer abbassata	9,0 m	-	-	-	-	*11,36	*11,36	-	-	-	-	-	-	*10,22	*10,22	4,83
	7,5 m	-	-	-	-	*11,52	*11,52	*10,60	9,59	-	-	-	-	*8,91	8,29	6,53
	6,0 m	-	-	-	-	*12,66	*12,66	*10,80	9,47	*9,00	6,56	-	-	*8,48	6,46	7,56
	4,5 m	-	-	-	-	*14,86	14,24	*11,53	9,12	*9,67	6,46	-	-	*8,48	5,59	8,20
	3,0 m	-	-	-	-	*16,73	13,21	*12,31	8,68	*9,92	6,26	-	-	*8,72	5,16	8,52
	1,5 m	-	-	-	-	*16,29	12,52	*12,68	8,31	*9,97	6,08	-	-	*8,43	5,02	8,57
	0,0 m	-	-	-	-	*15,95	12,30	*12,27	8,10	*9,53	5,95	-	-	*8,06	5,15	8,35
	-1,5 m	-	-	*11,22	*11,22	*13,72	12,32	*10,91	8,05	*8,20	5,94	-	-	*7,45	5,62	7,84
	-3,0 m	-	-	-	-	*10,34	*10,34	*8,27	8,16	-	-	-	-	*6,28	*6,28	6,97
Braccio: Braccio in 2 pezzi da 6,2 m Avambraccio: 3,05 m Pattino: 700 mm L/Telaio: LC Lama dozer abbassata	9,0 m	-	-	-	-	-	-	-	-	-	-	-	-	*6,84	*6,84	5,63
	7,5 m	-	-	-	-	-	-	*7,59	*7,59	-	-	-	-	*6,09	*6,09	7,13
	6,0 m	-	-	-	-	-	-	*8,00	*8,00	*7,69	6,69	-	-	*5,82	*5,82	8,09
	4,5 m	-	-	*15,71	*15,71	*11,00	*11,00	*9,08	*9,08	*8,12	6,55	-	-	*5,81	5,17	8,68
	3,0 m	-	-	-	-	*13,99	13,53	*10,49	8,81	*8,80	6,35	-	-	*5,99	4,81	8,99
	1,5 m	-	-	-	-	*16,33	12,77	*11,77	8,43	*9,48	6,15	*6,78	4,72	*6,39	4,69	9,04
	0,0 m	-	-	-	-	*17,23	12,43	*12,54	8,18	*9,92	6,00	-	-	*7,09	4,79	8,83
	-1,5 m	-	-	*11,23	*11,23	*16,95	12,35	*12,62	8,08	*9,89	5,94	-	-	*8,30	5,16	8,35
	-3,0 m	-	-	*18,61	*18,61	*15,65	12,45	*11,84	8,11	*8,89	6,01	-	-	*8,82	5,97	7,53
Braccio: Braccio in 2 pezzi da 6,2 m Avambraccio: 3,70 m Pattino: 700 mm L/Telaio: LC Lama dozer abbassata	9,0 m	-	-	-	-	*6,92	*6,92	-	-	-	-	-	-	*6,78	*6,78	4,55
	7,5 m	-	-	-	-	-	-	*6,90	*6,90	-	-	-	-	*5,38	*5,38	6,67
	6,0 m	-	-	-	-	-	-	*7,21	*7,21	*6,33	*6,33	-	-	*4,85	*4,85	7,98
	4,5 m	-	-	-	-	-	-	*7,53	*7,53	*7,39	6,79	-	-	*4,62	*4,62	8,85
	3,0 m	-	-	*9,14	*9,14	*9,29	*9,29	*9,12	*9,12	*8,51	6,61	*6,33	4,89	*4,57	4,54	9,39
	1,5 m	-	-	-	-	*15,15	13,84	*11,45	8,91	*9,39	6,36	*7,64	4,78	*4,67	4,24	9,68
	0,0 m	-	-	-	-	*16,77	12,86	*12,27	8,44	*9,76	6,10	*8,05	4,65	*4,91	4,14	9,72
	-1,5 m	-	-	*5,85	*5,85	*16,90	12,31	*12,48	8,09	*9,77	5,90	*7,78	4,56	*5,33	4,20	9,53
	-3,0 m	-	-	*9,87	*9,87	*15,68	12,11	*11,87	7,91	*9,21	5,79	*6,83	4,53	*6,04	4,48	9,08
Braccio: Braccio in 2 pezzi da 6,2 m Avambraccio: 2,55 m Pattino: 700 mm L/Telaio: LC	9,0 m	-	-	-	-	*11,36	*11,36	-	-	-	-	-	-	*10,22	*10,22	4,83
	7,5 m	-	-	-	-	*11,52	*11,52	*10,60	8,92	-	-	-	-	*8,91	7,69	6,53
	6,0 m	-	-	-	-	*12,66	*12,66	*10,80	8,79	*9,00	6,06	-	-	*8,48	5,96	7,56
	4,5 m	-	-	-	-	*14,86	13,24	*11,53	8,44	*9,67	5,95	-	-	*8,48	5,14	8,20
	3,0 m	-	-	-	-	*16,73	12,20	*12,31	8,01	*9,92	5,76	-	-	*8,72	4,73	8,52
	1,5 m	-	-	-	-	*16,29	11,52	*12,68	7,64	*9,97	5,57	-	-	*8,43	4,59	8,57
	0,0 m	-	-	-	-	*15,95	11,29	*12,27	7,43	*9,53	5,45	-	-	*8,06	4,71	8,35
	-1,5 m	-	-	*11,22	*11,22	*13,72	11,31	*10,91	7,37	*8,20	5,44	-	-	*7,45	5,14	7,84
	-3,0 m	-	-	-	-	*10,34	*10,34	*8,27	7,48	-	-	-	-	*6,28	6,13	6,97

Note: 1. Macchina in modalità "Fine Mode-F" (Power Boost) per le capacità di sollevamento.

2. Le capacità di sollevamento sono conformi alle norme SAE J1097 e ISO 10567 sulle capacità di sollevamento degli escavatori idraulici.

3. I carichi nominali non superano l'87% della capacità di sollevamento idraulico o il 75% del carico di ribaltamento.

4. I carichi nominali marcati con un asterisco (*) sono limitati dalla capacità idraulica piuttosto che dal carico di ribaltamento.

CAPACITÀ DI SOLLEVAMENTO - ECR355EL

All'estremità dell'avambraccio senza benna.

Per la capacità di sollevamento inclusa la benna, è sufficiente sottrarre il peso effettivo della benna ad attacco diretto o della benna ad attacco rapido dai seguenti valori. **Unità: 1 000 kg**

	Punto di sollevamento	1,5 m		3 m		4,5 m		6,0 m		7,5 m		9,0 m		Sbraccio massimo		
		Longit. UC	Trasv. UC	Longit. UC	Trasv. UC	Longit. UC	Trasv. UC	Longit. UC	Trasv. UC	Longit. UC	Trasv. UC	Longit. UC	Trasv. UC	Longit. UC	Trasv. UC	Max. m
Braccio: 6,2 m Avambraccio: 2,55 m Pattino: 800 mm L/Telaio: LC	9,0 m	-	-	-	-	-	-	-	-	-	-	-	-	*9,20	*9,20	4,72
	7,5 m	-	-	-	-	-	-	*8,40	*8,40	-	-	-	-	*8,48	7,97	6,45
	6,0 m	-	-	-	-	*9,68	*9,68	*8,68	*8,68	-	-	-	-	*8,33	6,18	7,49
	4,5 m	-	-	-	-	*12,07	*12,07	*9,70	8,57	*8,59	6,08	-	-	*8,37	5,33	8,13
	3,0 m	-	-	-	-	*15,01	12,45	*11,02	8,18	*9,18	5,90	-	-	*8,52	4,91	8,46
	1,5 m	-	-	-	-	*16,93	11,82	*12,15	7,84	*9,75	5,72	-	-	*8,74	4,77	8,51
	0,0 m	-	-	-	-	*17,29	11,60	*12,71	7,63	*10,04	5,61	-	-	*9,00	4,89	8,29
	-1,5 m	-	-	*12,21	*12,21	*16,61	11,60	*12,53	7,58	*9,74	5,58	-	-	*9,27	5,33	7,77
	-3,0 m	-	-	*19,63	*19,63	*14,92	11,76	*11,36	7,66	-	-	-	-	*9,45	6,36	6,89
	-4,5 m	-	-	-	-	*11,53	*11,53	-	-	-	-	-	-	*9,20	9,06	5,47
Braccio: 6,2 m Avambraccio: 3,05 m Pattino: 800 mm L/Telaio: LC	9,0 m	-	-	-	-	-	-	-	-	-	-	-	-	*6,84	*6,84	5,63
	7,5 m	-	-	-	-	-	-	*7,59	*7,59	-	-	-	-	*6,09	*6,09	7,13
	6,0 m	-	-	-	-	-	-	*8,00	*8,00	*7,69	6,27	-	-	*5,82	5,51	8,09
	4,5 m	-	-	*15,71	*15,71	*11,00	*11,00	*9,08	8,69	*8,12	6,14	-	-	*5,81	4,83	8,68
	3,0 m	-	-	-	-	*13,99	12,71	*10,49	8,27	*8,80	5,93	-	-	*5,99	4,48	8,99
	1,5 m	-	-	-	-	*16,33	11,95	*11,77	7,89	*9,48	5,73	*6,78	4,39	*6,39	4,37	9,04
	0,0 m	-	-	-	-	*17,23	11,61	*12,54	7,63	*9,92	5,59	-	-	*7,09	4,45	8,83
	-1,5 m	-	-	*11,23	*11,23	*16,95	11,53	*12,62	7,53	*9,89	5,53	-	-	*8,30	4,80	8,35
	-3,0 m	-	-	*18,61	*18,61	*15,65	11,63	*11,84	7,57	*8,89	5,60	-	-	*8,82	5,56	7,53
	-4,5 m	-	-	*17,33	*17,33	*12,94	11,90	*9,46	7,79	-	-	-	-	*8,77	7,35	6,27
Braccio: 6,2 m Avambraccio: 3,70 m Pattino: 800 mm L/Telaio: LC	9,0 m	-	-	-	-	-	-	*6,60	*6,60	-	-	-	-	*5,25	*5,25	6,57
	7,5 m	-	-	-	-	-	-	-	-	*6,02	*6,02	-	-	*4,76	*4,76	7,89
	6,0 m	-	-	-	-	-	-	*7,07	*7,07	*6,92	6,37	-	-	*4,57	*4,57	8,77
	4,5 m	-	-	-	-	*9,52	*9,52	*8,19	*8,19	*7,46	6,20	*6,01	4,59	*4,56	4,32	9,32
	3,0 m	-	-	-	-	*12,56	*12,56	*9,68	8,37	*8,23	5,97	*7,41	4,49	*4,68	4,03	9,60
	1,5 m	-	-	-	-	*15,30	12,12	*11,13	7,94	*9,04	5,74	*7,82	4,37	*4,96	3,93	9,65
	0,0 m	-	-	*6,60	*6,60	*16,81	11,60	*12,16	7,62	*9,65	5,55	*8,08	4,28	*5,44	3,98	9,45
	-1,5 m	*6,60	*6,60	*10,58	*10,58	*17,08	11,41	*12,56	7,45	*9,87	5,44	*6,27	4,24	*6,23	4,24	9,00
	-3,0 m	*11,07	*11,07	*15,95	*15,95	*16,29	11,43	*12,18	7,43	*9,44	5,44	-	-	*7,63	4,80	8,26
	-4,5 m	-	-	*19,85	*19,85	*14,29	11,63	*10,69	7,56	-	-	-	-	*8,33	5,99	7,13
-6,0 m	-	-	-	-	*10,05	*10,05	-	-	-	-	-	-	-	-	5,35	
Braccio: 6,2 m Avambraccio: 2,55 m Pattino: 800 mm L/Telaio: LC Lama dozer abbassata	9,0 m	-	-	-	-	-	-	-	-	-	-	-	-	*9,20	*9,20	4,72
	7,5 m	-	-	-	-	-	-	*8,40	*8,40	-	-	-	-	*8,48	*8,48	6,45
	6,0 m	-	-	-	-	*9,68	*9,68	*8,68	*8,68	-	-	-	-	*8,33	6,67	7,49
	4,5 m	-	-	-	-	*12,07	*12,07	*9,70	9,22	*8,59	6,56	-	-	*8,37	5,77	8,13
	3,0 m	-	-	-	-	*15,01	13,41	*11,02	8,82	*9,18	6,38	-	-	*8,52	5,33	8,46
	1,5 m	-	-	-	-	*16,93	12,78	*12,15	8,48	*9,75	6,20	-	-	*8,74	5,19	8,51
	0,0 m	-	-	-	-	*17,29	12,56	*12,71	8,28	*10,04	6,09	-	-	*9,00	5,32	8,29
	-1,5 m	-	-	*12,21	*12,21	*16,61	12,57	*12,53	8,22	*9,74	6,07	-	-	*9,27	5,80	7,77
	-3,0 m	-	-	*19,63	*19,63	*14,92	12,72	*11,36	8,31	-	-	-	-	*9,45	6,90	6,89
	-4,5 m	-	-	-	-	*11,53	*11,53	-	-	-	-	-	-	*9,20	*9,20	5,47
Braccio: 6,2 m Avambraccio: 3,05 m Pattino: 800 mm L/Telaio: LC Lama dozer abbassata	9,0 m	-	-	-	-	-	-	-	-	-	-	-	-	*6,84	*6,84	5,63
	7,5 m	-	-	-	-	-	-	*7,59	*7,59	-	-	-	-	*6,09	*6,09	7,13
	6,0 m	-	-	-	-	-	-	*8,00	*8,00	*7,69	6,76	-	-	*5,82	*5,82	8,09
	4,5 m	-	-	*15,71	*15,71	*11,00	*11,00	*9,08	*9,08	*8,12	6,62	-	-	*5,81	5,23	8,68
	3,0 m	-	-	-	-	*13,99	13,67	*10,49	8,91	*8,80	6,42	-	-	*5,99	4,87	8,99
	1,5 m	-	-	-	-	*16,33	12,92	*11,77	8,53	*9,48	6,22	*6,78	4,78	*6,39	4,75	9,04
	0,0 m	-	-	-	-	*17,23	12,57	*12,54	8,28	*9,92	6,07	-	-	*7,09	4,85	8,83
	-1,5 m	-	-	*11,23	*11,23	*16,95	12,49	*12,62	8,17	*9,89	6,01	-	-	*8,30	5,22	8,35
	-3,0 m	-	-	*18,61	*18,61	*15,65	12,59	*11,84	8,21	*8,89	6,08	-	-	*8,82	6,05	7,53
	-4,5 m	-	-	*17,33	*17,33	*12,94	12,87	*9,46	8,43	-	-	-	-	*8,77	7,96	6,27
Braccio: 6,2 m Avambraccio: 3,70 m Pattino: 800 mm L/Telaio: LC Lama dozer abbassata	9,0 m	-	-	-	-	-	-	*6,60	*6,60	-	-	-	-	*5,25	*5,25	6,57
	7,5 m	-	-	-	-	-	-	-	-	*6,02	*6,02	-	-	*4,76	*4,76	7,89
	6,0 m	-	-	-	-	-	-	*7,07	*7,07	*6,92	6,85	-	-	*4,57	*4,57	8,77
	4,5 m	-	-	-	-	*9,52	*9,52	*8,19	*8,19	*7,46	6,68	*6,01	4,98	*4,56	*4,56	9,32
	3,0 m	-	-	-	-	*12,56	*12,56	*9,68	9,02	*8,23	6,45	*7,41	4,88	*4,68	4,39	9,60
	1,5 m	-	-	-	-	*15,30	13,08	*11,13	8,58	*9,04	6,22	*7,82	4,76	*4,96	4,28	9,65
	0,0 m	-	-	*6,60	*6,60	*16,81	12,57	*12,16	8,26	*9,65	6,03	*8,08	4,66	*5,44	4,35	9,45
	-1,5 m	*6,60	*6,60	*10,58	*10,58	*17,08	12,37	*12,56	8,09	*9,87	5,93	*6,27	4,63	*6,23	4,63	9,00
	-3,0 m	*11,07	*11,07	*15,95	*15,95	*16,29	12,39	*12,18	8,07	*9,44	5,93	-	-	*7,63	5,23	8,26
	-4,5 m	-	-	*19,85	*19,85	*14,29	12,59	*10,69	8,20	-	-	-	-	*8,33	6,51	7,13
-6,0 m	-	-	-	-	*10,05	*10,05	-	-	-	-	-	-	-	-	5,35	

Note: 1. Macchina in modalità "Fine Mode-F" (Power Boost) per le capacità di sollevamento.

2. Le capacità di sollevamento sono conformi alle norme SAE J1097 e ISO 10567 sulle capacità di sollevamento degli escavatori idraulici.

3. I carichi nominali non superano l'87% della capacità di sollevamento idraulico o il 75% del carico di ribaltamento.

4. I carichi nominali marcati con un asterisco (*) sono limitati dalla capacità idraulica piuttosto che dal carico di ribaltamento.

Caratteristiche tecniche

CAPACITÀ DI SOLLEVAMENTO - ECR355EL

All'estremità dell'avambraccio senza benna.

Per la capacità di sollevamento inclusa la benna, è sufficiente sottrarre il peso effettivo della benna ad attacco diretto o della benna ad attacco rapido dai seguenti valori. **Unità: 1 000 kg**

	Punto di sollevamento	1,5 m		3 m		4,5 m		6,0 m		7,5 m		9,0 m		Sbraccio massimo			
		Longit. UC	Trasv. UC	Longit. UC	Trasv. UC	Longit. UC	Trasv. UC	Longit. UC	Trasv. UC	Longit. UC	Trasv. UC	Longit. UC	Trasv. UC	Longit. UC	Trasv. UC	Max. m	
Braccio:	Braccio in 2 pezzi da 6,2 m	9,0 m	-	-	-	*11,36	*11,36	-	-	-	-	-	-	*10,22	*10,22	4,83	
Avambraccio:	2,55 m	7,5 m	-	-	-	*11,52	*11,52	*10,60	9,05	-	-	-	-	*8,91	7,80	6,53	
Pattino:	800 mm	6,0 m	-	-	-	*12,66	*12,66	*10,80	8,92	*9,00	6,15	-	-	*8,48	6,06	7,56	
L/Telaio:	LC	4,5 m	-	-	-	*14,86	13,43	*11,53	8,57	*9,67	6,05	-	-	*8,48	5,22	8,20	
		3,0 m	-	-	-	*16,73	12,39	*12,31	8,13	*9,92	5,85	-	-	*8,72	4,81	8,52	
		1,5 m	-	-	-	*16,29	11,70	*12,68	7,76	*9,97	5,66	-	-	*8,43	4,67	8,57	
		0,0 m	-	-	-	*15,95	11,48	*12,27	7,55	*9,53	5,54	-	-	*8,06	4,79	8,35	
		-1,5 m	-	-	*11,22	*11,22	*13,72	11,50	*10,91	7,50	*8,20	5,53	-	-	*7,45	5,23	7,84
		-3,0 m	-	-	-	*10,34	*10,34	*8,27	7,61	-	-	-	-	*6,28	6,23	6,97	
Braccio:	Braccio in 2 pezzi da 6,2 m	9,0 m	-	-	-	-	-	-	-	-	-	-	-	*7,02	*7,02	5,73	
Avambraccio:	3,05 m	7,5 m	-	-	-	-	-	*8,89	*8,89	-	-	-	-	*6,19	*6,19	7,21	
Pattino:	800 mm	6,0 m	-	-	-	*9,24	*9,24	*9,68	9,06	*8,52	6,27	-	-	*5,88	5,40	8,16	
L/Telaio:	LC	4,5 m	-	-	*20,63	*20,63	*14,04	13,73	*11,08	8,69	*9,37	6,12	-	-	*5,82	4,73	8,75
		3,0 m	-	-	-	-	*16,14	12,67	*12,00	8,24	*9,74	5,90	*6,47	4,43	*5,97	4,39	9,05
		1,5 m	-	-	-	-	*17,16	11,85	*12,57	7,82	*9,94	5,68	*7,37	4,34	*6,31	4,27	9,10
		0,0 m	-	-	-	-	*16,57	11,48	*12,45	7,55	*9,71	5,53	-	-	*6,93	4,36	8,89
		-1,5 m	-	-	*10,43	*10,43	*14,74	11,41	*11,43	7,45	*8,78	5,47	-	-	*7,05	4,70	8,41
		-3,0 m	-	-	-	-	*11,75	11,54	*9,29	7,50	*6,44	5,55	-	-	*6,14	5,46	7,61
Braccio:	Braccio in 2 pezzi da 6,2 m	9,0 m	-	-	-	*6,92	*6,92	-	-	-	-	-	-	*6,78	*6,78	4,55	
Avambraccio:	3,70 m	7,5 m	-	-	-	-	-	*6,90	*6,90	-	-	-	-	*5,38	*5,38	6,67	
Pattino:	800 mm	6,0 m	-	-	-	-	-	*7,21	*7,21	*6,33	*6,33	-	-	*4,85	*4,85	7,98	
L/Telaio:	LC	4,5 m	-	-	-	-	-	*7,53	*7,53	*7,39	6,38	-	-	*4,62	*4,62	8,85	
		3,0 m	-	-	*9,14	*9,14	*9,29	*9,29	*9,12	8,86	*8,51	6,20	*6,33	4,56	*4,57	4,22	9,39
		1,5 m	-	-	-	-	*15,15	13,02	*11,45	8,36	*9,39	5,95	*7,64	4,45	*4,67	3,94	9,68
		0,0 m	-	-	-	-	*16,77	12,04	*12,27	7,89	*9,76	5,69	*8,05	4,33	*4,91	3,84	9,72
		-1,5 m	-	-	*5,85	*5,85	*16,90	11,49	*12,48	7,54	*9,77	5,49	*7,78	4,23	*5,33	3,90	9,53
		-3,0 m	-	-	*9,87	*9,87	*15,68	11,29	*11,87	7,37	*9,21	5,38	*6,83	4,20	*6,04	4,15	9,08
		-4,5 m	-	-	*15,31	*15,31	*13,25	11,32	*10,26	7,35	*7,72	5,39	-	-	*6,02	4,70	8,34
		-6,0 m	-	-	-	-	*9,37	*9,37	*7,20	*7,20	-	-	-	-	-	-	7,22
Braccio:	Braccio in 2 pezzi da 6,2 m	9,0 m	-	-	-	*11,36	*11,36	-	-	-	-	-	-	*10,22	*10,22	4,83	
Avambraccio:	2,55 m	7,5 m	-	-	-	*11,52	*11,52	*10,60	9,69	-	-	-	-	*8,91	8,38	6,53	
Pattino:	800 mm	6,0 m	-	-	-	*12,66	*12,66	*10,80	9,56	*9,00	6,63	-	-	*8,48	6,54	7,56	
L/Telaio:	LC	4,5 m	-	-	-	*14,86	14,39	*11,53	9,21	*9,67	6,53	-	-	*8,48	5,65	8,20	
Lama dozer abbassata		3,0 m	-	-	-	*16,73	13,35	*12,31	8,78	*9,92	6,34	-	-	*8,72	5,22	8,52	
		1,5 m	-	-	-	*16,29	12,67	*12,68	8,41	*9,97	6,15	-	-	*8,43	5,08	8,57	
		0,0 m	-	-	-	*15,95	12,44	*12,27	8,19	*9,53	6,03	-	-	*8,06	5,21	8,35	
		-1,5 m	-	-	*11,22	*11,22	*13,72	12,46	*10,91	8,14	*8,20	6,01	-	-	*7,45	5,68	7,84
		-3,0 m	-	-	-	*10,34	*10,34	*8,27	8,25	-	-	-	-	*6,28	*6,28	6,97	
Braccio:	Braccio in 2 pezzi da 6,2 m	9,0 m	-	-	-	-	-	-	-	-	-	-	-	*7,02	*7,02	5,73	
Avambraccio:	3,05 m	7,5 m	-	-	-	-	-	*8,89	*8,89	-	-	-	-	*6,19	*6,19	7,21	
Pattino:	800 mm	6,0 m	-	-	-	*9,24	*9,24	*9,68	*9,68	*8,52	6,75	-	-	*5,88	5,83	8,16	
L/Telaio:	LC	4,5 m	-	-	*20,63	*20,63	*14,04	*14,04	*11,08	9,34	*9,37	6,60	-	-	*5,82	5,13	8,75
Lama dozer abbassata		3,0 m	-	-	-	-	*16,14	13,63	*12,00	8,88	*9,74	6,38	*6,47	4,82	*5,97	4,77	9,05
		1,5 m	-	-	-	-	*17,16	12,81	*12,57	8,47	*9,94	6,17	*7,37	4,73	*6,31	4,65	9,10
		0,0 m	-	-	-	-	*16,57	12,44	*12,45	8,20	*9,71	6,01	-	-	*6,93	4,75	8,89
		-1,5 m	-	-	*10,43	*10,43	*14,74	12,38	*11,43	8,09	*8,78	5,95	-	-	*7,05	5,12	8,41
		-3,0 m	-	-	-	-	*11,75	11,75	*9,29	8,14	*6,44	6,04	-	-	*6,14	5,93	7,61
Braccio:	Braccio in 2 pezzi da 6,2 m	9,0 m	-	-	-	*6,92	*6,92	-	-	-	-	-	-	*6,78	*6,78	4,55	
Avambraccio:	3,70 m	7,5 m	-	-	-	-	-	*6,90	*6,90	-	-	-	-	*5,38	*5,38	6,67	
Pattino:	800 mm	6,0 m	-	-	-	-	-	*7,21	*7,21	*6,33	*6,33	-	-	*4,85	*4,85	7,98	
L/Telaio:	LC	4,5 m	-	-	-	-	-	*7,53	*7,53	*7,39	6,86	-	-	*4,62	*4,62	8,85	
Lama dozer abbassata		3,0 m	-	-	*9,14	*9,14	*9,29	*9,29	*9,12	*9,12	*8,51	6,68	*6,33	4,95	*4,57	*4,57	9,39
		1,5 m	-	-	-	-	*15,15	13,98	*11,45	9,01	*9,39	6,43	*7,64	4,84	*4,67	4,29	9,68
		0,0 m	-	-	-	-	*16,77	13,01	*12,27	8,53	*9,76	6,18	*8,05	4,71	*4,91	4,19	9,72
		-1,5 m	-	-	*5,85	*5,85	*16,90	12,45	*12,48	8,19	*9,77	5,98	*7,78	4,61	*5,33	4,26	9,53
		-3,0 m	-	-	*9,87	*9,87	*15,68	12,25	*11,87	8,01	*9,21	5,87	*6,83	4,58	*6,04	4,53	9,08
		-4,5 m	-	-	*15,31	*15,31	*13,25	12,28	*10,26	7,99	*7,72	5,87	-	-	*6,02	5,12	8,34
		-6,0 m	-	-	-	-	*9,37	*9,37	*7,20	*7,20	-	-	-	-	-	-	7,22

Note: 1. Macchina in modalità "Fine Mode-F" (Power Boost) per le capacità di sollevamento.

2. Le capacità di sollevamento sono conformi alle norme SAE J1097 e ISO 10567 sulle capacità di sollevamento degli escavatori idraulici.

3. I carichi nominali non superano l'87% della capacità di sollevamento idraulico o il 75% del carico di ribaltamento.

4. I carichi nominali marcati con un asterisco (*) sono limitati dalla capacità idraulica piuttosto che dal carico di ribaltamento.

CAPACITÀ DI SOLLEVAMENTO - ECR355EL

All'estremità dell'avambraccio senza benna.

Per la capacità di sollevamento inclusa la benna, è sufficiente sottrarre il peso effettivo della benna ad attacco diretto o della benna ad attacco rapido dai seguenti valori. **Unità: 1 000 kg**

	Punto di sollevamento	1,5 m		3 m		4,5 m		6,0 m		7,5 m		9,0 m		Sbraccio massimo		
		Longit. UC	Trasv. UC	Longit. UC	Trasv. UC	Longit. UC	Trasv. UC	Longit. UC	Trasv. UC	Longit. UC	Trasv. UC	Longit. UC	Trasv. UC	Longit. UC	Trasv. UC	Max. m
Braccio: 6,2 m Avambraccio: 2,55 m Pattino: 850 mm L/Telaio: LC	9,0 m	-	-	-	-	-	-	-	-	-	-	-	-	*9,20	*9,20	4,72
	7,5 m	-	-	-	-	-	-	*8,40	*8,40	-	-	-	-	*8,48	8,01	6,45
	6,0 m	-	-	-	-	*9,68	*9,68	*8,68	*8,68	-	-	-	-	*8,33	6,22	7,49
	4,5 m	-	-	-	-	*12,07	*12,07	*9,70	8,62	*8,59	6,11	-	-	*8,37	5,36	8,13
	3,0 m	-	-	-	-	*15,01	12,52	*11,02	8,22	*9,18	5,93	-	-	*8,52	4,94	8,46
	1,5 m	-	-	-	-	*16,93	11,89	*12,15	7,88	*9,75	5,76	-	-	*8,74	4,80	8,51
	0,0 m	-	-	-	-	*17,29	11,67	*12,71	7,68	*10,04	5,64	-	-	*9,00	4,92	8,29
	-1,5 m	-	-	*12,21	*12,21	*16,61	11,67	*12,53	7,62	*9,74	5,62	-	-	*9,27	5,37	7,77
	-3,0 m	-	-	*19,63	*19,63	*14,92	11,82	*11,36	7,71	-	-	-	-	*9,45	6,40	6,89
	-4,5 m	-	-	-	-	*11,53	*11,53	-	-	-	-	-	-	*9,20	9,11	5,47
Braccio: 6,2 m Avambraccio: 3,05 m Pattino: 850 mm L/Telaio: LC	9,0 m	-	-	-	-	-	-	-	-	-	-	-	-	*6,84	*6,84	5,63
	7,5 m	-	-	-	-	-	-	*7,59	*7,59	-	-	-	-	*6,09	*6,09	7,13
	6,0 m	-	-	-	-	-	-	*8,00	*8,00	*7,69	6,31	-	-	*5,82	5,54	8,09
	4,5 m	-	-	*15,71	*15,71	*11,00	*11,00	*9,08	8,73	*8,12	6,17	-	-	*5,81	4,86	8,68
	3,0 m	-	-	-	-	*13,99	12,77	*10,49	8,31	*8,80	5,97	-	-	*5,99	4,51	8,99
	1,5 m	-	-	-	-	*16,33	12,02	*11,77	7,93	*9,48	5,77	*6,78	4,42	*6,39	4,39	9,04
	0,0 m	-	-	-	-	*17,23	11,67	*12,54	7,68	*9,92	5,62	-	-	*7,09	4,48	8,83
	-1,5 m	-	-	*11,23	*11,23	*16,95	11,60	*12,62	7,57	*9,89	5,56	-	-	*8,30	4,83	8,35
	-3,0 m	-	-	*18,61	*18,61	*15,65	11,69	*11,84	7,61	*8,89	5,63	-	-	*8,82	5,60	7,53
	-4,5 m	-	-	*17,33	*17,33	*12,94	11,97	*9,46	7,84	-	-	-	-	*8,77	7,39	6,27
Braccio: 6,2 m Avambraccio: 3,70 m Pattino: 850 mm L/Telaio: LC	9,0 m	-	-	-	-	-	-	*6,60	*6,60	-	-	-	-	*5,25	*5,25	6,57
	7,5 m	-	-	-	-	-	-	-	-	*6,02	*6,02	-	-	*4,76	*4,76	7,89
	6,0 m	-	-	-	-	-	-	*7,07	*7,07	*6,92	6,40	-	-	*4,57	*4,57	8,77
	4,5 m	-	-	-	-	*9,52	*9,52	*8,19	*8,19	*7,46	6,24	*6,01	4,62	*4,56	4,35	9,32
	3,0 m	-	-	-	-	*12,56	*12,56	*9,68	8,42	*8,23	6,00	*7,41	4,52	*4,68	4,06	9,60
	1,5 m	-	-	-	-	*15,30	12,19	*11,13	7,98	*9,04	5,77	*7,82	4,40	*4,96	3,95	9,65
	0,0 m	-	-	*6,60	*6,60	*16,81	11,67	*12,16	7,66	*9,65	5,58	*8,08	4,30	*5,44	4,01	9,45
	-1,5 m	*6,60	*6,60	*10,58	*10,58	*17,08	11,48	*12,56	7,49	*9,87	5,48	*6,27	4,27	*6,23	4,27	9,00
	-3,0 m	*11,07	*11,07	*15,95	*15,95	*16,29	11,49	*12,18	7,47	*9,44	5,48	-	-	*7,63	4,83	8,26
	-4,5 m	-	-	*19,85	*19,85	*14,29	11,69	*10,69	7,60	-	-	-	-	*8,33	6,03	7,13
-6,0 m	-	-	-	-	*10,05	*10,05	-	-	-	-	-	-	-	-	5,35	
Braccio: 6,2 m Avambraccio: 2,55 m Pattino: 850 mm L/Telaio: LC Lama dozer abbassata	9,0 m	-	-	-	-	-	-	-	-	-	-	-	-	*9,20	*9,20	4,72
	7,5 m	-	-	-	-	-	-	*8,40	*8,40	-	-	-	-	*8,48	*8,48	6,45
	6,0 m	-	-	-	-	*9,68	*9,68	*8,68	*8,68	-	-	-	-	*8,33	6,70	7,49
	4,5 m	-	-	-	-	*12,07	*12,07	*9,70	9,26	*8,59	6,59	-	-	*8,37	5,80	8,13
	3,0 m	-	-	-	-	*15,01	13,48	*11,02	8,86	*9,18	6,41	-	-	*8,52	5,36	8,46
	1,5 m	-	-	-	-	*16,93	12,85	*12,15	8,52	*9,75	6,24	-	-	*8,74	5,22	8,51
	0,0 m	-	-	-	-	*17,29	12,63	*12,71	8,32	*10,04	6,12	-	-	*9,00	5,35	8,29
	-1,5 m	-	-	*12,21	*12,21	*16,61	12,63	*12,53	8,26	*9,74	6,10	-	-	*9,27	5,83	7,77
	-3,0 m	-	-	*19,63	*19,63	*14,92	12,78	*11,36	8,35	-	-	-	-	*9,45	6,94	6,89
	-4,5 m	-	-	-	-	*11,53	*11,53	-	-	-	-	-	-	*9,20	*9,20	5,47
Braccio: 6,2 m Avambraccio: 3,05 m Pattino: 850 mm L/Telaio: LC Lama dozer abbassata	9,0 m	-	-	-	-	-	-	-	-	-	-	-	-	*6,84	*6,84	5,63
	7,5 m	-	-	-	-	-	-	*7,59	*7,59	-	-	-	-	*6,09	*6,09	7,13
	6,0 m	-	-	-	-	-	-	*8,00	*8,00	*7,69	6,79	-	-	*5,82	*5,82	8,09
	4,5 m	-	-	*15,71	*15,71	*11,00	*11,00	*9,08	*9,08	*8,12	6,65	-	-	*5,81	5,26	8,68
	3,0 m	-	-	-	-	*13,99	13,73	*10,49	8,95	*8,80	6,45	-	-	*5,99	4,90	8,99
	1,5 m	-	-	-	-	*16,33	12,98	*11,77	8,57	*9,48	6,25	*6,78	4,81	*6,39	4,78	9,04
	0,0 m	-	-	-	-	*17,23	12,63	*12,54	8,32	*9,92	6,10	-	-	*7,09	4,88	8,83
	-1,5 m	-	-	*11,23	*11,23	*16,95	12,56	*12,62	8,22	*9,89	6,04	-	-	*8,30	5,25	8,35
	-3,0 m	-	-	*18,61	*18,61	*15,65	12,66	*11,84	8,25	*8,89	6,11	-	-	*8,82	6,08	7,53
	-4,5 m	-	-	*17,33	*17,33	*12,94	12,93	*9,46	8,48	-	-	-	-	*8,77	8,00	6,27
Braccio: 6,2 m Avambraccio: 3,70 m Pattino: 850 mm L/Telaio: LC Lama dozer abbassata	9,0 m	-	-	-	-	-	-	*6,60	*6,60	-	-	-	-	*5,25	*5,25	6,57
	7,5 m	-	-	-	-	-	-	-	-	*6,02	*6,02	-	-	*4,76	*4,76	7,89
	6,0 m	-	-	-	-	-	-	*7,07	*7,07	*6,92	6,89	-	-	*4,57	*4,57	8,77
	4,5 m	-	-	-	-	*9,52	*9,52	*8,19	*8,19	*7,46	6,72	*6,01	5,01	*4,56	*4,56	9,32
	3,0 m	-	-	-	-	*12,56	*12,56	*9,68	9,06	*8,23	6,49	*7,41	4,90	*4,68	4,41	9,60
	1,5 m	-	-	-	-	*15,30	13,15	*11,13	8,63	*9,04	6,25	*7,82	4,78	*4,96	4,31	9,65
	0,0 m	-	-	*6,60	*6,60	*16,81	12,63	*12,16	8,31	*9,65	6,07	*8,08	4,69	*5,44	4,37	9,45
	-1,5 m	*6,60	*6,60	*10,58	*10,58	*17,08	12,44	*12,56	8,14	*9,87	5,96	*6,27	4,66	*6,23	4,65	9,00
	-3,0 m	*11,07	*11,07	*15,95	*15,95	*16,29	12,46	*12,18	8,11	*9,44	5,96	-	-	*7,63	5,26	8,26
	-4,5 m	-	-	*19,85	*19,85	*14,29	12,65	*10,69	8,24	-	-	-	-	*8,33	6,54	7,13
-6,0 m	-	-	-	-	*10,05	*10,05	-	-	-	-	-	-	-	-	5,35	

Note: 1. Macchina in modalità "Fine Mode-F" (Power Boost) per le capacità di sollevamento.

2. Le capacità di sollevamento sono conformi alle norme SAE J1097 e ISO 10567 sulle capacità di sollevamento degli escavatori idraulici.

3. I carichi nominali non superano l'87% della capacità di sollevamento idraulico o il 75% del carico di ribaltamento.

4. I carichi nominali marcati con un asterisco (*) sono limitati dalla capacità idraulica piuttosto che dal carico di ribaltamento.

Caratteristiche tecniche

CAPACITÀ DI SOLLEVAMENTO - ECR355EL

All'estremità dell'avambraccio senza benna.

Per la capacità di sollevamento inclusa la benna, è sufficiente sottrarre il peso effettivo della benna ad attacco diretto o della benna ad attacco rapido dai seguenti valori. **Unità: 1 000 kg**

	Punto di sollevamento	1,5 m		3 m		4,5 m		6,0 m		7,5 m		9,0 m		Sbraccio massimo		
		Longit. UC	Trasv. UC	Longit. UC	Trasv. UC	Longit. UC	Trasv. UC	Longit. UC	Trasv. UC	Longit. UC	Trasv. UC	Longit. UC	Trasv. UC	Longit. UC	Trasv. UC	Max. m
Braccio: Braccio in 2 pezzi da 6,2 m	9,0 m	-	-	-	-	*11,36	*11,36	-	-	-	-	-	-	*10,22	*10,22	4,83
Avambraccio: 2,55 m	7,5 m	-	-	-	-	*11,52	*11,52	*10,60	9,73	-	-	-	-	*8,91	8,42	6,53
Pattino: 850 mm	6,0 m	-	-	-	-	*12,66	*12,66	*10,80	9,61	*9,00	6,67	-	-	*8,48	6,57	7,56
L/Telaio: LC	4,5 m	-	-	-	-	*14,86	14,45	*11,53	9,25	*9,67	6,56	-	-	*8,48	5,68	8,20
	3,0 m	-	-	-	-	*16,73	13,42	*12,31	8,82	*9,92	6,37	-	-	*8,72	5,25	8,52
	1,5 m	-	-	-	-	*16,29	12,73	*12,68	8,45	*9,97	6,18	-	-	*8,43	5,11	8,57
	0,0 m	-	-	-	-	*15,95	12,51	*12,27	8,24	*9,53	6,06	-	-	*8,06	5,24	8,35
	-1,5 m	-	-	*11,22	*11,22	*13,72	12,53	*10,91	8,19	*8,20	6,05	-	-	*7,45	5,72	7,84
	-3,0 m	-	-	-	-	*10,34	*10,34	*8,27	*8,27	-	-	-	-	*6,28	*6,28	6,97
Braccio: Braccio in 2 pezzi da 6,2 m	9,0 m	-	-	-	-	-	-	-	-	-	-	-	-	*7,02	*7,02	5,73
Avambraccio: 3,05 m	7,5 m	-	-	-	-	-	-	*8,89	*8,89	-	-	-	-	*6,19	*6,19	7,21
Pattino: 850 mm	6,0 m	-	-	-	-	*9,24	*9,24	*9,68	9,10	*8,52	6,30	-	-	*5,88	5,43	8,16
L/Telaio: LC	4,5 m	-	-	*20,63	*20,63	*14,04	13,80	*11,08	8,74	*9,37	6,15	-	-	*5,82	4,76	8,75
	3,0 m	-	-	-	-	*16,14	12,74	*12,00	8,28	*9,74	5,93	*6,47	4,46	*5,97	4,41	9,05
	1,5 m	-	-	-	-	*17,16	11,92	*12,57	7,87	*9,94	5,72	*7,37	4,37	*6,31	4,30	9,10
	0,0 m	-	-	-	-	*16,57	11,55	*12,45	7,60	*9,71	5,56	-	-	*6,93	4,39	8,89
	-1,5 m	-	-	*10,43	*10,43	*14,74	11,48	*11,43	7,49	*8,78	5,50	-	-	*7,05	4,73	8,41
	-3,0 m	-	-	-	-	*11,75	11,60	*9,29	7,55	*6,44	5,59	-	-	*6,14	5,49	7,61
Braccio: Braccio in 2 pezzi da 6,2 m	9,0 m	-	-	-	-	*6,92	*6,92	-	-	-	-	-	-	*6,78	*6,78	4,55
Avambraccio: 3,70 m	7,5 m	-	-	-	-	-	-	*6,90	*6,90	-	-	-	-	*5,38	*5,38	6,67
Pattino: 850 mm	6,0 m	-	-	-	-	-	-	*7,21	*7,21	*6,33	*6,33	-	-	*4,85	*4,85	7,98
L/Telaio: LC	4,5 m	-	-	-	-	-	-	*7,53	*7,53	*7,39	6,41	-	-	*4,62	*4,62	8,85
	3,0 m	-	-	*9,14	*9,14	*9,29	*9,29	*9,12	8,90	*8,51	6,23	*6,33	4,59	*4,57	4,25	9,39
	1,5 m	-	-	-	-	*15,15	13,09	*11,45	8,41	*9,39	5,98	*7,64	4,48	*4,67	3,96	9,68
	0,0 m	-	-	-	-	*16,77	12,11	*12,27	7,93	*9,76	5,73	*8,05	4,35	*4,91	3,86	9,72
	-1,5 m	-	-	*5,85	*5,85	*16,90	11,55	*12,48	7,59	*9,77	5,53	*7,78	4,25	*5,33	3,92	9,53
	-3,0 m	-	-	*9,87	*9,87	*15,68	11,35	*11,87	7,41	*9,21	5,42	*6,83	4,22	*6,04	4,18	9,08
	-4,5 m	-	-	*15,31	*15,31	*13,25	11,39	*10,26	7,40	*7,72	5,42	-	-	*6,02	4,73	8,34
	-6,0 m	-	-	-	-	*9,37	*9,37	*7,20	*7,20	-	-	-	-	-	-	7,22
Braccio: Braccio in 2 pezzi da 6,2 m	9,0 m	-	-	-	-	*11,36	*11,36	-	-	-	-	-	-	*10,22	*10,22	4,83
Avambraccio: 2,55 m	7,5 m	-	-	-	-	*11,52	*11,52	*10,60	9,73	-	-	-	-	*8,91	8,42	6,53
Pattino: 850 mm	6,0 m	-	-	-	-	*12,66	*12,66	*10,80	9,61	*9,00	6,67	-	-	*8,48	6,57	7,56
L/Telaio: LC	4,5 m	-	-	-	-	*14,86	14,45	*11,53	9,25	*9,67	6,56	-	-	*8,48	5,68	8,20
Lama dozer abbassata	3,0 m	-	-	-	-	*16,73	13,42	*12,31	8,82	*9,92	6,37	-	-	*8,72	5,25	8,52
	1,5 m	-	-	-	-	*16,29	12,73	*12,68	8,45	*9,97	6,18	-	-	*8,43	5,11	8,57
	0,0 m	-	-	-	-	*15,95	12,51	*12,27	8,24	*9,53	6,06	-	-	*8,06	5,24	8,35
	-1,5 m	-	-	*11,22	*11,22	*13,72	12,53	*10,91	8,19	*8,20	6,05	-	-	*7,45	5,72	7,84
	-3,0 m	-	-	-	-	*10,34	*10,34	*8,27	*8,27	-	-	-	-	*6,28	*6,28	6,97
Braccio: Braccio in 2 pezzi da 6,2 m	9,0 m	-	-	-	-	-	-	-	-	-	-	-	-	*7,02	*7,02	5,73
Avambraccio: 3,05 m	7,5 m	-	-	-	-	-	-	*8,89	*8,89	-	-	-	-	*6,19	*6,19	7,21
Pattino: 850 mm	6,0 m	-	-	-	-	*9,24	*9,24	*9,68	*9,68	*8,52	6,78	-	-	*5,88	5,86	8,16
L/Telaio: LC	4,5 m	-	-	*20,63	*20,63	*14,04	*14,04	*11,08	9,38	*9,37	6,64	-	-	*5,82	5,16	8,75
Lama dozer abbassata	3,0 m	-	-	-	-	*16,14	13,70	*12,00	8,92	*9,74	6,42	*6,47	4,84	*5,97	4,80	9,05
	1,5 m	-	-	-	-	*17,16	12,88	*12,57	8,51	*9,94	6,20	*7,37	4,76	*6,31	4,68	9,10
	0,0 m	-	-	-	-	*16,57	12,51	*12,45	8,24	*9,71	6,04	-	-	*6,93	4,78	8,89
	-1,5 m	-	-	*10,43	*10,43	*14,74	12,44	*11,43	8,14	*8,78	5,98	-	-	*7,05	5,15	8,41
	-3,0 m	-	-	-	-	*11,75	*11,75	*9,29	8,19	*6,44	6,07	-	-	*6,14	5,96	7,61
Braccio: Braccio in 2 pezzi da 6,2 m	9,0 m	-	-	-	-	*6,92	*6,92	-	-	-	-	-	-	*6,78	*6,78	4,55
Avambraccio: 3,70 m	7,5 m	-	-	-	-	-	-	*6,90	*6,90	-	-	-	-	*5,38	*5,38	6,67
Pattino: 850 mm	6,0 m	-	-	-	-	-	-	*7,21	*7,21	*6,33	*6,33	-	-	*4,85	*4,85	7,98
L/Telaio: LC	4,5 m	-	-	-	-	-	-	*7,53	*7,53	*7,39	6,90	-	-	*4,62	*4,62	8,85
Lama dozer abbassata	3,0 m	-	-	*9,14	*9,14	*9,29	*9,29	*9,12	*9,12	*8,51	6,71	*6,33	4,98	*4,57	*4,57	9,39
	1,5 m	-	-	-	-	*15,15	14,05	*11,45	9,05	*9,39	6,46	*7,64	4,87	*4,67	4,32	9,68
	0,0 m	-	-	-	-	*16,77	13,07	*12,27	8,58	*9,76	6,21	*8,05	4,74	*4,91	4,21	9,72
	-1,5 m	-	-	*5,85	*5,85	*16,90	12,51	*12,48	8,23	*9,77	6,01	*7,78	4,64	*5,33	4,28	9,53
	-3,0 m	-	-	*9,87	*9,87	*15,68	12,32	*11,87	8,05	*9,21	5,90	*6,83	4,61	*6,04	4,56	9,08
	-4,5 m	-	-	*15,31	*15,31	*13,25	12,35	*10,26	8,04	*7,72	5,91	-	-	*6,02	5,15	8,34
	-6,0 m	-	-	-	-	*9,37	*9,37	*7,20	*7,20	-	-	-	-	-	-	7,22

Note: 1. Macchina in modalità "Fine Mode-F" (Power Boost) per le capacità di sollevamento.

2. Le capacità di sollevamento sono conformi alle norme SAE J1097 e ISO 10567 sulle capacità di sollevamento degli escavatori idraulici.

3. I carichi nominali non superano l'87% della capacità di sollevamento idraulico o il 75% del carico di ribaltamento.

4. I carichi nominali marcati con un asterisco (*) sono limitati dalla capacità idraulica piuttosto che dal carico di ribaltamento.

CAPACITÀ DI SOLLEVAMENTO - ECR355ENL

All'estremità dell'avambraccio senza benna.

Per la capacità di sollevamento inclusa la benna, è sufficiente sottrarre il peso effettivo della benna ad attacco diretto o della benna ad attacco rapido dai seguenti valori. **Unità: 1 000 kg**

	Punto di sollevamento	1,5 m		3 m		4,5 m		6,0 m		7,5 m		9,0 m		Sbraccio massimo		Max. m
		Longit. UC	Trasv. UC	Longit. UC	Trasv. UC	Longit. UC	Trasv. UC	Longit. UC	Trasv. UC	Longit. UC	Trasv. UC	Longit. UC	Trasv. UC	Longit. UC	Trasv. UC	
Braccio: 6,2 m Avambraccio: 2,55 m Pattino: 600 mm L/Telaio: NLC Lama dozer abbassata	9,0 m	-	-	-	-	-	-	-	-	-	-	-	-	*9,20	*9,20	4,72
	7,5 m	-	-	-	-	-	-	*8,40	*8,40	-	-	-	-	*8,48	8,25	6,45
	6,0 m	-	-	-	-	*9,68	*9,68	*8,68	*8,68	-	-	-	-	*8,33	6,41	7,49
	4,5 m	-	-	-	-	*12,07	*12,07	*9,70	8,88	*8,59	6,31	-	-	*8,37	5,54	8,13
	3,0 m	-	-	-	-	*15,01	12,91	*11,02	8,48	*9,18	6,13	-	-	*8,52	5,11	8,46
	1,5 m	-	-	-	-	*16,93	12,28	*12,15	8,14	*9,75	5,95	-	-	*8,74	4,97	8,51
	0,0 m	-	-	-	-	*17,29	12,06	*12,71	7,94	*10,04	5,84	-	-	*9,00	5,10	8,29
	-1,5 m	-	-	*12,21	*12,21	*16,61	12,06	*12,53	7,88	*9,74	5,81	-	-	*9,27	5,56	7,77
	-3,0 m	-	-	*19,63	*19,63	*14,92	12,21	*11,36	7,97	-	-	-	-	*9,45	6,62	6,89
	-4,5 m	-	-	-	-	*11,53	*11,53	-	-	-	-	-	-	*9,20	*9,20	5,47
Braccio: 6,2 m Avambraccio: 3,05 m Pattino: 600 mm L/Telaio: NLC Lama dozer abbassata	9,0 m	-	-	-	-	-	-	-	-	-	-	-	-	*6,84	*6,84	5,63
	7,5 m	-	-	-	-	-	-	*7,59	*7,59	-	-	-	-	*6,09	*6,09	7,13
	6,0 m	-	-	-	-	-	-	*8,00	*8,00	*7,69	6,50	-	-	*5,82	5,72	8,09
	4,5 m	-	-	*15,71	*15,71	*11,00	*11,00	*9,08	8,99	*8,12	6,37	-	-	*5,81	5,02	8,68
	3,0 m	-	-	-	-	*13,99	13,16	*10,49	8,57	*8,80	6,16	-	-	*5,99	4,67	8,99
	1,5 m	-	-	-	-	*16,33	12,41	*11,77	8,19	*9,48	5,96	*6,78	4,58	*6,39	4,55	9,04
	0,0 m	-	-	-	-	*17,23	12,06	*12,54	7,94	*9,92	5,82	-	-	*7,09	4,64	8,83
	-1,5 m	-	-	*11,23	*11,23	*16,95	11,99	*12,62	7,84	*9,89	5,76	-	-	*8,30	5,00	8,35
	-3,0 m	-	-	*18,61	*18,61	*15,65	12,08	*11,84	7,87	*8,89	5,83	-	-	*8,82	5,79	7,53
	-4,5 m	-	-	*17,33	*17,33	*12,94	12,36	*9,46	8,10	-	-	-	-	*8,77	7,64	6,27
Braccio: 6,2 m Avambraccio: 3,70 m Pattino: 600 mm L/Telaio: NLC Lama dozer abbassata	9,0 m	-	-	-	-	-	-	*6,60	*6,60	-	-	-	-	*5,25	*5,25	6,57
	7,5 m	-	-	-	-	-	-	-	-	*6,02	*6,02	-	-	*4,76	*4,76	7,89
	6,0 m	-	-	-	-	-	-	*7,07	*7,07	*6,92	6,60	-	-	*4,57	*4,57	8,77
	4,5 m	-	-	-	-	*9,52	*9,52	*8,19	*8,19	*7,46	6,43	*6,01	4,78	*4,56	4,50	9,32
	3,0 m	-	-	-	-	*12,56	*12,56	*9,68	8,68	*8,23	6,20	*7,41	4,67	*4,68	4,20	9,60
	1,5 m	-	-	-	-	*15,30	12,58	*11,13	8,24	*9,04	5,97	*7,82	4,55	*4,96	4,09	9,65
	0,0 m	-	-	*6,60	*6,60	*16,81	12,06	*12,16	7,92	*9,65	5,78	*8,08	4,46	*5,44	4,16	9,45
	-1,5 m	*6,60	*6,60	*10,58	*10,58	*17,08	11,87	*12,56	7,76	*9,87	5,67	*6,27	4,43	*6,23	4,42	9,00
	-3,0 m	*11,07	*11,07	*15,95	*15,95	*16,29	11,89	*12,18	7,73	*9,44	5,67	-	-	*7,63	5,00	8,26
	-4,5 m	-	-	*19,85	*19,85	*14,29	12,08	*10,69	7,86	-	-	-	-	*8,33	6,24	7,13
-6,0 m	-	-	-	-	*10,05	*10,05	-	-	-	-	-	-	-	-	5,35	
Braccio: Braccio in 2 pezzi da 6,2 m Avambraccio: 2,55 m Pattino: 600 mm L/Telaio: NLC Lama dozer abbassata	9,0 m	-	-	-	-	*11,36	*11,36	-	-	-	-	-	-	*10,22	*10,22	4,83
	7,5 m	-	-	-	-	*11,52	*11,52	*10,60	9,35	-	-	-	-	*8,91	8,08	6,53
	6,0 m	-	-	-	-	*12,66	*12,66	*10,80	9,22	*9,00	6,38	-	-	*8,48	6,28	7,56
	4,5 m	-	-	-	-	*14,86	13,88	*11,53	8,87	*9,67	6,28	-	-	*8,48	5,43	8,20
	3,0 m	-	-	-	-	*16,73	12,85	*12,31	8,44	*9,92	6,08	-	-	*8,72	5,00	8,52
	1,5 m	-	-	-	-	*16,29	12,16	*12,68	8,07	*9,97	5,89	-	-	*8,43	4,87	8,57
	0,0 m	-	-	-	-	*15,95	11,94	*12,27	7,86	*9,53	5,77	-	-	*8,06	4,99	8,35
	-1,5 m	-	-	*11,22	*11,22	*13,72	11,95	*10,91	7,80	*8,20	5,76	-	-	*7,45	5,44	7,84
	-3,0 m	-	-	-	-	*10,34	*10,34	*8,27	7,91	-	-	-	-	*6,28	*6,28	6,97
	Braccio: Braccio in 2 pezzi da 6,2 m Avambraccio: 3,05 m Pattino: 600 mm L/Telaio: NLC Lama dozer abbassata	9,0 m	-	-	-	-	-	-	-	-	-	-	-	-	*7,02	*7,02
7,5 m		-	-	-	-	-	-	*8,89	*8,89	-	-	-	-	*6,19	*6,19	7,21
6,0 m		-	-	-	-	*9,24	*9,24	*9,68	9,37	*8,52	6,50	-	-	*5,88	5,60	8,16
4,5 m		-	-	*20,63	*20,63	*14,04	*14,04	*11,08	9,00	*9,37	6,35	-	-	*5,82	4,92	8,75
3,0 m		-	-	-	-	*16,14	13,13	*12,00	8,54	*9,74	6,13	*6,47	4,61	*5,97	4,57	9,05
1,5 m		-	-	-	-	*17,16	12,31	*12,57	8,13	*9,94	5,91	*7,37	4,53	*6,31	4,45	9,10
0,0 m		-	-	-	-	*16,57	11,94	*12,45	7,86	*9,71	5,76	-	-	*6,93	4,55	8,89
-1,5 m		-	-	*10,43	*10,43	*14,74	11,87	*11,43	7,75	*8,78	5,70	-	-	*7,05	4,90	8,41
-3,0 m		-	-	-	-	*11,75	*11,75	*9,29	7,81	*6,44	5,78	-	-	*6,14	5,68	7,61
Braccio: Braccio in 2 pezzi da 6,2 m Avambraccio: 3,70 m Pattino: 600 mm L/Telaio: NLC Lama dozer abbassata		9,0 m	-	-	-	-	*6,92	*6,92	-	-	-	-	-	-	*6,78	*6,78
	7,5 m	-	-	-	-	-	-	*6,90	*6,90	-	-	-	-	*5,38	*5,38	6,67
	6,0 m	-	-	-	-	-	-	*7,21	*7,21	*6,33	*6,33	-	-	*4,85	*4,85	7,98
	4,5 m	-	-	-	-	-	-	*7,53	*7,53	*7,39	6,61	-	-	*4,62	*4,62	8,85
	3,0 m	-	-	*9,14	*9,14	*9,29	*9,29	*9,12	*9,12	*8,51	6,43	*6,33	4,75	*4,57	4,40	9,39
	1,5 m	-	-	-	-	*15,15	13,48	*11,45	8,67	*9,39	6,18	*7,64	4,64	*4,67	4,11	9,68
	0,0 m	-	-	-	-	*16,77	12,50	*12,27	8,19	*9,76	5,92	*8,05	4,51	*4,91	4,00	9,72
	-1,5 m	-	-	*5,85	*5,85	*16,90	11,94	*12,48	7,85	*9,77	5,72	*7,78	4,41	*5,33	4,07	9,53
	-3,0 m	-	-	*9,87	*9,87	*15,68	11,74	*11,87	7,67	*9,21	5,61	*6,83	4,38	*6,04	4,33	9,08
	-4,5 m	-	-	*15,31	*15,31	*13,25	11,78	*10,26	7,66	*7,72	5,62	-	-	*6,02	4,90	8,34
-6,0 m	-	-	-	-	*9,37	*9,37	*7,20	*7,20	-	-	-	-	-	-	7,22	

Note: 1. Macchina in modalità "Fine Mode-F" (Power Boost) per le capacità di sollevamento.

2. Le capacità di sollevamento sono conformi alle norme SAE J1097 e ISO 10567 sulle capacità di sollevamento degli escavatori idraulici.

3. I carichi nominali non superano l'87% della capacità di sollevamento idraulica o il 75% del carico di ribaltamento.

4. I carichi nominali marcati con un asterisco (*) sono limitati dalla capacità idraulica piuttosto che dal carico di ribaltamento.

Caratteristiche tecniche

CAPACITÀ DI SOLLEVAMENTO - ECR355ENL

All'estremità dell'avambraccio senza benna.

Per la capacità di sollevamento inclusa la benna, è sufficiente sottrarre il peso effettivo della benna ad attacco diretto o della benna ad attacco rapido dai seguenti valori. **Unità: 1 000 kg**

	Punto di sollevamento	1,5 m		3 m		4,5 m		6,0 m		7,5 m		9,0 m		Sbraccio massimo		Max. m
		Longit. UC	Trasv. UC	Longit. UC	Trasv. UC	Longit. UC	Trasv. UC	Longit. UC	Trasv. UC	Longit. UC	Trasv. UC	Longit. UC	Trasv. UC	Longit. UC	Trasv. UC	
Braccio: 6,2 m Avambraccio: 2,55 m Pattino: 700 mm L/Telaio: NLC Lama dozer abbassata	9,0 m	-	-	-	-	-	-	-	-	-	-	-	-	*9,20	*9,20	4,72
	7,5 m	-	-	-	-	-	-	*8,40	*8,40	-	-	-	-	*8,48	8,41	6,45
	6,0 m	-	-	-	-	*9,68	*9,68	*8,68	*8,68	-	-	-	-	*8,33	6,54	7,49
	4,5 m	-	-	-	-	*12,07	*12,07	*9,70	9,05	*8,59	6,44	-	-	*8,37	5,66	8,13
	3,0 m	-	-	-	-	*15,01	13,17	*11,02	8,65	*9,18	6,26	-	-	*8,52	5,22	8,46
	1,5 m	-	-	-	-	*16,93	12,54	*12,15	8,31	*9,75	6,08	-	-	*8,74	5,08	8,51
	0,0 m	-	-	-	-	*17,29	12,32	*12,71	8,11	*10,04	5,97	-	-	*9,00	5,21	8,29
	-1,5 m	-	-	*12,21	*12,21	*16,61	12,32	*12,53	8,05	*9,74	5,94	-	-	*9,27	5,68	7,77
	-3,0 m	-	-	*19,63	*19,63	*14,92	12,47	*11,36	8,14	-	-	-	-	*9,45	6,76	6,89
	-4,5 m	-	-	-	-	*11,53	*11,53	-	-	-	-	-	-	*9,20	*9,20	5,47
Braccio: 6,2 m Avambraccio: 3,05 m Pattino: 700 mm L/Telaio: NLC Lama dozer abbassata	9,0 m	-	-	-	-	-	-	-	-	-	-	-	-	*6,84	*6,84	5,63
	7,5 m	-	-	-	-	-	-	*7,59	*7,59	-	-	-	-	*6,09	*6,09	7,13
	6,0 m	-	-	-	-	-	-	*8,00	*8,00	*7,69	6,63	-	-	*5,82	*5,82	8,09
	4,5 m	-	-	*15,71	*15,71	*11,00	*11,00	*9,08	*9,08	*8,12	6,50	-	-	*5,81	5,13	8,68
	3,0 m	-	-	-	-	*13,99	13,42	*10,49	8,75	*8,80	6,29	-	-	*5,99	4,77	8,99
	1,5 m	-	-	-	-	*16,33	12,67	*11,77	8,36	*9,48	6,09	*6,78	4,68	*6,39	4,65	9,04
	0,0 m	-	-	-	-	*17,23	12,32	*12,54	8,11	*9,92	5,95	-	-	*7,09	4,75	8,83
	-1,5 m	-	-	*11,23	*11,23	*16,95	12,25	*12,62	8,01	*9,89	5,89	-	-	*8,30	5,11	8,35
	-3,0 m	-	-	*18,61	*18,61	*15,65	12,34	*11,84	8,05	*8,89	5,96	-	-	*8,82	5,92	7,53
	-4,5 m	-	-	*17,33	*17,33	*12,94	12,62	*9,46	8,27	-	-	-	-	*8,77	7,80	6,27
Braccio: 6,2 m Avambraccio: 3,70 m Pattino: 700 mm L/Telaio: NLC Lama dozer abbassata	9,0 m	-	-	-	-	-	-	*6,60	*6,60	-	-	-	-	*5,25	*5,25	6,57
	7,5 m	-	-	-	-	-	-	-	-	*6,02	*6,02	-	-	*4,76	*4,76	7,89
	6,0 m	-	-	-	-	-	-	*7,07	*7,07	*6,92	6,73	-	-	*4,57	*4,57	8,77
	4,5 m	-	-	-	-	*9,52	*9,52	*8,19	*8,19	*7,46	6,56	*6,01	4,88	*4,56	*4,56	9,32
	3,0 m	-	-	-	-	*12,56	*12,56	*9,68	8,85	*8,23	6,33	*7,41	4,78	*4,68	4,30	9,60
	1,5 m	-	-	-	-	*15,30	12,84	*11,13	8,42	*9,04	6,10	*7,82	4,66	*4,96	4,19	9,65
	0,0 m	-	-	*6,60	*6,60	*16,81	12,32	*12,16	8,10	*9,65	5,91	*8,08	4,56	*5,44	4,26	9,45
	-1,5 m	*6,60	*6,60	*10,58	*10,58	*17,08	12,13	*12,56	7,93	*9,87	5,80	*6,27	4,53	*6,23	4,53	9,00
	-3,0 m	*11,07	*11,07	*15,95	*15,95	*16,29	12,14	*12,18	7,90	*9,44	5,80	-	-	*7,63	5,12	8,26
	-4,5 m	-	-	*19,85	*19,85	*14,29	12,34	*10,69	8,03	-	-	-	-	*8,33	6,37	7,13
-6,0 m	-	-	-	-	*10,05	*10,05	-	-	-	-	-	-	-	-	5,35	
Braccio: Braccio in 2 pezzi da 6,2 m Avambraccio: 2,55 m Pattino: 700 mm L/Telaio: NLC Lama dozer abbassata	9,0 m	-	-	-	-	*11,36	*11,36	-	-	-	-	-	-	*10,22	*10,22	4,83
	7,5 m	-	-	-	-	*11,52	*11,52	*10,60	9,52	-	-	-	-	*8,91	8,23	6,53
	6,0 m	-	-	-	-	*12,66	*12,66	*10,80	9,40	*9,00	6,51	-	-	*8,48	6,41	7,56
	4,5 m	-	-	-	-	*14,86	14,14	*11,53	9,05	*9,67	6,41	-	-	*8,48	5,54	8,20
	3,0 m	-	-	-	-	*16,73	13,10	*12,31	8,61	*9,92	6,21	-	-	*8,72	5,11	8,52
	1,5 m	-	-	-	-	*16,29	12,42	*12,68	8,24	*9,97	6,02	-	-	*8,43	4,98	8,57
	0,0 m	-	-	-	-	*15,95	12,20	*12,27	8,03	*9,53	5,90	-	-	*8,06	5,11	8,35
	-1,5 m	-	-	*11,22	*11,22	*13,72	12,21	*10,91	7,98	*8,20	5,89	-	-	*7,45	5,57	7,84
	-3,0 m	-	-	-	-	*10,34	*10,34	*8,27	8,09	-	-	-	-	*6,28	*6,28	6,97
	Braccio: Braccio in 2 pezzi da 6,2 m Avambraccio: 3,05 m Pattino: 700 mm L/Telaio: NLC Lama dozer abbassata	9,0 m	-	-	-	-	-	-	-	-	-	-	-	-	*7,02	*7,02
7,5 m		-	-	-	-	-	-	*8,89	*8,89	-	-	-	-	*6,19	*6,19	7,21
6,0 m		-	-	-	-	*9,24	*9,24	*9,68	9,54	*8,52	6,63	-	-	*5,88	5,72	8,16
4,5 m		-	-	*20,63	*20,63	*14,04	*14,04	*11,08	9,17	*9,37	6,48	-	-	*5,82	5,03	8,75
3,0 m		-	-	-	-	*16,14	13,39	*12,00	8,72	*9,74	6,26	*6,47	4,72	*5,97	4,67	9,05
1,5 m		-	-	-	-	*17,16	12,57	*12,57	8,30	*9,94	6,04	*7,37	4,63	*6,31	4,56	9,10
0,0 m		-	-	-	-	*16,57	12,20	*12,45	8,03	*9,71	5,89	-	-	*6,93	4,65	8,89
-1,5 m		-	-	*10,43	*10,43	*14,74	12,13	*11,43	7,93	*8,78	5,83	-	-	*7,05	5,01	8,41
-3,0 m		-	-	-	-	*11,75	*11,75	*9,29	7,98	*6,44	5,91	-	-	*6,14	5,81	7,61
Braccio: Braccio in 2 pezzi da 6,2 m Avambraccio: 3,70 m Pattino: 700 mm L/Telaio: NLC Lama dozer abbassata		9,0 m	-	-	-	-	*6,92	*6,92	-	-	-	-	-	-	*6,78	*6,78
	7,5 m	-	-	-	-	-	-	*6,90	*6,90	-	-	-	-	*5,38	*5,38	6,67
	6,0 m	-	-	-	-	-	-	*7,21	*7,21	*6,33	*6,33	-	-	*4,85	*4,85	7,98
	4,5 m	-	-	-	-	-	-	*7,53	*7,53	*7,39	6,74	-	-	*4,62	*4,62	8,85
	3,0 m	-	-	*9,14	*9,14	*9,29	*9,29	*9,12	*9,12	*8,51	6,56	*6,33	4,85	*4,57	4,50	9,39
	1,5 m	-	-	-	-	*15,15	13,74	*11,45	8,84	*9,39	6,31	*7,64	4,74	*4,67	4,20	9,68
	0,0 m	-	-	-	-	*16,77	12,76	*12,27	8,37	*9,76	6,05	*8,05	4,61	*4,91	4,10	9,72
	-1,5 m	-	-	*5,85	*5,85	*16,90	12,20	*12,48	8,02	*9,77	5,85	*7,78	4,51	*5,33	4,16	9,53
	-3,0 m	-	-	*9,87	*9,87	*15,68	12,00	*11,87	7,85	*9,21	5,74	*6,83	4,48	*6,04	4,43	9,08
	-4,5 m	-	-	*15,31	*15,31	*13,25	12,04	*10,26	7,83	*7,72	5,75	-	-	*6,02	5,02	8,34
-6,0 m	-	-	-	-	*9,37	*9,37	*7,20	*7,20	-	-	-	-	-	-	7,22	

Note: 1. Macchina in modalità "Fine Mode-F" (Power Boost) per le capacità di sollevamento.

2. Le capacità di sollevamento sono conformi alle norme SAE J1097 e ISO 10567 sulle capacità di sollevamento degli escavatori idraulici.

3. I carichi nominali non superano l'87% della capacità di sollevamento idraulica o il 75% del carico di ribaltamento.

4. I carichi nominali marcati con un asterisco (*) sono limitati dalla capacità idraulica piuttosto che dal carico di ribaltamento.

CAPACITÀ DI SOLLEVAMENTO - ECR355ENL

All'estremità dell'avambraccio senza benna.

Per la capacità di sollevamento inclusa la benna, è sufficiente sottrarre il peso effettivo della benna ad attacco diretto o della benna ad attacco rapido dai seguenti valori. **Unità: 1 000 kg**

	Punto di sollevamento	1,5 m		3 m		4,5 m		6,0 m		7,5 m		9,0 m		Sbraccio massimo		Max. m
		Longit. UC	Trasv. UC	Longit. UC	Trasv. UC	Longit. UC	Trasv. UC	Longit. UC	Trasv. UC	Longit. UC	Trasv. UC	Longit. UC	Trasv. UC	Longit. UC	Trasv. UC	
Braccio: 6,2 m Avambraccio: 2,55 m Pattino: 800 mm L/Telaio: NLC Lama dozer abbassata	9,0 m	-	-	-	-	-	-	-	-	-	-	-	-	*9,20	*9,20	4,72
	7,5 m	-	-	-	-	-	-	*8,40	*8,40	-	-	-	-	*8,48	*8,48	6,45
	6,0 m	-	-	-	-	*9,68	*9,68	*8,68	*8,68	-	-	-	-	*8,33	*6,61	7,49
	4,5 m	-	-	-	-	*12,07	*12,07	*9,70	9,15	*8,59	6,51	-	-	*8,37	5,72	8,13
	3,0 m	-	-	-	-	*15,01	13,31	*11,02	8,75	*9,18	6,33	-	-	*8,52	5,28	8,46
	1,5 m	-	-	-	-	*16,93	12,68	*12,15	8,41	*9,75	6,15	-	-	*8,74	5,14	8,51
	0,0 m	-	-	-	-	*17,29	12,46	*12,71	8,21	*10,04	6,04	-	-	*9,00	5,27	8,29
	-1,5 m	-	-	*12,21	*12,21	*16,61	12,46	*12,53	8,15	*9,74	6,02	-	-	*9,27	5,75	7,77
	-3,0 m	-	-	*19,63	*19,63	*14,92	12,61	*11,36	8,24	-	-	-	-	*9,45	6,84	6,89
	-4,5 m	-	-	-	-	*11,53	*11,53	-	-	-	-	-	-	*9,20	*9,20	5,47
Braccio: 6,2 m Avambraccio: 3,05 m Pattino: 800 mm L/Telaio: NLC Lama dozer abbassata	9,0 m	-	-	-	-	-	-	-	-	-	-	-	-	*6,84	*6,84	5,63
	7,5 m	-	-	-	-	-	-	*7,59	*7,59	-	-	-	-	*6,09	*6,09	7,13
	6,0 m	-	-	-	-	-	-	*8,00	*8,00	*7,69	6,71	-	-	*5,82	*5,82	8,09
	4,5 m	-	-	*15,71	*15,71	*11,00	*11,00	*9,08	*9,08	*8,12	6,57	-	-	*5,81	5,19	8,68
	3,0 m	-	-	-	-	*13,99	13,56	*10,49	8,84	*8,80	6,37	-	-	*5,99	4,83	8,99
	1,5 m	-	-	-	-	*16,33	12,81	*11,77	8,46	*9,48	6,17	*6,78	4,74	*6,39	4,71	9,04
	0,0 m	-	-	-	-	*17,23	12,46	*12,54	8,21	*9,92	6,02	-	-	*7,09	4,81	8,83
	-1,5 m	-	-	*11,23	*11,23	*16,95	12,39	*12,62	8,10	*9,89	5,96	-	-	*8,30	5,18	8,35
	-3,0 m	-	-	*18,61	*18,61	*15,65	12,48	*11,84	8,14	*8,89	6,03	-	-	*8,82	5,99	7,53
	-4,5 m	-	-	*17,33	*17,33	*12,94	12,76	*9,46	8,36	-	-	-	-	*8,77	7,89	6,27
Braccio: 6,2 m Avambraccio: 3,70 m Pattino: 800 mm L/Telaio: NLC Lama dozer abbassata	9,0 m	-	-	-	-	-	-	*6,60	*6,60	-	-	-	-	*5,25	*5,25	6,57
	7,5 m	-	-	-	-	-	-	-	-	*6,02	*6,02	-	-	*4,76	*4,76	7,89
	6,0 m	-	-	-	-	-	-	*7,07	*7,07	*6,92	6,80	-	-	*4,57	*4,57	8,77
	4,5 m	-	-	-	-	*9,52	*9,52	*8,19	*8,19	*7,46	6,63	*6,01	4,94	*4,56	*4,56	9,32
	3,0 m	-	-	-	-	*12,56	*12,56	*9,68	8,95	*8,23	6,40	*7,41	4,83	*4,68	4,35	9,60
	1,5 m	-	-	-	-	*15,30	12,98	*11,13	8,51	*9,04	6,17	*7,82	4,71	*4,96	4,24	9,65
	0,0 m	-	-	*6,60	*6,60	*16,81	12,46	*12,16	8,19	*9,65	5,98	*8,08	4,62	*5,44	4,31	9,45
	-1,5 m	*6,60	*6,60	*10,58	*10,58	*17,08	12,27	*12,56	8,02	*9,87	5,87	*6,27	4,59	*6,23	4,58	9,00
	-3,0 m	*11,07	*11,07	*15,95	*15,95	*16,29	12,28	*12,18	8,00	*9,44	5,87	-	-	*7,63	5,18	8,26
	-4,5 m	-	-	*19,85	*19,85	*14,29	12,48	*10,69	8,13	-	-	-	-	*8,33	6,45	7,13
-6,0 m	-	-	-	-	*10,05	*10,05	-	-	-	-	-	-	-	-	5,35	
Braccio: Braccio in 2 pezzi da 6,2 m Avambraccio: 2,55 m Pattino: 800 mm L/Telaio: NLC Lama dozer abbassata	9,0 m	-	-	-	-	*11,36	*11,36	-	-	-	-	-	-	*10,22	*10,22	4,83
	7,5 m	-	-	-	-	*11,52	*11,52	*10,60	9,62	-	-	-	-	*8,91	8,32	6,53
	6,0 m	-	-	-	-	*12,66	*12,66	*10,80	9,49	*9,00	6,58	-	-	*8,48	6,48	7,56
	4,5 m	-	-	-	-	*14,86	14,28	*11,53	9,14	*9,67	6,48	-	-	*8,48	5,61	8,20
	3,0 m	-	-	-	-	*16,73	13,25	*12,31	8,71	*9,92	6,28	-	-	*8,72	5,17	8,52
	1,5 m	-	-	-	-	*16,29	12,56	*12,68	8,34	*9,97	6,10	-	-	*8,43	5,04	8,57
	0,0 m	-	-	-	-	*15,95	12,34	*12,27	8,12	*9,53	5,97	-	-	*8,06	5,17	8,35
	-1,5 m	-	-	*11,22	*11,22	*13,72	12,35	*10,91	8,07	*8,20	5,96	-	-	*7,45	5,63	7,84
	-3,0 m	-	-	-	-	*10,34	*10,34	*8,27	8,18	-	-	-	-	*6,28	*6,28	6,97
	Braccio: Braccio in 2 pezzi da 6,2 m Avambraccio: 3,05 m Pattino: 800 mm L/Telaio: NLC Lama dozer abbassata	9,0 m	-	-	-	-	-	-	-	-	-	-	-	-	*7,02	*7,02
7,5 m		-	-	-	-	-	-	*8,89	*8,89	-	-	-	-	*6,19	*6,19	7,21
6,0 m		-	-	-	-	*9,24	*9,24	*9,68	9,63	*8,52	6,70	-	-	*5,88	5,78	8,16
4,5 m		-	-	*20,63	*20,63	*14,04	*14,04	*11,08	9,27	*9,37	6,55	-	-	*5,82	5,09	8,75
3,0 m		-	-	-	-	*16,14	13,53	*12,00	8,81	*9,74	6,33	*6,47	4,78	*5,97	4,73	9,05
1,5 m		-	-	-	-	*17,16	12,71	*12,57	8,40	*9,94	6,11	*7,37	4,69	*6,31	4,61	9,10
0,0 m		-	-	-	-	*16,57	12,34	*12,45	8,13	*9,71	5,96	-	-	*6,93	4,71	8,89
-1,5 m		-	-	*10,43	*10,43	*14,74	12,27	*11,43	8,02	*8,78	5,90	-	-	*7,05	5,08	8,41
-3,0 m		-	-	-	-	*11,75	*11,75	*9,29	8,07	*6,44	5,98	-	-	*6,14	5,88	7,61
Braccio: Braccio in 2 pezzi da 6,2 m Avambraccio: 3,70 m Pattino: 800 mm L/Telaio: NLC Lama dozer abbassata		9,0 m	-	-	-	-	*6,92	*6,92	-	-	-	-	-	-	*6,78	*6,78
	7,5 m	-	-	-	-	-	-	*6,90	*6,90	-	-	-	-	*5,38	*5,38	6,67
	6,0 m	-	-	-	-	-	-	*7,21	*7,21	*6,33	*6,33	-	-	*4,85	*4,85	7,98
	4,5 m	-	-	-	-	-	-	*7,53	*7,53	*7,39	6,81	-	-	*4,62	*4,62	8,85
	3,0 m	-	-	*9,14	*9,14	*9,29	*9,29	*9,12	*9,12	*8,51	6,63	*6,33	4,91	*4,57	4,55	9,39
	1,5 m	-	-	-	-	*15,15	13,88	*11,45	8,94	*9,39	6,38	*7,64	4,80	*4,67	4,26	9,68
	0,0 m	-	-	-	-	*16,77	12,90	*12,27	8,46	*9,76	6,12	*8,05	4,67	*4,91	4,15	9,72
	-1,5 m	-	-	*5,85	*5,85	*16,90	12,34	*12,48	8,12	*9,77	5,92	*7,78	4,57	*5,33	4,22	9,53
	-3,0 m	-	-	*9,87	*9,87	*15,68	12,14	*11,87	7,94	*9,21	5,81	*6,83	4,54	*6,04	4,49	9,08
	-4,5 m	-	-	*15,31	*15,31	*13,25	12,18	*10,26	7,92	*7,72	5,82	-	-	*6,02	5,08	8,34
-6,0 m	-	-	-	-	*9,37	*9,37	*7,20	*7,20	-	-	-	-	-	-	7,22	

Note: 1. Macchina in modalità "Fine Mode-F" (Power Boost) per le capacità di sollevamento.

2. Le capacità di sollevamento sono conformi alle norme SAE J1097 e ISO 10567 sulle capacità di sollevamento degli escavatori idraulici.

3. I carichi nominali non superano l'87% della capacità di sollevamento idraulica o il 75% del carico di ribaltamento.

4. I carichi nominali marcati con un asterisco (*) sono limitati dalla capacità idraulica piuttosto che dal carico di ribaltamento.

Caratteristiche tecniche

CAPACITÀ DI SOLLEVAMENTO - ECR355ENL

All'estremità dell'avambraccio senza benna.

Per la capacità di sollevamento inclusa la benna, è sufficiente sottrarre il peso effettivo della benna ad attacco diretto o della benna ad attacco rapido dai seguenti valori. **Unità: 1 000 kg**

	Punto di sollevamento	1,5 m		3 m		4,5 m		6,0 m		7,5 m		9,0 m		Sbraccio massimo		Max. m
		Longit. UC	Trasv. UC	Longit. UC	Trasv. UC	Longit. UC	Trasv. UC	Longit. UC	Trasv. UC	Longit. UC	Trasv. UC	Longit. UC	Trasv. UC	Longit. UC	Trasv. UC	
Braccio: 6,2 m Avambraccio: 2,55 m Pattino: 850 mm L/Telaio: NLC Lama dozer abbassata	9,0 m	-	-	-	-	-	-	-	-	-	-	-	-	*9,20	*9,20	4,72
	7,5 m	-	-	-	-	-	-	*8,40	*8,40	-	-	-	-	*8,48	*8,48	6,45
	6,0 m	-	-	-	-	*9,68	*9,68	*8,68	*8,68	-	-	-	-	*8,33	6,65	7,49
	4,5 m	-	-	-	-	*12,07	*12,07	*9,70	9,19	*8,59	6,54	-	-	*8,37	5,75	8,13
	3,0 m	-	-	-	-	*15,01	13,38	*11,02	8,79	*9,18	6,36	-	-	*8,52	5,31	8,46
	1,5 m	-	-	-	-	*16,93	12,74	*12,15	8,45	*9,75	6,19	-	-	*8,74	5,17	8,51
	0,0 m	-	-	-	-	*17,29	12,53	*12,71	8,25	*10,04	6,07	-	-	*9,00	5,30	8,29
	-1,5 m	-	-	*12,21	*12,21	*16,61	12,53	*12,53	8,19	*9,74	6,05	-	-	*9,27	5,78	7,77
	-3,0 m	-	-	*19,63	*19,63	*14,92	12,68	*11,36	8,28	-	-	-	-	*9,45	6,88	6,89
	-4,5 m	-	-	-	-	*11,53	*11,53	-	-	-	-	-	-	*9,20	*9,20	5,47
Braccio: 6,2 m Avambraccio: 3,05 m Pattino: 850 mm L/Telaio: NLC Lama dozer abbassata	9,0 m	-	-	-	-	-	-	-	-	-	-	-	-	*6,84	*6,84	5,63
	7,5 m	-	-	-	-	-	-	*7,59	*7,59	-	-	-	-	*6,09	*6,09	7,13
	6,0 m	-	-	-	-	-	-	*8,00	*8,00	*7,69	6,74	-	-	*5,82	*5,82	8,09
	4,5 m	-	-	*15,71	*15,71	*11,00	*11,00	*9,08	*9,08	*8,12	6,60	-	-	*5,81	5,22	8,68
	3,0 m	-	-	-	-	*13,99	12,53	*10,49	8,88	*8,80	6,40	-	-	*5,99	4,86	8,99
	1,5 m	-	-	-	-	*16,33	12,88	*11,77	8,50	*9,48	6,20	*6,78	4,76	*6,39	4,74	9,04
	0,0 m	-	-	-	-	*17,23	12,53	*12,54	8,25	*9,92	6,05	-	-	*7,09	4,83	8,83
	-1,5 m	-	-	*11,23	*11,23	*16,95	12,45	*12,62	8,15	*9,89	5,99	-	-	*8,30	5,20	8,35
	-3,0 m	-	-	*18,61	*18,61	*15,65	12,55	*11,84	8,18	*8,89	6,06	-	-	*8,82	6,03	7,53
	-4,5 m	-	-	*17,33	*17,33	*12,94	12,83	*9,46	8,41	-	-	-	-	*8,77	7,94	6,27
Braccio: 6,2 m Avambraccio: 3,70 m Pattino: 850 mm L/Telaio: NLC Lama dozer abbassata	9,0 m	-	-	-	-	-	-	*6,60	*6,60	-	-	-	-	*5,25	*5,25	6,57
	7,5 m	-	-	-	-	-	-	-	-	*6,02	*6,02	-	-	*4,76	*4,76	7,89
	6,0 m	-	-	-	-	-	-	*7,07	*7,07	*6,92	6,83	-	-	*4,57	*4,57	8,77
	4,5 m	-	-	-	-	*9,52	*9,52	*8,19	*8,19	*7,46	6,67	*6,01	4,96	*4,56	*4,56	9,32
	3,0 m	-	-	-	-	*12,56	*12,56	*9,68	8,99	*8,23	6,44	*7,41	4,86	*4,68	4,38	9,60
	1,5 m	-	-	-	-	*15,30	13,05	*11,13	8,56	*9,04	6,20	*7,82	4,74	*4,96	4,27	9,65
	0,0 m	-	-	*6,60	*6,60	*16,81	12,53	*12,16	8,24	*9,65	6,01	*8,08	4,65	*5,44	4,33	9,45
	-1,5 m	*6,60	*6,60	*10,58	*10,58	*17,08	12,33	*12,56	8,07	*9,87	5,91	*6,27	4,61	*6,23	4,61	9,00
	-3,0 m	*11,07	*11,07	*15,95	*15,95	*16,29	12,35	*12,18	8,04	*9,44	5,91	-	-	*7,63	5,21	8,26
	-4,5 m	-	-	*19,85	*19,85	*14,29	12,55	*10,69	8,17	-	-	-	-	*8,33	6,49	7,13
-6,0 m	-	-	-	-	*10,05	*10,05	-	-	-	-	-	-	-	-	5,35	
Braccio: Braccio in 2 pezzi da 6,2 m Avambraccio: 2,55 m Pattino: 850 mm L/Telaio: NLC Lama dozer abbassata	9,0 m	-	-	-	-	*11,36	*11,36	-	-	-	-	-	-	*10,22	*10,22	4,83
	7,5 m	-	-	-	-	*11,52	*11,52	*10,60	9,66	-	-	-	-	*8,91	8,35	6,53
	6,0 m	-	-	-	-	*12,66	*12,66	*10,80	9,54	*9,00	6,61	-	-	*8,48	6,52	7,56
	4,5 m	-	-	-	-	*14,86	14,35	*11,53	9,18	*9,67	6,51	-	-	*8,48	5,64	8,20
	3,0 m	-	-	-	-	*16,73	13,31	*12,31	8,75	*9,92	6,32	-	-	*8,72	5,20	8,52
	1,5 m	-	-	-	-	*16,29	12,63	*12,68	8,38	*9,97	6,13	-	-	*8,43	5,07	8,57
	0,0 m	-	-	-	-	*15,95	12,40	*12,27	8,17	*9,53	6,01	-	-	*8,06	5,20	8,35
	-1,5 m	-	-	*11,22	*11,22	*13,72	12,42	*10,91	8,12	*8,20	5,99	-	-	*7,45	5,67	7,84
	-3,0 m	-	-	-	-	*10,34	*10,34	*8,27	8,23	-	-	-	-	*6,28	*6,28	6,97
	Braccio: Braccio in 2 pezzi da 6,2 m Avambraccio: 3,05 m Pattino: 850 mm L/Telaio: NLC Lama dozer abbassata	9,0 m	-	-	-	-	-	-	-	-	-	-	-	-	*7,02	*7,02
7,5 m		-	-	-	-	-	-	*8,89	*8,89	-	-	-	-	*6,19	*6,19	7,21
6,0 m		-	-	-	-	*9,24	*9,24	*9,68	9,68	*8,52	6,73	-	-	*5,88	5,81	8,16
4,5 m		-	-	*20,63	*20,63	*14,04	*14,04	*11,08	9,31	*9,37	6,58	-	-	*5,82	5,11	8,75
3,0 m		-	-	-	-	*16,14	13,59	*12,00	8,85	*9,74	6,36	*6,47	4,80	*5,97	4,76	9,05
1,5 m		-	-	-	-	*17,16	12,77	*12,57	8,44	*9,94	6,15	*7,37	4,71	*6,31	4,64	9,10
0,0 m		-	-	-	-	*16,57	12,41	*12,45	8,17	*9,71	5,99	-	-	*6,93	4,74	8,89
-1,5 m		-	-	*10,43	*10,43	*14,74	12,34	*11,43	8,07	*8,78	5,93	-	-	*7,05	5,10	8,41
-3,0 m		-	-	-	-	*11,75	*11,75	*9,29	8,12	*6,44	6,02	-	-	*6,14	5,91	7,61
Braccio: Braccio in 2 pezzi da 6,2 m Avambraccio: 3,70 m Pattino: 850 mm L/Telaio: NLC Lama dozer abbassata		9,0 m	-	-	-	-	*6,92	*6,92	-	-	-	-	-	-	*6,78	*6,78
	7,5 m	-	-	-	-	-	-	*6,90	*6,90	-	-	-	-	*5,38	*5,38	6,67
	6,0 m	-	-	-	-	-	-	*7,21	*7,21	*6,33	*6,33	-	-	*4,85	*4,85	7,98
	4,5 m	-	-	-	-	-	-	*7,53	*7,53	*7,39	6,84	-	-	*4,62	*4,62	8,85
	3,0 m	-	-	*9,14	*9,14	*9,29	*9,29	*9,12	*9,12	*8,51	6,66	*6,33	4,94	*4,57	*4,57	9,39
	1,5 m	-	-	-	-	*15,15	13,95	*11,45	8,98	*9,39	6,41	*7,64	4,82	*4,67	4,28	9,68
	0,0 m	-	-	-	-	*16,77	12,97	*12,27	8,50	*9,76	6,16	*8,05	4,70	*4,91	4,17	9,72
	-1,5 m	-	-	*5,85	*5,85	*16,90	12,41	*12,48	8,16	*9,77	5,96	*7,78	4,60	*5,33	4,24	9,53
	-3,0 m	-	-	*9,87	*9,87	*15,68	12,21	*11,87	7,98	*9,21	5,85	*6,83	4,57	*6,04	4,52	9,08
	-4,5 m	-	-	*15,31	*15,31	*13,25	12,25	*10,26	7,97	*7,72	5,85	-	-	*6,02	5,11	8,34
-6,0 m	-	-	-	-	*9,37	*9,37	*7,20	*7,20	-	-	-	-	-	-	7,22	

Note: 1. Macchina in modalità "Fine Mode-F" (Power Boost) per le capacità di sollevamento.

2. Le capacità di sollevamento sono conformi alle norme SAE J1097 e ISO 10567 sulle capacità di sollevamento degli escavatori idraulici.

3. I carichi nominali non superano l'87% della capacità di sollevamento idraulica o il 75% del carico di ribaltamento.

4. I carichi nominali marcati con un asterisco (*) sono limitati dalla capacità idraulica piuttosto che dal carico di ribaltamento.

Equipaggiamento

EQUIPAGGIAMENTO STANDARD

Motore

Motore diesel a 6 tempi con turbocompressore, raffreddamento ad acqua, iniezione diretta e radiatore aria, conforme ai requisiti della normativa Tier 4f EU / Fase IV

Filtro dell'aria con indicatore

Riscaldatore dell'aria aspirata

Filtro del carburante e separatore d'acqua

Pompa di rifornimento carburante: 50 l/min, con arresto automatico

Alternatore, 120 A

Sistema di comando elettrico/elettronico

Contronics:

- Sistema di comando modalità avanzata

- Sistema di autodiagnosi

Caretrack tramite GSM o satellite e abbonamento triennale a Caretrack

Indicazione stato macchina

Controllo potenza rilevamento regime motore

Sistema di ritorno al minimo automatico

Power boost a comando diretto

Funzione avviamento/arresto di sicurezza

Schermo LCD a colori regolabile

Sezionatore principale

Circuito prevenzione riavviamento motore

Fari LED o alogeni ad alta capacità:

- Alogene: 1 sul telaio, 2 sul braccio

- LED: 1 sul telaio, 2 sul braccio

Batterie, 2 x 12 V / 170 Ah

Motorino di avviamento, 24 V / 5.5 kW

Torretta

Contrappeso: 8.450 kg

Accesso con corrimano

Cassetta porta attrezzi

Lamiere antiscivolo in metallo punzonato

Carter inferiori (heavy duty)

Carro

Carter inferiori

Regolatori idraulici del cingolo

Articolazione del cingolo ermetica e prelubrificata

Protezione cingoli standard

Impianto idraulico

Impianto idraulico a rilevazione automatica

- Sistema di sommatoria

Priorità del braccio

Priorità dell'avambraccio

- Priorità di rotazione

Tecnologia per ridurre i consumi di carburante ECO mode

Valvole rigenerazione braccio, avambraccio e benna

Valvole anticontraccolpo rotazione

Valvole anticaduta di braccio e avambraccio

Sistema di filtraggio multistadio

Ammortizzazione del cilindro

Guarnizioni anticontaminazione cilindro

Motori di traslazione a due marce automatiche

Olio idraulico, long life 46

EQUIPAGGIAMENTO STANDARD

Cabina e interni

Cabina certificata ROPS (ISO12117-2) con tettuccio fisso

Montanti a molla in olio silconico e gomma

Leva esclusione comandi

Pedali e leve comando traslazione

Sedile dell'operatore regolabile e consolle di comando a joystick

Joystick di comando (4 interruttori ognuno o 3 interruttori e 1 proporzionale)

Riscaldamento e condizionatore d'aria, automatico

Antenna flessibile

Autoradio con presa AUX, USB e Bluetooth

Cabina per tutte le stagioni, insonorizzata, che comprende:

- Portalattine

Cintura di sicurezza

Serrature portiere

- Vetro di sicurezza sfumato

Tappetino pavimento

Avvisatore acustico

- Parasole anteriore, superiore e posteriore

Ampio vano portaoggetti

Cristallo anteriore sollevabile

Parabrezza inferiore asportabile

- Tergicristallo parabrezza con funzione intermittente

Telecamera laterale

Telecamera posteriore

Chiave generale

Pattini cingoli

600 mm con costole triple

Equipaggiamento di scavo

Braccio monolitico da 6,2 m

Avambraccio da 3,05 m

Leverismo

Lubrificazione centralizzata manuale

Servizio

Kit attrezzi per la manutenzione quotidiana

Equipaggiamento

EQUIPAGGIAMENTO OPZIONALE

Motore

- Spegnimento motore automatico
- Riscaldatore monoblocco 240 V
- Riscaldatore a gasolio per refrigerante, 10 kW
- Separatore d'acqua con riscaldatore
- Impianto di raffreddamento per climi tropicali
- Ventola di raffreddamento reversibile

Sistema di comando elettrico/elettronico

- Luci di lavoro supplementari (alogene / LED)
 - 3 montate sulla cabina (2 anteriori, 1 posteriore)
 - 1 montata sul contrappeso
- Allarme traslazione
- Impianto antifurto con password
- Lampeggiatore rotante

Carro

- Cingolo stretto lungo
- Protezione cingoli integrale
- Lama dozer
 - 700/800/850 mm con costole triple
 - 600 mm con costole doppie

Impianto idraulico

- Funzione braccio flottante con HRV
- Condutture idrauliche:
 - Sistema di gestione degli attrezzi (fino a 20 memorie programmabili)
 - Martello demolitore e cesoia, portata pompa 1 o 2
 - Inclinazione/rotazione
 - Aggiuntivo per tiltrotator
 - Pinza
- Raccordo rapido attrezzo
 - Tubazione fuoriuscita olio (scarico) su macchina e braccio base
 - Preimpostazione pressione
- Olio idraulico, ISO VG 32,46
- Olio idraulico, olio 68 a lunga durata
- Olio idraulico, biodegradabile 46

EQUIPAGGIAMENTO OPZIONALE

Cabina e interni

- Cabina certificata ROPS (ISO12117-2) con tettuccio apribile
- Sedile in tessuto non riscaldato
- Sedile rivestito in tessuto, riscaldato e con sospensione pneumatica
- Pedale di marcia rettilinea
- Protezione caduta oggetti (FOG) montata sulla cabina
- Struttura protettiva contro la caduta di oggetti (FOPS) montata sulla cabina
- Kit per fumatori (portacenere e accendisigari)
- Kit protezione dagli atti vandalici
- Rete di sicurezza per il finestrino anteriore
- Parasole, botola sul tetto (acciaio)
- Parapioggia
- Tergicristallo inferiore
- Volvo Smart View
- Parabrezza monoblocco (tettuccio fisso)

Equipaggiamento di scavo

- Braccio in 2 pezzi da 6,2 m
- Avambraccio da 2,55 m, 3,7 m
- Articolazione con occhiello di sollevamento

Attacco rapido idraulico

- Attacco rapido idraulico Volvo S2 con gancio / S2 senza gancio
- Attacco rapido idraulico Volvo Universal U35
- Attacco rapido idraulico Steelwrist S70 Volvo

Servizio

- Kit attrezzi, compatto
- Kit ricambi

Altro

- Pacchetto demolizione:
 - Coperchio anello di rotazione
 - Protezione dell'asta cilindro comando braccio
 - Protezione cilindro benna
 - Porta laterale e cofano con griglia per impieghi gravosi

Attrezzature

- Benna universale (GP)
- Benna per impieghi gravosi
- Tilt rotator Steelwrist

SELEZIONE DI EQUIPAGGIAMENTI OPZIONALI VOLVO

Carro stretto



Braccio in due pezzi



Lama dozer



Ventola con inversione del senso di rotazione



Pedali supplementari (traslazione rettilinea e X1)



Joystick a controllo proporzionale



Alcuni prodotti potrebbero non essere disponibili su tutti i mercati. Nell'ambito della nostra politica di continuo perfezionamento tecnico dei prodotti, ci riserviamo il diritto di apportare modifiche alle caratteristiche e al design dei nostri prodotti, senza obbligo di preavviso. Le illustrazioni riportate in questa brochure non raffigurano necessariamente la versione standard della macchina.



VOLVO

Volvo Construction Equipment

www.volvoce.com