



Volvo Construction Equipment

EC950E

Экскаваторы Volvo 90,0–91,8 т, 611 л.с.



Стремление к эффективности

Специалисты компании Volvo Construction Equipment являются энтузиастами своего дела. Разрабатывая продукцию и услуги, повышающие производительность, мы уверены, что сможем помочь даже профессионалам своего дела снизить себестоимость и увеличить прибыль. Будучи частью Volvo Group, наша компания в своей деятельности стремится к использованию инновационных решений, которые помогут вам работать более эффективно без усилий.

Мы помогаем вам сделать больше.

Работать эффективнее с меньшими затратами — девиз Volvo Construction Equipment. Высокая производительность сочетается с низкими затратами энергии, а простота использования — с надежностью. В сфере снижения затрат в течение срока службы компания Volvo не имеет равных.

Создано для решения ваших задач

Нужно хорошо потрудиться, чтобы создать решения, которые подходят для конкретных потребностей различных областей промышленности. Внедрение инноваций часто подразумевает использование высоких технологий — но это не всегда так. Некоторые из наших лучших идей просты и основаны на четком и глубоком понимании потребностей наших клиентов.



За 180 лет можно многому научиться

В течение многих лет компания Volvo внедряла прогрессивные решения, которые произвели революцию в области применения строительной техники. Именно слово Volvo стало синонимом слова «безопасность». Защита операторов, их окружения, а также снижение вредного воздействия на окружающую среду — традиционные ценности, которые лежат в основе нашей продукции.

Мы на вашей стороне

За торговой маркой Volvo стоят самые лучшие специалисты. Volvo — это истинно международная компания, ее задача — быстрое и эффективное обслуживание клиентов, где бы они ни находились.

Мы стремимся к максимальной эффективности.

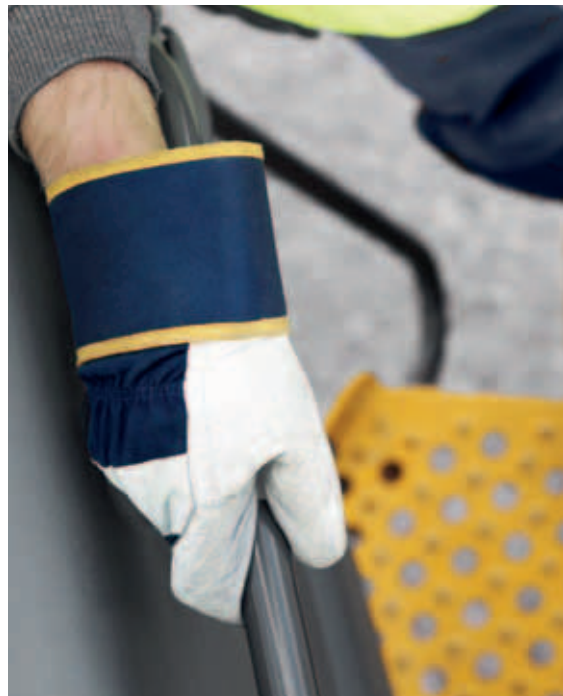

Volvo Trucks

Renault Trucks



Mack Trucks



UD Trucks



Volvo Buses



Volvo Construction Equipment



Volvo Penta



Volvo Financial Services

Большие, мощные и производительные

Более качественное, надежное и быстрое выполнение крупномасштабных работ благодаря EC950E. 90-тонный гусеничный экскаватор обеспечивает идеальное сочетание мощности и устойчивости, что позволяет увеличить объем работы в сложнейших условиях.

Высокая устойчивость

Благодаря непревзойденной устойчивости модели EC950E операторы могут комфортно и уверенно работать в самых сложных условиях. Эта сбалансированная и устойчивая машина оснащена широкими и длинными гусеницами, выдвинутой ходовой частью и оптимизированным противовесом.



Качество Volvo

Вы можете быть уверены в превосходной производительности EC950E. Для обеспечения высокой производительности работы машина оснащена мощным двигателем Volvo D16 450 кВт, и в ней используются передовые технологии, основанные на десятилетиях опыта.



Максимальная производительность работы оператора

Для удобства работы и простоты использования все интерфейсы машины, включая джойстики, клавиатуру и монитор ЖКД, расположены эргономичным образом и спроектированы для обеспечения оптимальной управляемости и эффективности. Комфортная, просторная и защищенная от шума кабина обеспечивает максимальную производительность работы оператора.



Надежные ковши Volvo

Работайте максимально продуктивно благодаря надежным, высококачественным ковшам Volvo. Ковши Volvo идеально соответствуют используемой машине для копания в любых рабочих условиях. Можно выбрать прочные ковши общего назначения, ковши для тяжелых или экстремальных режимов работы, предназначенные для самых тяжелых применений и условий.





ЧЕМ БОЛЬШЕ МАШИНА, ТЕМ ВЫШЕ РЕЗУЛЬТАТ



Повышайте прибыльность и производительность с помощью крупнейшего гусеничного экскаватора Volvo: EC950E. 90-тонный экскаватор оснащен ковшем высокой вместимости, что позволяет перемещать больше тонн материала в час, повышая эффективность работы на рабочей площадке.



ПРЕВОСХОДНОЕ УСИЛИЕ ВЫЕМКИ



Модель EC950E готова к испытаниям в самых тяжелых условиях. Превосходное усилие выемки особенно заметно при работе с твердыми и тяжелыми материалами благодаря высокой гидравлической мощности, обеспечивающей выполнение любой работы.

Максимальная производительность

Гарантированное выполнение работы. Крупная и мощная модель EC950E позволяет решить любые самые сложные задачи. Превосходное усилие выемки, сокращенная продолжительность рабочего цикла и выдающаяся топливная эффективность повышают прибыльность, максимально увеличивая окупаемость вложений.

Успевайте больше за меньшее время

Снижение продолжительности рабочего цикла достигается за счет улучшенной гидравлической системы, которая увеличивает мощность насоса и обеспечивает быструю и плавную работу. Новейшая, полностью электрогидравлическая система, а также высокая мощность и внушительный крутящий момент двигателя Volvo D16 позволяют обеспечить минимальную продолжительность рабочих циклов.



Полный контроль

Благодаря новой электрогидравлической системе оператор получает возможность превосходного управления для повышения производительности и эффективности работы. С помощью интеллектуальной технологии система управляет потоком по требованию и сокращает внутренние потери в гидравлическом контуре.



Выдающаяся топливная эффективность

Уникальный режим ECO от Volvo и электрогидравлическая система обеспечивают выдающуюся топливную эффективность. Режим ECO оптимизирует работу гидравлической системы для снижения потери потока и давления. Для более эффективной работы интегрированный рабочий режим позволяет операторам выбирать оптимальный рабочий режим для выполняемой задачи: I (холостой ход, Idle), F (нормальный, Fine), G (общий, General), H (тяжелый, Heavy) и P (макс. мощность, Power max).



Универсальные возможности для сложнейших условий

Надежная и производительная модель EC950E позволяет работать в самых сложных условиях. Для повышения универсальности система управления навесным оборудованием обеспечивает возможность использования различного навесного оборудования и позволяет оператору задавать предварительные настройки гидравлического потока и давления с помощью монитора в кабине.



Постоянная работа

Вы можете положиться на безотказную работу большого и прочного экскаватора EC950E, который всегда готов к работе. Усиленная конструкция машины, надежные и защищенные от износа компоненты и простой доступ для обслуживания гарантируют, что вы выполните работу без задержек.

Надежная конструкция

Надежная и безотказная модель экскаватора EC950E обеспечивает бесперебойную работу. Машина оснащена защищенными компонентами, включая усиленную стрелу и рукоять, а также прочную конструкцию рамы, что обеспечивает долговечность и постоянную техническую готовность в сложных условиях. Для дополнительной защиты на днище машины установлена встроенная усиленная пластина.



Прочная защита

Для повышения безопасности и надежности кабины сертифицированы для использования с дополнительной защитой от падающих предметов (FOG) и конструкцией для защиты кабины от падающих предметов (FOPS), которые позволяют спокойно работать в сложных условиях. Экскаватор EC950E можно также оснастить направляющими по всей длине гусеничной ленты для дополнительной защиты.



Проверенная временем надежность

Прочная и надежная модель EC950E создана с использованием высококачественных компонентов Volvo, которые идеально подходят для этой машины. Строгие испытания в ходе разработки продукции Volvo гарантируют производство отлично сконструированных компонентов, специально предназначенных для выполнения конкретных задач и обеспечивающих надежную работу в сложнейших условиях.

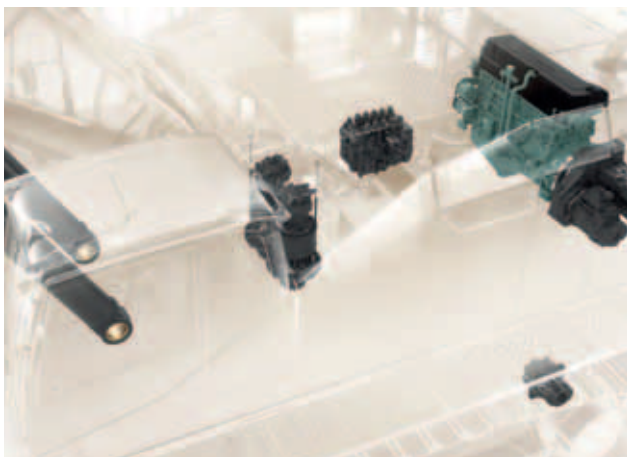

Копание защищенным от износа оборудованием

Ковш Volvo для тяжелого режима работы сконструирован с использованием износостойких стальных пластин для обеспечения длительного срока службы и превосходных характеристик копания. Он сделан из высококачественных прочных материалов и отлично подходит для работы в карьерах и на добыче материалов. Для защиты всех элементов ковша включая зубья, адаптер, сегмент, боковую режущую кромку и защитную накладку, предлагается широкий выбор изнашиваемых деталей.



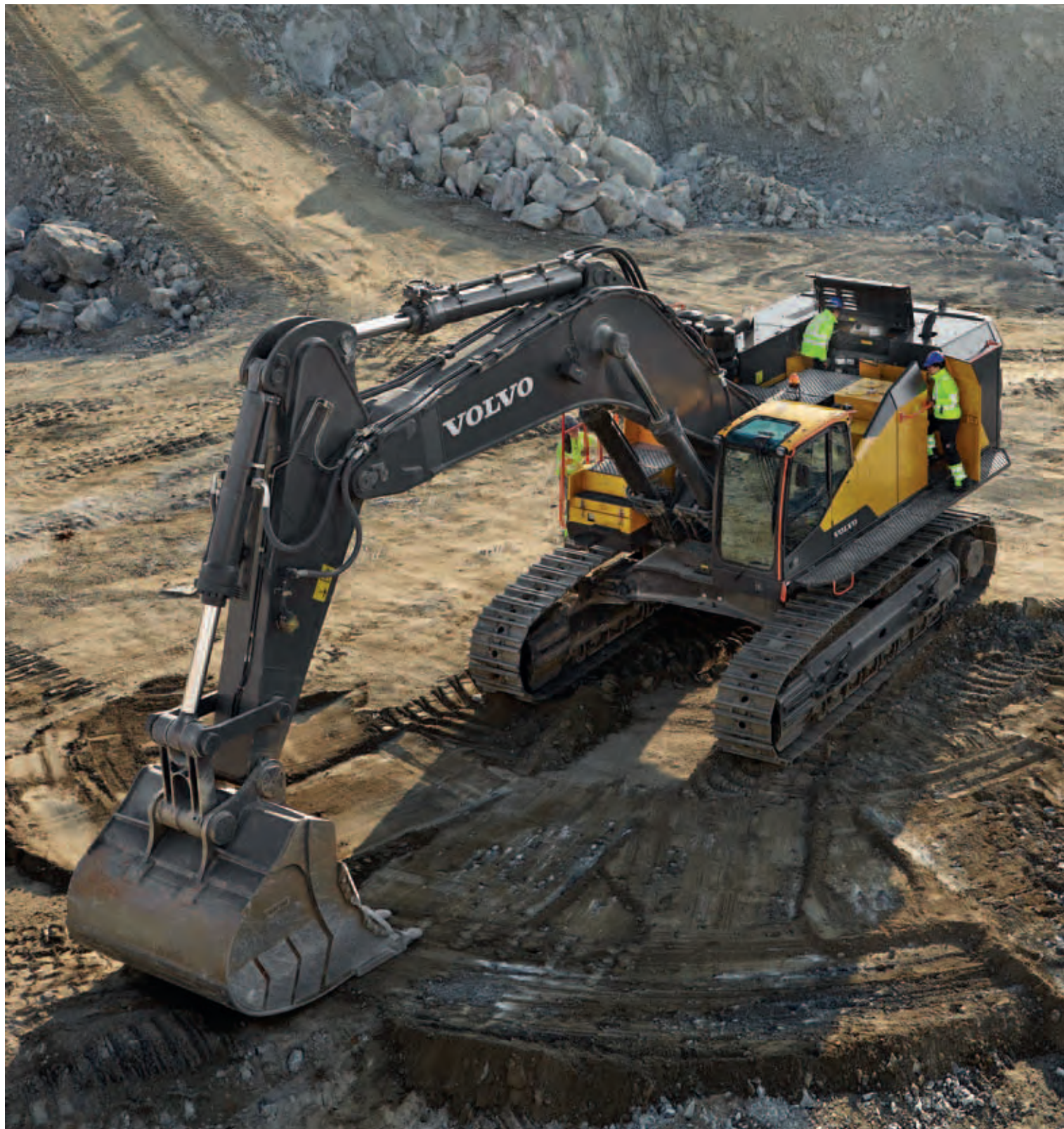

ПРОСТОЙ ДОСТУП ДЛЯ ОБСЛУЖИВАНИЯ



Добейтесь максимальной технической готовности благодаря быстрому и более безопасному обслуживанию. Доступ к важнейшим точкам обслуживания осуществляется через двери отсеков, которые удобно расположены и широко открываются, причем подойти к ним можно по центральному и боковым проходам.



ПРОСТОЙ КОНТРОЛЬ РАБОТЫ МАШИНЫ



Важные напоминания об обслуживании с помощью CareTrack позволяют обеспечить максимальную техническую готовность. Программа контроля по GPS работает с системой диагностики машины для обеспечения возможности удаленного отслеживания условий эксплуатации машины, ее производительности, расхода топлива и прочих параметров. Система также отслеживает географическое положение машины и может даже предотвращать несанкционированное использование.

Сокращение расходов

Мы стремимся предоставлять полноценные решения, чтобы гарантировать высочайшую производительность вашей машины Volvo, включая самое современную поддержку с помощью решений для обслуживания клиентов. Воспользуйтесь преимуществами нашей уникальной сети поддержки местных дилеров для обеспечения максимальной технической готовности вашей машины, получения максимальной прибыли и обеспечения роста вашего бизнеса.

Дилерская сеть Volvo

Компания Volvo предлагает оптимальное решение вашей задачи. В соответствии с вашими требованиями можно снизить совокупную стоимость владения машиной и повысить доход. Компания Volvo имеет разветвленную инфраструктуру техников, мастерских и дилеров, эта обширная сеть обеспечит полную поддержку, используя знание местных особенностей и международный опыт.



Диагностика машины

Диагностическое программное обеспечение Volvo позволяет проанализировать использование машины, сократить затраты на обслуживание и увеличить срок службы. Система MATRIS анализирует рабочие данные и функции машины, которые можно подстраивать нужным образом.



Сервисные Договоры

В рамках сервисных договоров предоставляется профилактическое техобслуживание, комплексные ремонтные работы и услуги по обеспечению технической готовности. Компания Volvo использует новейшие технологии для контроля работы и состояния машины, чтобы увеличить прибыльность вашего бизнеса. С помощью договора о сервисных работах вы сможете контролировать расходы на обслуживание.



Оригинальные запчасти Volvo

Каждая запасная деталь важна для обеспечения технической готовности и производительности вашей машины. Оригинальные запчасти Volvo прошли расширенное тестирование и одобрены для обеспечения высочайшего качества. Чтобы получить информацию о наличии запчастей и о возможности их быстрой и простой доставки через нашу международную дистрибьюторскую сеть, обратитесь к своему местному дилеру Volvo.



ГОТОВНОСТЬ К ИСПЫТАНИЯМ

ЧЕМ БОЛЬШЕ МАШИНА, ТЕМ ВЫШЕ РЕЗУЛЬТАТ

Крупнейший гусеничный кран Volvo позволяет перемещать больше тонн материала в час за счет высокой вместимости ковша, что повышает эффективность работы на рабочей площадке.

Прочная защита

Кабина сертифицирована для использования с дополнительной защитой от падающих предметов (FOG) и конструкцией для защиты кабины от падающих предметов (FOPS), обеспечивает спокойную работу в сложных условиях.

Большие результаты за меньшее время

Новейшая, полностью электрогидравлическая система обеспечивает минимальную продолжительность рабочих циклов.

Полноценное управление

Электрогидравлическая система управляет потоком по требованию и сокращает внутренние потери в гидравлическом контуре.

ПРЕВОСХОДНОЕ УСИЛИЕ ВЫЕМКИ

Модель EC950E обладает превосходным усилием выемки, особенно при работе с твердыми и тяжелыми материалами.

Прочные ковши Volvo

Максимальная производительность благодаря прочным высококачественным ковшам Volvo, отлично сочетающимися с вашей машиной.



ПРОСТОЙ КОНТРОЛЬ РАБОТЫ МАШИНЫ

Дистанционный мониторинг работает с системой диагностики машины для обеспечения возможности удаленного отслеживания условий эксплуатации машины, ее производительности, расхода топлива и прочих параметров. Все это позволяет максимально увеличить время безотказной работы.

ПРОСТОЙ ДОСТУП ДЛЯ ОБСЛУЖИВАНИЯ

Доступ к точкам обслуживания осуществляется через широко открывающиеся двери отсеков, при этом подойти к ним можно по центральному и боковым проходам.



Качество Volvo

Экскаватор EC950E обеспечивает превосходную производительность благодаря двигателю Volvo D16 мощностью 450 кВт.

Выдающаяся топливная эффективность

Уникальный режим ECO от Volvo и электрогидравлическая система обеспечивают выдающуюся топливную эффективность.

Надежная конструкция

Модель EC950E оснащена защищенными компонентами, что обеспечивает долговечность и больше времени в работе.

Подтвержденная временем надежность

Вы можете рассчитывать на высококачественные компоненты Volvo, которые идеально подходят для этой машины.

Подробные сведения о модели Volvo EC950E

Двигатель

Дизельный двигатель компании Volvo обеспечивает снижение выбросов, превосходную производительность и топливную эффективность. Двигатель оснащен точными топливными форсунками высокого давления, турбонагнетателем и охладителем наддувочного воздуха, а также электронной системой управления двигателем для оптимизации производительности машин. Воздушный фильтр: 3-ступенчатый с фильтром предварительной очистки. Система автоматического холостого хода: снижает обороты двигателя до режима холостого хода, если не задействованы рычаги и педали, что приводит к снижению расхода топлива и уровня шума в кабине.

Двигатель	Volvo	D16E
Макс. мощность при	об/мин	1800
Эффективная мощность, ISO 9249/SAE J1349	кВт	446
	л.с.	606
Полная мощность, ISO 14396/SAE J1995	кВт	450
	л.с.	611
Макс. крутящий момент	Нм	2650
при частоте вращения двигателя	об/мин	1350
Число цилиндров		6
Объем	л	16,1
Диаметр	мм	144
Ход	мм	165

Электрическая система

Высокоэффективная электрическая система с хорошей защитой. Водонепроницаемые разъемы с двойной фиксацией используются для защиты коррозионноустойчивых соединений. Главные реле и соленоидные клапаны закрыты во избежание повреждений. В стандартном исполнении система оснащается центральным выключателем. Система Contronics обеспечивает контроль функций машины и важной диагностической информации.

Напряжение	В	24
Батареи	В	2 x 12
Емкость батареи	Ач	210
Генератор переменного тока	В/А	28/80

Ходовая часть

Ходовая часть имеет прочную X-образную раму. Смазанные и уплотненные гусеничные цепи входят в стандартное оснащение.

Башмаки гусеничной ленты		51 x 2
Шаг звеньев	мм	260,4
Ширина трака, двойной грунтозацеп	мм	650/750/900
Нижние катки		9 x 2
Верхние катки		3 x 2

Система поворота

В системе поворота используются аксиально-поршневые двигатели, приводящие планетарный редуктор с максимальным крутящим моментом. Автоматический стопорный тормоз и клапан запрета обратного хода в стандартной комплектации.

Макс. скорость поворота	об/мин	6,9
Макс. крутящий момент поворота	кНм	343

Система ходовой части

Каждая гусеничная лента приводится в действие автоматическим ходовым гидромотором с двухскоростным переключением. Тормоза гусеничной ленты являются многодисковыми, подпружиненными и с гидравлическим растормаживанием. Ходовой гидромотор, тормоз и планетарные редукторы хорошо защищены рамой гусеничной тележки.

Макс. тяговое усилие	кН	565
Макс. скорость хода (низкая)	км/ч	2,8
Макс. скорость хода (высокая)	км/ч	4,4
Способность преодолевать подъем	°	33

Объемы рабочих жидкостей

Топливный бак	л	1265
Гидросистема, всего	л	900
Гидравлический бак	л	460
Моторное масло	л	55
Охлаждающая жидкость двигателя	л	72
Устройство ограничения поворота	л	2 x 6,5
Устройство ограничения хода	л	2 x 25
Редуктор ВОМ	л	1 x 7,5

Гидравлическая система

Новая электрогидравлическая система и новый главный распределитель (MCV) используют интеллектуальную технологию для управления потоком по требованию для повышения производительности, большего усилия выемки и превосходной топливной экономичности. Система суммирования, стрела, рукоять и приоритет поворота вместе с регенерацией потока стрелы, рукояти и ковша обеспечивают оптимальную производительность.

Система включает следующие важные функции.

Суммирование потоков: объединение потока обоих гидронасосов для сокращения продолжительности рабочего цикла и повышения производительности.

Приоритет стрелы: приоритет отдается стреле для быстрого подъема при загрузке или выполнении работ по глубинной выемке грунта.

Приоритет рукояти: приоритет отдается работе рукояти для сокращения продолжительности рабочего цикла при выравнивании и повышения скорости наполнения ковша при копании.

Приоритет поворота: приоритет отдается функции поворота для повышения скорости выполнения совмещенных операций.

Система регенерации: предотвращает кавитацию и обеспечивает поток для других движений во время выполнения совмещенных операций для максимальной производительности.

Клапаны фиксации: клапаны фиксации стрелы и рукояти предотвращают самопроизвольное опускание рабочего оборудования.

Главный насос. Тип: 3 аксиально-поршневых насоса переменного рабочего объема

Максимальный поток	л/мин	2 x 515; 1 x 147
--------------------	-------	---------------------

Насос контура управления. Тип: шестеренчатый насос

Максимальный поток	л/мин	1 x 42
--------------------	-------	--------

Давление установки предохранительного клапана

Орудие	МПа	34,3
Контур хода	МПа	34,3
Контур поворота	МПа	28,4
Контур управления	МПа	3,9

Гидроцилиндры

Моноблочная стрела		2
Диаметр x ход	ø x мм	215 x 1930
Рукоять		1
Диаметр x ход	ø x мм	240 x 2180
Ковш		1
Диаметр x ход	ø x мм	200 x 1500
Ковш ME		1
Диаметр x ход	ø x мм	230 x 1500

Гидромоторы

Ход: аксиально-поршневой переменного объема с механическим тормозом
Поворот: аксиально-поршневой постоянного объема с механическим тормозом

Кабина

В кабину оператора обеспечен удобный доступ благодаря широкой двери. Кабина установлена на стойках с гидравлическим демпфированием для снижения уровней воздействия и вибрации. Звукопоглощающая облицовка обеспечивает низкий уровень шума. Кабина характеризуется прекрасной круговой обзорностью. Переднее лобовое стекло можно легко сдвинуть к потолку, а нижнее ветровое стекло можно снять и хранить его в боковой двери. Встроенная система кондиционирования и отопления: отфильтрованный воздух под небольшим давлением подается в кабину вентилятором с автоматическим управлением. Воздух распределяется по кабине с помощью 14 воздуховодов. Эргономичное сиденье оператора: регулируемое сиденье и панель с ручками управления двигаются независимо друг от друга, повышая комфорт оператора. Сиденье имеет 12 регулировок и ремень безопасности для комфорта и безопасности оператора.

Уровень шума

Уровень шума в кабине соответствует ISO 6396		
LpA	дБ(A)	74
Внешний уровень шума в соответствии со стандартами ISO 6395 и директивой по шуму (2000/14/EC), а также 474-1:2006 +A1:2009		
LwA	дБ(A)	111

Спецификации

ДАВЛЕНИЕ НА ГРУНТ

Описание		EC950E						
		Стрела 7,25 м, рукоятка 2,95 м, Ковш 4515 кг (4,7 м³) Противовес 16 100 кг			Стрела 8,4 м, рукоятка 3,7 м, Ковш 4190 кг (3,9 м³) Противовес 16 100 кг			
		Ширина трека	Эксплуатационная масса	Давление на грунт	Габаритная ширина	Эксплуатационная масса	Давление на грунт	Габаритная ширина
		мм	кг	кПа	мм	кг	кПа	мм
Двойной грунтозацеп		650	90 010	122,0	4298	90 020	122,0	4298
		750	90 710	106,6	4300	90 720	106,6	4300
		900	91 830	89,9	4450	91 840	90,0	4450

РЕКОМЕНДАЦИИ ПО ВЫБОРУ КОВША

Тип ковша		Объем	Ширина кромки ковша	Радиус наконечника	Вес	Зубья	EC950E		
							Стрела 7,25 м	Стрела 8,4 м	
							Башмак 650 мм, противовес 16 100 кг		
							2,95 м	2,95 м	3,7 м
		м³	мм	мм	кг	EA			
Ковши с прямым креплением (V4) – универсальный срез	Общего назначения	3,9	1970	2221	4187	5	C	C	C
		4,7	2050	2348	4515	5	C	C	C
		5,4	2350	2400	4669	5	C	C	B
	Тяжелый режим работы	3,9	1970	2275	5066	5	D	D	D
		4,7	2050	2400	5642	5	D	D	C
		5,2	2200	2400	5907	5	D	C	B
		5,4	2280	2400	6058	5	D	C	B
		5,6	2350	2400	6167	5	D	B	B
Ковши с прямым креплением (V6)	Экстремальный режим работы	5,6	2500	2700	6886	5	D	B	A
Тип ковша		Объем	Ширина кромки ковша	Радиус наконечника	Вес	Зубья	EC950E		
							Стрела 7,25 м		
							Башмак 650 мм, противовес 16 100 кг		
							2,95 м		
		м³	мм	мм	кг	EA			
Ковши с прямым креплением (V4) – универсальный срез *Только для Индии	Тяжелый режим работы	3,9	1970	2275	5066	5		D	
		4,7	2050	2400	5642	5		D	
		5,2	2200	2400	5907	5		D	
		5,4	2280	2400	6058	5		D	
		5,6	2350	2400	6167	5		D	

Обратитесь к дилеру Volvo для приобретения ковшей и навесного оборудования, соответствующих области применения.

Рекомендации даны исключительно для справки, они основаны на типичных рабочих условиях.

Вместимость ковша в соответствии с ISO 7451, переполнение материала с углом откоса 1:1.

Максимальная плотность материала

A	1200–1300 кг/м³	уголь, мергель, сланец
B	1400–1600 кг/м³	влажный грунт и глина, известняк, песчаник
C	1700–1800 кг/м³	гранит, влажный песок, взорванная порода
D >	1900 кг/м³	жидкая грязь, железняк

Спецификации

РАЗМЕРЫ

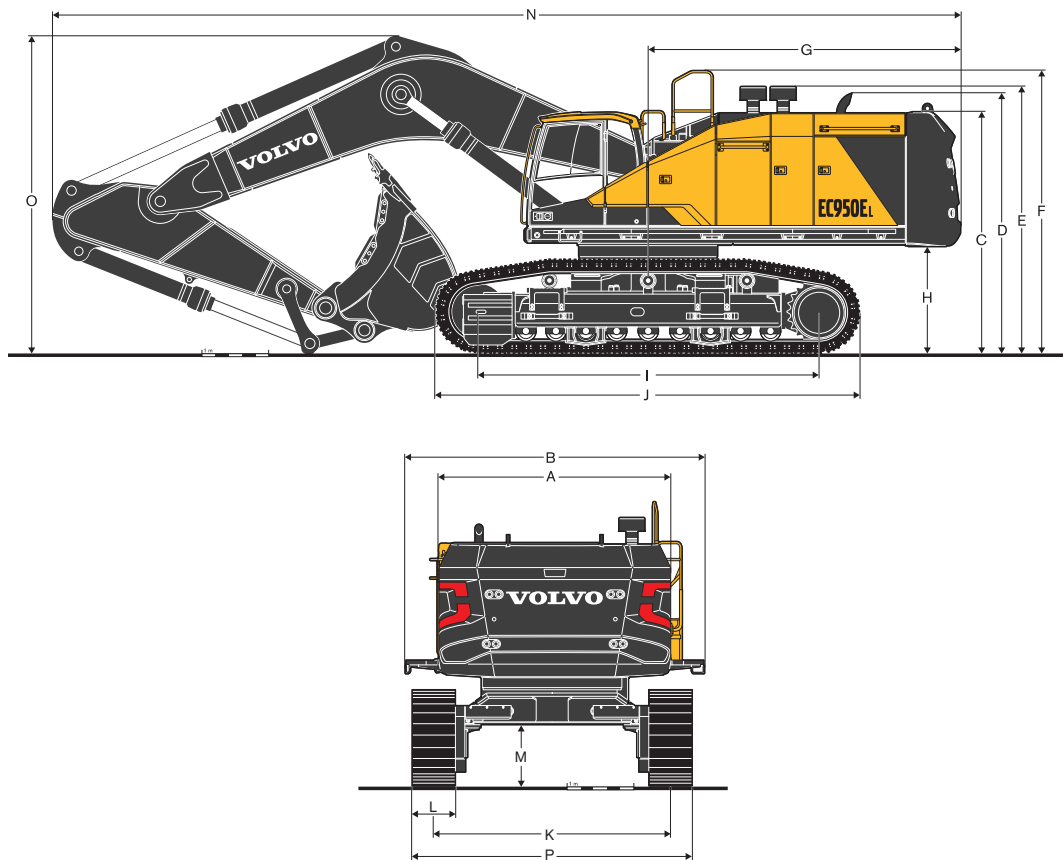

Описание	Единица измерения	EC950E		
Стрела	м	7,25	8,4	
Рукоять	м	2,95	2,95	3,7
A Габаритная ширина надстройки	мм	4505	4505	4505
B Габаритная ширина (включая мостки)				
Башмак 650 мм	мм	4515	4515	4515
Башмак 750 мм	мм	4515	4515	4515
Башмак 900 мм	мм	4700	4700	4700
C Габаритная высота по крыше кабины	мм	3655	3655	3655
D Габаритная высота задней трубы	мм	3930	3930	3930
E Габаритная высота фильтра предварительной очистки	мм	4025	4025	4025
Габаритная высота масляной ванны	мм	4180	4180	4180
F Габаритная высота поручня	мм	4265	4265	4265
G Радиус поворота задней части платформы	мм	4700	4700	4700
H Дорожный просвет по противовесу*	мм	1620	1620	1620
I Опорная длина гусеницы	мм	5120	5120	5120
J Длина гусеницы	мм	6380	6380	6380
K Ширина колеи (выдвинутое положение)	мм	3550	3550	3550
L Ширина трака	мм	650	650	650
M Мин. дорожный просвет*	мм	915	915	915
Нет Габаритная длина	мм	13 615	14 765	14 600
O Габаритная высота по стреле	мм	4950	4875	4905
P Ширина ходовой части (втянутое положение)				
Башмак 650 мм	мм	3500	3500	3500
Башмак 750 мм	мм	3730	3730	3730
Башмак 900 мм	мм	4070	4070	4070

* С грунтозацепом башмака

РАЗМЕРЫ

Цилиндр стрелы

Длина	Высота	Ширина	Вес
мм	мм	мм	кг
3000	600	480	900 x 2 шт. = 1800

Шланг цилиндра стрелы

Длина	Вес	Кол-во
мм	кг	EA
1250	5	2
1170	4	2

Противовес

Длина	Высота	Ширина	Вес
мм	мм	мм	кг
3485	2150	830	16 100

Башмаки

Ширина башмака	Длина	Высота	Габаритная ширина	Вес/единица
мм	мм	мм	мм	кг
650	6380	1445	1085	12 930
750	6380	1445	1085	13 300
900	6380	1445	1160	13 860

Надстройка

Длина	Высота задней трубы	Ширина*	Вес
мм	мм	мм	кг
6600	3015	3475	42 810

*Поворотная часть повернута на 90 градусов (поперек)

Стандартная машина (без противовеса)

Ширина трака	Длина	Высота задней трубы	Габаритная ширина (втянутое положение)	Вес
мм	мм	мм	мм	кг
650	7475	4025	3685	52 520
750	7475	4025	3685	53 270
900	7475	4025	3690	54 390

Проход

Расположение	Длина	Ширина	Высота	Вес
Слева спереди	1310	480	65	21
Слева сзади	1545	480	65	25
Справа спереди	1020	480	65	17
Справа сзади	1115	480	65	18
Посередине	1210	480	65	21

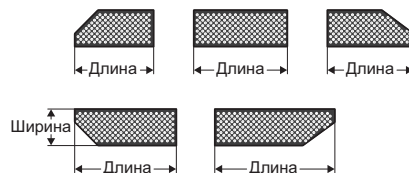
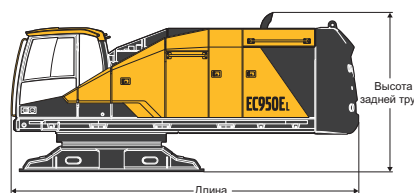
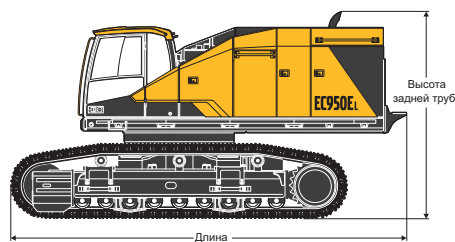
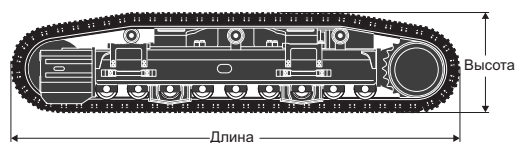
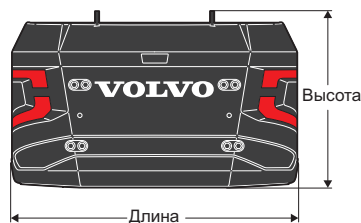
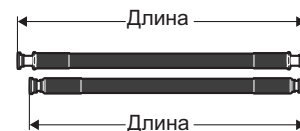

Спецификации

РАЗМЕРЫ

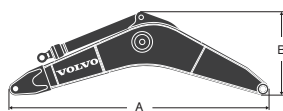

Описание	Единица измерения	EC950E		Описание	Единица измерения	EC950E	
		7,25	8,4			2,95	3,7
Стрела	м	7,25	8,4	Рукоять	м	2,95	3,7
Длина (А)	мм	7620	8590	Длина (А)	мм	4470	5210
Высота (В)	мм	2580	2395	Высота (В)	мм	1675	1485
Ширина	мм	1100	1100	Ширина	мм	835	790
Вес	кг	9580	9130	Вес	кг	5470	5340

* Включает цилиндр, трубопроводы и палец

* Включает цилиндр ковша, механизм поворота ковша и палец

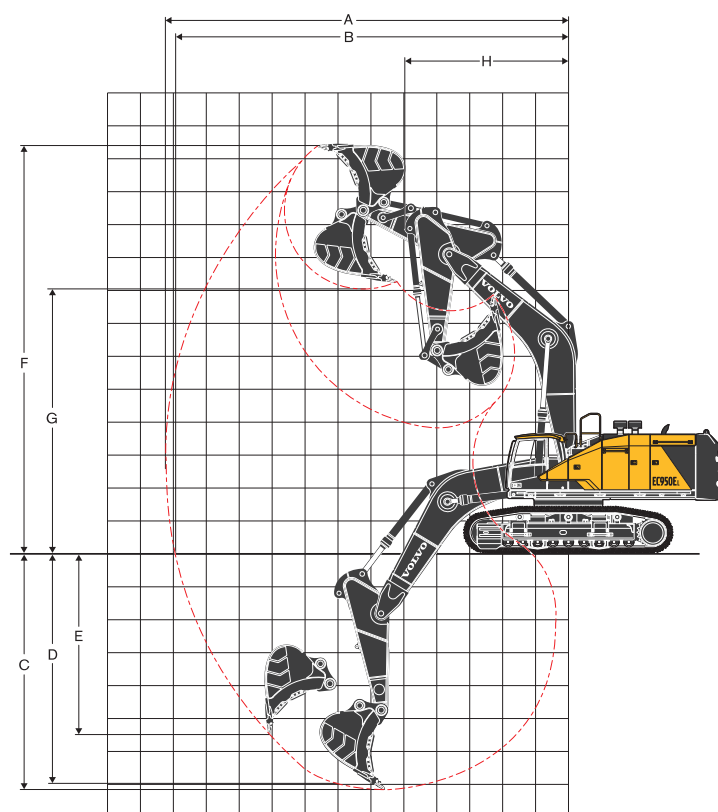

РАБОЧИЕ ДИАПАЗОНЫ

Описание	Единица измерения	EC950E		
		7,25	8,4	3,7
Стрела	м	7,25	8,4	
Рукоять	м	2,95	2,95	3,7
A Макс. вылет при копании	мм	12 270	13 480	14 020
B Макс. вылет при копании на уровне грунта	мм	11 950	13 190	13 750
C Макс. глубина копания	мм	7 120	8 330	8 950
D Макс. глубина копания (l = 2,44 м ровное дно)	мм	6 980	8 180	8 820
E Макс. глубина копания с вертикальной стенкой	мм	5 390	6 450	7 300
F Макс. высота резания	мм	12 410	13 100	13 280
G Макс. высота выгрузки	мм	8 090	8 790	9 200
H Мин. передний радиус поворота	мм	4 970	6 010	5 910

УСИЛИЯ ВЫЕМКИ С КОВШОМ ПРЯМОГО СОЕДИНЕНИЯ

Радиус ковша		мм	2348	2348	2221
Вырывное усилие — ковш	SAE J1179	кН	424	424	341
	ISO 6015	кН	478	478	388
Отрывное усилие — рукоять	SAE J1179	кН	408	408	350
	ISO 6015	кН	420	420	359
Угол поворота, ковш		°	170	170	170

ГРУЗОПОДЪЕМНОСТЬ ЕС950Е

Грузоподъемность на конце рукояти без ковша.

Для получения значения грузоподъемности, включая ковш, просто вычтите фактический вес ковша прямого соединения или ковша с быстроразъемным соединением из следующих значений.

	Подъемный крюк по отношению к уровню земли	3,0 м		4,5 м		6,0 м		7,5 м		9,0 м		10,5 м		12,0 м		Макс. вылет			
		Вдоль ход. части	Поперек ход. части	Вдоль ход. части	Поперек ход. части	Вдоль ход. части	Поперек ход. части	Вдоль ход. части	Поперек ход. части	Вдоль ход. части	Поперек ход. части	Вдоль ход. части	Поперек ход. части	Вдоль ход. части	Поперек ход. части	Вдоль ход. части	Поперек ход. части	Макс. м	
Стрела: 7,25 м	9,0 м	кг							*23 460	*23 460							*20 910	*20 910	7,7
Рукоять: 2,95 м	7,5 м	кг							*23 510	*23 510							*20 070	*20 070	8,7
Башмак: 650 мм	6,0 м	кг			*37 120	*37 120	*29 050	*29 050	*24 820	*24 820	*22 420	20 390					*19 950	19 010	9,4
Противо-вес: 16 100 кг	4,5 м	кг					*32 750	*32 750	*26 650	26 340	*23 150	19 890					*20 420	17 440	9,8
	3,0 м	кг					*35 920	35 180	*28 390	25 300	*23 940	19 330					*21 470	16 690	9,9
	1,5 м	кг					*37 460	33 930	*29 440	24 490	*24 360	18 870					*22 080	16 620	9,8
	0 м	кг			*36 090	*36 090	*37 110	33 370	*29 410	24 030	*23 940	18 610					*22 140	17 250	9,5
	-1,5 м	кг	*31 420	*31 420	*43 830	*43 830	*34 950	33 320	*27 890	23 930							*22 010	18 830	8,9
	-3,0 м	кг	*43 960	*43 960	*37 790	*37 790	*30 650	*30 650	*24 050	*24 050							*21 310	*21 310	8,1
	-4,5 м	кг			*28 250	*28 250	*22 610	*22 610									*18 990	*18 990	6,7
	Стрела: 8,4 м	10,5 м	кг															*21 080	*21 080
Рукоять: 2,95 м	9,0 м	кг							*21 140	*21 140	*19 870	*19 870					*19 830	*19 830	9,2
Башмак: 650 мм	7,5 м	кг							*22 260	*22 260	*20 040	*20 040					*19 200	16 910	10,1
Противо-вес: 16 100 кг	6,0 м	кг					*29 620	*29 620	*24 060	*24 060	*20 870	19 930	*18 990	15 500			*18 880	15 120	10,6
	4,5 м	кг							*26 040	25 100	*21 920	19 200	*19 340	15 170			*18 730	14 070	11,0
	3,0 м	кг							*27 650	23 960	*22 850	18 520	*19 720	14 790			*18 680	13 550	11,1
	1,5 м	кг							*28 430	23 190	*23 360	17 990	*19 840	14 490			*18 670	13 470	11,1
	0 м	кг					*34 910	31 740	*28 230	22 800	*23 240	17 680	*19 370	14 340			*18 620	13 860	10,8
	-1,5 м	кг					*32 750	31 860	*26 980	22 740	*22 220	17 620					*18 430	14 830	10,3
	-3,0 м	кг			*33 770	*33 770	*29 450	*29 450	*24 500	22 980	*19 780	17 860					*17 900	16 700	9,5
	-4,5 м	кг			*27 830	*27 830	*24 410	*24 410	*20 020	*20 020							*16 570	*16 570	8,4
	-6,0 м	кг					*15 920	*15 920											6,8
	Стрела: 8,4 м	10,5 м	кг															*14 650	*14 650
Рукоять: 3,7 м	9,0 м	кг								*18 350	*18 350						*13 860	*13 860	10,0
Башмак: 650 мм	7,5 м	кг								*18 870	*18 870	*17 600	16 110				*13 540	*13 540	10,8
Противо-вес: 16 100 кг	6,0 м	кг					*27 560	*27 560	*22 770	*22 770	*19 900	*19 900	*18 070	15 830			*13 540	*13 540	11,4
	4,5 м	кг					*31 600	*31 600	*24 960	*24 960	*21 140	19 570	*18 680	15 400			*13 830	12 920	11,7
	3,0 м	кг					*34 780	33 730	*26 910	24 490	*22 300	18 810	*19 300	14 960			*14 370	12 460	11,8
	1,5 м	кг					*36 180	32 440	*28 150	23 550	*23 110	18 190	*19 700	14 580			*15 290	12 370	11,7
	0 м	кг					*35 920	31 890	*28 470	22 980	*23 360	17 770	*19 660	14 320			*16 640	12 660	11,5
	-1,5 м	кг			*28 940	*28 940	*34 420	31 800	*27 780	22 760	*22 830	17 580	*18 870	14 240			*17 470	13 400	11,0
	-3,0 м	кг	*30 090	*30 090	*38 540	*38 540	*31 740	*31 740	*25 950	22 830	*21 230	17 650					*17 240	14 810	10,3
	-4,5 м	кг	*37 790	*37 790	*32 930	*32 930	*27 550	*27 550	*22 600	*22 600	*17 690	*17 690					*16 540	*16 540	9,3
	-6,0 м	кг			*24 690	*24 690	*20 940	*20 940	*16 240	*16 240							*14 670	*14 670	7,9

Примечания. 1. Машина в «нормальном режиме-Ф» (форсирование наддува) в соответствии с грузоподъемностью.

2. Вышеуказанные значения нагрузки соответствуют стандартам гидравлической грузоподъемности экскаватора SAE J1097 и ISO 10567.

3. Номинальные значения нагрузки не превышают 87% гидравлической грузоподъемности или 75% опрокидывающей нагрузки.

4. Номинальные значения грузоподъемности, отмеченные звездочкой (*), ограничены пределами гидравлической мощности машины, а не опрокидывающей нагрузкой.

Спецификации

Грузоподъемность ЕС950Е

Грузоподъемность на конце рукояти без ковша.

Для получения значения грузоподъемности, включая ковш, просто вычитите фактический вес ковша прямого соединения или ковша с быстроразъемным соединением из следующих значений.

	Подъемный крюк по отношению к уровню земли	3,0 м		4,5 м		6,0 м		7,5 м		9,0 м		10,5 м		12,0 м		Макс. вылет		
		Вдоль ход. части	Поперек ход. части	Вдоль ход. части	Поперек ход. части	Вдоль ход. части	Поперек ход. части	Вдоль ход. части	Поперек ход. части	Вдоль ход. части	Поперек ход. части	Вдоль ход. части	Поперек ход. части	Вдоль ход. части	Поперек ход. части	Вдоль ход. части	Поперек ход. части	Макс. м
Стрела: 7,25 м	9,0 м	кг						*23 460	*23 460							*20 910	*20 910	7,7
Рукоять: 2,95 м	7,5 м	кг						*23 510	*23 510							*20 070	*20 070	8,7
Башмак: 750 мм	6,0 м	кг			*37 120	*37 120	*29 050	*29 050	*24 820	*24 820	*22 420	20 540				*19 950	19 150	9,4
Противовес: 16 100 кг	4,5 м	кг					*32 750	*32 750	*26 650	26 530	*23 150	20 040				*20 420	17 580	9,8
	3,0 м	кг					*35 920	35 440	*28 390	25 490	*23 940	19 480				*21 470	16 830	9,9
	1,5 м	кг					*37 460	34 190	*29 440	24 680	*24 360	19 020				*22 080	16 750	9,8
	0 м	кг			*36 090	*36 090	*37 110	33 630	*29 410	24 220	*23 940	18 760				*22 140	17 390	9,5
	-1,5 м	кг	*31 420	*31 420	*43 830	*43 830	*34 950	33 580	*27 890	24 120						*22 010	18 980	8,9
	-3,0 м	кг	*43 960	*43 960	*37 790	*37 790	*30 650	*30 650	*24 050	*24 050						*21 310	*21 310	8,1
	-4,5 м	кг			*28 250	*28 250	*22 610	*22 610								*18 990	*18 990	6,7
Стрела: 8,4 м	10,5 м	кг													*21 080	*21 080	8,0	
Рукоять: 2,95 м	9,0 м	кг						*21 140	*21 140	*19 870	*19 870					*19 830	*19 830	9,2
Башмак: 750 мм	7,5 м	кг						*22 260	*22 260	*20 040	*20 040					*19 200	17 050	10,1
Противовес: 16 100 кг	6,0 м	кг					*29 620	*29 620	*24 060	*24 060	*20 870	20 090	*18 990	15 630		*18 880	15 250	10,6
	4,5 м	кг						*26 040	25 300	*21 920	19 350	*19 340	15 290			*18 730	14 190	11,0
	3,0 м	кг						*27 650	24 150	*22 850	18 670	*19 720	14 920			*18 680	13 660	11,1
	1,5 м	кг						*28 430	23 380	*23 360	18 140	*19 840	14 610			*18 670	13 590	11,1
	0 м	кг					*34 910	32 000	*28 230	22 990	*23 240	17 830	*19 370	14 460		*18 620	13 980	10,8
	-1,5 м	кг						*32 750	32 130	*26 980	22 930	*22 220	17 770			*18 430	14 960	10,3
	-3,0 м	кг			*33 770	*33 770	*29 450	*29 450	*24 600	23 170	*19 780	18 020				*17 900	16 840	9,5
	-4,5 м	кг			*27 830	*27 830	*24 410	*24 410	*20 020	*20 020						*16 570	*16 570	8,4
	-6,0 м	кг					*15 920	*15 920										6,8
Стрела: 8,4 м	10,5 м	кг													*14 650	*14 650	8,9	
Рукоять: 3,7 м	9,0 м	кг								*18 350	*18 350				*13 860	*13 860	10,0	
Башмак: 750 мм	7,5 м	кг								*18 870	*18 870	*17 600	16 230		*13 540	*13 540	10,8	
Противовес: 16 100 кг	6,0 м	кг					*27 560	*27 560	*22 770	*22 770	*19 900	*19 900	*18 070	15 950		*13 540	*13 540	11,4
	4,5 м	кг					*31 600	*31 600	*24 960	*24 960	*21 140	19 720	*18 680	15 530		*13 830	*13 030	11,7
	3,0 м	кг					*34 780	33 990	*26 910	24 680	*22 300	18 970	*19 300	15 080		*14 370	12 570	11,8
	1,5 м	кг					*36 180	32 700	*28 150	23 740	*23 110	18 340	*19 700	14 700		*15 290	12 480	11,7
	0 м	кг					*35 920	32 150	*28 470	23 170	*23 360	17 920	*19 660	14 440		*16 640	12 770	11,5
	-1,5 м	кг			*28 940	*28 940	*34 420	32 060	*27 780	22 950	*22 830	17 740	*18 870	14 370		*17 470	13 520	11,0
	-3,0 м	кг	*30 090	*30 090	*38 540	*38 540	*31 740	*31 740	*25 950	23 020	*21 230	17 800				*17 240	14 940	10,3
	-4,5 м	кг	*37 790	*37 790	*32 930	*32 930	*27 550	*27 550	*22 600	*22 600	*17 690	*17 690				*16 540	*16 540	9,3
	-6,0 м	кг			*24 690	*24 690	*20 940	*20 940	*16 240	*16 240						*14 670	*14 670	7,9

Примечания. 1. Машина в «нормальном режиме-Ф» (форсирование наддува) в соответствии с грузоподъемностью.

2. Вышеуказанные значения нагрузки соответствуют стандартам гидравлической грузоподъемности экскаватора SAE J1097 и ISO 10567.

3. Номинальные значения нагрузки не превышают 87% гидравлической грузоподъемности или 75% опрокидывающей нагрузки.

4. Номинальные значения грузоподъемности, отмеченные звездочкой (*), ограничены пределами гидравлической мощности машины, а не опрокидывающей нагрузкой.

ГРУЗОПОДЪЕМНОСТЬ ЕС950Е

Грузоподъемность на конце рукояти без ковша.

Для получения значения грузоподъемности, включая ковш, просто вычтите фактический вес ковша прямого соединения или ковша с быстроразъемным соединением из следующих значений.

	Подъемный крюк по отношению к уровню земли	3,0 м		4,5 м		6,0 м		7,5 м		9,0 м		10,5 м		12,0 м		Макс. вылет			
		Вдоль ход. части	Поперек ход. части	Вдоль ход. части	Поперек ход. части	Вдоль ход. части	Поперек ход. части	Вдоль ход. части	Поперек ход. части	Вдоль ход. части	Поперек ход. части	Вдоль ход. части	Поперек ход. части	Вдоль ход. части	Поперек ход. части	Вдоль ход. части	Поперек ход. части	Макс. м	
Стрела: 7,25 м	9,0 м	кг						*23 460	*23 460								*20 910	*20 910	7,7
Рукоять: 2,95 м	7,5 м	кг						*23 510	*23 510								*20 070	*20 070	8,7
Башмак: 900 мм	6,0 м	кг			*37 120	*37 120	*29 050	*29 050	*24 820	*24 820	*22 420	20 760					*19 950	19 370	9,4
Противо-вес: 16 100 кг	4,5 м	кг					*32 750	*32 750	*26 650	*26 650	*23 150	20 270					*20 420	17 780	9,8
	3,0 м	кг					*35 920	35 830	*28 390	25 780	*23 940	19 710					*21 470	17 030	9,9
	1,5 м	кг					*37 460	34 590	*29 440	24 970	*24 360	19 250					*22 080	16 960	9,8
	0 м	кг			*36 090	*36 090	*37 110	34 020	*29 410	24 510	*23 940	18 990					*22 140	17 600	9,5
	-1,5 м	кг	*31 420	*31 420	*43 830	*43 830	*34 950	33 970	*27 890	24 410							*22 010	19 210	8,9
	-3,0 м	кг	*43 960	*43 960	*37 790	*37 790	*30 650	*30 650	*24 050	*24 050							*21 310	*21 310	8,1
	-4,5 м	кг			*28 250	*28 250	*22 610	*22 610									*18 990	*18 990	6,7
Стрела: 8,4 м	10,5 м	кг															*21 080	*21 080	8,0
Рукоять: 2,95 м	9,0 м	кг						*21 140	*21 140	*19 870	*19 870						*19 830	*19 830	9,2
Башмак: 900 мм	7,5 м	кг						*22 260	*22 260	*20 040	*20 040						*19 200	17 240	10,1
Противо-вес: 16 100 кг	6,0 м	кг					*29 620	*29 620	*24 060	*24 060	*20 870	20 310	*18 990	15 820			*18 880	15 430	10,6
	4,5 м	кг						*26 040	25 580	*21 920	19 580	*19 340	15 480				*18 730	14 370	11,0
	3,0 м	кг						*27 650	24 440	*22 850	18 890	*19 720	15 100				*18 680	13 840	11,1
	1,5 м	кг						*28 430	23 670	*23 360	18 370	*19 840	14 800				*18 670	13 770	11,1
	0 м	кг					*34 910	32 400	*28 230	23 280	*23 240	18 060	*19 370	14 650			*18 620	14 160	10,8
	-1,5 м	кг					*32 750	32 520	*26 980	23 220	*22 220	18 000					*18 430	15 150	10,3
	-3,0 м	кг			*33 770	*33 770	*29 450	*29 450	*24 500	23 460	*19 780	18 240					*17 900	17 050	9,5
	-4,5 м	кг			*27 830	*27 830	*24 410	*24 410	*20 020	*20 020							*16 570	*16 570	8,4
-6,0 м	кг					*15 920	*15 920											6,8	
Стрела: 8,4 м	10,5 м	кг															*14 650	*14 650	8,9
Рукоять: 3,7 м	9,0 м	кг								*18 350	*18 350						*13 860	*13 860	10,0
Башмак: 900 мм	7,5 м	кг								*18 870	*18 870	*17 600	16 420				*13 540	*13 540	10,8
Противо-вес: 16 100 кг	6,0 м	кг					*27 560	*27 560	*22 770	*22 770	*19 900	*19 900	*18 070	16 140			*13 540	*13 540	11,4
	4,5 м	кг					*31 600	*31 600	*24 960	*24 960	*21 140	19 950	*18 680	15 720			*13 830	13 190	11,7
	3,0 м	кг					*34 780	34 390	*26 910	24 970	*22 300	19 190	*19 300	15 270			*14 370	12 730	11,8
	1,5 м	кг					*36 180	33 090	*28 150	24 030	*23 110	18 570	*19 700	14 890			*15 290	12 640	11,7
	0 м	кг					*35 920	32 550	*28 470	23 460	*23 360	18 150	*19 660	14 630			*16 640	12 940	11,5
	-1,5 м	кг			*28 940	*28 940	*34 420	32 460	*27 780	23 240	*22 830	17 960	*18 870	14 550			*17 470	13 700	11,0
	-3,0 м	кг	*30 090	*30 090	*38 540	*38 540	*31 740	*31 740	*25 950	23 310	*21 230	18 030					*17 240	15 130	10,3
	-4,5 м	кг	*37 790	*37 790	*32 930	*32 930	*27 550	*27 550	*22 600	*22 600	*17 690	*17 690					*16 540	*16 540	9,3
-6,0 м	кг			*24 690	*24 690	*20 940	*20 940	*16 240	*16 240							*14 670	*14 670	7,9	

Примечания. 1. Машина в «нормальном режиме-Ф» (форсирование наддува) в соответствии с грузоподъемностью.

2. Вышеуказанные значения нагрузки соответствуют стандартам гидравлической грузоподъемности экскаватора SAE J1097 и ISO 10567.

3. Номинальные значения нагрузки не превышают 87% гидравлической грузоподъемности или 75% опрокидывающей нагрузки.

4. Номинальные значения грузоподъемности, отмеченные звездочкой (*), ограничены пределами гидравлической мощности машины, а не опрокидывающей нагрузкой.

Оборудование

СТАНДАРТНОЕ ОБОРУДОВАНИЕ

Двигатель

С турбонаддувом, 4-тактный дизельный двигатель с водяным охлаждением, прямой впрыск и охладитель нагнетаемого воздуха

Воздушный фильтр с индикатором

Подогреватель воздуха

Циклонный фильтр предварительной очистки

Электрическое выключение двигателя

Топливный фильтр и водоотделитель

Генератор переменного тока, 80 А

Насос для заправки топлива, 100 л/мин, с автоматическим отключением

Электрическая/электронная система управления

Система Contronics

Усовершенствованная система управления режимами

Система самодиагностики

Индикация состояния машины

Регулировка мощности оборотов двигателя

Аварийный выключатель двигателя

Автоматическая система холостого хода

Размыкатель

Предохранительная функция остановки/запуска

Регулируемый цветной монитор ЖКД 8 дюймов

Главный электровыключатель

Цепь предотвращения перезапуска двигателя

Высокомощные галогенные лампы:

С креплением на кабине 2

С креплением на раме 2

С креплением на стреле 4

Батареи, 2 x 12 В / 210 Ач

Стартер, 28 В / 6,6 кВт

Гидравлическая система

Автоматическая сенсорная гидравлическая система

Система суммирования

Приоритет стрелы

Приоритет рукояти

Приоритет поворота

Режим ECO с технологией экономии топлива

Клапаны восстановления стрелы и рукояти

Клапаны запрета обратного хода поворота

Клапаны фиксации стрелы и рукояти

Многоступенчатая система фильтрации

Амортизация цилиндра

Противозагрязнительное уплотнение цилиндра

Вспомогательный гидравлический клапан

Автоматические двухскоростные ходовые гидромоторы

Гидравлическое масло, ISO VG 46

Рама

Трап с поручнями

Противовес на всю высоту, 16 100 кг

Область хранения инструментов

Боковой проход

Нижний щиток (усиленный, 4,5 мм)

Антискользящие пластины из перфорированного металла

Кабина и внутреннее пространство

Силиконовое масло и резиновые стойки с пружиной

Регулируемое оператором сиденье с подогревом и панель с джойстиком

Джойстики управления, удлиненные

Нагреватель и кондиционер воздуха, автоматические

Гибкая антенна

Радио с проигрывателем компакт-дисков, MP3 и портом USB

Предохранительный рычаг блокировки гидравлики

Кабина с подавлением шумов вне зависимости от погодных условий включает в себя следующие элементы.

Подстаканники

Фиксаторы двери

Тонированное стекло

Напольный коврик

Сигнал

Вместительная область хранения инструментов

Подъемное переднее окно

Съемное нижнее лобовое стекло

Ремень безопасности

Защитное стекло

Солнцезащитные щитки, спереди, на крыше, сзади

Стеклоочиститель с функцией временного включения

Основной ключ

Ходовая часть

Механически втягиваемая ширина колеи

Гидравлический натяжитель гусеничной цепи

Смазанное и уплотненное звено гусеницы

Защитное ограждение гусеничной ленты

Нижний щиток (10 мм)

Башмаки гусеничной ленты

Башмаки гусеничной ленты, 650 мм с двойным грунтозацепом

Рабочее оборудование

Стрела: ME 7,25 м

Рукоять: ME 2,95 м

Централизованная ручная смазка

ДОПОЛНИТЕЛЬНОЕ ОБОРУДОВАНИЕ

Двигатель

Нагреватель блока двигателя: 240 В

Двухэтапный фильтр предварительной очистки масляной ванны

Нагреватель дизельной охлаждающей жидкости, 10 кВт

Водоотделитель с нагревателем

Оptionальный водоотделитель

Автоматический останов двигателя

Электрические компоненты

Дополнительное освещение:

С креплением на кабине 3 (спереди 2, сзади 1)

С креплением на стреле 4

С креплением на раме 2

С креплением на противовесе 1

Сигнал хода

Противоугонная система

Проблесковый маячок

ДОПОЛНИТЕЛЬНОЕ ОБОРУДОВАНИЕ

Гидравлическая система

Защита при разрыве шланга: стрела, рукоять

Педаля прямого хода

Сопряжение ковша

Функция плавающего режима стрелы с HRV

Функция плавающего режима стрелы без HRV

Гидроразводка:

Система управления рабочим инструментом (до 20 программируемых блоков памяти)

Молот и ножницы, одно- и двухнасосная подача

Молот и ножницы: переменный объем и предварительная настройка давления

Дополнительный возвратный фильтр

Грейфер

Гидроразводка быстроразъемного соединения

Гидравлическое масло, ISO VG 32, 68

Гидравлическое масло, биоразлагаемое, 46

Гидравлическое масло, длительного срока службы 32, 46, 68

Кабина и внутреннее пространство

Цельное фиксированное переднее лобовое стекло

Сиденье с тканевой обивкой без нагревателя

Сиденье с тканевой обивкой с нагревателем и пневмоподвеской

Джойстики управления с 4 переключателями каждый

Джойстики управления с 3 переключателями и 1 пропорциональным

Открывающийся верхний люк

Передний дождевой козырек

Защита от падающих объектов (FOG)

С креплением на раме

С креплением на кабине

Кабина и внутреннее пространство

Конструкция для защиты от падающих объектов с креплением на кабине (FOPS)

Набор для курения (пепельница и прикуриватель)

Предохранительная сетка для переднего окна

Козырьки от солнца на крыше (сталь)

Нижний очиститель с функцией временного включения

Пневматический пистолет для очистки

Камера заднего вида

Камера бокового вида

Специальный ключ

Ходовая часть

Направляющие по всей длине гусеничной ленты

Башмаки гусеничной ленты

Башмаки гусеничной ленты 750/900 мм с двойным грунтозацепом

Рабочее оборудование

Стрела: 8,4 м

Рукоять: 3,7 м

Обслуживание

Комплект инструментов для ежедневного технического обслуживания

Комплект инструментов, полный

Специальный инструмент для выдвигной рамы

Система автоматической смазки

Прочее

Дополнительный набор для холодного климата

Автоматическая система пожаротушения

ВЫБОР ДОПОЛНИТЕЛЬНОГО ОБОРУДОВАНИЯ VOLVO

Система автоматической смазки



Цельное окно



Камера заднего и бокового вида



Реверсивный вентилятор



Фильтр предварительной очистки масляной ванны



Автоматическая система пожаротушения



Не все изделия доступны на всех рынках. Согласно нашей стратегии непрерывного совершенствования мы сохраняем за собой право изменять технические характеристики и конструкцию без предварительного извещения. На иллюстрациях не обязательно показана стандартная версия машины.



VOLVO

Volvo Construction Equipment

www.volvoce.com