

V O L V O



Koparka Gąsienicowa Volvo 48,0-50,5 t 386 KM

EC480E

Volvo Construction Equipment

E jak efektywność

Przedstawiamy nową koparkę gąsienicową od Volvo: EC480E. Jest to potężna i wydajna maszyna produkcyjna zaprojektowana z myślą o mniejszym zużyciu paliwa i większej produktywności. Dzięki zaawansowanym technologiom, w tym niepowtarzalnemu trybowi ECO opracowanemu przez firmę Volvo i nowemu elektrohydraulicznemu układowi sterującemu, koparka EC480E odznacza się mniejszym zużyciem paliwa.

Zaawansowany układ hydrauliczny

Nowy układ elektrohydrauliczny używa zaawansowanych technologii do sterowania przepływem na żądanie i zmniejszenia strat wewnętrznych w układzie hydraulicznym. Pozwala to zwiększyć kontrolę nad maszyną, skrócić cykle pracy i zmniejszyć zużycie paliwa, a jednocześnie uzyskać wyższą produktywność i osiągi.



Układ automatycznego włączania biegu jałowego

Prędkość obrotowa silnika jest redukowana do obrotów biegu jałowego po upływie ustawionego czasu bezczynności elementów sterujących (od 3 do 20 sekund). Pozwala to zmniejszyć zużycie paliwa i natężenie hałasu.

Automatyczne wyłączenie silnika

W celu zmniejszenia zużycia paliwa silnik wyłącza się automatycznie po upływie ustawionego czasu nieaktywności maszyny (domyślnie po pięciu minutach).

Tryby pracy

Niepowtarzalny zintegrowany system trybów pracy Volvo obejmuje teraz tryb G4, optymalizujący zużycie paliwa i wydajność maszyny. Operator może wybrać optymalny tryb pracy dla wykonywanego zadania: I (jałowy), F (precyzyjny), G (ogólny), H (ciężki) i P (maksymalna moc).



Wyświetlanie zużycia paliwa

Pasek na monitorze wskazuje zarówno chwilowe, jak i średnie zużycie paliwa. Pozwala to właścicielom i operatorom maszyn monitorować zużycie paliwa na różnych terenach robót.





TRYB ECO

Niepowtarzalny tryb ECO opracowany przez firmę Volvo optymalizuje pracę układu hydraulicznego, poprzez zmniejszanie strat przepływu i ciśnienia, redukując tym samym zużycie paliwa przy jednoczesnym zachowaniu wydajności w większości warunków pracy. Tryb ECO jest wybierany automatycznie, ale można go wyłączyć za pomocą klawiatury.



INTERFEJS CZŁOWIEK- MASZYNA (HMI)

Wszystkie interfejsy maszyny — w tym dźwignie, klawiatura i monitor LCD — są ergonomicznie rozmieszczone i zaprojektowane w sposób zapewniający optymalną kontrolę i wydajność. Aby zapewnić wygodę i łatwość obsługi, znacząco zmniejszono liczbę przełączników.

Produktywność w zasięgu ręki

Koparka EC480E została zaprojektowana przez ekspertów, którzy uwzględnili potrzeby zarówno właściciela, jak i operatora maszyny. Dzięki idealnemu rozmieszczeniu elementów sterujących i przełączników oraz łatwemu w obsłudze monitorowi LCD i klawiaturze wykonanie zadania staje się łatwiejsze, a operatorzy mogą pracować z większą wydajnością.

Klawiatura + klawisz skrót

Optymalnie zlokalizowana klawiatura umożliwia operatorowi łatwą nawigację w menu monitora LCD i włączanie funkcji maszyny w wygodny i bezpieczny sposób. Funkcje kamery, klimatyzacji i oświetlenia można dostosować za pomocą klawisza skrót, który pozwala operatorowi wybierać i zapisywać żądane konfiguracje.



Monitor LCD

Nowy kolorowy monitor LCD o przekątnej ośmiu cali wyświetla informacje o stanie maszyny, w tym dane dotyczące zużycia paliwa i ostrzeżenia o terminach serwisu, pozwalając w ten sposób wydłużyć czas pracy i zwiększyć wydajność. Przyjazna użytkownikowi konstrukcja zapewnia czytelność w każdych warunkach oświetlenia.



Drążek + klawisz skrót

Funkcje wycieraczek, kamery, wyłączenia dźwięku lub maksymalnej mocy można przypisać do przełącznika skrót na drążku. Pozwala to operatorowi w łatwy sposób sterować wybraną funkcją poprzez naciśnięcie przycisku.



Ostrzeżenie o niezapiętym pasie bezpieczeństwa

Jeśli pas bezpieczeństwa nie zostanie zapięty przed włączeniem zapłonu, odpowiedni czujnik uruchamia trzysekundowy alarm dźwiękowy.

Bluetooth®

W celu ułatwienia obsługi dodano możliwość podłączenia urządzenia Bluetooth do maszyny.

Źródło wydajności

Firma Volvo stawia potrzeby klientów w samym centrum procesu projektowania. Dzięki temu model EC480E nie tylko cechuje się większą produktywnością dzięki cyklom pracy krótszym o 5%, ale również mniejszym zużyciem paliwa, spełniając najnowsze wymagania w zakresie emisji spalin zgodnie z normą Stage V. Skorzystaj z technologii zapewniającej duży moment obrotowy przy niskich obrotach silnika oraz przekonaj się o najwyższej wydajności i obniżonym zużyciu paliwa.

Układ oczyszczania spalin Volvo

Podczas w pełni automatycznego procesu regeneracji cząstki stałe obecne w filtrze DPF są utleniane przy niskich temperaturach spalin na drodze pasywnej regeneracji. Firma Volvo korzysta z technologii selektywnej redukcji katalitycznej, w ramach której podgrzewany jest płyn AdBlue® / płyn do układu wydechowego silnika wysokoprężnego w celu uzyskania amoniaku. Powoduje to reakcję chemiczną przekształcającą tlenki azotu w azot i CO₂, które są naturalnie obecne w powietrzu. Żaden z powyższych procesów nie zakłóca pracy, osiągnięć ani produktywności maszyny.
® = zastrzeżony znak towarowy stowarzyszenia Verband der Automobilindustrie e.V. (VDA)



Nagrzewnica na olej napędowy

Opcjonalna nagrzewnica płynu chłodzącego zasilana olejem napędowym wspomaga rozruch silnika w niskich temperaturach i jednocześnie ogrzewa kabinę. Można wcześniej ustawić włączenie nagrzewnicy w określonym dniu i określonej godzinie.



Wentylator chłodzący

Napędzany hydraulicznie i sterowany elektronicznie wentylator chłodzący reguluje temperaturę najważniejszych elementów. Włącza się automatycznie tylko wtedy, gdy jest potrzebny, co zmniejsza zużycie paliwa i hałas. Opcjonalna funkcja zmiany kierunku obrotów powodująca nadmuch powietrza w odwrotnym kierunku umożliwia samooczyszczanie się elementów chłodzących.





SILNIK VOLVO

Zbudowany na bazie sprawdzonych, zaawansowanych technologii i kilkudziesięciu lat doświadczeń potężny silnik Volvo D13 Stage V charakteryzuje się większą mocą przy jednoczesnym zmniejszeniu zużycia paliwa i emisji spalin, oferując najwyższą jakość, niezawodność i trwałość.



WZMOCNIONE PODWOZIE

Dzięki wzmocnionemu podwoziu i ramie w kształcie litery X wykonanej z wysoce odpornej na rozciąganie stali koparki Volvo mogą pracować w nawet najtrudniejszych warunkach. Aby zapewnić najwyższą trwałość, wzmocniono elementy podwozia, zapewniając w ten sposób długi czas eksploatacji i krótkie okresy przestoju.

Wzmocniona jakość

Jeśli szukasz wytrzymałej i niezawodnej koparki mogącej pracować w trudnych warunkach, nie szukaj dalej — EC480E doskonale sobie poradzi. Ta solidna maszyna do ciężkich prac cechuje się jakością i trwałością niezbędną na wymagających terenach robót, takich jak kamieniołomy, kopalnie odkrywkowe i inne.

Dolna osłona nadwozia

Wytrzymałe płyty stalowe zwiększają trwałość maszyny, zapewniając dodatkową ochronę jej dolnej części przed uszkodzeniami powodowanymi przez skały i zanieczyszczenia w trudnych zastosowaniach.



Drzwi i zawiasy

Wytrzymała konstrukcja Volvo obejmuje mocne boczne drzwi z solidnymi uchwytami i zawiasami zapewniającymi najwyższą trwałość.



Solidna konstrukcja

Wzmocniona konstrukcja ramy koła napinającego, ogniów gąsienicy i rolek jezdnych zapewnia odporność na niekorzystne warunki pracy, co zwiększa trwałość i niezawodność w ciężkim terenie.



Wydłużony czas pracy

Konserwacja i serwisowanie maszyn budowlanych są niezbędne do utrzymania maksymalnych osiągnięć i produktywności, jednak nie mogą być skomplikowane ani czasochłonne. Konstrukcje Volvo ułatwiają konserwację dzięki dużym, szeroko otwieranym drzwiom dostępowym i zgrupowanym punktom serwisowym. Wydłuż swój czas pracy z Volvo.

Dostęp serwisowy

Z poziomego gruntu można uzyskać łatwy i szybki dostęp do zgrupowanych filtrów. Aby ułatwić szybkie serwisowanie, punkty smarowania zgrupowano tak, aby były łatwo dostępne w jednym ustawieniu maszyny.



Płyty antypoślizgowe

Wytłaczane płyty antypoślizgowe zapewniają najlepszą przyczepność i większe bezpieczeństwo. Zastosowana konstrukcja ułatwia czyszczenie.



Schówek

Duży schówek stanowi bezpieczne i wygodne miejsce na różne przedmioty, takie jak skrzynka narzędziowa czy puszka smaru.



Poręcze

Poręcze i pełnowymiarowe składane balustrady zapewniają łatwy i bezpieczny dostęp do kabiny i nadwozia. Składana balustrada pozwala zminimalizować wysokość transportową.



JEDNOMODUŁOWA CHŁODNICA

Chłodnica silnika, chłodnica powietrza doładowania i chłodnica oleju hydraulicznego są usytuowane obok siebie na jednym poziomie, co zapewnia maksymalną wydajność, zmniejsza ryzyko zapchania i ułatwia czyszczenie. System jest dostępny z poziomu gruntu po otwarciu bocznych drzwi.



OSPRZĘT

Trwały osprzęt Volvo został zaprojektowany tak, aby współpracował w pełnej harmonii z maszynami Volvo, tworząc w ten sposób jedną solidną i niezawodną jednostkę. Dzięki idealnie dopasowanym funkcjom i właściwościom osprzęt Volvo stanowi integralną część koparki, do której jest przeznaczony, oferując maksymalną produktywność.

Idealne dopasowanie

Osiągnij maksymalną produktywność i rentowność dzięki koparkom gąsienicowym Volvo EC480E i szerokiej gamie trwałego osprzętu. Zwiększ swoją wszechstronność, rozszerz zakres zastosowań i wykonuj różne zadania, odnosząc jednocześnie korzyści z krótszych cykli pracy i doskonałej kontroli. Korzystaj z maksimum możliwości swojej koparki Volvo.

Oferta łyżek

Łyżki ogólnego zastosowania firmy Volvo są idealnymi narzędziami do kopania i transportu miękkich i średnich materiałów. Łyżki do ciężkich prac są przeznaczone do wydajnego kopania w zwartych materiałach. Oba rodzaje oferują maksymalną produktywność i długi okres eksploatacji.



Opcjonalna hydraulika pomocnicza

Instalowane fabrycznie obwody do młota i nożyc hydraulicznych (X1) oraz do modułu pochylająco-obracającego (X3) zwiększają wszechstronność maszyny, umożliwiając podłączenie dodatkowego osprzętu.

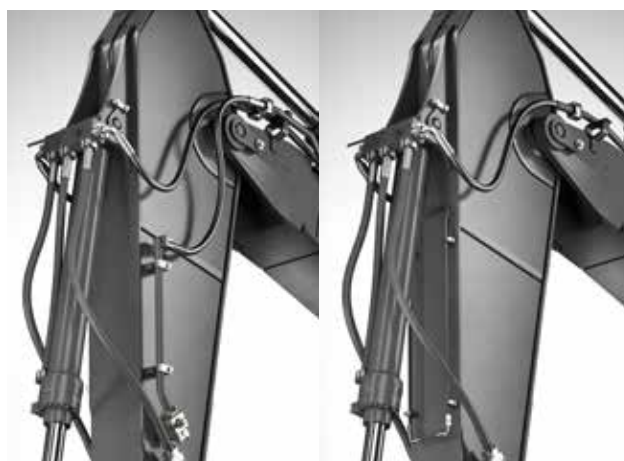

Szybkozłącze typu S

Szybkozłącze typu S firmy Volvo zaprojektowano do współpracy z osprzętem Volvo, zapewniając najwyższą zgodność i niezrównane osiągi.



Szybkozłącze uniwersalne

Szybkozłącze uniwersalne firmy Volvo oferuje maksymalną wszechstronność. Można do niego podłączać szeroką gamę osprzętu różnych producentów i spełnia ono nowe wymagania w zakresie bezpieczeństwa.



Oryginalne części zużywalne marki Volvo

Firma Volvo oferuje szeroką gamę ekonomicznych części zużywalnych, takich jak wysokiej jakości zęby, segmenty, krawędzie boczne, adaptory i osłony chroniące łyżkę i zapewniające jej długi okres eksploatacji.

Więcej możliwości

Bezpieczny dostęp

Wytłaczane płyty antypoślizgowe, poręcze i pełnowymiarowe składane balustrady zapewniają łatwy i bezpieczny dostęp do maszyny.

HMI

Wszystkie interfejsy maszyny są ergonomicznie rozmieszczone i zaprojektowane w celu zapewnienia optymalnej kontroli i wydajności.

Zaawansowany układ hydrauliczny

Nowy układ elektrohydrauliczny i rozdzielacz główny używają inteligentnej technologii do sterowania przepływem na żądanie, umożliwiając wysokie osiągi i wydajność.

Szybkozłęczce

Szybkozłęczce firmy Volvo oferuje maksymalną wszechstronność dzięki możliwości podłączania szerokiej gamy osprzętu.

Osprzęt

Trwały osprzęt Volvo zaprojektowano stosownie do przeznaczenia, co zapewnia jego maksymalną produktywność i długi okres eksploatacji w połączeniu z maszynami Volvo.

Wzmocnione podwozie

Elementy podwozia zostały wzmocnione, aby zapewnić długi okres eksploatacji, długie okresy międzyobsługowe i najwyższą trwałość w trudnych warunkach.

Układ oczyszczania spalin Volvo

Automatyczny proces regeneracji odbywa się bez zakłócania pracy, parametrów i produktywności maszyny.



AdBlue®

Firma Volvo oferuje kompletne rozwiązanie AdBlue, które jest sprawdzone pod kątem jakości, ekonomiczne i łatwo dostępne. Aby uzyskać więcej informacji, skontaktuj się z przedstawicielem firmy Volvo.

® = zastrzeżony znak towarowy stowarzyszenia Verband der Automobilindustrie e.V. (VDA)

Monitor LCD

Nowy ośmiocalowy monitor LCD wyraźnie prezentuje informacje o stanie maszyny, ułatwiając obsługę i zwiększając produktywność.

Tryb ECO

Wyjątkowy tryb ECO autorstwa firmy Volvo zmniejsza zużycie paliwa bez zmniejszenia wydajności w większości warunków pracy.

Dostęp serwisowy

Dzięki szeroko otwieranym, dużym drzwiom przedziałowym można uzyskać łatwy i szybki dostęp do zgrupowanych filtrów z poziomu gruntu.

Silnik Volvo

Silnik Volvo D13 Stage V charakteryzuje się większą mocą przy jednoczesnym zmniejszeniu zużycia paliwa i emisji spalin, oferując najwyższą jakość, niezawodność i trwałość.

Jednomodułowa chłodnica

Chłodnica silnika, chłodnica powietrza doładowania i chłodnica oleju hydraulicznego są usytuowane obok siebie na jednym poziomie, co zapewnia maksymalną wydajność, zmniejsza ryzyko zapychania i ułatwia czyszczenie.

Dodawanie wartości do biznesu

Klienci Volvo mają w zasięgu ręki kompleksowy zestaw usług. Volvo może zaoferować swoim klientom długoterminowe partnerstwo, ochronę przychodów i pełny zakres rozwiązań dostarczanych przez ludzi z pasją. Volvo aktywnie angażuje się w zwiększenie zwrotu z inwestycji klienta i maksymalne wydłużenie okresów międzyobsługowych.

Kompleksowe rozwiązania

Volvo oferuje swoim klientom doskonale dopasowane rozwiązania. Dlaczego zatem nie mieliby oni pozwolić nam spełniać wszystkich swoich potrzeb w całym okresie eksploatacji maszyn? Dzięki słuchaniu potrzeb klientów możemy obniżyć ponoszone przez nich całkowite koszty eksploatacji i zwiększyć przychody.

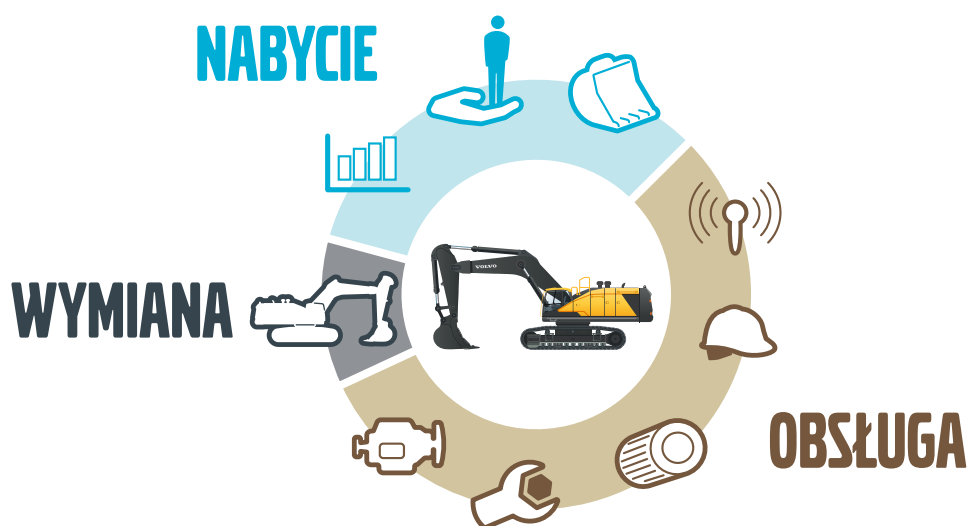

Oryginalne części Volvo

To, co nas wyróżnia, to dbałość o szczegóły. Ta zasada działania stanowi solidną inwestycję w przyszłość zakupionej maszyny. Części są drobiazgowo sprawdzane i atestowane, ponieważ każda z nich ma istotne znaczenie dla osiągnięć maszyny i długości okresów międzyobsługowych. Tylko korzystając z oryginalnych części Volvo, można mieć pewność, że maszyna zachowa jakość, z której słyną produkty marki Volvo.

Sieć punktów serwisowych

Aby szybciej reagować na potrzeby klientów, eksperci firmy Volvo z naszych placówek przyjeżdżają bezpośrednio na teren robót. Dzięki rozbudowanej sieci warsztatów i punktów dealerskich oraz zatrudnionym w nich specjalistom firma Volvo oferuje swoim klientom kompleksowe wsparcie, bazując na swojej wiedzy o rynku lokalnym i doświadczeniu zdobytym na rynku globalnym.





UMOWY SERWISOWE

Kontrakty serwisowe obejmują konserwację profilaktyczną, kompleksowe naprawy i szereg usług wydłużających okresy międzyobsługowe. Volvo korzysta z najnowszych technologii monitorowania pracy i stanu maszyny, oferując doradztwo w zakresie zwiększania opłacalności. Dzięki umowie serwisowej klient kontroluje koszty serwisu.

Volvo EC480E w szczegółach

Silnik

Silnik Volvo Stage V najnowszej generacji, z certyfikatem zgodności z normami emisji obowiązującymi dla silników Diesla, w pełni spełnia wymogi najnowszych przepisów w zakresie emisji. Użyta technologia zaawansowanego spalania Volvo (V-ACT) pozwala osiągnąć najwyższą wydajność przy niskim zużyciu paliwa. Zastosowanie w silniku precyzyjnych, wysokociśnieniowych wtryskiwaczy paliwa, turbosprężarki, chłodnicy pośredniej typu powietrze-powietrze oraz elektronicznych elementów sterujących zapewnia optymalne osiągi maszyny. Filtr powietrza: 3-stopniowy z filtrem wstępnym. Układ automatycznego włączania biegu jałowego: zmniejsza prędkość obrotową silnika do obrotów biegu jałowego po upływie okresu nieużywania dźwigni i pedałów, obniżając w ten sposób zużycie paliwa i poziom hałasu w kabinie.

Silnik Stage V	Volvo	D13J
Moc maksymalna przy	obr./min	1 800
Moc netto, wg ISO 9249 / SAE J1349	kW	283
	km	385
Moc brutto, wg ISO 14396 / SAE J1995	kW	284
	km	386
Maksymalny moment obrotowy przy	Nm	1 928
przy prędkości obrotowej silnika	obr./min	1 350
Liczba cylindrów		6
Pojemność skokowa	l	12,8
Średnica cylindra	mm	131
Skok tłoka	mm	158

Układ elektryczny

Układ elektryczny wyposażony w akumulatory dużej pojemności. Wodoszczelne wtyczki wiązki przewodów z podwójnym uszczelnieniem zabezpieczającym połączenia przed korozją. Główne przełączniki i elektroawary są ekranowane, co zapobiega ich uszkodzeniu. Wyłącznik główny w standardzie. Układ Contronics oferuje zaawansowane monitorowanie funkcji maszyny i dostarcza ważne informacje diagnostyczne.

Napięcie	V	24
Akumulatory	V	2 x 12
Pojemność akumulatorów	Ah	200
Alternator	V/A	28/80

Mechanizm obrotu

W układzie obrotnicy stosowane są osiowe silniki tłokowe napędzające przekładnię planetarną zapewniającą maksymalny moment obrotowy. Automatyczny hamulec i zawór przeciwdrobnociowy w standardzie.

Maksymalna prędkość obrotu	obr./min	9,3
Maksymalny moment obrotu	kNm	166,3

Układ napędowy

Każda gąsienica jest napędzana przez automatyczny dwubiegowy silnik. Hamulce gąsienic: wielotarczowe, aktywowane sprężynowo i zwalniane hydraulicznie. Silnik napędowy, hamulce i przekładnie planetarne są dokładnie osłonięte w ramie gąsienicy.

Maksymalna siła uciążu	kN	333,4
Niska maks. prędkość jazdy	km/h	3,2
Wysoka maks. prędkość jazdy	km/h	5,2
Zdolność pokonywania wzniesień	°	35

Podwozie

Podwozie tworzy solidna rama w kształcie litery „X”. Standardowo wyposażona w gąsienice z bezobsługowymi nasmarowanymi i uszczelnionymi ogniwami łańcuchów.

Nakładki na gąsienice		2 x 52
Rozstaw ogniw	mm	215,9
Szerokość gąsienicy z potrójną ostrogą	mm	600 / 600HD* / 700 / 800 / 900
Szerokość gąsienicy z podwójną ostrogą	mm	600
Rolki dolne		2 x 9
Rolki górne		2 x 2
Rolki górne (podwozie składane)		2 x 3

* Nie płyta HD, lecz ogniwo gąsienicy HD

Poziom hałas

Poziom ciśnienia akustycznego w kabinie wg normy ISO 6396		
L _{PA}	dB	71
Ciśnienie akustyczne na zewnątrz zgodne z normą ISO 6395, dyrektywą w sprawie emisji hałasu (2000/14/WE) i normą EN 474-1:2006 +A1:2009		
L _{WA}	dB	106

Układ hydrauliczny

Nowy układ elektrohydrauliczny i główny rozdzielacz sterujący (MCV) używają inteligentnej technologii do sterowania przepływem na żądanie, umożliwiając wysokie osiągi i siłę kopania oraz wyjątkowo niskie zużycie paliwa.

Najważniejsze cechy układu hydraulicznego:

Układ sumowania przepływu: łączy wydatek obydwu pomp w celu skrócenia czasów cykli roboczych i zwiększenia wydajności.

Priorytet zasilania obwodu wysięgnika: funkcja umożliwiająca zwiększenie tempa unoszenia wysięgnika podczas załadunku materiałów lub głębokiego kopania.

Priorytet zasilania obwodu ramienia: funkcja umożliwiająca skrócenie cykli roboczych podczas niwelowania terenu oraz szybsze napełnianie łyżki podczas kopania.

Priorytet zasilania obwodu mechanizmu obrotu: funkcja umożliwiająca zwiększenie tempa symultanicznych ruchów roboczych.

Układ odzysku oleju: zapobiega kawitacji i rozdziela przepływ pomiędzy poszczególne obwody w czasie symultanicznych ruchów roboczych, zapewniając maksymalną wydajność.

Power Boost: tryb zapewniający maksymalne siły kopania i podnoszenia.

Zawory zapobiegające opadaniu wysięgnika i ramienia: przeciwdziałają samoczynnym ruchom osprzętu roboczego.

Pompa główna, typ: 2 osiowe pompy tłokowe o zmiennym wydatku

Maksymalne natężenie przepływu	l/min	2 x 376
--------------------------------	-------	---------

Pompa pilotowa, typu zębatego

Maksymalne natężenie przepływu	l/min	32
--------------------------------	-------	----

Ustawienie zaworu bezpieczeństwa:

Narzędzie	MPa	32,4/35,3
-----------	-----	-----------

Obwód jazdy	MPa	32,4
-------------	-----	------

Obwód obrotu	MPa	25,8
--------------	-----	------

Obwód pilotowy	MPa	3,9
----------------	-----	-----

Silniki hydrauliczne

Jazda: osiowy silnik tłokowy o zmiennej chłonności, z hamulcem mechanicznym

Obrot: osiowy silnik tłokowy o stałej chłonności, z hamulcem mechanicznym

Siłowniki hydrauliczne

Wysięgnik jednoczęściowy		2
Średnica wewn. x skok	ø x mm	165 x 1 590
Ramię		1
Średnica wewn. x skok	ø x mm	190 x 1 850
Łyżka		1
Średnica wewn. x skok	ø x mm	165 x 1 335
Łyżka ME		1
Średnica wewn. x skok	ø x mm	175 x 1 335

Objętości płynów eksploatacyjnych

Zbiornik paliwa	l	680
Zbiornik płynu AdBlue	l	62,5
Układ hydrauliczny, cały	l	525
Zbiornik oleju hydraulicznego	l	270
Olej silnikowy	l	42
Płyn chłodzący silnik	l	60
Przekładnia redukcyjna obrotnicy	l	2 x 6
Zwolnica napędu	l	2 x 7,5

Kabina

Kabina operatora charakteryzuje się łatwym dostępem dzięki szerokiemu otworowi drzwiowemu. Kabina jest zawieszona na amortyzatorach hydraulicznych zmniejszających wstrząsy i wibracje.

W połączeniu z dźwiękochłonnym wykończeniem kabiny zapewniają one niski poziom hałasu. Kabina odznacza się doskonałą widocznością we wszystkich kierunkach. Przednią szybę można łatwo wsunąć do sufitu, a dolną szybę przednią można zdemontować i przechowywać w drzwiach bocznych. Zintegrowany układ klimatyzacji i ogrzewania: Filtrowane powietrze pod ciśnieniem jest dostarczane przez automatycznie sterowany wentylator. Powietrze jest rozprowadzane w kabinie za pośrednictwem 14 krętek wentylacyjnych.

Ergonomiczny fotel operatora: regulowany fotel i konsola drążków poruszają się niezależnie od siebie, co umożliwia dopasowanie ich położenia do operatora. Fotel jest wyposażony w dziewięciopunktową regulację i pas bezpieczeństwa, co zapewnia wygodę i bezpieczeństwo operatora.

W maszynach wyposażonych w układ klimatyzacyjny wykorzystywany jest czynnik chłodzący R134a. Zawiera fluorowany gaz cieplarniany R134a o współczynniku ocieplenia globalnego 1430 równ. CO2.

Dane techniczne

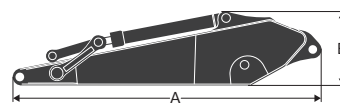
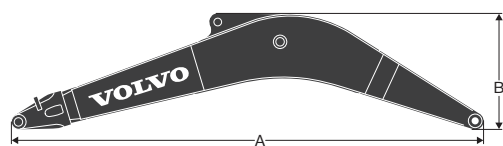

WYMIARY

Wysięgnik				Ramie						
	Jednostka	jednoczęściowy	jednoczęściowy	Opis	Jednostka					
Wysięgnik	m	6,5 ME	7,0 HD	Ramie	m	2,55 ME	3,0 HD	3,35 HD	3,9	4,8
A	mm	6 750	7 250	A	mm	3 770	4 260	4 590	5 140	6 100
B	mm	2 000	1 840	B	mm	1 235	1 270	1 235	1 240	1 250
Szerokość	mm	960	960	Szerokość	mm	600	600	600	600	600
Masa	kg	4 368	4 403	Masa	kg	2 416	2 640	2 639	2 664	2 938

* Łącznie z sitownikiem, przewodami i sworzniem ramienia * Łącznie z sitownikiem, łącznikami i sworzniem tyłki

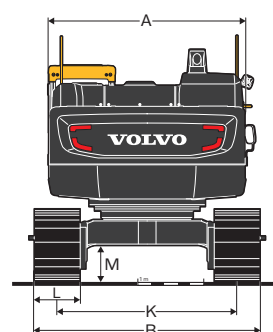
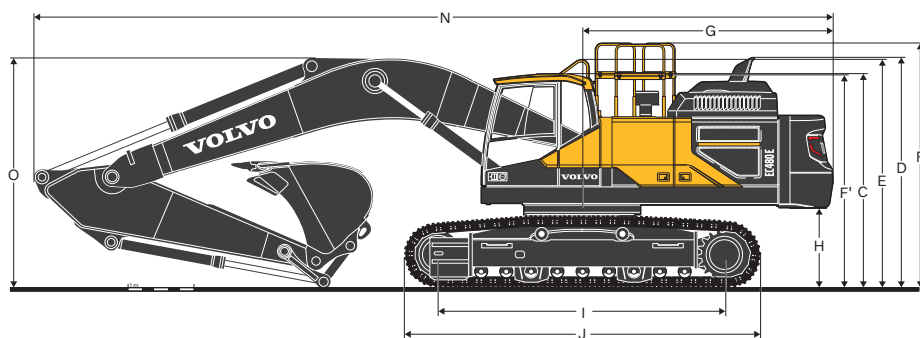

WYMIARY

Opis	Jednostka	EC480EL z podwoziem stałym							EC480EL z podwoziem składanym						
		6,5		7,0					6,5		7,0				
Wysięgnik	m	2,55	3,0	2,55	3,0	3,35	3,9	4,8	2,55	3,0	2,55	3,0	3,35	3,9	4,8
A. Całkowita szerokość nadwozia	mm	2 990	2 990	2 990	2 990	2 990	2 990	2 990	2 990	2 990	2 990	2 990	2 990	2 990	2 990
B. Szerokość całkowita	mm	-	-	-	-	-	-	-	3 090	3 090	3 090	3 090	3 090	3 090	3 090
Szerokość całkowita (podwozie rozłożone)	mm	3 440	3 440	3 440	3 440	3 440	3 440	3 440	3 590	3 590	3 590	3 590	3 590	3 590	3 590
C. Całkowita wysokość kabiny	mm	3 280	3 280	3 280	3 280	3 280	3 280	3 280	3 390	3 390	3 390	3 390	3 390	3 390	3 390
D. Całkowita wysokość dyfuzora wydechowego	mm	3 525	3 525	3 525	3 525	3 525	3 525	3 525	3 650	3 650	3 650	3 650	3 650	3 650	3 650
E. Całkowita wysokość poręczy	mm	3 500	3 500	3 500	3 500	3 500	3 500	3 500	3 610	3 610	3 610	3 610	3 610	3 610	3 610
F. Całkowita wysokość balustrady (po rozłożeniu)	mm	3 745	3 745	3 745	3 745	3 745	3 745	3 745	3 855	3 855	3 855	3 855	3 855	3 855	3 855
F'. Całkowita wysokość balustrady (po złożeniu)	mm	3 270	3 270	3 270	3 270	3 270	3 270	3 270	3 380	3 380	3 380	3 380	3 380	3 380	3 380
G. Tylny promień zataczania	mm	3 880	3 880	3 880	3 880	3 880	3 880	3 880	3 880	3 880	3 880	3 880	3 880	3 880	3 880
H. Prześwit przeciwwagi*	mm	1 210	1 210	1 210	1 210	1 210	1 210	1 210	1 320	1 320	1 320	1 320	1 320	1 320	1 320
Prześwit zdejmowanej przeciwwagi*	mm	1 205	1 205	1 205	1 205	1 205	1 205	1 205	1 315	1 315	1 315	1 315	1 315	1 315	1 315
I. Rozstaw kół	mm	4 370	4 370	4 370	4 370	4 370	4 370	4 370	4 370	4 370	4 370	4 370	4 370	4 370	4 370
J. Długość gąsienicy	mm	5 370	5 370	5 370	5 370	5 370	5 370	5 370	5 370	5 370	5 370	5 370	5 370	5 370	5 370
K. Rozstaw gąsienic	mm	-	-	-	-	-	-	-	2 390	2 390	2 390	2 390	2 390	2 390	2 390
Rozstaw gąsienic (podwozie rozłożone)	mm	2 740	2 740	2 740	2 740	2 740	2 740	2 740	2 890	2 890	2 890	2 890	2 890	2 890	2 890
L. Szerokość płyty gąsienicy	mm	700	700	700	700	700	700	700	700	700	700	700	700	700	700
M. Prześwit minimalny*	mm	515	515	515	515	515	515	515	710	710	710	710	710	710	710
N. Długość całkowita	mm	11 695	11 715	12 195	12 220	12 215	12 210	12 095	11 695	11 715	12 195	12 205	12 195	12 185	12 145
O. Całkowita wysokość wysięgnika	mm	4 055	4 000	4 000	3 780	3 750	3 715	4 675	4 130	4 025	4 030	3 795	3 720	3 735	4 675

* Bez ostrogi płyty

Dane techniczne

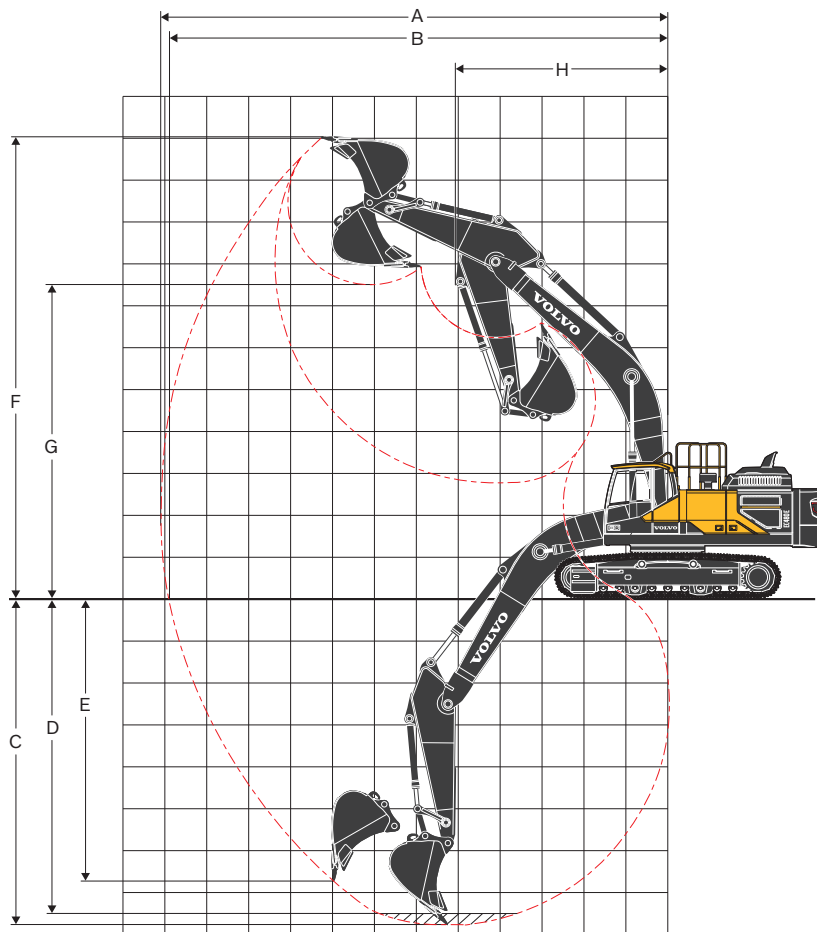

ZAKRESY ROBOCZE

Opis	Jednostka	EC480E *							EC480E, z mechanicznie składanym podwoziem**						
		6,5 ME		7,0					6,5 ME		7,0				
Wysięgnik	m	2,5	3,0	2,55	3,0	3,35	3,9	4,8	2,55	3,0	2,55	3,0	3,35	3,9	4,8
A. Maksymalny zasięg kopania	mm	10 934	11 294	11 453	11 817	12 146	12 645	13 366	10 934	11 294	11 453	11 817	12 146	12 644	13 366
B. Maksymalny zasięg kopania na poziomie gruntu	mm	10 690	11 058	11 221	11 592	11 927	12 434	13 168	10 665	11 034	11 197	11 570	11 905	12 413	13 148
C. Maksymalna głębokość kopania	mm	6 586	7 036	7 028	7 478	7 828	8 378	9 278	6 476	6 926	6 918	7 368	7 718	8 268	9 168
D. Maksymalna głębokość kopania (poziomo na odcinku 2,44 m)	mm	6 418	6 884	6 860	7 325	7 686	8 250	9 167	3 608	6 774	6 750	7 215	7 576	8 139	9 057
E. Maksymalna głębokość kopania pionowej ściany	mm	5 769	6 160	6 242	6 436	6 774	7 214	7 625	5 659	6 050	6 132	6 326	6 664	7 104	7 515
F. Maksymalna wysokość skrawania	mm	10 584	10 580	10 910	10 909	11 064	11 234	11 168	10 694	10 690	11 021	11 019	11 174	11 344	11 278
G. Maksymalna wysokość wysypu	mm	6 957	7 015	7 310	7 372	7 526	7 713	7 744	7 067	7 125	7 420	7 482	7 636	7 823	7 854
H. Minimalny przedni promień zataczania	mm	4 758	4 743	5 040	5 135	5 088	5 050	5 100	4 757	4 743	5 043	5 135	5 088	5 050	5 100

Siły urabiania z łyżką zamontowaną bezpośrednio

Siła odpajania — łyżka (normalna/zwiększona moc)	SAE J1179	kN	253	253	230	230	230	230	230	253	253	230	230	230	230
	SAE J1179	kN	275	275	251	251	251	251	251	275	275	251	251	251	251
	ISO 6015	kN	285	285	261	261	261	261	261	285	285	261	261	261	261
	ISO 6015	kN	311	311	284	284	284	284	284	311	311	284	284	284	284
Siła odpajania — ramię (normalna/zwiększona moc)	SAE J1179	kN	225	205	232	211	196	176	160	225	205	232	211	196	176
	SAE J1179	kN	244	224	252	230	215	192	174	244	224	252	230	215	192
	ISO 6015	kN	232	212	239	216	201	179	163	232	212	239	216	201	179
	ISO 6015	kN	253	231	260	235	220	196	178	253	231	260	235	220	196

* PODWOZIE STAŁE, maszyna z łyżką mocowaną na sworznie

** PODWOZIE SKŁADANE, maszyna z łyżką mocowaną na sworznie

MASY MASZYN I NACISK JEDNOSTKOWY NA PODŁOŻE

Opis	Szerokość płyty gąsienicy	Masa robocza	Nacisk jednostkowy na podłoże	Masa robocza	Nacisk jednostkowy na podłoże
	mm	kg	kPa	kg	kPa
Potrójna ostroga	600	47 961	87,5	49 011	89,4
	700	48 463	75,8	49 513	77,4
	800	48 972	67,0	50 015	68,4
	900	49 476	60,2	50 517	61,4
Potrójna ostroga (HD)	600	48 075	87,7	49 125	89,6
Podwójna ostroga	600	48 013	87,6	49 063	89,5

EC480EL z podwoziem STAŁYM
 wysięgnikiem 7,0 m, ramieniem 3,35 m,
 łyżką 2 200 kg i przeciwwagą 9 750 kg

EC480EL with RETRACTABLE undercarriage,
 wysięgnikiem 7,0 m, ramieniem 3,35 m,
 łyżką 2 200 kg i przeciwwagą 9 750 kg

OFERTA ŁYŻEK

Typ łyżki		Pojemność	Szerokość skrawania	Masa	Zęby	EC480EL z podwoziem stałym						
						Płyta gąsienicy 600 mm, przeciwwaga 9 750 kg						
						6,5 ME			Wysięgnik 7,0 m			
						L	mm	kg	EA	ME 2,55 m	3,0 m	2,55 m
łyżki montowane bezpośrednio	Do zastosowań ogólnych	1 550	1 200	1 763	4	C	C	C	C	C	C	C
		2 100	1 500	2 085	5	C	C	C	C	C	C	C
		2 380	1 650	2 217	5	C	C	C	C	C	C	B
		2 660	1 800	2 350	5	C	C	C	C	C	B	A
		2 840	1 900	2 441	5	C	C	C	C	B	B	A
	3 310	2 150	2 712	6	C	B	B	B	A	X	X	
	Do ciężkich prac	2 100	1 500	2 316	5	D	D	D	D	D	D	C
		2 380	1 650	2 453	5	D	D	D	D	D	C	B
		2 660	1 800	2 606	5	D	D	D	C	C	B	A
		2 840	1 900	2 698	5	D	C	C	B	B	A	X
3 030		2 000	2 861	5	D	C	C	B	B	A	X	

Typ łyżki		Pojemność	Szerokość skrawania	Masa	Zęby	EC480EL z podwoziem składanym						
						Płyta gąsienicy 600 mm, przeciwwaga 9 750 kg						
						6,5 ME			Wysięgnik 7,0 m			
						L	mm	kg	EA	ME 2,55 m	3,0 m	2,55 m
łyżki montowane bezpośrednio	Do zastosowań ogólnych	1 550	1 200	1 763	4	C	C	C	C	C	C	C
		2 100	1 500	2 085	5	C	C	C	C	C	C	C
		2 380	1 650	2 217	5	C	C	C	C	C	C	C
		2 660	1 800	2 350	5	C	C	C	C	C	C	B
		2 840	1 900	2 441	5	C	C	C	C	B	B	B
	3 310	2 150	2 712	6	C	C	B	B	B	A	X	
	Do ciężkich prac	2 100	1 500	2 316	5	D	D	D	D	D	D	D
		2 380	1 650	2 453	5	D	D	D	D	D	D	B
		2 660	1 800	2 606	5	D	D	D	D	D	C	B
		2 840	1 900	2 698	5	D	D	D	C	C	B	A
3 030		2 000	2 861	5	D	C	D	C	B	B	X	

Należy zasięgnąć porady przedstawiciela firmy Volvo w zakresie prawidłowego doboru łyżek i osprzętu do określonego zastosowania. Zalecenia mają jedynie charakter orientacyjny i określono je dla typowych warunków pracy. Objętość łyżki jest liczona zgodnie z normą ISO 7451: materiał z nadsypem, o kącie usypu odpowiadającym proporcji 1:1.

X: niezalecane

Maksymalna gęstość materiału

- A 1 200–1 300 kg/m³ Węgiel, łupek ilasty
- B 1 400–1 600 kg/m³ Mokra ziemia i glina, wapień, piaskowiec
- C 1 700–1 800 kg/m³ Granit, mokry piasek, dokładnie rozsadzona skała
- D > 1 900 kg/m³ Mokry muł, ruda żelaza

Dane techniczne

UDŹWIG MODELU EC480EL

Udźwig na końcu ramienia bez łyżki.

Aby uzyskać udźwig uwzględniający masę łyżki, wystarczy odjąć rzeczywistą masę łyżki montowanej bezpośrednio lub łyżki i szybkozłacza od poniższych wartości.

	Hak dźwigowy względem poziomu gruntu	1,5 m		3,0 m		4,5 m		6,0 m		7,5 m		9,0 m		10,5 m		Zasięg maksymalny																								
		Wzdłuż podwozia	Poprzecznie do podwozia	Wzdłuż podwozia	Poprzecznie do podwozia	Wzdłuż podwozia	Poprzecznie do podwozia	Wzdłuż podwozia	Poprzecznie do podwozia	Wzdłuż podwozia	Poprzecznie do podwozia	Wzdłuż podwozia	Poprzecznie do podwozia	Wzdłuż podwozia	Poprzecznie do podwozia	Wzdłuż podwozia	Poprzecznie do podwozia	m																						
Wysięgnik: 6,5m ME Ramię: 2,55m Gąsienice: 600mm Przeciwwaga: 9 750kg	7,5 m	kg															*12 280	11 450	7,3																					
	6 m	kg						*13 270	*13 270	*12 200	10 810						*12 030	9 420	8,2																					
	4,5 m	kg					*19 800	*19 800	*15 110	14 650	*12 950	10 530					*12 030	8 370	8,7																					
	3 m	kg					*23 500	20 910	*17 170	13 950	*13 970	10 180					12 330	7 870	8,9																					
	1,5 m	kg					*17 080	*17 080	*18 730	13 420	*14 840	9 880					12 210	7 750	8,9																					
	0 m	kg					*25 160	19 990	*19 360	13 150	*15 240	9 700					12 670	8 010	8,7																					
	-1,5 m	kg			*18 530	*18 530	*24 830	20 080	*18 920	13 110	*14 810	9 690					*13 250	8 760	8,1																					
	-3 m	kg			*28 560	*28 560	*22 190	20 380	*17 110	13 290							*13 350	10 410	7,2																					
-4,5 m	kg					*17 080	*17 080												5,8																					
Wysięgnik: 6,5m ME Ramię: 3,0m Gąsienice: 600mm Przeciwwaga: 9 750kg	7,5 m	kg								*11 170	10 930						*10 570	10 420	7,7																					
	6 m	kg								*11 350	10 810						*10 270	8 690	8,5																					
	4,5 m	kg					*18 090	*18 090	*14 130	*14 130	*12 210	10 480	*11 300	7 860			*10 360	7 770	9,1																					
	3 m	kg					*22 630	21 060	*16 280	13 910	*13 320	10 090	*11 730	7 690			*10 750	7 300	9,3																					
	1,5 m	kg					*24 490	20 010	*18 050	13 290	*14 320	9 740	11 940	7 530			11 370	7 180	9,3																					
	0 m	kg					*26 010	19 660	*18 970	12 930	*14 910	9 510	11 840	7 430			11 750	7 380	9																					
	-1,5 m	kg			*19 130	*19 130	*25 170	19 660	*18 870	12 820	*14 800	9 440					*12 570	8 000	8,5																					
	-3 m	kg			*30 950	*30 950	*23 000	19 910	*17 550	12 940	*13 360	9 580					*12 870	9 330	7,7																					
-4,5 m	kg					*18 790	*18 790	*13 950	13 380							*12 730	12 430	6,3																						
Wysięgnik: 7,0m Ramię: 2,55m Gąsienice: 600mm Przeciwwaga: 9 750kg	9,0 m	kg															*11 710	*11 710	6,6																					
	7,5 m	kg								*11 170	10 920						*11 270	9 980	7,9																					
	6 m	kg								*12 920	*12 920	*11 540	10 740				*11 180	8 410	8,7																					
	4,5 m	kg							*14 950	14 350	*12 500	10 380	*11 320	7 880			*11 260	7 570	9,2																					
	3 m	kg							*17 080	13 600	*13 610	10 000	*11 790	7 710			11 220	7 150	9,5																					
	1,5 m	kg							*18 570	13 090	*14 540	9 690	11 950	7 550			11 110	7 050	9,5																					
	0 m	kg							*19 110	12 860	*15 020	9 510	11 860	7 470			11 490	7 250	9,2																					
	-1,5 m	kg							*24 260	19 790	*18 750	12 850	*14 830	9 480			*12 310	7 850	8,7																					
-3 m	kg															*27 060	*27 060	*22 120	20 070	*17 360	13 020	*13 500	9 640			*12 490	9 110	7,9												
-4,5 m	kg																		*18 270	*18 270	*14 090	13 450			*12 200	11 940	6,6													
Wysięgnik: 7,0m Ramię: 3,0m Gąsienice: 600mm Przeciwwaga: 9 750kg	9,0 m	kg															*10 650	*10 650	7,2																					
	7,5 m	kg																																						
	6 m	kg																																						
	4,5 m	kg																																						
	3 m	kg																																						
	1,5 m	kg																																						
	0 m	kg																																						
	-1,5 m	kg																																						
-3 m	kg																																							
-4,5 m	kg																																							
Wysięgnik: 7,0m Ramię: 3,35m Gąsienice: 600mm Przeciwwaga: 9 750kg	9,0 m	kg																																						
	7,5 m	kg																																						
	6 m	kg																																						
	4,5 m	kg																																						
	3 m	kg																																						
	1,5 m	kg																																						
	0 m	kg																																						
	-1,5 m	kg																																						
-3 m	kg																																							
-4,5 m	kg																																							

Uwagi:

- 1, Podane wartości udźwigu dotyczą maszyny działającej w trybie precyzyjnym (F) (zwiększona moc).
- 2, Powyższe obciążenia spełniają wymagania norm SAE J1097 i ISO 10567 dotyczących udźwigu koparek hydraulicznych.
- 3, Obciążenia znamionowe nie przekraczają 87% hydraulicznej mocy udźwigu lub 75% obciążenia wywracającego.
- 4, Obciążenia znamionowe oznaczone gwiazdką (*) są ograniczone bardziej przez moc hydrauliczną niż obciążenie wywracające.

UDŹWIG MODELU EC480EL

Udźwig na końcu ramienia bez łyżki.

Aby uzyskać udźwig uwzględniający masę łyżki, wystarczy odjąć rzeczywistą masę łyżki montowanej bezpośrednio lub łyżki i szybkołączca od poniższych wartości.

	Hak dźwigowy względem poziomu gruntu	1,5 m		3,0 m		4,5 m		6,0 m		7,5 m		9,0 m		10,5 m		Zasięg maksymalny		m		
		Wzdłuż podwozia	Poprzecznie do podwozia	Wzdłuż podwozia	Poprzecznie do podwozia	Wzdłuż podwozia	Poprzecznie do podwozia	Wzdłuż podwozia	Poprzecznie do podwozia	Wzdłuż podwozia	Poprzecznie do podwozia	Wzdłuż podwozia	Poprzecznie do podwozia	Wzdłuż podwozia	Poprzecznie do podwozia	Wzdłuż podwozia	Poprzecznie do podwozia			
Wysięgnik: 7,0m Ramie: 3,9m Gąsienice: 600mm Przeciwwaga: 9 750kg	9 m	kg															*8 060	*8 060	8,3	
	7,5 m	kg										*9 070	8 310					*7 630	*7 630	9,3
	6 m	kg									*9 620	*9 620	*9 230	8 220				*7 490	6 830	10,
	4,5 m	kg							*12 430	*12 430	*10 750	10 610	*9 800	8 000				*7 550	6 250	10,4
	3 m	kg					*20 560	*20 560	*14 830	14 000	*12 090	10 140	*10 550	7 740	*9 440	6 080		*7 800	5 930	10,7
	1,5 m	kg				*20 860	19 940	*16 920	13 250	*13 350	9 710	*11 300	7 490	9 450	5 960			*8 260	5 830	10,7
	0 m	kg				*20 810	19 360	*18 280	12 780	*14 280	9 390	11 690	7 300					*9 000	5 930	10,4
	-1,5 m	kg	*9 630	*9 630	*13 700	*13 700	*25 520	19 230	*18 780	12 560	*14 710	9 220	11 590	7 200				10 030	6 280	10,
	-3 m	kg	*16 090	*16 090	*21 130	*21 130	*24 410	19 350	*18 370	12 560	*14 450	9 210	*11 540	7 240				*11 010	6 990	9,3
	-4,5 m	kg			*30 400	*30 400	*22 040	19 690	*16 850	12 750	*13 070	9 380						*11 330	8 370	8,2
-6 m	kg					*17 660	*17 660	*13 260	13 240								*11 290	*11 290	6,7	
Wysięgnik: 7,0m Ramie: 4,8m Gąsienice: 600mm Przeciwwaga: 9 750kg	9 m	kg											*7 880	*7 880				*7 290	*7 290	9,2
	7,5 m	kg											*7 720	*7 720				*7 020	6 860	10,1
	6 m	kg											*8 080	*8 080	*8 090	6 370		*6 950	6 060	10,8
	4,5 m	kg								*9 440	*9 440	*8 760	8 090	*8 380	6 250			*7 040	5 570	11,2
	3 m	kg				*17 390	*17 390	*13 050	*13 050	*10 870	10 270	*9 610	7 770	*8 850	6 080			*7 300	5 300	11,4
	1,5 m	kg				*21 700	20 380	*15 450	13 420	*12 310	9 750	*10 500	7 460	*9 360	5 900			*7 740	5 190	11,4
	0 m	kg				*24 290	19 350	*17 250	12 760	*13 490	9 340	*11 250	7 210	9 240	5 750			*8 420	5 240	11,2
	-1,5 m	kg	*9 300	*9 300	*13 830	*13 830	*25 250	18 930	*18 260	12 390	*14 250	9 070	11 430	7 030	9 160	5 670		8 860	5 490	10,8
	-3 m	kg	*14 260	*14 260	*19 340	*19 340	*24 960	18 870	*18 420	12 260	*14 430	8 960	11 360	6 980				9 690	6 000	10,1
	-4,5 m	kg	*19 970	*19 970	*26 530	*26 530	*23 480	19 070	*17 630	12 340	*13 820	9 010	*10 870	7 080				*10 600	6 950	9,1
-6 m	kg			*28 670	*28 670	*20 450	19 540	*15 490	12 640	*11 730	9 300						*11 050	8 890	7,8	

Uwagi:

- 1, Podane wartości udźwigu dotyczą maszyny działającej w trybie precyzyjnym (F) (zwiększona moc).
- 2, Powyższe obciążenia spełniają wymagania norm SAE J1097 i ISO 10567 dotyczących udźwigu koparek hydraulicznych.
- 3, Obciążenia znamionowe nie przekraczają 87% hydraulicznej mocy udźwigu lub 75% obciążenia wywracającego.
- 4, Obciążenia znamionowe oznaczone gwiazdką (*) są ograniczone bardziej przez moc hydrauliczną niż obciążenie wywracające.

Dane techniczne

UDŹWIG MODELU EC480E z mechanicznie składanym podwoziem

Udźwig na końcu ramienia bez łyżki.

Aby uzyskać udźwig uwzględniający masę łyżki, wystarczy odjąć rzeczywistą masę łyżki montowanej bezpośrednio lub łyżki i szybkozłacza od poniższych wartości.

	Hak dźwigowy względem poziomu gruntu	1,5 m		3,0 m		4,5 m		6,0 m		7,5 m		9,0 m		10,5 m		Zasięg maksymalny			
		Wzdłuż podwozia	Poprzecznie do podwozia	Wzdłuż podwozia	Poprzecznie do podwozia	Wzdłuż podwozia	Poprzecznie do podwozia	Wzdłuż podwozia	Poprzecznie do podwozia	Wzdłuż podwozia	Poprzecznie do podwozia	Wzdłuż podwozia	Poprzecznie do podwozia	Wzdłuż podwozia	Poprzecznie do podwozia	Wzdłuż podwozia	Poprzecznie do podwozia	m	
Wysięgnik: 6,5m ME Ramię: 2,55m Gąsienice: 600mm Przeciwwaga: 9 750kg	7,5 m	kg															*12 280	11 680	7,3
	6 m	kg						*13 270	*13 270	*12 200	11 030						*12 030	9 620	8,2
	4,5 m	kg					*19 800	*19 800	*15 110	14 950	*12 950	10 750					*12 030	8 560	8,7
	3 m	kg					*23 500	21 350	*17 170	14 250	*13 970	10 410					*12 360	8 050	8,9
	1,5 m	kg					*17 080	*17 080	*18 730	13 720	*14 840	10 110					12 510	7 930	8,9
	0 m	kg					*25 160	20 440	*19 360	13 450	*15 240	9 930					*12 950	8 200	8,7
	-1,5 m	kg			*18 530	*18 530	*24 830	20 530	*18 920	13 410	*14 810	9 910					*13 250	8 970	8,1
	-3 m	kg			*28 560	*28 560	*22 190	20 820	*17 110	13 590							*13 350	10 650	7,2
-4,5 m	kg					*17 080	*17 080											5,8	
Wysięgnik: 6,5m ME Ramię: 3,0m Gąsienice: 600mm Przeciwwaga: 9 750kg	7,5 m	kg								*11 170	11 160						*10 570	*10 570	7,7
	6 m	kg								*11 350	11 030						*10 270	8 880	8,5
	4,5 m	kg					*18 090	*18 090	*14 130	*14 130	*12 210	10 710	*11 300	8 040			*10 360	7 950	9,1
	3 m	kg					*22 630	21 510	*16 280	14 210	*13 320	10 310	*11 730	7 870			*10 750	7 480	9,3
	1,5 m	kg					*24 490	20 460	*18 050	13 590	*14 320	9 960	*12 160	7 710			*11 540	7 350	9,3
	0 m	kg					*26 010	20 110	*18 970	13 230	*14 910	9 730	12 140	7 610			12 050	7 560	9
	-1,5 m	kg			*19 130	*19 130	*25 170	20 110	*18 870	13 120	*14 800	9 660					*12 570	8 190	8,5
	-3 m	kg			*30 950	*30 950	*23 000	20 360	*17 550	13 240	*13 360	9 810					*12 870	9 550	7,7
-4,5 m	kg					*18 790	*18 790	*13 950	13 680							*12 730	12 710	6,3	
Wysięgnik: 7,0m Ramię: 2,55m Gąsienice: 600mm Przeciwwaga: 9 750kg	9,0 m	kg															*11 710	*11 710	6,6
	7,5 m	kg								*11 170	*11 170						*11 270	10 720	7,9
	6 m	kg								*12 920	*12 920	*11 540	11 540				*11 180	9 050	8,7
	4,5 m	kg							*14 950	*14 950	*12 500	11 180	*11 320	8 490			*11 260	8 160	9,2
	3 m	kg							*17 080	14 720	*13 610	10 790	*11 790	8 320			*11 450	7 710	9,5
	1,5 m	kg							*18 570	14 200	*14 540	10 470	*12 230	8 160			11 400	7 610	9,5
	0 m	kg							*19 110	13 970	*15 020	10 290	12 160	8 080			11 780	7 840	9,2
	-1,5 m	kg					*24 260	21 630	*18 750	13 950	*14 830	10 260					*12 310	8 490	8,7
-3 m	kg			*27 060	*27 060	*22 120	21 920	*17 360	14 130	*13 500	10 420					*12 490	9 850	7,9	
-4,5 m	kg					*18 270	*18 270	*14 090	*14 090							*12 200	*12 200	6,6	
Wysięgnik: 7,0m Ramię: 3,0m Gąsienice: 600mm Przeciwwaga: 9 750kg	9,0 m	kg															*10 650	*10 650	7,2
	7,5 m	kg								*10 270	*10 270						*10 380	9 830	8,3
	6 m	kg								*10 800	*10 800	*10 350	8 590				*10 360	8 390	9,1
	4,5 m	kg					*18 750	*18 750	*14 010	*14 010	*11 810	11 150	*10 690	8 440			*10 490	7 600	9,6
	3 m	kg							*16 220	14 700	*13 000	10 710	*11 270	8 220			*10 700	7 190	9,8
	1,5 m	kg							*17 920	14 080	*14 680	10 350	*11 830	8 020			10 660	7 080	9,8
	0 m	kg					*17 740	*17 740	*18 750	13 760	*14 680	10 110	11 990	7 900			10 970	7 260	9,6
	-1,5 m	kg			*13 630	*13 630	*24 700	21 190	*18 680	13 680	*14 720	10 030	*11 860	7 900			*11 680	7 800	9,1
-3 m	kg			*25 270	*25 270	*22 860	21 450	*17 650	13 810	*13 860	10 130					*11 990	8 920	8,3	
-4,5 m	kg					*19 560	*19 560	*15 150	14 160							*12 050	11 300	7,1	
Wysięgnik: 7,0m Ramię: 3,35m Gąsienice: 600mm Przeciwwaga: 9 750kg	9,0 m	kg								*10 020	*10 020						*10 080	*10 080	7,6
	7,5 m	kg								*9 760	*9 760						*9 470	9 230	8,7
	6 m	kg								*10 360	*10 360	*9 900	8 700				*9 270	7 970	9,5
	4,5 m	kg					*17 590	*17 590	*13 440	*13 440	*11 430	11 260	*10 360	8 520			*9 340	7 250	9,9
	3 m	kg					*22 320	*22 320	*15 730	14 880	*12 680	10 810	*11 020	8 280			*9 670	6 880	10,2
	1,5 m	kg					*15 350	*15 350	*17 590	14 210	*13 820	10 420	*11 660	8 060			10 180	6 780	10,2
	0 m	kg					*18 910	*18 910	*18 640	13 830	*14 580	10 150	12 000	7 910			10 450	6 930	9,9
	-1,5 m	kg			*13 700	*13 700	*25 160	21 160	*18 790	13 700	*14 780	10 040	11 950	7 870			11 190	7 400	9,4
-3 m	kg			*23 340	*23 340	*23 580	21 370	*18 020	13 770	*14 180	10 090					*11 610	8 350	8,7	
-4,5 m	kg			*27 470	*27 470	*20 660	*20 660	*15 940	14 050	*11 940	10 390					*11 790	10 310	7,5	

Uwagi:

- 1, Podane wartości udźwigu dotyczą maszyny działającej w trybie precyzyjnym (F) (zwiększona moc).
- 2, Powyższe obciążenia spełniają wymagania norm SAE J1097 i ISO 10567 dotyczących udźwigu koparek hydraulicznych.
- 3, Obciążenia znamionowe nie przekraczają 87% hydraulicznej mocy udźwigu lub 75% obciążenia wywracającego.
- 4, Obciążenia znamionowe oznaczone gwiazdką (*) są ograniczone bardziej przez moc hydrauliczną niż obciążenie wywracające.

UDŹWIG MODELU EC480E z mechanicznie składanym podwoziem

Udźwig na końcu ramienia bez łyżki.

Aby uzyskać udźwig uwzględniający masę łyżki, wystarczy odjąć rzeczywistą masę łyżki montowanej bezpośrednio lub łyżki i szybkołączca od poniższych wartości.

	Hak dźwigowy względem poziomu gruntu	1,5 m		3,0 m		4,5 m		6,0 m		7,5 m		9,0 m		10,5 m		Zasięg maksymalny		m			
		Wzdłuż podwozia	Poprzecznie do podwozia	Wzdłuż podwozia	Poprzecznie do podwozia	Wzdłuż podwozia	Poprzecznie do podwozia	Wzdłuż podwozia	Poprzecznie do podwozia	Wzdłuż podwozia	Poprzecznie do podwozia	Wzdłuż podwozia	Poprzecznie do podwozia	Wzdłuż podwozia	Poprzecznie do podwozia	Wzdłuż podwozia	Poprzecznie do podwozia				
Wysięgnik: 7,0m Ramie: 3,9m Gąsienice: 600mm Przeciwwaga: 9 750kg	9 m	kg															*8 060	*8 060	8,3		
	7,5 m	kg										*9 070	8 920					*7 630	*7 630	9,3	
	6 m	kg									*9 620	*9 620	*9 230	8 830					*7 490	7 360	10.
	4,5 m	kg							*12 430	*12 430	*10 750	*10 750	*9 800	8 610					*7 550	6 750	10,4
	3 m	kg					*20 560	*20 560	*14 830	*14 830	*12 090	10 930	*10 550	8 350	*9 440	6 580			*7 800	6 420	10,7
	1,5 m	kg				*20 860	*20 860	*16 920	14 370	*13 350	10 500	*11 300	8 100	9 700	6 460				*8 260	6 310	10,7
	0 m	kg				*20 810	*20 810	*18 280	13 880	*14 280	10 180	*11 860	7 900						*9 000	6 430	10,4
	-1,5 m	kg	*9 630	*9 630	*13 700	*13 700	*25 520	21 060	*18 780	13 660	*14 710	10 000	11 890	7 810					*10 190	6 810	10.
	-3 m	kg	*16 090	*16 090	*21 130	*21 130	*24 410	21 180	*18 370	13 660	*14 450	9 990	*11 540	7 850					*11 010	7 570	9,3
	-4,5 m	kg			*30 400	*30 400	*22 040	21 530	*16 850	13 860	*13 070	10 170							*11 330	9 060	8,2
	-6 m	kg					*17 660	*17 660	*13 260	*13 260									*11 290	*11 290	6,7
Wysięgnik: 7,0m Ramie: 4,8m Gąsienice: 600mm Przeciwwaga: 9 750kg	9 m	kg										*7 880	*7 880						*7 290	*7 290	9,2
	7,5 m	kg										*7 720	*7 720						*7 020	*7 020	10,1
	6 m	kg										*8 080	*8 080	*8 090	6 870				*6 950	6 540	10,8
	4,5 m	kg							*9 440	*9 440	*8 760	8 700	*8 380	6 740					*7 040	6 030	11,2
	3 m	kg				*17 390	*17 390	*13 050	*13 050	*10 870	*10 870	*9 610	8 390	*8 850	6 570				*7 300	5 740	11,4
	1,5 m	kg				*21 700	*21 700	*15 450	14 540	*12 310	10 540	*10 500	8 070	*9 360	6 390				*7 740	5 630	11,4
	0 m	kg				*24 290	21 190	*17 250	13 870	*13 490	10 120	*11 250	7 810	9 490	6 240				*8 420	5 700	11,2
	-1,5 m	kg	*9 300	*9 300	*13 830	*13 830	*25 250	20 760	*18 260	13 490	*14 250	9 850	*11 720	7 640	9 400	6 160			9 100	5 970	10,8
	-3 m	kg	*14 260	*14 260	*19 340	*19 340	*24 960	20 700	*18 420	13 360	*14 430	9 740	11 670	7 580					9 950	6 520	10,1
	-4,5 m	kg	*19 970	*19 970	*26 530	*26 530	*23 480	20 910	*17 630	13 440	*13 820	9 800	*10 870	7 690					*10 600	7 550	9,1
	-6 m	kg			*28 670	*28 670	*20 450	*20 450	*15 490	13 750	*11 730	10 090							*11 050	9 640	7,8

- Uwagi:
- 1, Podane wartości udźwigu dotyczą maszyny działającej w trybie precyzyjnym (F) (zwiększona moc).
 - 2, Powyższe obciążenia spełniają wymagania norm SAE J1097 i ISO 10567 dotyczących udźwigu koparek hydraulicznych.
 - 3, Obciążenia znamionowe nie przekraczają 87% hydraulicznej mocy udźwigu lub 75% obciążenia wywracającego.
 - 4, Obciążenia znamionowe oznaczone gwiazdką (*) są ograniczone bardziej przez moc hydrauliczną niż obciążenie wywracające.

Wyposażenie

WYPOSAŻENIE STANDARDOWE

Silnik

Turbodoładowany, 4-suwowy silnik wysokoprężny chłodzony cieczą, z wtryskiem bezpośrednim i chłodnicą powietrza doładowania, zgodny z wymogami normy europejskiej Stage V EU

Filtr powietrza ze wskaźnikiem zanieczyszczenia

Podgrzewacz powietrza w kolektorze dolotowym

Cyklonowy odpylacz wstępny

Elektryczny wyłącznik silnika

Filtr paliwa i separator wody

Pompa wlewu paliwa: 50 l/min, z automatycznym wyłącznikiem

Alternator, 80 A

Elektryczny/elektroniczny układ sterujący

Contronics

Zaawansowany układ sterowania trybami pracy

Układ autodiagnostyczny

Wskaźnik stanu maszyny

Sterowanie mocą z wykrywaniem prędkości obrotowej silnika

Układ automatycznego włączania biegu jałowego

Funkcja zwiększenia mocy jednym przyciskiem

Funkcja zatrzymania awaryjnego

Regulowany, kolorowy monitor LCD

Główny odłącznik elektryczny

Obwód zapobiegający ponownemu rozruchowi silnika

Reflektory halogenowe o dużej mocy:

2 na ramie

2 na wysięgniku

Akumulatory, 2 x 12 V / 200 Ah

Rozrusznik, 24 V / 7 kW

Rama

Droga dostępowa z poręczą

Miejsce do przechowywania narzędzi

Wyłączane płyty antypoślizgowe

Osłona dolna (do prac w trudnych warunkach)

Podwozie

Osłona dolna (do prac w trudnych warunkach)

Hydrauliczne napinacze gąsienic

Smarowane i uszczelnione ogniwa gąsienic

Osłona gąsienic

Układ hydrauliczny

Zawór odcinający w przypadku pęknięcia przewodu: wysięgnik i ramię

Urządzenie ostrzegające o przeciążeniu

Układ hydrauliczny z funkcją automatycznego wykrywania

Obwód łyżki zasilany z 2 pomp

Układ sumujący

Priorytet wysięgnika

Priorytet ramienia

Priorytet obrotu

Zawory regeneracyjne wysięgnika, ramienia i łyżki

Zawory przeciwozbiciowe obrotnicy

Zawory blokujące wysięgnik i ramię

Wielostopniowy układ filtrujący

Amortyzacja siłowników

Uszczelki zapobiegające zanieczyszczeniu wnętrza siłowników

Automatyczne, dwubiegowe silniki układu jezdznego

Olej hydrauliczny zgodny z ISO VG 46 o wydłużonym okresie eksploatacji

WYPOSAŻENIE STANDARDOWE

Kabina i wnętrze

Kabina z atestowaną konstrukcją ROPS (ISO 121172)

Poduszki amortyzujące mocowania kabiny

Pedały z dźwigniami do jazdy

Fotel operatora i konsola drążków z regulacją położenia

Drążki sterujące, z 4 przyciskami każdy

Zintegrowany układ klimatyzacji i ogrzewania, automatyczny

Elastyczna antena

Radioodbiornik z obsługą plików MP3 i technologii Bluetooth oraz złączem USB

Odporna na warunki atmosferyczne i wygłuszona kabina

z następującym wyposażeniem:

Uchwyty na kubki

Zamki drzwi

Przyciemnione szyby

Mata podłogowa

Sygnal dźwiękowy

Duży schowek

Podnoszona szyba przednia

Zdejmowana dolna szyba przednia

Pas bezpieczeństwa

Szkoło bezpieczne

Osłony przeciwsłoneczne: przednia, dachowa, tylna

Osłona przeciwdeszczowa

Wycieraczka szyby przedniej z funkcją pracy przerywanej

Kamera widoku tylnego

Kluczyk główny

Płyty gąsienic

Szerokość 700 mm, z potrójnymi ostrogami

Osprzęt kopiący

Wysięgnik: 7,0 m HD

Ramię: 3,35 m HD

Zgrupowane punkty smarne

WYPOSAŻENIE DODATKOWE

Silnik

Elektryczna grzałka bloku silnika (240 V)

Wstępny filtr powietrza typu „mokrego”

Nagrzewnica spalinowa silnika z programatorem o mocy 10 kW

Separator wody z podgrzewaniem

Automatyczne wyłączanie silnika

Układ hydrauliczny

Dodatkowe światła robocze (halogenowe lub LED):

3 na kabinie

2 na wysięgniku

1 na przeciwwadze

Dźwiękowa sygnalizacja jazdy

Kodowe uruchamianie silnika

Obrotowa lampa ostrzegawcza

Rama

Hydraulicznie, zdejmowana przeciwwaga

WYPOSAŻENIE DODATKOWE

Podwozie

Pełna osłona dolna rolek gąsienic
Mechanicznie rozsuwane podwozie

Układ hydrauliczny

Dodatkowe światła robocze (halogenowe lub LED):
3 na kabinie
2 na wysięgniku
1 na przeciwwadze
Dźwiękowa sygnalizacja jazdy
Kodowe uruchamianie silnika
Obrotowa lampa ostrzegawcza
Układ hydrauliczny
Funkcja „pływającego” wysięgnika
System zarządzania osprzętem
(20 programowanych konfiguracji)
Młot i nożyce, przepływ z 1 i 2 pomp
Młot i nożyce, możliwość ustawienia przepływu i ciśnienia
Dodatkowy filtr powrotny
Instalacja do zasilania głowicy obrotowej lub łyżki skarpowej
Chwytnak
Instalacja do odprowadzania przecieków
Szybkozłącze hydrauliczne Volvo S3
Szybkozłącze hydrauliczne Volvo VQC-HU
Ulegający biodegradacji olej hydrauliczny 46

WYPOSAŻENIE DODATKOWE

Kabina i wnętrze

Fotel z materiałową tapicerką i podgrzewaniem
Fotel z materiałową tapicerką, podgrzewaniem i zawieszeniem pneumatycznym
Zmiana systemu sterowania dźwigniami (ISO/SAE)
Szyberdach
Konstrukcja FOG (montowana na stałe lub na zawiasach)
Mocowana do ramy
Mocowana do kabiny
Mocowana do kabiny konstrukcja chroniąca przed spadającymi obiektami (FOPS)
Zestaw dla palaczy (popielniczka i zapalniczka)
Siatka zabezpieczająca na szybę przednią
Wycieraczka dolnej szyby przedniej z funkcją pracy przerywanej
Kamera boczna
Zestaw chroniący przed wandalizmem
Specjalny klucz

Płyty gąsienic

Płyty gąsienic o szerokości 600/700/800/900 mm, z potrójnymi ostrogami
Nakładki na gąsienice 600 mm z potrójnymi ostrogami przeciwpoślizgowymi i ogniwami do trudnych warunków eksploatacji
Płyty gąsienic o szerokości 600 mm, z podwójnymi ostrogami

Osprzęt kopiący

Wysięgnik: 6,5 m ME
Ramię: 2,55 m, 3,0 m, 3,9 m, 4,8 m
Łącznik łyżki z uchem do podnoszenia

Serwis

Zestaw narzędzi do konserwacji codziennej
Kompletny zestaw narzędzi
Automatyczny układ smarowania
Zestaw do czyszczenia sprężonym powietrzem

Oferta wyposażenia dodatkowego Volvo

Dodatkowe instalacje hydrauliczne do zasilania narzędzi roboczych

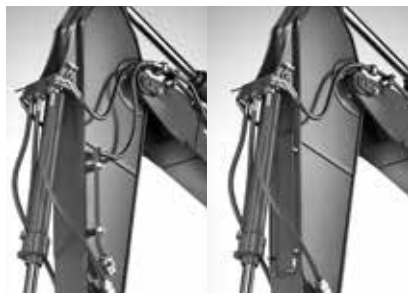

Kamera boczna



Światła LED



Pistolet na sprężone powietrze do czyszczenia



Składane podwozie

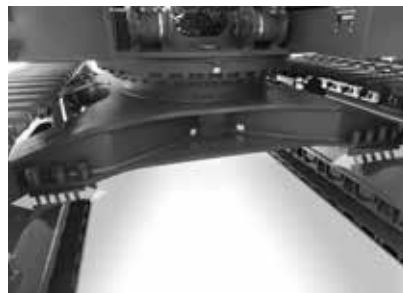

Zdemontowana przeciwwaga



Niektóre produkty mogą być niedostępne na wybranych rynkach. W związku ze strategią ciągłego udoskonalania zastrzegamy sobie prawo do dokonywania zmian w danych technicznych oraz produktach bez wcześniejszego zawiadomienia. Zamieszczone zdjęcia nie zawsze przedstawiają maszyny w wersji standardowej.

V O L V O