

V O L V O



Escavatori Volvo 38,9-40,6 t 313 CV

EC380E

Volvo Construction Equipment



Benvenuto nel nostro mondo

Benvenuto in un mondo di macchine leader del settore. Un mondo dove immaginazione, duro lavoro e innovazione tecnologica apriranno la strada per lo sviluppo di un futuro più pulito, intelligente e connesso. Un mondo che si basa sui valori duraturi di Volvo Group. Un mondo di stabilità, sostenibilità e innovazione. Un mondo al centro del quale poniamo i nostri clienti.

Benvenuto nel mondo di Volvo Construction Equipment – crediamo che possa piacerti.

Lavorare più duramente, lavorare in modo più intelligente

Da più di 180 anni Volvo è all'avanguardia nella progettazione e costruzione di macchine che definiscono lo standard a livello di efficienza, prestazioni e disponibilità operativa. Nella nostra gamma di escavatori, pale gommate e dumper, la nostra reputazione per l'eccellenza ingegneristica non ha rivali, perché, indipendentemente dalla tua attività o applicazione, siamo in grado di offrirti una soluzione globale a livello di flotta che contribuirà a garantirti il successo.

Forte della nostra gloriosa storia, il Volvo Concept Lab continua a produrre idee all'avanguardia e concetti innovativi, per metterci nelle condizioni di offrire ai clienti macchine in grado di lavorare più duramente e in modo più intelligente a lungo in futuro.



Soluzioni per te

Le nostre macchine all'avanguardia nel settore rappresentano soltanto il punto di partenza del tuo rapporto con Volvo. Come tuo partner, abbiamo sviluppato un'ampia gamma di soluzioni aggiuntive per aiutarti a migliorare la disponibilità operativa, aumentare la produttività e ridurre i costi.

Studiate su misura per la tua attività

Il nostro portafoglio di prodotti e servizi, strutturato in nove blocchi, è progettato per sostenere le prestazioni della tua macchina e aumentarne la redditività. In poche parole, offriamo alcune delle migliori garanzie e soluzioni tecnologiche oggi disponibili nel settore.

Al tuo fianco quando hai bisogno di noi

Sia per le macchine nuove che usate, la nostra rete mondiale di concessionari e tecnici offre un'assistenza 24 ore su 24, compreso il monitoraggio della macchina e la straordinaria disponibilità di ricambi. È alla base di qualsiasi offerta di Volvo Services, puoi quindi star tranquillo di poter contare sulla nostra copertura fin dall'inizio.



Servizi di miglioramento dell'efficienza dei consumi



Servizi di produttività



Servizi di sicurezza



Servizi finanziari



Servizi di miglioramento della disponibilità operativa



Servizi di noleggio



Attrezzature Volvo



Ricambi originali Volvo



Servizi New Life

BUILDING TOMORROW

Il meglio dell'efficienza

L'escavatore cingolato EC380E è stato progettato pensando all'efficienza nei consumi.

Grazie alla tecnologia avanzata di cui si avvale, tra cui la straordinaria modalità ECO e il nuovo impianto di comando elettroidraulico, questa macchina consente un risparmio energetico fino al 9%. Con Volvo l'efficienza produttiva dà il meglio di sé.

Funzioni idrauliche avanzate

Il nuovo impianto elettroidraulico impiega tecnologie intelligenti per regolare la portata in base alle necessità e ridurre le perdite interne del circuito idraulico. In tal modo governabilità ed efficienza nei consumi migliorano e i tempi di ciclo si accorciano, con conseguente aumento di produttività e prestazioni.



Sistema di ritorno al minimo automatico

La velocità di rotazione del motore viene portata al minimo se i comandi non vengono utilizzati per un tempo preimpostato (tra 3 e 20 secondi), riducendo in tal modo il consumo di carburante e il livello di rumorosità.

Spegnimento automatico del motore

Per ridurre il consumo di carburante, il motore si spegne automaticamente se la macchina rimane inattiva per un tempo preimpostato (l'impostazione predefinita è di cinque minuti).

Modalità di lavoro

L'eccellente sistema integrato delle modalità operative Volvo ora include anche la modalità G4 per efficienza nei consumi e prestazioni ottimali. Gli operatori possono scegliere la modalità operativa migliore per il lavoro da svolgere tra I (Idle), F (Fine), G (General), H (Heavy) e P (Power max.).



Display del consumo di carburante

Un'apposita barra sul monitor indica il consumo istantaneo di carburante e il consumo medio. In questo modo i proprietari e gli operatori della macchina riescono a tenere sotto controllo il consumo di carburante nei diversi cantieri di lavoro.





MODALITÀ ECO

La straordinaria modalità ECO di Volvo ottimizza l'impianto idraulico e riduce le perdite di portata e pressione, con conseguente aumento dell'efficienza nei consumi senza alcun calo delle prestazioni nella maggior parte delle condizioni operative. La modalità ECO è selezionata automaticamente ma può essere disinserita tramite tastiera.



INTERFACCIA UOMO-MACCHINA (HMI)

Tutte le interfacce macchina (joystick, tastiera e monitor LCD inclusi) occupano posizioni ergonomiche e sono progettate per garantire efficienza e controllo ottimali. Per una maggiore comodità dell'operatore e per agevolare l'uso della macchina, il numero di interruttori è stato sensibilmente ridotto.

Aumentate la produttività

Che gli operatori siano maggiormente efficienti quando dispongono degli strumenti migliori per il lavoro da svolgere, è un dato di fatto. Ecco perché oltre a essere una macchina produttiva, la EC380E ha un design ergonomico con comandi e interruttori in posizione ideale. Grazie al livello di comfort intrinseco e ai comandi ottimizzati, gli operatori saranno efficienti e produttivi per tutto il giorno.

Tastiera

La tastiera in posizione ottimale consente all'operatore un agevole uso del monitor e la comoda e sicura attivazione delle funzioni della macchina. La funzionalità della telecamera, del climatizzatore e delle luci può essere personalizzata tramite un apposito tasto, che consente all'operatore di selezionare e salvare le configurazioni desiderate.



Monitor LCD

Il nuovo monitor a colori da 8" visualizza le informazioni di stato della macchina, tra cui i dati sul consumo di carburante e gli allarmi degli intervalli di manutenzione, che consentono quindi una maggiore disponibilità operativa e una produttività elevata. Il design di facile utilizzo garantisce una facile lettura in tutte le condizioni di illuminazione.



Interruttore di scelta rapida

La funzione di inserimento e disinserimento dei tergicristalli, della telecamera, del silenziamento audio o della massima potenza può essere assegnata a un interruttore di scelta rapida sul joystick, così da consentirne una comoda gestione all'operatore.



Allarme cintura di sicurezza non allacciata

Se la cintura di sicurezza non è allacciata all'inserimento dell'accensione, un sensore attiva un allarme acustico per tre secondi.

Bluetooth®

Per una maggiore praticità, gli operatori possono ora collegare alla macchina un dispositivo Bluetooth.

Produttività continua

I sistemi motore Stage V/Tier 4 Final, che garantiscono la sinergia assoluta tra produttività elevata e un basso consumo di carburante, sono stati sviluppati e rigorosamente testati da tecnici Volvo qualificati e specializzati. Potrete beneficiare di coppie elevate a bassi regimi e di prestazioni di qualità superiore abbinate a bassi consumi di carburante, il tutto a firma Volvo.

Sistema di post-trattamento dei gas di scarico Volvo

Durante la rigenerazione completamente automatica, il particolato accumulatosi nel filtro antiparticolato è ossidato a basse temperature di scarico tramite un processo di rigenerazione passiva. Volvo impiega la tecnologia selettiva di riduzione catalitica, che prevede l'uso di AdBlue®/additivo per emissioni diesel che produce ammoniaca se riscaldato. Ciò causa una reazione chimica che converte i NOx in azoto e CO₂, sostanze entrambe presenti naturalmente nell'aria. Il funzionamento della macchina, la produttività e le prestazioni non sono mai soggette a interruzioni durante questo processo. ® = marchio registrato dell'Associazione tedesca dei costruttori di autoveicoli (VDA - Verband der Automobilindustrie)



Riscaldatore ad azionamento diesel

Il riscaldatore opzionale del liquido refrigerante ad azionamento diesel agevola l'accensione del motore a basse temperature e, contemporaneamente, riscalda l'abitacolo. Il riscaldatore può essere programmato per entrare in funzione a una determinata ora e data.



Ventola di raffreddamento

La ventola di raffreddamento ad azionamento idraulico e comando elettronico regola la temperatura dei componenti importanti. Si aziona automaticamente solo se necessario, riducendo il consumo di carburante e il livello di rumorosità. La funzione optional di reversibilità, che prevede il convogliamento del flusso di aria nella direzione opposta, consente la pulizia automatica dei gruppi di raffreddamento.





MOTORE VOLVO

Il robusto motore Stage V D13 Volvo, frutto di comprovata tecnologia all'avanguardia e di decenni di esperienza, vanta una maggiore potenza pur riducendo il consumo di carburante e le emissioni, e garantisce qualità, affidabilità e durevolezza di prima qualità.



SOTTOCARRO RINFORZATO

Dotati di robusto sottocarro in tre pezzi e telaio a X in acciaio ad alta resistenza, gli escavatori Volvo sono costruiti per sopportare condizioni operative difficili. Per una resistenza superiore, i componenti del sottocarro sono rinforzati, garantendo quindi una lunga durata ed elevata disponibilità operativa.

Costruito per durare

Dall'estrazione mineraria alle grandi escavazioni, questa macchina produttiva heavy-duty è stata costruita per lavorare in cantieri impegnativi. Dotata di una robusta struttura rinforzata e di saldature di alta qualità, la EC380E vanta solidità e resistenza superiori. Con Volvo potrete contare sul fattore affidabilità.

Carter inferiore della struttura superiore

Le piastre del carter inferiore della struttura superiore heavy-duty fungono da rinforzo e proteggono ulteriormente la parte inferiore della macchina durante le applicazioni impegnative, evitando danni causati da contatto con pietre e detriti.



Sportelli e cerniere

Il solido design di Volvo prevede uno sportello laterale rigido dotato di maniglia e cerniere robuste che garantiscono una resistenza superiore.



Design robusto

Il telaio rinforzato della ruota dentata e folle, le maglie dei cingoli e i rulli inferiori sono costruiti per sopportare condizioni operative difficili garantendo resistenza e affidabilità migliori in applicazioni impegnative.



Aumentate la disponibilità operativa

Noi di Volvo pensiamo che la manutenzione delle macchine debba avvenire nel modo più veloce e comodo possibile. Ecco perché i nostri progettisti e tecnici hanno sviluppato metodi innovativi per rendere semplice la manutenzione. Grazie ai grandi sportelli ad ampia apertura e al raggruppamento dei punti di assistenza i controlli sono più rapidi e potrete quindi sfruttare al massimo ogni turno di lavoro.

Accesso ai punti di assistenza

I filtri sono raggruppati e raggiungibili velocemente e comodamente da terra. Per rendere più rapidi gli interventi di manutenzione, i punti di ingrassaggio sono raggruppati e facilmente accessibili da un'unica posizione della macchina.



Piastra antiscivolo

Maggiore sicurezza e ottima presa grazie alle piastre antiscivolo perforate. Il design facilita le operazioni di pulizia.



Spazio per gli oggetti

La macchina è dotata di capiente e comodo vano portaoggetti, idoneo anche per la cassetta degli attrezzi e il bidone del grasso.



Mancorrenti

Va ri mancorrenti e parapetti pieghevoli full size consentono l'accesso sicuro e semplice a cabina e torretta. Il parapetto pieghevole consente di ridurre l'altezza di trasporto, quando è in posizione piegata.



RADIATORE A MODULO SINGOLO

Il radiatore, l'intercooler e il radiatore dell'olio idraulico sono affiancati su un unico livello per aumentare al massimo l'efficienza, ridurre i fenomeni di ostruzione e agevolare le operazioni di pulizia. Il sistema è facilmente raggiungibile da terra tramite lo sportello laterale.

La qualità conta

Accesso sicuro

Lamiere antiscivolo punzonate, mancorrenti e parapetti pieghevoli full size consentono l'accesso sicuro e semplice alla macchina.

HMI

Tutte le interfacce macchina occupano posizioni ergonomiche e sono progettate per garantire efficienza e controllo ottimali.

Funzioni idrauliche avanzate

Il nuovo impianto elettroidraulico e la valvola di comando principale si avvalgono di tecnologia intelligente per regolare la portata in base alle necessità, garantendo prestazioni ed efficienza elevate.

Attacco rapido

L'attacco rapido Volvo offre la massima versatilità ed è in grado di alloggiare una vasta gamma di attrezzature.

Attrezzature

Le resistenti attrezzature Volvo sono state appositamente costruite per garantire massima produttività e lunga durata se abbinate a macchine Volvo.

Sottocarro rinforzato

I componenti del sottocarro sono rinforzati, garantendo quindi elevata disponibilità operativa e resistenza assoluta nelle condizioni più difficili.



AdBlue®

Volvo offre una soluzione totale AdBlue di qualità garantita, con un ottimo rapporto efficienza-costo e facilmente accessibile. Per maggiori informazioni, contattate la concessionaria Volvo di fiducia.

® = marchio registrato dell'Associazione tedesca dei costruttori di autoveicoli (VDA - Verband der Automobilindustrie)

Monitor LCD

Il nuovo monitor a colori da 8" visualizza chiaramente le informazioni di stato della macchina, agevolando uso e produttività.

Modalità ECO

La straordinaria modalità ECO di Volvo migliora l'efficienza nei consumi senza alcun calo delle prestazioni nella maggior parte delle condizioni operative.

Accesso ai punti di assistenza

I filtri raggruppati sono rapidamente e facilmente raggiungibili da terra tramite grandi e ampi sportelli.

Motore Volvo

Il robusto motore Stage V D13 Volvo vanta una maggiore potenza pur riducendo il consumo di carburante e le emissioni, e garantisce qualità, affidabilità e durevolezza di prima qualità.

Radiatore a modulo singolo

Il radiatore, l'intercooler e il radiatore dell'olio idraulico sono affiancati su un unico livello per aumentare al massimo l'efficienza, ridurre i fenomeni di ostruzione e agevolare le operazioni di pulizia.

Sistema di post-trattamento dei gas di scarico Volvo

Il funzionamento della macchina, la produttività e le prestazioni non sono mai soggette a interruzioni durante il processo di rigenerazione automatica.



L'abbinamento perfetto

Massimizzate la produttività e la redditività con l'escavatore EC380E e le robuste attrezzature Volvo. Migliorate la versatilità, gestite più applicazioni e completate con efficacia numerosi lavori: tutto con tempi di ciclo più rapidi e un eccellente controllo. Traete il meglio dal vostro escavatore con Volvo.

Gamma delle benne

Le benne universali Volvo sono l'attrezzo perfetto per operazioni di scavo e movimentazione su terreni morbidi e medi. Le benne heavy duty realizzano scavi produttivi in presenza di materiali compatti. Entrambe offrono la massima produttività e durata.



Funzioni idrauliche opzionali

La tubazione per martello demolitore e cesoie (X1) montata in fabbrica, come pure quella per il tiltrotator (X3), migliora la versatilità in quanto consente l'impiego di un'ampia gamma di attrezzature extra.



Attacco rapido S

L'attacco rapido S Volvo è concepito per essere usato con le attrezzature Volvo, a garanzia di assoluta compatibilità e prestazioni senza uguali.



Attacco rapido universale

L'attacco rapido universale Volvo offre la massima versatilità. Alloggia numerose attrezzature di costruttori diversi e soddisfa le nuove norme di sicurezza.



Parti di consumo originali Volvo

Volvo offre una selezione di parti di consumo di valore e sostituibili, tra cui denti di elevata qualità, segmenti, taglienti laterali, adattatori e coperture per proteggere la benna e garantire una lunga durata.



ATTREZZATURE

Le robuste attrezzature Volvo sono appositamente concepite per lavorare in perfetta sinergia con le macchine Volvo, formando un unico gruppo affidabile e solido. Con funzioni e proprietà per un perfetto abbinamento, le attrezzature Volvo sono parte integrante dell'escavatore per cui sono state concepite, garantendo la massima produttività.

Più valore alla vostra impresa

I clienti Volvo beneficiano di numerosi servizi. Volvo offre collaborazione a lungo termine, protegge i vostri ricavi e offre una gamma completa di soluzioni impiegando ricambi di alta qualità, consegnati da persone spinte dalla passione per il proprio lavoro. L'impegno di Volvo è far fruttare il vostro investimento.

Soluzioni complete

Volvo ha la soluzione giusta per voi. Allora perché non prenderci cura delle vostre esigenze per tutta la vita utile della vostra macchina? Conoscendo le vostre necessità possiamo diminuire i costi totali di manutenzione e servizio e aumentare i ricavi.

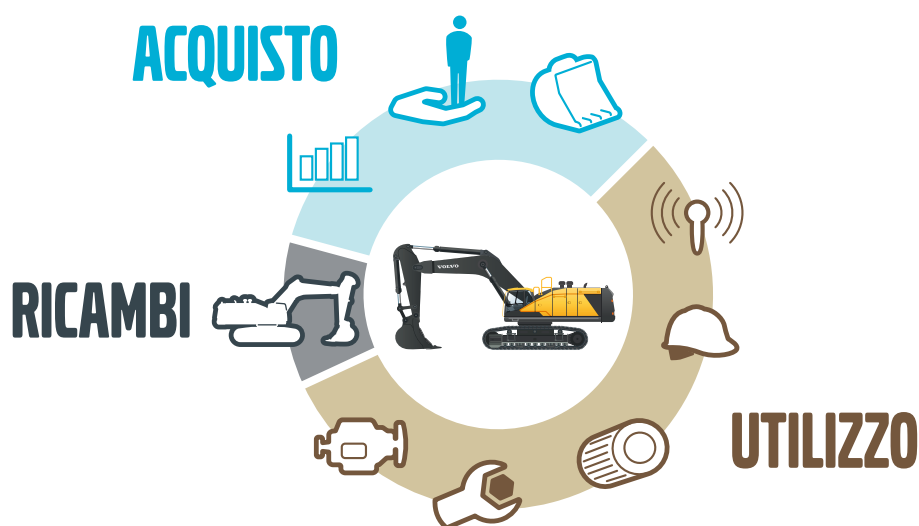

Ricambi originali Volvo

Ciò che ci differenzia dagli altri è la nostra attenzione verso i dettagli. Questo concetto ben collaudato funge da solido investimento per il futuro della vostra macchina. I ricambi sono testati a fondo e approvati perché ogni ricambio è essenziale per i tempi operativi e le prestazioni. Solo usando ricambi originali Volvo sarete sicuri che la vostra macchina conservi la rinomata qualità Volvo.

Rete di assistenza

Per rispondere più velocemente alle vostre necessità, un professionista Volvo verrà al vostro cantiere da una delle sedi Volvo. Grazie alla nostra ampia infrastruttura di tecnici, officine e concessionarie, Volvo dispone di una rete capillare in grado di fornire assistenza completa avvalendosi di risorse locali ed esperienza globale.





ACCORDI ASSISTENZA CLIENTI

I nostri Accordi Assistenza Clienti prevedono interventi di manutenzione preventiva, riparazioni totali e numerosi servizi volti al miglioramento della disponibilità operativa. Volvo impiega la tecnologia di ultima generazione per monitorare il funzionamento e lo stato della macchina e offre servizi di consulenza allo scopo di aumentare la redditività. Con un Accordo Assistenza Clienti avrete sotto controllo i costi di assistenza.

Volvo EC380E nei dettagli

Motore

Il motore diesel Volvo di ultima generazione con certificazione Tier 4f (Stage V) sulle emissioni, soddisfa pienamente i requisiti delle ultime normative sulle emissioni. Si avvale della tecnologia V-ACT ed è concepito per garantire prestazioni ed efficienza nei consumi di qualità superiore. Il motore impiega iniettori di precisione ad alta pressione, turbocompressore, intercooler aria-aria e comandi elettronici per ottimizzare le prestazioni della macchina.

Filtro aria: a 3 stadi con prefiltro

Sistema di Ritorno al Minimo Automatico: riduce la velocità motore al minimo quando leve e pedali non vengono utilizzati traducendosi in minore consumo di carburante e bassi livelli di rumorosità in cabina.

Motore Stage V	Volvo	D13J
Potenza max a	giri/min	1 700
Netta, ISO 9249/SAE J1349	kW	229
	CV	311
Lorda, ISO 14396/SAE J1995	kW	230
	CV	313
Coppia max a	Nm	1 692
a regime motore	giri/min	1 275
Numero di cilindri		6
Cilindrata	l	12,8
Alesaggio	mm	131
Corsa	mm	158

Impianto elettrico

Impianto elettrico a capacità elevata e ben protetto. Impiega connettori a doppio bloccaggio per garantire collegamenti privi di corrosione. I relè principali e le elettrovalvole sono protette per evitare eventuali danni. L'interruttore generale è previsto di serie. Contronics offre il monitoraggio avanzato delle funzioni della macchina e importanti dati diagnostici.

Tensione	V	24
Batterie	V	2 x 12
Capacità della batteria	Ah	200
Alternatore	V/A	28/80

Sistema di rotazione

Il sistema di rotazione impiega un motore a pistoni assiali e un riduttore planetario per erogare la coppia massima. Il sistema è dotato di serie del freno automatico di tenuta e della valvola antirimbalzo.

Velocità massima di rotazione	giri/min.	10,2
Coppia massima di rotazione	kNm	130,5

Trasmissione

Ciascun cingolo è trascinato da un motore di traslazione a due velocità e dotato di freni multidisco attivati a molla e a rilascio idraulico. Il motore di traslazione, il freno e gli ingranaggi planetari sono ottimamente protetti all'interno del telaio del cingolo.

Sforzo di trazione max. alla barra	kN	276,5
Velocità di marcia bassa massima	km/h	3,4
Velocità di marcia alta massima	km/h	5,3
Pendenza superabile	°	35

Sottocarro

Il sottocarro è dotato di robusto telaio a X. Le catene dei cingoli, ingrassate e a tenuta, sono parte della dotazione standard.

Pattini dei cingoli		2 x 50
Passo delle maglie	mm	215,9
Larghezza pattini, tripla costola	mm	600 / 600HD / 700 / 800 / 900
Larghezza pattini, doppia costola	mm	600
Rulli inferiori		2 x 9
Rulli superiori		2 x 2

Livello sonoro

Livello acustico in cabina secondo la normativa ISO 6396		
L _{PA}	dB	71
Livello sonoro esterno conforme alla normativa ISO 6395 e alla direttiva UE sulla rumorosità (2000/14/CE) e 474-1:2006 +A1:2009		
L _{WA}	dB	105

Impianto idraulico

Il nuovo impianto elettroidraulico e la nuova valvola di comando principale impiegano tecnologia intelligente per regolare la portata in base alle necessità, per garantire produttività e capacità di scavo elevate e un eccellente consumo di carburante.

L'impianto prevede le seguenti importanti funzionalità a garanzia di prestazioni ottimali.

Sistema di confluente: abbina la portata di entrambe le pompe idrauliche per garantire rapidi cicli di lavoro ed elevata produttività.

Priorità braccio: assicura priorità alle operazioni del braccio per un più rapido sollevamento durante le operazioni di carico o per gli scavi in profondità.

Priorità avambraccio: assicura priorità alle operazioni dell'avambraccio per cicli di lavoro più rapidi durante il livellamento e per un maggior riempimento della benna nelle operazioni di scavo.

Priorità di rotazione: assicura priorità alle funzioni di rotazione per eseguire più rapidamente operazioni simultanee.

Sistema di rigenerazione: evita la cavitazione e fornisce flusso agli altri movimenti durante le operazioni simultanee per la massima produttività.

Power boost: tutte le forze di scavo e sollevamento vengono aumentate.

Valvole Anticaduta: le valvole Anticaduta del braccio e dell'avambraccio impediscono all'attrezzatura di scavo di scendere per terra.

Pompa principale, 2 pompe a pistoni assiali a cilindrata variabile

Portata max.	l/min	2 x 300
--------------	-------	---------

Pompa pilota, pompa a ingranaggio

Portata max.	l/min	32,6
--------------	-------	------

Attivazione	MPa	32,4/35,3
-------------	-----	-----------

Circuito di traslazione	MPa	35,3
-------------------------	-----	------

Circuito di rotazione	MPa	27,9
-----------------------	-----	------

Circuito pilota	MPa	3,9
-----------------	-----	-----

Motori idraulici

Traslazione: motore a pistoni assiali a cilindrata variabile con freno meccanico

Rotazione: motore a pistoni assiali a cilindrata fissa con freno meccanico

Cilindri idraulici

Braccio monoblocco		2
Alesaggio x corsa	ø x mm	160 x 1 530
Avambraccio		1
Alesaggio x corsa	ø x mm	175 x 1 700
Benna		1
Alesaggio x corsa	ø x mm	145 x 1 285
Benna ME		1
Alesaggio x corsa	ø x mm	160 x 1 250
Benna LR		1
Alesaggio x corsa	ø x mm	140 x 1 140

Capacità di rifornimento

Serbatoio carburante	l	620
AdBlue®	l	62,5
Impianto idraulico, totale	l	500
Serbatoio idraulico	l	225
Olio motore	l	42
Liquido refrigerante motore	l	60
Riduttore di rotazione	l	6,5
Riduttore di trazione	l	2 x 6,8

Cabina

La cabina operatore consente un facile accesso grazie a un'ampia apertura dello sportello. La cabina è sostenuta da supporti idraulici che ammortizzano urti e vibrazioni. Questi, assieme al rivestimento interno fonoassorbente, riducono il livello di rumorosità. La cabina dispone di un'eccellente visibilità a 360°. Il parabrezza anteriore può facilmente scorrere sul soffitto, mentre il vetro anteriore inferiore può essere rimosso e riposto nella portiera laterale.

Sistema integrato di aria condizionata e riscaldamento: L'aria filtrata e pressurizzata della cabina viene alimentata tramite una ventola a comando automatico. L'aria viene distribuita in cabina per mezzo di 14 bocchette.

Sedile anatomico dell'operatore: il sedile regolabile e la consolle con il joystick sono indipendenti per consentire all'operatore di avere una posizione ottimale. Il sedile dispone di 12 comode posizioni di regolazione ed è dotato di cintura di sicurezza a tutela della sicurezza dell'operatore. Se questa macchina è dotata di condizionatore aria si utilizza il refrigerante tipo R134a. Contiene gas fluorurato ad effetto serra R134a, potenziale di riscaldamento globale 1430 CO₂-eq.

Specifiche tecniche

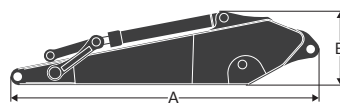
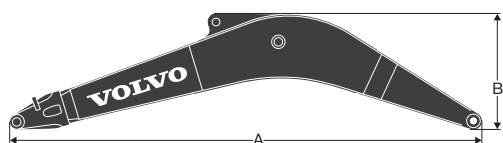

DIMENSIONI

Braccio				Avambraccio				
Braccio	Unità	mono	mono	Descrizione	Unità			
	m	6,2 ME	6,45 HD	Avambraccio	m	2,6	3,2 HD	3,9
A	mm	6 460	6 700	A	mm	3 780	4 360	5 080
B	mm	1 740	1 800	B	mm	1 145	1 145	1 145
Larghezza	mm	820	820	Larghezza	mm	560	560	560
Peso	kg	3 355	3 310	Peso	kg	2 050	2 180	2 300

* Compresi cilindro, tubazioni e perno dell'avambraccio

* Compresi cilindro, articolazione e perno della benna

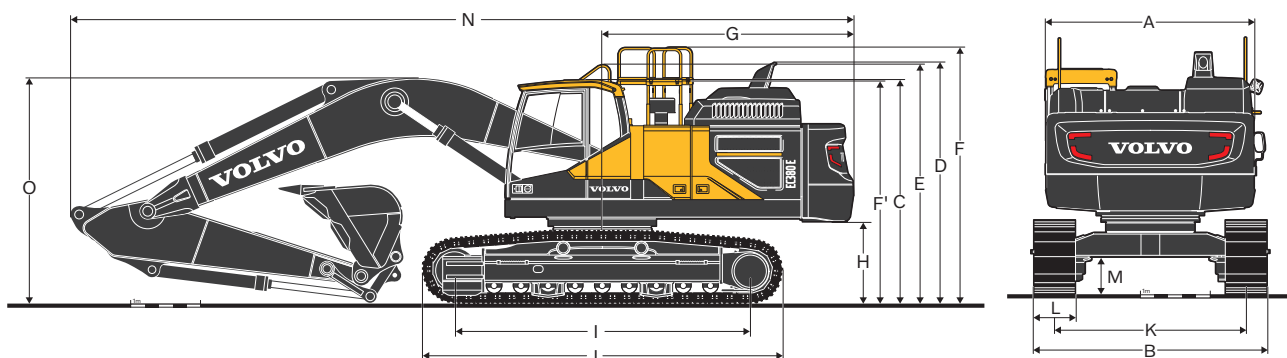

DIMENSIONI

Descrizione	Unità	EC380EL				EC380ENL			
		m	6,2	6,45	6,45	6,2	6,45	6,45	6,45
Braccio	m	6,2	6,45	6,45	6,45	6,2	6,45	6,45	6,45
Avambraccio	m	2,6	2,6	3,2	3,9	2,6	2,6	3,2	3,9
A. Larghezza complessiva della struttura superiore	mm	2 990	2 990	2 990	2 990	2 990	2 990	2 990	2 990
B. Larghezza complessiva	mm	3 340	3 340	3 340	3 340	2 990	2 990	2 990	2 990
C. Altezza complessiva della cabina	mm	3 220	3 220	3 220	3 220	3 220	3 220	3 220	3 220
D. Altezza complessiva dello scarico	mm	3 465	3 465	3 465	3 465	3 465	3 465	3 465	3 465
E. Altezza complessiva del mancorrente	mm	3 440	3 440	3 440	3 440	3 440	3 440	3 440	3 440
F. Altezza complessiva del parapetto (non piegato)	mm	3 685	3 685	3 685	3 685	3 685	3 685	3 685	3 685
F'. Altezza complessiva del parapetto (piegato)	mm	3 215	3 215	3 215	3 215	3 215	3 215	3 215	3 215
G. Ingombro di rotazione posteriore	mm	3 600	3 600	3 600	3 600	3 600	3 600	3 600	3 600
H. Luce da terra al contrappeso *	mm	1 150	1 150	1 150	1 150	1 150	1 150	1 150	1 150
I. Passo	mm	4 240	4 240	4 240	4 240	4 240	4 240	4 240	4 240
J. Lunghezza cingoli	mm	5 180	5 180	5 180	5 180	5 180	5 180	5 180	5 180
K. Carreggiata cingoli	mm	2 740	2 740	2 740	2 740	2 390	2 390	2 390	2 390
L. Larghezza pattini	mm	600	600	600	600	600	600	600	600
M. Luce da terra min. *	mm	500	500	500	500	500	500	500	500
N. Lunghezza complessiva	mm	11 060	11 310	11 220	11 270	11 060	11 310	11 220	11 270
O. Altezza complessiva del braccio	mm	3 610	3 580	3 360	3 605	3 610	3 580	3 360	3 605

* Senza costola

Specifiche tecniche

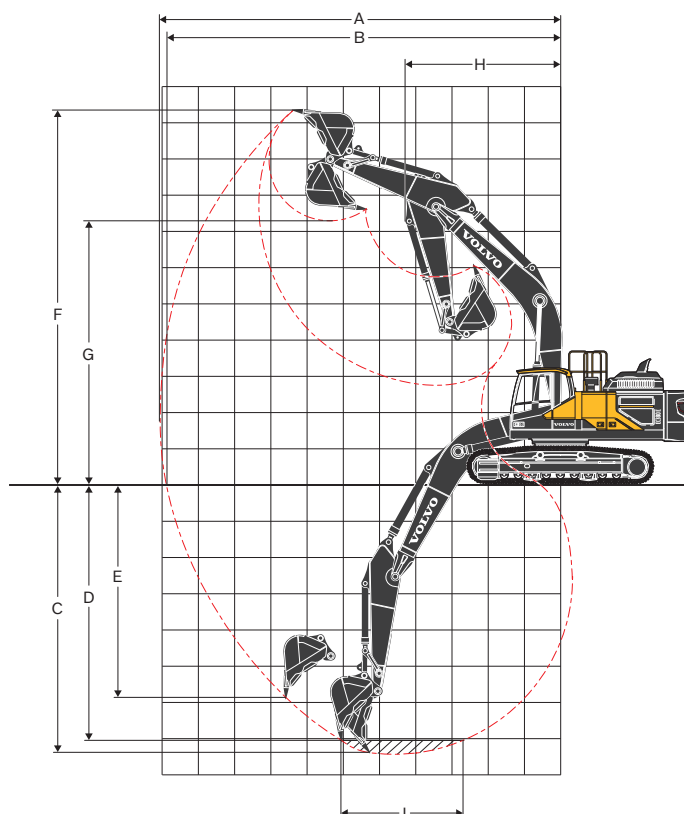

RANGE DI LAVORO

Descrizione	Unità	EC380E			
		6,2	2,6	3,2	3,9
Braccio	m	6,2	2,6	3,2	3,9
Avambraccio	m	2,6	2,6	3,2	3,9
A. Sbraccio massimo	mm	10 450	10 695	11 220	11 855
B. Sbraccio massimo al suolo	mm	10 225	10 480	11 010	11 665
C. Profondità massima di scavo	mm	6 755	6 990	7 590	8 290
D. Profondità massima di scavo (2,44 m livello)	mm	6 575	6 805	7 425	8 145
E. Profondità massima di scavo su parete verticale	mm	4 860	5 000	5 510	6 110
F. Altezza massima di taglio	mm	10 055	10 195	10 370	10 640
G. Altezza massima di scarico	mm	6 800	6 950	7 140	7 415
H. Raggio di rotazione anteriore minimo	mm	4 090	4 290	4 280	4 305

Capacità di scavo con benna ad attacco diretto

Forza di strappo - benna (Normale/Power boost)	SAE J1179	kN	214,5	198,0	198,0	198,0
	SAE J1179	kN	234,5	215,0	215,0	215,0
	ISO 6015	kN	243,4	221,7	221,7	221,7
	ISO 6015	kN	265,4	242,7	242,7	242,7
Forza di penetrazione - avambraccio (Normale/Power boost)	SAE J1179	kN	187,7	195,9	161,9	141,3
	SAE J1179	kN	205,7	212,9	176,9	154,3
	ISO 6015	kN	193,9	201,1	166,0	144,4
	ISO 6015	kN	211,9	219,1	181,0	157,4

PESI E PRESSIONE AL SUOLO DELLA MACCHINA

Descrizione	Larghezza pattini	Peso operativo	Pressione al suolo	Peso operativo	Pressione al suolo
	mm	kg	kPa	kg	kPa
Tripla costola	600	39 245	71,6	38 865	70,9
	700	39 690	62,0	39 305	61,4
	800	40 140	54,9	39 755	54,4
	900	40 585	49,3	40 200	48,9
Tripla costola (HD)	600	39 675	72,4	39 290	71,7
Doppia costola	600	39 525	72,1	39 140	71,4

EC380E con sottocarro LC
braccio 6,45 m, avambraccio 3,2 m,
benna 1 574 kg, contrappeso 6 700 kg

EC380E con sottocarro NLC
braccio 6,45 m, avambraccio 3,2 m,
benna 1 574 kg, contrappeso 6 700 kg

GUIDA ALLA SELEZIONE DELLA BENNA

Tipo di benna		Capacità	Larghezza di taglio	Peso	Denti	EC380ENL				EC380EL							
						Pattino 600 mm, contrappeso 6 700 kg								Pattino 600 mm, contrappeso 6 700 kg			
						L	mm	kg	EA	2,6 m	Braccio 6,45 m			2,6 m	Braccio 6,45 m		
											2,6 m	3,2 m	3,9 m		2,6 m	3,2 m	3,9 m
Benne ad attacco diretto	Uso generale	870	750	1176	3	C	C	C	C	C	C	C	C				
		1000	900	1271	4	C	C	C	C	C	C	C	C				
		1420	1200	1514	5	C	C	C	C	C	C	C	C				
		1670	1350	1629	5	C	C	C	C	C	C	C	C				
		1920	1500	1769	5	C	C	C	C	C	C	C	C				
	2330	1750	1986	5	C	C	C	B	C	C	C	B					
	Heavy duty	1000	900	1425	4	D	D	D	D	D	D	D	D				
		1420	1200	1699	5	D	D	D	D	D	D	D	D				
		1920	1500	1970	5	D	D	D	C	D	D	D	C				
		2330	1750	2175	5	D	D	C	B	D	D	C	B				
Benne ad attacco diretto (interfaccia UQC)	Uso generale	870	750	1176	3	C	C	C	C	C	C	C	C				
		1000	900	1271	4	C	C	C	C	C	C	C	C				
		1420	1200	1514	5	C	C	C	C	C	C	C	C				
		1670	1350	1629	5	C	C	C	C	C	C	C	C				
		1920	1500	1769	5	C	C	C	B	C	C	C	C				
	2330	1750	1967	5	C	C	B	A	C	C	B	A					
	Heavy duty	1000	900	1425	4	D	D	D	D	D	D	D	D				
		1420	1200	1699	5	D	D	D	D	D	D	D	D				
		1920	1500	1970	5	D	D	D	B	D	D	D	B				
		2330	1750	2175	5	B	A	X	X	B	B	A	X				
Benne attacco rapido (attacco rapido S3)	Uso generale	1000	900	1239	4	C	C	C	C	C	C	C	C				
		1420	1200	1482	5	C	C	C	C	C	C	C	C				
		1670	1350	1597	5	C	C	C	C	C	C	C	C				
		1920	1500	1720	5	C	C	C	B	C	C	C	C				
		2330	1750	1911	5	C	C	C	A	C	C	C	B				
	Heavy duty	1000	900	1393	4	D	D	D	D	D	D	D	D				
		1420	1200	1648	5	D	D	D	D	D	D	D	D				
		1670	1350	1791	5	D	D	D	C	D	D	D	D				
		1920	1500	1921	5	D	D	C	B	D	D	D	B				
		2330	1750	2119	5	C	C	B	A	C	C	B	A				

Rivolgersi alla concessionaria Volvo di fiducia per informazioni sull'abbinamento adeguato di benne e attrezzature per l'applicazione da svolgere.

I consigli sono a puro scopo indicativo, sulla base delle condizioni di esercizio tipiche.

Capacità della benna conforme a norma ISO 7451, a colmo con angolo di scivolamento 1:1.

X: non consigliato

Densità massima del materiale

A 1200 - 1300 kg/m³ Carbone, caliche, scisto

B 1400 - 1600 kg/m³ Terra bagnata e argilla, calcare, arenaria

C 1700 - 1800 kg/m³ Granito, sabbia bagnata, roccia brillante

D > 1900 kg/m³ Fango bagnato, minerali di ferro

CAPACITÀ DI SOLLEVAMENTO EC380EL

Capacità di sollevamento in corrispondenza dell'estremità dell'avambraccio senza benna.

Per la capacità di sollevamento inclusa la benna, è sufficiente sottrarre il peso effettivo della benna ad attacco diretto o della benna ad attacco rapido dai seguenti valori.

	Occhiello di sollevamento in relazione al livello del suolo	1,5 m		3,0 m		4,5 m		6,0 m		7,5 m		9,0 m		Sbraccio massimo		m	
		Longitudinale UC	Trasversale UC	Longitudinale UC	Trasversale UC	Longitudinale UC	Trasversale UC	Longitudinale UC	Trasversale UC	Longitudinale UC	Trasversale UC	Longitudinale UC	Trasversale UC	Longitudinale UC	Trasversale UC		
Braccio : 6,45m Avambraccio : 3,9m Pattino : 600mm Contrappeso : 7 250kg	9 m	kg													*6 920	*6 920	7,2
	7,5 m	kg													*6 470	*6 470	8,4
	6 m	kg									*8 160	*8 160			*6 310	*6 310	9,2
	4,5 m	kg							*10 380	*10 380	*9 380	8 740	*8 850	6 530	*6 370	5 720	9,7
	3 m	kg					*16 410	*16 410	*12 460	11 710	*10 510	8 400	*9 430	6 360	*6 600	5 380	10,0
	1,5 m	kg					*20 040	16 850	*14 440	11 090	*11 650	8 060	9 540	6 170	*7 040	5 260	10,0
	0 m	kg			*9 320	*9 320	*22 030	16 170	*15 870	10 650	12 290	7 790	9 370	6 020	*7 760	5 350	9,8
	-1,5 m	kg	*9 510	*9 510	*14 220	*14 220	*22 500	15 930	*16 510	10 420	12 120	7 640	9 300	5 960	8 850	5 680	9,3
	-3 m	kg	*14 830	*14 830	*20 550	*20 550	*21 740	15 960	*16 250	10 390	12 100	7 620			9 990	6 390	8,6
	-4,5 m	kg	*21 190	*21 190	*27 500	*27 500	*19 600	16 220	*14 770	10 550					*11 110	7 850	7,5
-6 m	kg			*20 790	*20 790	*15 130	*15 130							*11 300	*11 300	5,8	

Note: 1. Macchina in modalità "Fine Mode-F" (Power Boost) per le capacità di sollevamento. 2. I carichi sopra riportati sono conformi agli standard SAE J1097 e ISO 10567 relativi alle capacità di sollevamento degli escavatori idraulici. 3. I carichi nominali non superano l'87% della capacità di sollevamento idraulico o il 75% del carico di ribaltamento. 4. I carichi nominali marcati con un asterisco (*) sono limitati dalla capacità idraulica piuttosto che dal carico di ribaltamento.

CAPACITÀ DI SOLLEVAMENTO EC380ENL

Capacità di sollevamento in corrispondenza dell'estremità dell'avambraccio senza benna.

Per la capacità di sollevamento inclusa la benna, è sufficiente sottrarre il peso effettivo della benna ad attacco diretto o della benna ad attacco rapido dai seguenti valori.

	Occhiello di sollevamento in relazione al livello del suolo	1,5 m		3,0 m		4,5 m		6,0 m		7,5 m		9,0 m		Sbraccio massimo		m	
		Longitudinale UC	Trasversale UC	Longitudinale UC	Trasversale UC	Longitudinale UC	Trasversale UC	Longitudinale UC	Trasversale UC	Longitudinale UC	Trasversale UC	Longitudinale UC	Trasversale UC	Longitudinale UC	Trasversale UC		
Braccio : 6,2m Avambraccio : 2,6m Pattino : 600mm Contrappeso : 7 250kg	7,5 m	kg						*10 730	*10 730					*10 900	9 180	6,7	
	6 m	kg						*11 250	10 850	*10 770	7 580			*10 800	7 280	7,7	
	4,5 m	kg					*15 890	*15 890	*12 700	10 400	*11 230	7 430			*10 900	6 350	8,3
	3 m	kg					*19 810	14 740	*14 500	9 870	*12 070	7 180			10 320	5 880	8,6
	1,5 m	kg					*22 330	13 960	*16 020	9 430	12 420	6 950			10 150	5 750	8,6
	0 m	kg					*22 870	13 710	*16 800	9 170	12 250	6 800			10 520	5 910	8,4
	-1,5 m	kg			*17 780	*17 780	*22 050	13 730	*16 610	9 120	12 240	6 790			11 600	6 480	7,8
	-3 m	kg			*26 540	*26 540	*19 900	13 950	*15 090	9 250					*12 560	7 760	6,9
	-4,5 m	kg					*15 360	14 450							*12 310	11 140	5,4
	Braccio : 6,45m Avambraccio : 2,6m Pattino : 600mm Contrappeso : 7 250kg	7,5 m	kg												*10 420	8 530	7,0
6 m		kg							*11 020	10 810	*10 360	7 600			*10 360	6 880	8,0
4,5 m		kg					*16 080	15 750	*12 580	10 320	*10 970	7 400			*10 480	6 030	8,5
3 m		kg							*14 430	9 760	*11 870	7 130			9 850	5 610	8,8
1,5 m		kg							*15 940	9 320	12 360	6 890			9 690	5 480	8,8
0 m		kg					*21 850	13 560	*16 690	9 070	12 180	6 730			10 010	5 620	8,6
-1,5 m		kg			*14 880	*14 880	*21 890	13 610	*16 550	9 020	12 140	6 700			10 970	6 120	8,1
-3 m		kg			*26 310	*26 310	*19 940	13 820	*15 270	9 140					*12 160	7 240	7,2
-4,5 m		kg			*20 930	*20 930	*16 070	14 270							*12 110	9 990	5,8
Braccio : 6,45m Avambraccio : 3,2m Pattino : 600mm Contrappeso : 7 250kg		7,5 m	kg									*9 370	7 800			*8 200	7 510
	6 m	kg									*9 500	7 730			*7 980	6 220	8,5
	4,5 m	kg					*14 350	*14 350	*11 610	10 510	*10 260	7 500	*8 790	5 590	*8 060	5 520	9,1
	3 m	kg					*18 440	14 900	*13 580	9 920	*11 290	7 200	9 580	5 460	*8 390	5 150	9,3
	1,5 m	kg					*21 460	13 950	*15 330	9 410	*12 280	6 910	9 420	5 330	8 890	5 030	9,4
	0 m	kg					*22 610	13 550	*16 410	9 080	12 170	6 710	9 320	5 230	9 130	5 130	9,1
	-1,5 m	kg			*15 110	*15 110	*22 370	13 480	*16 640	8 950	12 070	6 620			9 870	5 510	8,6
	-3 m	kg	*17 590	*17 590	*23 840	*23 840	*20 970	13 620	*15 880	9 000	12 140	6 690			11 440	6 350	7,8
	-4,5 m	kg			*24 300	*24 300	*17 980	13 970	*13 490	9 260					*11 830	8 230	6,6
	Braccio : 6,45m Avambraccio : 3,9m Pattino : 600mm Contrappeso : 7 250kg	9 m	kg													*6 920	*6 920
7,5 m		kg													*6 470	*6 470	8,4
6 m		kg									*8 510	7 880	*7 680	5 780	*6 310	5 520	9,2
4,5 m		kg							*10 380	*10 380	*9 380	7 610	*8 850	5 670	*6 370	4 950	9,7
3 m		kg					*16 410	15 380	*12 460	10 110	*10 510	7 280	*9 430	5 500	*6 600	4 640	10,0
1,5 m		kg					*20 040	14 220	*14 440	9 510	*11 650	6 950	9 430	5 320	*7 040	4 530	10,0
0 m		kg			*9 320	*9 320	*22 030	13 580	*15 870	9 090	12 160	6 690	9 270	5 180	*7 760	4 600	9,8
-1,5 m		kg	*9 510	*9 510	*14 220	*14 220	*22 500	13 350	*16 510	8 870	11 980	6 540	9 200	5 110	8 750	4 880	9,3
-3 m		kg	*14 830	*14 830	*20 550	*20 550	*21 740	13 380	*16 250	8 840	11 970	6 520			9 880	5 480	8,6
-4,5 m		kg	*21 190	*21 190	*27 500	26 760	*19 600	13 630	*14 770	8 990					*11 110	6 740	7,5
-6 m	kg			*20 790	*20 790	*15 130	14 160							*11 300	9 990	5,8	

Note: 1. Macchina in modalità "Fine Mode-F" (Power Boost) per le capacità di sollevamento. 2. I carichi sopra riportati sono conformi agli standard SAE J1097 e ISO 10567 relativi alle capacità di sollevamento degli escavatori idraulici. 3. I carichi nominali non superano l'87% della capacità di sollevamento idraulico o il 75% del carico di ribaltamento. 4. I carichi nominali marcati con un asterisco (*) sono limitati dalla capacità idraulica piuttosto che dal carico di ribaltamento.

Equipaggiamenti

EQUIPAGGIAMENTO STANDARD

Motore

Motore diesel a 4 tempi con turbocompressore, raffreddamento ad acqua, iniezione diretta e radiatore aria, conforme ai requisiti della normativa UE Stage V.

Filtro dell'aria con indicatore

Riscaldatore dell'aria aspirata

Prefiltro a ciclone

Spegnimento elettrico del motore

Filtro del carburante e separatore d'acqua

Pompa di rifornimento carburante: 50 l/min, con arresto automatico

Alternatore, 80 A

Sistema di comando elettrico/elettronico

Contronics

Sistema di comando modalità avanzata

Sistema di autodiagnosi

Indicazione stato macchina

Controllo potenza rilevamento regime motore

Sistema di ritorno al minimo automatico

Power boost a comando diretto

Funzione avviamento/arresto di sicurezza

Schermo LCD da 8" a colori regolabile

Sezionatore principale

Circuito prevenzione riavviamento motore

Fari alogeni ad alta capacità:

2 montati sul telaio

2 montati sul braccio

Batterie, 2 x 12 V / 200 Ah

Motorino di avviamento, 24 V / 7 kW

Telaio

Accesso con corrimano

Cassetta porta attrezzi

Lamiere antiscivolo in metallo punzonato

Carter inferiore (heavy-duty)

Sottocarro

Carter inferiore (heavy-duty)

Regolatori idraulici del cingolo

Articolazione del cingolo ermetica e prelubrificata

Protezione cingoli

Impianto idraulico

Valvola di rottura flessibili: braccio

Allarme sovraccarico

Impianto idraulico a rilevazione automatica

Circuito benna con raddoppio di portata

Sistema di sommatore

Priorità del braccio

Priorità dell'avambraccio

Priorità rotazione

Valvole rigenerazione braccio, avambraccio e benna

Valvole antictraccolpo rotazione

Valvole di tenuta braccio e avambraccio

Sistema di filtraggio multistadio

Ammortizzazione cilindro

Guarnizioni anticontaminazione cilindro

Valvola idraulica ausiliaria

Motori di avanzamento a due marce automatiche

Olio idraulico ISO VG 46

EQUIPAGGIAMENTO STANDARD

Cabina e interni

Cabina certificata ROPS (ISO12117-2)

Montanti a molla in olio silconico e gomma

Pedali direzionali e leve manuali

Sedile dell'operatore regolabile e consolle di comando a joystick

Comandi joystick con quattro pulsanti l'uno

Riscaldamento e condizionatore d'aria, automatico

Antenna flessibile

Stereo AM/FM con lettore MP3 e ingresso Bluetooth

Leva di blocco di sicurezza idraulico

Cabina per tutte le stagioni, insonorizzata, che comprende:

Portabicchieri

Serrature portiere

Cristallo oscurato

Tappetino pavimento

Avvisatore acustico

Ampio vano portaoggetti

Cristallo anteriore sollevabile

Parabrezza inferiore asportabile

Cintura di sicurezza

Cristallo di sicurezza

Parasole anteriore, superiore e posteriore

Parapioggia

Tergicristallo parabrezza con funzione intermittente

Telecamera posteriore

Chiave generale

Pattini cingoli

600 mm a tripla costola

Equipaggiamento di scavo

Braccio: 6,45 m HD

Avambraccio: 3,2 m HD

Lubrificazione centralizzata manuale

EQUIPAGGIAMENTO OPZIONALE

Motore

Riscaldatore monoblocco: 120 V, 240 V

Prefiltro a bagno d'olio

Riscaldatore a gasolio per refrigerante, 10 kW

Separatore d'acqua con riscaldatore

Spegnimento motore automatico

Elettrico

Luci di lavoro supplementari: alogene/LED

3 sulla cabina

2 montate sul braccio

1 montata sul contrappeso

Allarme di marcia

Antifurto

Lampeggiatore rotante

Sottocarro

Protezione cingoli integrale

EQUIPAGGIAMENTO OPZIONALE

Impianto idraulico

Valvola di rottura flessibili: avambraccio
Funzione flottante del braccio
Condutture idrauliche: Sistema di gestione degli strumenti di lavoro (fino a 20 memorie programmabili)
Martello e cesoia, raddoppio di portata per Martello e cesoia: portata variabile e presettaggio pressione
Filtro di ritorno supplementare
Inclinazione e rotazione
Pinza
Tubatura fuoriuscita olio (scarico)
Attacco rapido condutture
Attacco rapido idraulico S3 Volvo
Attacco rapido idraulico Volvo VQC-HU
Attacco rapido idraulico Volvo DR38
Olio idraulico ISO VG 32
Olio idraulico ISO VG 46
Olio idraulico ISO VG 68
Olio idraulico biodegradabile 46
Olio idraulico, olio 32 a lunga durata
Olio idraulico, olio 46 a lunga durata
Olio idraulico, olio 68 a lunga durata

Contrappeso

6 200 kg, 6 700 kg, 7 250 kg

EQUIPAGGIAMENTO OPZIONALE

Cabina e interni

Sedile riscaldato in tessuto
Sedile rivestito in tessuto, riscaldato e con sospensione pneumatica
Cambiamento della modalità di comando pilota
Boccaporto superiore
Protezione caduta oggetti (FOG)
Montata sul telaio
Montata sulla cabina
Struttura protettiva contro la caduta di oggetti (FOPS) montata sulla cabina
Kit per fumatori (portacenere e accendisigari)
Rete di sicurezza per il finestrino anteriore
Tergicristallo inferiore con funzione intermittente
Kit antivandalismo
Chiave specifica

Pattini cingoli

Pattini di larghezza 600/700/800/900 mm HD a tripla costola
Pattini per cingoli da 600 mm con tripla costola e articolazioni HD
Pattini cingoli 600 mm a doppia costola

Equipaggiamento di scavo

Braccio: 6,2 m ME
Avambraccio: 2,6 m ME, 3,9 m HD
Articolazione con occhiello di sollevamento

Servizio

Kit attrezzi per la manutenzione quotidiana
Kit attrezzi completo
Impianto di lubrificazione automatica
Compressore d'aria

SELEZIONE DI DOTAZIONI OPZIONALI VOLVO

Funzioni idrauliche ausiliarie

Martello demolitore / cesoia Tiltrotator

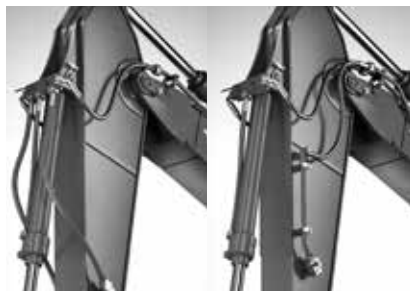

Telecamera laterale



Luci LED



Compressore d'aria



Grandi scavi

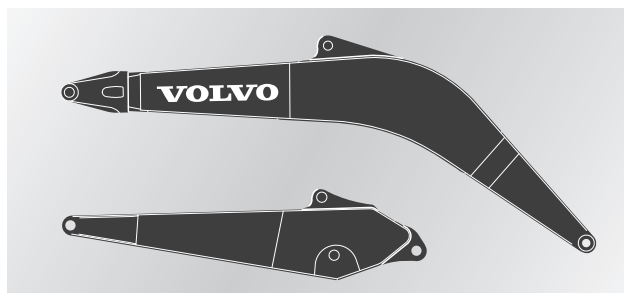

Non tutti i prodotti sono disponibili su tutti i mercati. In linea con la politica di continuo sviluppo dei nostri prodotti ci riserviamo il diritto di modificare specifiche e dettagli costruttivi senza alcun preavviso. Le illustrazioni non si riferiscono necessariamente alla versione standard della macchina.

V O L V O