

V O L V O



Volvo Kaivukoneet 38,9-40,6 t 313 hv

EC380E

Volvo Construction Equipment



Tervetuloa maailmaamme

Tervetuloa alan johtavien koneiden maailmaan. Maailmaan, jossa mielikuvitus, kova työ ja teknologiset innovaatiot näyttävät tietä puhtaamman, älykkäämmän ja verkottuneemman tulevaisuuden kehittämistä kohti. Maailmaan, jota tukevat Volvo Groupin kestävät arvot. Vakauden, kestävän kehityksen ja innovaatioiden maailmaan. Maailmaan, jonka sydämeen sijoitamme asiakkaamme.

Tervetuloa Volvo Construction Equipmentin maailmaan – tulet varmasti viihtymään siinä.

Työskentele kovemmin ja älykkäämmin

Volvo on suunnitellut ja valmistanut uranuurtajana yli 180 vuoden ajan koneita, jotka asettavat standardit tehokkuudelle, suorituskyvylle ja toimintavarmuudelle. Koko kaivukoneiden, pyöräkuormaajien ja dumpereiden mallistossamme suunnitteluosaamisemme on vailla vertaa, joten voimme tarjota sinulle kaikkeen toimintaasi ja kaikkiin käyttötarkoituksiin kokonaisen kalustoratkaisun siivittämään sinua menestykseen.

Volvo Concept Lab jatkaa ylpeään historiaamme perustuvien, mullistavien ideoiden ja innovatiivisten konseptien kehittelyä sen varmistamiseksi, että voimme tarjota asiakkaillemme kovemmin ja älykkäämmin työskenteleviä koneita pitkälle tulevaisuuteen.



Ratkaisuja sinulle

Alan johtavat koneemme ovat vasta alkua suhteellesi Volvon kanssa. Kumppaninasi olemme kehittäneet laajan valikoiman lisäratkaisuja, jotka auttavat sinua parantamaan toimintavarmuutta, lisäämään tuottavuutta ja alentamaan kustannuksia.

Suunniteltu liiketoimintaasi varten

Yhdeksään osa-alueeseen jaettu tuote- ja palveluvalikoimamme on suunniteltu täydentämään koneesi suorituskykyä ja parantamaan tuottavuuttasi. Yksinkertaisesti sanottuna: tarjoamme alan tämän hetken parhaita vakuuksia, takuita ja teknologisia ratkaisuja.

Tukenasi, kun tarvitset meitä

Oletpa sitten ostamassa uutta tai käytettyä konetta, maailmanlaajuinen jälleenmyyjä- ja asentajaverkostomme tarjoaa ympärivuorokautista tukea, joka sisältää muun muassa koneen valvonnan ja ensiluokkaisen varaosien saatavuuden. Se toimii kaikkien Volvo-palvelujen pohjana, joten voit luottaa siihen, että olemme tukenasi heti alusta lähtien.

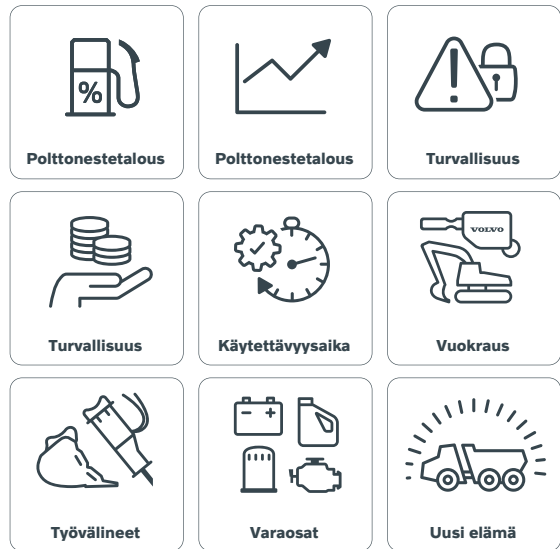

BUILDING TOMORROW

Ylivertainen tehokkuus

Erinomainen polttoainetalous on tela-alustaisen EC380E-kaivukoneen keskeinen etu. Tämän tuotantokoneen polttonestetalous on 9 % parempi edistyksellisen teknologian, kuten Volvon ainutlaatuisen ECO-tilan ja uuden sähköhydraulisen hallintajärjestelmän ansiosta. Volvo tarjoaa parhaan vaihtoehdon tehokasta tuotantoa varten.

Edistyksellinen hydraulijärjestelmä

Uusi sähköhydraulinen hallintajärjestelmä hyödyntää älykästä teknologiaa ohjaten virtausta tarpeen mukaan ja vähentäen hydraulipiirin sisäisiä häviöitä. Tämä parantaa hallittavuutta, lyhentää jaksoaikoja ja pienentää polttonesteenkulutusta – tuloksena on korkeampi suorituskyky ja tuottavuus.



Toimintatilat

Volvon ainutlaatuinen integroitu toimintatilajärjestelmä sisältää nyt optimaalista polttonestetaloutta ja suorituskykyä tarjoavan G4-tilan. Kuljettajat voivat valita käsillä olevaan työtehtävään parhaiten sopivan toimintatilan – joko I (Idle), F (Fine), G (General), H (Heavy) tai P (Power max).



Polttonesteenkulutuksen näyttö

Mittaripalkki näyttää sekä hetkellisen että keskimääräisen polttonesteenkulutuksen. Näin koneen omistajat ja käyttäjät voivat tarkkailla polttonesteen käyttöä eri työkohteissa.

Automaattinen joutokäyntijärjestelmä

Moottorin käyntinopeus alennetaan joutokäynnille, kun hallintalaitteet ovat käyttämättä esiasetetun ajan (3 - 20 sekuntia). Tämä alentaa polttonesteenkulutusta ja melua.

Automaattinen moottorin sammutus

Polttonesteen säästämiseksi moottori sammuu automaattisesti, kun kone on käyttämättä esiasetetun ajan (oletusasetus on viisi minuuttia).





ECO TILA

Volvon ainutlaatuinen ECO-tila optimoi hydraulijärjestelmän alentamaan virtausta ja painehäviöitä – tämä parantaa polttonestetaloutta useimmissa toiminta-olosuhteissa heikentämättä suorituskykyä. ECO-tila on automaattisesti käytössä, mutta sen voi kytkeä pois päältä näppäimistön avulla.



IHMISEN JA KONEEN VÄLINEN RAJAPINTA (HMI)

Kaikki koneen hallintalaitteet – mukaan lukien ohjaussauvat, näppäimistö ja LCD-näyttö – on sijoitettu ergonomisesti ja suunniteltu optimaalista hallittavuutta ja tehokkuutta varten. Kuljettajan mukavuuden ja käytön helppouden parantamiseksi kytkimien määrää on huomattavasti vähennetty.

Paranna tuottavuuttasi

Tiedetään, että kuljettajat työskentelevät tehokkaammin, kun heille annetaan parhaat työkalut työtänsä varten. Tästä syystä EC380E-koneet ovat sekä erittäin tehokkaita että suunniteltu ergonomisesti siten, että hallintalaitteet ja kytkimet sijaitsevat ihanteellisesti kuljettajan ulottuvilla. Sisäänrakennettu mukavuus ja optimoidut hallintalaitteet varmistavat, että kuljettajat työskentelevät tehokkaasti ja tuottavasti koko päivän.

Näppäimistö

Optimaalisesti sijoitetun näppäimistön avulla kuljettaja voi käyttää helposti LCD-näyttöä ja aktivoida koneen toimintoja turvallisesti ja mukavasti. Kameran, lämmitys- ja ilmastointijärjestelmän ja valojen toimintaa voi räätälöidä pikanäppäimen avulla – näin kuljettaja voi valita ja tallentaa haluamiaan asetuksia.



LCD-näyttö

Uusi kahdeksan tuuman LCD-väri näyttö näyttää koneen tilatiedot, mukaan lukien polttonesteenkulutuksen ja huoltovälimuistutukset – tämä lisää käytettävyyssikaa ja parantaa tuottavuutta. Näyttö on suunniteltu siten, että sitä on helppo lukea kaikissa valaistusolosuhteissa.



Pikavalinta nappi

Kuljettaja voi valita pikavalintanapin ohjaamaan lasin pyyhkijää, kameraa, radion mykistystä tai maksimitehoa.



Turvavyövaroitus

Jos turvavyötä ei ole kiinnitetty kun virta-avainta käännetään, anturi antaa hälytyksen, joka kuuluu kolmen sekunnin ajan.

Bluetooth®

Käytön helpottamiseksi kuljettajat voivat nyt yhdistää Bluetooth-laitteen koneeseen.

Jatkuvaa tuottavuutta

Volvon kokeneet ja taitavat insinöörit ovat kehittäneet ja perusteellisesti testanneet Vaihe V/Tier 4 Final -moottorijärjestelmät, jotka tarjoavat korkean tuottavuuden ja alhaisen polttonesteenkulutuksen ylivertaisen yhdistelmän. Hyödy Volvon suuresta vääntömomentista jo alhaisilla kierroksilla ja koe ylivertainen suorituskyky ja pienempi polttonesteenkulutus.

Volvon pakokaasujen jälkikäsittelyjärjestelmä

Täysin automaattisen regenerointiprosessin aikana dieselhiukkassuodattimen hiukkasmateriaali oksidoidaan alhaisessa pakokaasun lämpötilassa passiivisen regeneroinnin avulla. Volvo käyttää selektiivistä katalyyttistä pelkistysteknologiaa, jossa AdBlue®/diesel-pakokaasuneste lämmitetään ammoniakkiin tuottamiseksi. Tämä aiheuttaa kemiallisen reaktion, joka muuntaa typpioksidin typoksi ja hiilidioksidiksi – joita molempia on ilmassa luonnostaan. Kumpikaan prosessi ei häiritse koneen toimintaa, suorituskykyä tai tuottavuutta.

® = Verband der Automobilindustrie e.V.:n (VDA) rekisteröity tavaramerkki



Dieselläkäyttöinen lämmitin

Lisävarusteena saatava dieselläkäyttöinen jäähdytysnestelämmitin helpottaa moottorin käynnistystä alhaisissa lämpötiloissa ja lämmittää samalla myös ohjaamon. Lämmitin voidaan asettaa etukäteen käynnistymään määrättyinä päivinä ja kellonaikana.



Jäähdytystuuletin

Hydraulikäyttöinen elektronisesti ohjattu jäähdytystuuletin säätelee tärkeiden komponenttien lämpötilaa. Se aktivoituu automaattisesti vain tarvittaessa – tämä vähentää polttonesteenkulutusta ja melua. Lisävarusteena saatava suunnanvaihtotoiminto – joka puhalttaa ilmaa vastakkaiseen suuntaan – mahdollistaa jäähdytysyksiköiden itsepuhdistuksen.





VOLVON MOOTTORI

Volvon käyttövarma, vuosikymmenien kokemukseen pohjautuva ja kehittyntä teknologiaa sisältävä D13 Vaihe V -moottori tarjoaa enemmän tehoa mutta kuluttaa vähemmän polttoainetta ja tuottaa pienemmät päästöt. Näin on saatu ylivertainen laatu, luotettavuus ja kestävyys.



VAHVISTETTU ALAVAUNU

Lujarakenteinen kolmiosainen alavaunu ja korkealuokkaisesta suurlujuusteräksestä tehty X-muotoinen runko takaavat, että Volvon kaivukoneet kestävät hyvin raskaita olosuhteita. Parasta mahdollista kestävyyttä varten alavaunun komponentit on vahvistettu – tämä varmistaa pitkän käyttöiän ja lisää käytettävyyss aikaa.

Rakennettu kestämään

Tämä raskaaseen käyttöön tarkoitettu tuotantokone on rakennettu vaativiin työolosuhteisiin, louhoksilta suurille kaivutyömaille. EC380E:n jyrävä, vahvistettu rakenne ja korkealaatuinen hitsaus tekevät koneista erittäin vahvoja ja kestäviä. Volvo tarjoaa laatua, johon voit luottaa.

Ylävaunun alasuojaja

Raskaan käytön ylävaunun alasuojalevyt antavat lisäsuojaa koneen alaosalle vaativissa käyttö-olosuhteissa, estäen kivien ja roskien aiheuttamat vahingot.



Ovet ja saranat

Volvon kestävässä rakenteessa kuuluvat lujarakenteiset sivuluukut, joiden tukevat kahvat ja saranat ovat erittäin kestäviä.



Jyvävä rakenne

Vahvistettu johtopyörän runko, telalenkit ja alarullat on rakennettu kestäväksi raskaita olosuhteita, ne tarjoavat parempaa kestävyttä ja käyttövarmuutta vaativimmissakin käyttö-olosuhteissa.



Enemmän käytettävyysaikaa

Me Volvolla olemme sitä mieltä, että koneen huollon tulee olla mahdollisimman nopeaa ja helppoa. Tästä syystä suunnittelijamme ja insinöörimme ovat kehittäneet innovatiivisia tapoja tehdä huollosta helppoa. Suurten ja leveiden luukkujen ja ryhmitettyjen huoltokohteiden johdosta tarkastukset voidaan tehdä nopeammin ja saat enemmän irti jokaisesta työvuorosta.

Pääsy huoltokohteisiin

Ryhmitetyt suodattimet on helppo huoltaa maasta käsin. Huollon nopeuttamiseksi ryhmitettyihin voitelupisteisiin pääsee helposti käsiksi muuttamatta koneen asentoa.



Luistamattomat levyt

Rei'itetyt luistonestolevyt antavat erinomaisen pidon ja lisäävät turvallisuutta. Niiden rakenne tekee puhdistuksesta helppoa.



Säilytystila

Suuri säilytyslokeri tarjoaa turvallisen ja käytännöllisen säilytyspaikan esineille kuten työkalulaatikoille ja voitelukannulle.



Kaiteet

Käsikaiteet ja täysmittaiset taitettavat suojakaiteet mahdollistavat turvallisen ja helpon pääsyn hyttiin ja ylävaunuun. Taittavat suojakaiteet taas aikaansaavat matalamman kuljetuskorkeuden.



YKSI JÄÄHDYTYSMODUULI

Jäädytin, ahtoilman jäädytin ja hydraulioiljyn jäädytin sijaitsevat vierekkäin tehokkuuden maksimoimiseksi, tukosten välttämiseksi ja puhdistuksen helpottamiseksi. Järjestelmä on helppo huoltaa maasta käsin vain avaamalla sivuluukku.

Laatu ratkaisee

Turvallinen kulku

Rei'itetyt liukastumisesnestolevyt, käsikaiteet ja täysmittaiset, taittavat suojakaiteet antavat turvallisen ja helpon pääsyn koneeseen.

HMI

Kaikki koneen hallintalaitteet on sijoitettu ergonomisesti ja suunniteltu optimaalista hallittavuutta ja tehokkuutta ajatellen.

Edistyksellinen hydraulijärjestelmä

Uusi sähköhydraulinen järjestelmä ja pääohjausventtiili hyödyntävät älykästä teknologiaa ohjaten virtausta tarpeen mukaan ja varmistaen suuren suorituskyvyn ja tehokkuuden.

Pikaliitin

Volvon pikaliitin maksimoi koneen monikäyttöisyyden, siihen voi kytkeä laajan valikoiman erilaisia työvälineitä.

Työvälineet

Volvon kestävät, tiettyyn tarkoitukseen suunnitellut työvälineet varmistavat yhdessä Volvon koneiden kanssa maksimaalisen tuottavuuden ja pitkän käyttöiän.

Vahvistettu alavaunu

Alavaunun komponentit ovat vahvistetut, mikä takaa pitkän käyttöiän ja korkean käytettävyyssajan vaativissa olosuhteissa.



AdBlue®

Volvo tarjoaa täydellisen AdBlue-ratkaisun, joka on laadukas, kustannustehokas ja helppokäyttöinen. Lisätietoja saat ottamalla yhteyttä Volvo-jälleenmyyjäsi.

® = Verband der Automobilindustrie e.V.:n (VDA) rekisteröity tavaramerkki

LCD-näyttö

Uusi kahdeksan tuuman LCD-näyttö näyttää selkeästi koneen tilatiedot, mikä tekee sen käytöstä helppoa ja parantaa tuottavuutta.

ECO moodi

Volvon ainutlaatuinen ECO moodi parantaa polttoainetehokkuutta säilyttäen samalla hyvän suorituskyvyn.

Huoltokohteiden helppous

Suodattimet on sijoitettu samaan tilaan, jolloin pääsy niiden luo on helppoa leveiden luukkujen ansiosta. Ja onnistuu maantasolta.

Huoltokohteiden helppous

Suodattimet on sijoitettu samaan tilaan, jolloin pääsy niiden luo on helppoa leveiden luukkujen ansiosta. Ja onnistuu maantasolta.

Volvon moottori

Volvon D13 Stage V moottori tarjoaa lisää tehoa, samalla pienentäen päästöjä sekä polttoainekulutusta.

Volvon pakokaasujen jälkikäsittelyjärjestelmä

Automaattinen regenerointiprosessi ei häiritse koneen toimintaa, suorituskykyä tai tuottavuutta.

Täydellinen yhdistelmä

Maksimoi tuottavuus ja kannattavuus EC480E:llä ja Volvon kestävien työvälineiden valikoimalla. Lisää koneen monitoimisuutta, voit tehdä useampia toimintoja ja suorittaa tehokkaasti erilaisia tehtäviä – nopeuttaen samalla jaksoaikoja ja parantaen hallittavuutta. Ota kaikki hyöty irti kaivukoneestasi Volvon työvälineillä.

Kauhamallisto

Volvon yleiskauhat ovat täydellisiä työkaluja kaivamiseen ja materiaalien uudelleen käsittelyyn pehmeissä ja keskikovissa olosuhteissa. Raskaan käytön kauhat on tarkoitettu tiiviiden materiaalien tuottavaan kaivamiseen. Molemmat tarjoavat maksimaalisen tuottavuuden ja ovat pitkäkestoisia.



Lisävarusteena saatava lisähydrauliikka

Tehdasasenteinen vasara- ja saksilinja (X1) ja pyörityslinja (X3) lisäävät joustavuutta lisäämällä käytettävissä olevien työvälineiden määrää.

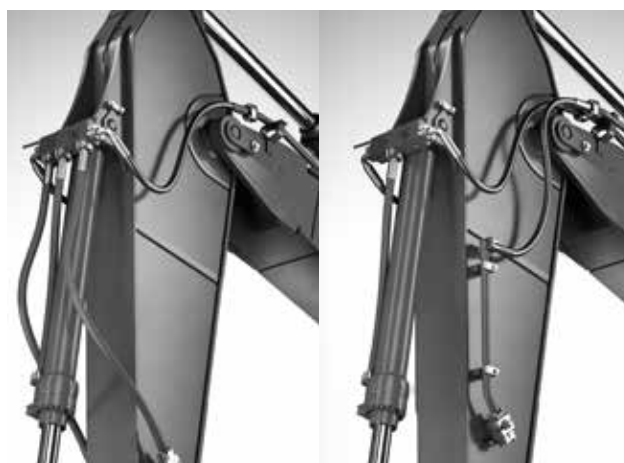

S-tyyppin pikaliitin

Volvon S-tyyppin pikaliitin on suunniteltu toimimaan yhdessä Volvon työvälineiden kanssa – se tarjoaa parhaan mahdollisen yhteensopivuuden ja ylivertaisen suorituskyvyn.



Yleismallinen pikaliitin

Volvon yleismallinen pikaliitin maksimoi koneen monitoimisuuden. Siihen voi liittää useiden eri valmistajien erilaisia työvälineitä ja se täyttää viimeisimmät turvamääräykset.



Volvon alkuperäiset kulutusosat

Volvolla on tarjolla valikoima taloudellisia, vaihdettavia kulutusosia, mukaan lukien korkealuokkaiset kynnet, segmentit, sivuleikkurit ja suojukset kauhan suojaamiseksi ja pitkän käyttöiän varmistamiseksi.



TYÖVÄLINEET

Volvon kestävät työvälineet ovat tarkoitukseen suunniteltuja ja ne toimivat täydellisessä yhteistyössä Volvo-koneiden kanssa muodostaen yhtenäisen ja luotettavan yksikön. Toiminnot ja ominaisuudet on sovitettu toisiinsa ihanteellisesti, Volvon työvälineet asettuvat täydellisesti osaksi kaivukonetta, jota varten ne on suunniteltu – maksimoiden tuottavuuden.

Tuomme lisäarvoa liiketoimintaasi

Volvon asiakkaana sinulla on käytettävissäsi täydellinen valikoima palveluita. Volvo voi tarjota pitkäaikaisen kumppanuussuhteen, suojata tuottosi ja huoltaa koneesi asiantuntevan henkilöstön avulla käyttäen korkealaatuisia vara-osia. Volvo on sitoutunut varmistamaan investointisi pitkäaikaisen tuoton.

Täydelliset ratkaisut

Volvolla on oikea ratkaisu sinua varten. Voimme tarjota kaikki tarvitsemasi palvelut koneesi koko käyttöiän ajan. Kuuntelemalla tarpeitasi voimme alentaa omistajuuden kokonaiskustannuksia ja lisätä voittoaasi.



Volvon alkuperäiset varaosat

Yksityiskohtin kiinnittämämme huomio erottaa meidät kilpailijoistamme. Tämä hyväksi havaittu konsepti toimii turvallisena investointina koneesi tulevaisuuteen. Varaosat ovat perusteellisesti testattuja ja hyväksytyjä, koska jokainen osa on tärkeä käytettävyyssajan ja suorituskyvyn kannalta. Vain käyttämällä Volvon alkuperäisiä varaosia voit olla varma, että koneesi säilyttää Volvon maineikkaan laadun.

Huoltoverkosto

Meillä on kattava huoltoverkosto, jotta voimme aina lähettää Volvo-asiantuntijan nopeasti luoksesi työmaalle. Kattavan mekaniikoista, korjaamoista ja jälleenmyyntiliikkeistä koostuvan verkostomme avulla voimme tarjota sinulle täydellisen tuen, jossa paikallisten olosuhteiden tuntemus yhdistyy globaaliin asiantuntemukseen.





ASIAKASTUKISOPIMUKSET

Asiakastukisopimusten valikoimamme tarjoaa ehkäisevää huoltoa, kokonaiskorjauksia ja useita käytettävyyssaiakaa lisääviä palveluita. Volvo käyttää viimeisintä teknologiaa koneen toiminnan ja tilan tarkkailuun ja tarjoaa sinulle neuvoja tuottavuuden parantamiseen. Asiakastukisopimuksen avulla voit itse hallita huoltokustannuksiasi.

Volvo EC480E yksityiskohtaisesti

Moottori

Volvon uusimman sukupolven Tier 4f (vaihe V) -dieselmoottori, jolle on myönnetty päästösertifikaatti, täyttää viimeisimpien päästöjä koskevien säädösten asettamat vaatimukset. Siinä on käytetty Volvon kehittyntä polttoteknologiaa (V-ACT), ja se on suunniteltu tarjoamaan ylivoimaisen suorituskyvyn ja polttonestetalouden. Moottorissa on täsmälliset polttonesteen korkeapainesuuttimet, turboahdin ja ilma-ilma-välijäähdytin sekä moottorinohjausjärjestelmä, joka optimoi koneen suorituskyvyn. Ilmansuodatin: 3-vaiheinen, esipuhdistimella. Automaattinen joutokäyntijärjestelmä: Alentaa moottorin käyntinopeuden joutokäynnille, kun vipuja ja polkimia ei käytetä, mikä vähentää polttonesteenkulutusta ja ohjaamon melutasoa.

Moottori Vaihe V	Volvo	D13J
Maksimiteho	r/min	1 700
Netto, ISO 9249/SAE J1349	kW	229
	hp	311
Brutto, ISO 14396/SAE J1995	kW	230
	hp	313
Maks. vääntömomentti kierrosluvulla	Nm	1 692
moottorin käyntinopeudella	r/min	1 275
Sylinteriluku		6
Iskutilavuus	l	12,8
Sylinterin halkaisija	mm	131
Iskunpituus	mm	158

Sähköjärjestelmä

Hyvin suojattu korkean kapasiteetin sähköjärjestelmä. Vesitiiviit kaksoislukitit johdinnin tulpat varmistavat korroosiovapaat kytkennät. Pääreleet ja solenoidiventtiilit on suojattu vaurioiden estämiseksi. Pääkatkaisin on vakiona. Contronics tarjoaa koneen toimintojen kehittyneen valvonnan ja tärkeitä diagnostiikkatietoja.

Jännite	V	24
Akut	V	2 x 12
Akun kapasiteetti	Ah	200
Generaattori	V/A	28/80

Kääntöjärjestelmä

Kääntöjärjestelmä hyödyntää aksiaalimäntämootoreita planeettavaihteiston suurinta vääntömomenttia varten. Automaattinen pidätinjarru ja käännön vaimennusventtiilit ovat vakiovarusteita.

Suurin kääntönopeus	r/min	10,2
Suurin käännön vääntömomentti	kNm	130,5

Ajo

Kumpaakin telaa käyttää automaattinen kaksinopeuksinen ajomoottori. Teloissa on jousilla kytketyvät ja hydraulisesti vapautuvat monilevjjarrut. Ajomoottori, jarru ja planeettapyörästä ovat hyvin suojattuina rungon sisällä.

Suurin vetovoima	kN	276,5
Suurin ajonopeus, hidas	km/h	3,4
Suurin ajonopeus, nopea	km/h	5,3
Mäennousukyky	°	35

Alavaunu

Alavaunussa on jyrkäv X-muotoinen runko. Voidellut ja tiivistetyt telaketjut ovat vakiovaruste.

Telalaput		2 x 50
Lenkkiväli	mm	215,9
Kengän leveys, kolmiharjainen telakenkä	mm	600 / 600HD / 700 / 800 / 900
Kengän leveys, kaksiharjainen telakenkä	mm	600
Alarullat		2 x 9
Ylärullat		2 x 2

Melutaso

Ohjaamon melutaso ISO 6396 -standardin mukaan		
L _{PA}	dB	71
Ulkoinen melutaso standardin ISO 6395 ja EU:n meludirektiivin (2000/14/EY) ja 474-1:2006 +A1:2009 mukaan		
L _{WA}	dB	105

Hydraulijärjestelmä

Uusi sähköhydraulinen järjestelmä ja MCV (pääohjausventtiili) hyödyntävät älykästä teknologiaa ohjaten virtausta tarpeen mukaan ja varmistaen korkean tuottavuuden, suuren kaivukapasiteetin ja erinomaisen polttonestetalouden. Järjestelmä sisältää seuraavat tärkeät toiminnot optimaalista suorituskykyä varten:

Yhteenkytkentäjärjestelmä: yhdistää molempien hydraulipumppujen virtauksen nopeiden jaksoaikojen ja korkean tuottavuuden varmistamiseksi. Puomin priorisointi: Antaa etusijan puomin toiminnalle noston nopeuttamiseksi kuormauksen yhteydessä tai tehtäessä syviä kaivutöitä. Varren priorisointi: Antaa etusijan varren toiminnolle jaksoaikojen nopeuttamiseksi tasoituksessa ja kauhan täytön parantamiseksi kaivuössä.

Käännön priorisointi: Antaa etusijan kääntötoiminnoille samanaikaisten toimintojen nopeuttamiseksi.

Takaisinkytkentäjärjestelmä: Estää kavitaation ja ylläpitää virtauksen muille liikkeille samanaikaisten toimintojen aikana tuottavuuden maksimoimiseksi. Tehonlisäys: Kaikkia kaivu- ja nostovoimia lisää.

Pitöventtiilit: Puomin ja varren pitöventtiilit estävät kaivulaitteiden liukumisen.

Pääpumppu, 2 muuttuvatilavuuksista aksiaalimäntäpumppua

Maksimivirtaus	l/min	2 x 300
----------------	-------	---------

Esiohjauspumppu, hammaspyöräpumppu

Maksimivirtaus	l/min	32,6
Työväline	MPa	32,4/35,3
Ajopiiri	MPa	35,3
Kääntöpiiri	MPa	27,9
Esiohjauspiiri	MPa	3,9

Hydraulimoottori

Ajo: Muuttuvatilavuuksinen aksiaalimäntämoottori ja mekaaninen jarru
Kääntö: Kiinteättilavuuksinen aksiaalimäntämoottori ja mekaaninen jarru

Hydraulisylinterit

Mono-puomi		2
Sylinterin halkaisija x iskunpituus	ø x mm	160 x 1 530
Varsi		1
Sylinterin halkaisija x iskunpituus	ø x mm	175 x 1 700
Kauha		1
Sylinterin halkaisija x iskunpituus	ø x mm	145 x 1 285
ME-kauha		1
Sylinterin halkaisija x iskunpituus	ø x mm	160 x 1 250
LR-kauha		1
Sylinterin halkaisija x iskunpituus	ø x mm	140 x 1 140

Huollon täyttömäärät

Polttonestesäiliö	l	620
AdBlue®-säiliö	l	62,5
Hydraulijärjestelmä, yhteensä	l	500
Hydraulisäiliö	l	225
Moottoriöljy	l	42
Moottorin jäähdytysneste	l	60
Käännön alennusyksikkö	l	6,5
Ajon alennusyksikkö	l	2 x 6,8

Ohjaamo

Kuljettajalla on helppo pääsy ohjaamoon leveän oviaukon kautta. Ohjaamo on tuettu hydraulisilla vaimentimilla, jotka vähentävät isku- ja tärinätaasoja. Nämä yhdessä ääntä eristävän verhoilun kanssa alentavat melutasoa.

Ohjaamosta on erinomainen näkyvyys kaikkiin suuntiin. Etulasin voi helposti liu'uttaa ylös sisäkattoon ja alemman etulasin voi poistaa ja säilyttää sivuovessa. Integroitu lämmitys- ja ilmastointijärjestelmä: Paineistettu ja suodatettu ilma syötetään ohjaamoon automaattisesti ohjatun tuulettimen avulla. Ilma ohjataan ohjaamon eri puolille 14 suuttimen kautta.

Ergonominen kuljettajan istuin: Säädettävä istuin ja ohjaussauvakonsoli voidaan säätää erikseen, jotta kuljettaja löytää varmasti optimaalisen työasennon. Istuimessa on 12 eri säätöä ja turvavyö kuljettajan mukavuuden ja turvallisuuden parantamiseksi.

Ilmastointilaitteella varustetussa koneessa käytetään R134a-tyyppistä kylmäainetta. Sisältää fluorattua kasvihuonekaasua R134a, globaali lämmityspotentialia 1430 CO₂-ekv.

Erittelyt

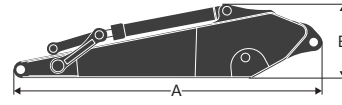
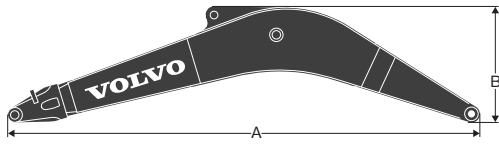

MITAT

Puomi				Varsi				
	Yksikkö	mono	mono	Selostus	Unit			
Puomi	m	6,2 ME	6,45 HD	Varsi	m	2,6	3,2 HD	3,9
A	mm	6 460	6 700	A	mm	3 780	4 360	5 080
B	mm	1 740	1 800	B	mm	1 145	1 145	1 145
Leveys	mm	820	820	Leveys	mm	560	560	560
Paino	kg	3 355	3 310	Paino	kg	2 050	2 180	2 300

* Mukaan lukien varren sylinteri, putkisto ja tappi

* Mukaan lukien kauhan sylinteri, vivusto ja tappi

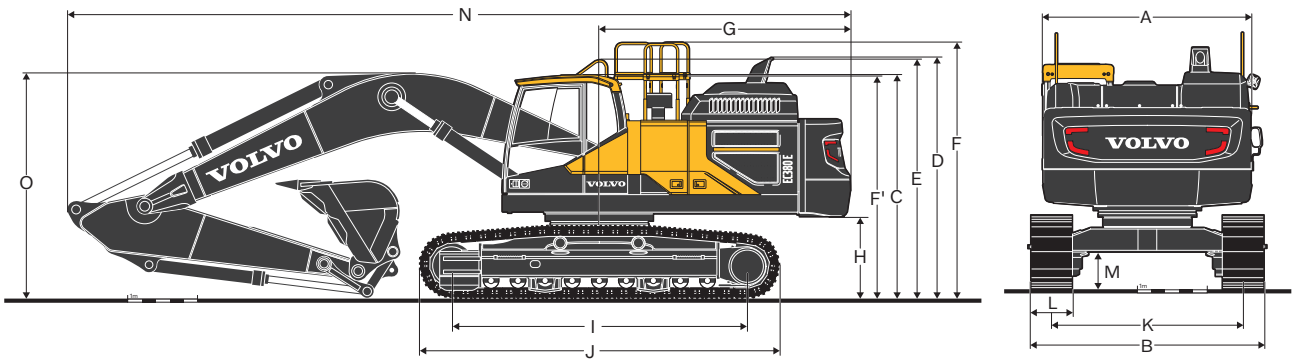

MITAT

Selostus	Yksikkö	EC380EL				EC380ENL			
Puomi	m	6,2	6,45	6,45	6,2	6,45	6,45	6,45	
Varsi	m	2,6	2,6	3,2	3,9	2,6	2,6	3,2	3,9
A. Ylävaunun leveys	mm	2 990	2 990	2 990	2 990	2 990	2 990	2 990	2 990
B. Kokonaisleveys	mm	3 340	3 340	3 340	3 340	2 990	2 990	2 990	2 990
C. Ohjaamon korkeus	mm	3 220	3 220	3 220	3 220	3 220	3 220	3 220	3 220
D. Diffusorin korkeus	mm	3 465	3 465	3 465	3 465	3 465	3 465	3 465	3 465
E. Käsikaiteen korkeus	mm	3 440	3 440	3 440	3 440	3 440	3 440	3 440	3 440
F. Suojakaiteen korkeus	mm	3 685	3 685	3 685	3 685	3 685	3 685	3 685	3 685
F'. Suojakaiteen korkeus alastaitettuna	mm	3 215	3 215	3 215	3 215	3 215	3 215	3 215	3 215
G. Vastapainon kääntösäde	mm	3 600	3 600	3 600	3 600	3 600	3 600	3 600	3 600
H. Vastapainon maavara *	mm	1 150	1 150	1 150	1 150	1 150	1 150	1 150	1 150
I. Telaston akseliväli	mm	4 240	4 240	4 240	4 240	4 240	4 240	4 240	4 240
J. Telaston pituus	mm	5 180	5 180	5 180	5 180	5 180	5 180	5 180	5 180
K. Raideväli (sisään vedetty)	mm	2 740	2 740	2 740	2 740	2 390	2 390	2 390	2 390
L. Telakengän leveys	mm	600	600	600	600	600	600	600	600
M. Maavara*	mm	500	500	500	500	500	500	500	500
N. Kokonaispituus	mm	11 060	11 310	11 220	11 270	11 060	11 310	11 220	11 270
O. Puomin korkeus	mm	3 610	3 580	3 360	3 605	3 610	3 580	3 360	3 605

* Ilman telaharjoja

Erittelyt

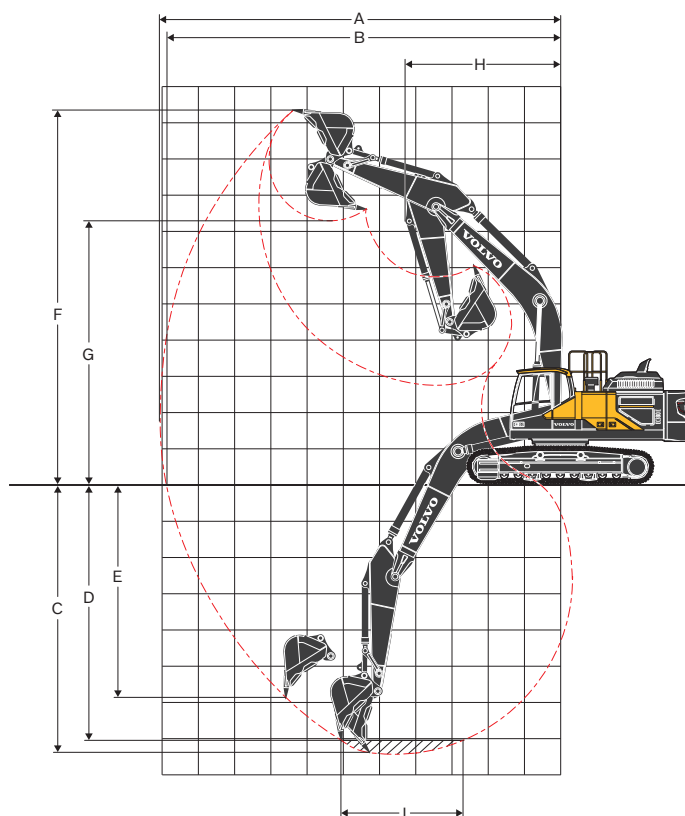

TOIMINTA-ALAT

Selostus	Yksikkö	EC380E			
Puomi	m	6,2		6,45	
Varsi	m	2,6	2,6	3,2	3,9
A. Suurin kaivu-ulottuvuus	mm	10 450	10 695	11 220	11 855
B. Suurin kaivu-ulottuvuus maassa	mm	10 225	10 480	11 010	11 665
C. Suurin kaivussyvyys	mm	6 755	6 990	7 590	8 290
D. Suurin kaivussyvyys (2,44 m taso)	mm	6 575	6 805	7 425	8 145
E. Suurin pystysuuntaisen seinän kaivussyvyys	mm	4 860	5 000	5 510	6 110
F. Suurin leikkauskorkeus	mm	10 055	10 195	10 370	10 640
G. Suurin kaatokorkeus	mm	6 800	6 950	7 140	7 415
H. Pienin etuosan kääntösäde	mm	4 090	4 290	4 280	4 305

Kaivuvoimat suorakiinnitteisellä kauhalla

Murtovoima - kauha (normaali/tehostettu)	SAE J1179	kN	214,5	198,0	198,0	198,0
	SAE J1179	kN	234,5	215,0	215,0	215,0
	ISO 6015	kN	243,4	221,7	221,7	221,7
	ISO 6015	kN	265,4	242,7	242,7	242,7
Irrutusvoima - kaivuvarsi (normaali/tehostettu)	SAE J1179	kN	187,7	195,9	161,9	141,3
	SAE J1179	kN	205,7	212,9	176,9	154,3
	ISO 6015	kN	193,9	201,1	166,0	144,4
	ISO 6015	kN	211,9	219,1	181,0	157,4

KONEEN PAINOT JA PINTAPAINEET

Selostus	Kengän leveys	Käyttöpaino	Pintapaine	Käyttöpaino	Pintapaine
	mm	kg	kPa	kg	kPa
Kolmiharjainen telakenkä	600	39 245	71,6	38 865	70,9
	700	39 690	62,0	39 305	61,4
	800	40 140	54,9	39 755	54,4
	900	40 585	49,3	40 200	48,9
Kolmiharjainen telakenkä (HD)	600	39 675	72,4	39 290	71,7
Kaksiharjainen telakenkä	600	39 525	72,1	39 140	71,4

EC380E with LC undercarriage,
6,45 m puomi, 3,2 m varsi,
1 574 kg kauha, 6 700 kg vastapaino

EC380E with NLC undercarriage,
6,45 m puomi, 3,2 m varsi,
1 574 kg kauha, 6 700 kg vastapaino

KAUHAN VALINTAOPAS

Kauhan tyyppi	Tilavuus	Leikkausleveys	Paino	Kynnet	EC380ENL				EC380EL				
					600mm kenkä, 6 700kg vastapaino				600mm kenkä, 6 700kg vastapaino				
					6,2m puomi	6,45m puomi			6,2m puomi	6,45m puomi			
						2,6 m	2,6 m	3,2 m		3,9 m	2,6 m	2,6 m	3,2 m
Suorakiinnitteiset kauhat	Yleiskäyttöinen	870	750	1176	3	C	C	C	C	C	C	C	C
		1000	900	1271	4	C	C	C	C	C	C	C	C
		1420	1200	1514	5	C	C	C	C	C	C	C	C
		1670	1350	1629	5	C	C	C	C	C	C	C	C
		1920	1500	1769	5	C	C	C	C	C	C	C	C
	2330	1750	1986	5	C	C	C	B	C	C	C	B	
	Raskaaseen käyttöön	1000	900	1425	4	D	D	D	D	D	D	D	D
		1420	1200	1699	5	D	D	D	D	D	D	D	D
		1920	1500	1970	5	D	D	D	C	D	D	D	C
		2330	1750	2175	5	D	D	C	B	D	D	C	B
Direct fit Buckets (UQC interface)	Yleiskäyttöinen	870	750	1176	3	C	C	C	C	C	C	C	C
		1000	900	1271	4	C	C	C	C	C	C	C	C
		1420	1200	1514	5	C	C	C	C	C	C	C	C
		1670	1350	1629	5	C	C	C	C	C	C	C	C
		1920	1500	1769	5	C	C	C	B	C	C	C	C
	2330	1750	1967	5	C	C	B	A	C	C	B	A	
	Raskaaseen käyttöön	1000	900	1425	4	D	D	D	D	D	D	D	D
		1420	1200	1699	5	D	D	D	D	D	D	D	D
		1920	1500	1970	5	D	D	D	B	D	D	D	B
		2330	1750	2175	5	B	A	X	X	B	B	A	X
Quick coupler Buckets (S3 Quick coupler)	Yleiskäyttöinen	1000	900	1239	4	C	C	C	C	C	C	C	C
		1420	1200	1482	5	C	C	C	C	C	C	C	C
		1670	1350	1597	5	C	C	C	C	C	C	C	C
		1920	1500	1720	5	C	C	C	B	C	C	C	C
		2330	1750	1911	5	C	C	C	A	C	C	C	B
	Raskaaseen käyttöön	1000	900	1393	4	D	D	D	D	D	D	D	D
		1420	1200	1648	5	D	D	D	D	D	D	D	D
		1670	1350	1791	5	D	D	D	C	D	D	D	D
		1920	1500	1921	5	D	D	C	B	D	D	D	B
		2330	1750	2119	5	C	C	B	A	C	C	B	A

Ota yhteyttä Volvo-jälleenmyyjääsi valitaksesi työtehtävää varten sopivat kauhat ja työvälineet.

Suosituksien on tarkoitettu vain ohjeellisiksi ja ne perustuvat tyyppisiin toimintaolosuhteisiin.

Kauhan tilavuus perustuu normiin ISO 7451, kukkuramitan valumiskulma 1:1

X: Ei suositella

Suurin materiaalin tiheys

A 1200 - 1300 kg/m³ Hiili, kalkki, liuske

B 1400 - 1600 kg/m³ Kosteaa maa ja savi, kalkkikivi, hiekkakivi

C 1700 - 1800 kg/m³ Graniitti, kostea hiekka, hieno louhe

D > 1900 kg/m³ Märkä muta, rautamalmi

Erittelyt

NOSTOKAPASITEETTI EC380EL

Nostokapasiteetti varren päässä ilman kauhaa.

Vähennä kauhan sisältävää nostokapasiteettia varten seuraavista arvoista suorakinnitteen kauhan tai pikaliitinkauhan todellinen paino.

	Nostokoukun korkeus	1,5 m		3,0 m		4,5 m		6,0 m		7,5 m		9,0 m		Suurin ulottuvuus			
		Edestä/ Takaa	Sivulta	Edestä/ Takaa	Sivulta	Edestä/ Takaa	Sivulta	Edestä/ Takaa	Sivulta	Edestä/ Takaa	Sivulta	Edestä/ Takaa	Sivulta	Edestä/ Takaa	Sivulta	m	
Puomi : 6,2m Varsi : 2,6m Kenkä : 600mm Vastapaino : 6 700kg	7,5 m	kg						*10 700	*10 700					*10 870	10 200	6,7	
	6 m	kg						*11 220	*11 220	*10 740	8 420			*10 760	8 080	7,7	
	4,5 m	kg					*15 850	*15 850	*12 670	11 620	*11 200	8 250			10 840	7 050	8,3
	3 m	kg					*19 770	16 820	*14 470	11 060	*12 030	8 000			10 120	6 540	8,6
	1,5 m	kg					*22 280	15 990	*15 980	10 600	12 180	7 760			9 950	6 400	8,6
	0 m	kg					*22 820	15 720	*16 750	10 340	12 010	7 600			10 300	6 600	8,3
	-1,5 m	kg			*17 770	*17 770	*22 010	15 740	*16 560	10 280	11 990	7 590			11 370	7 230	7,8
	-3 m	kg			*26 490	*26 490	*19 850	15 980	*15 050	10 430					*12 530	8 690	6,9
	-4,5 m	kg					*15 320	*15 320							*12 280	*12 280	5,4
	Puomi : 6,45m Varsi : 2,6m Kenkä : 600mm Vastapaino : 6 700kg	7,5 m	kg												*10 420	9 500	7,0
6 m		kg						*11 020	*11 020	*10 360	8 460			*10 360	7 660	8,0	
4,5 m		kg					*16 080	*16 080	*12 580	11 570	*10 970	8 250			10 340	6 730	8,5
3 m		kg							*14 430	10 990	*11 870	7 970			9 680	6 270	8,8
1,5 m		kg							*15 940	10 530	12 140	7 720			9 520	6 130	8,8
0 m		kg					*21 850	15 620	*16 690	10 280	11 960	7 560			9 830	6 300	8,6
-1,5 m		kg			*14 880	*14 880	*21 890	15 660	*16 550	10 220	11 930	7 530			10 770	6 870	8,1
-3 m		kg			*26 310	*26 310	*19 940	15 890	*15 270	10 350					*12 160	8 130	7,2
-4,5 m		kg			*20 930	*20 930	*16 070	*16 070							*12 110	11 280	5,8
Puomi : 6,45m Varsi : 3,2m Kenkä : 600mm Vastapaino : 6 700kg		7,5 m	kg								*9 370	8 670			*8 200	*8 200	7,7
	6 m	kg								*9 500	8 600			*7 980	6 920	8,5	
	4,5 m	kg					*14 350	*14 350	*11 610	*11 610	*10 260	8 360	*8 790	6 230	*8 060	6 150	9,1
	3 m	kg					*18 440	17 030	*13 580	11 160	*11 290	8 050	9 410	6 100	*8 390	5 760	9,3
	1,5 m	kg					*21 460	16 030	*15 330	10 620	12 190	7 760	9 260	5 960	8 740	5 630	9,4
	0 m	kg					*22 610	15 610	*16 410	10 280	11 950	7 550	9 150	5 870	8 970	5 750	9,1
	-1,5 m	kg			*15 110	*15 110	*22 370	15 530	*16 640	10 150	11 850	7 460			9 690	6 190	8,6
	-3 m	kg	*17 590	*17 590	*23 840	*23 840	*20 970	15 680	*15 880	10 200	11 930	7 520			11 240	7 130	7,8
	-4,5 m	kg			*24 300	*24 300	*17 980	16 050	*13 490	10 470					*11 830	9 270	6,6
	Puomi : 6,45m Varsi : 3,9m Kenkä : 600mm Vastapaino : 6 700kg	9 m	kg												*6 920	*6 920	7,2
7,5 m		kg									*8 160	*8 160			*6 470	*6 470	8,4
6 m		kg									*8 510	*8 510	*7 680	6 430	*6 310	6 140	9,2
4,5 m		kg							*10 380	*10 380	*9 380	8 480	*8 850	6 320	*6 370	5 530	9,7
3 m		kg					*16 410	*16 410	*12 460	11 350	*10 510	8 130	*9 430	6 140	*6 600	5 200	10,0
1,5 m		kg					*20 040	16 320	*14 440	10 740	*11 650	7 790	9 270	5 960	*7 040	5 080	10,0
0 m		kg			*9 320	*9 320	*22 030	15 650	*15 870	10 300	11 940	7 530	9 100	5 810	*7 760	5 160	9,8
-1,5 m		kg	*9 510	*9 510	*14 220	*14 220	*22 500	15 400	*16 510	10 070	11 770	7 370	9 030	5 740	8 590	5 480	9,3
-3 m		kg	*14 830	*14 830	*20 550	*20 550	*21 740	15 430	*16 250	10 040	11 750	7 360			9 710	6 160	8,6
-4,5 m		kg	*21 190	*21 190	*27 500	*27 500	*19 600	15 700	*14 770	10 190					*11 110	7 590	7,5
-6 m	kg			*20 790	*20 790	*15 130	*15 130							*11 300	11 300	5,8	
Puomi : 6,2m Varsi : 2,6m Kenkä : 600mm Vastapaino : 7 250kg	7,5 m	kg						*10 700	*10 700					*10 870	10 500	6,7	
	6 m	kg						*11 220	*11 220	*10 740	8 680			*10 760	8 340	7,7	
	4,5 m	kg					*15 850	*15 850	*12 670	11 970	*11 200	8 520			*10 870	7 280	8,3
	3 m	kg					*19 770	17 340	*14 470	11 420	*12 030	8 260			10 400	6 770	8,6
	1,5 m	kg					*22 280	16 520	*15 980	10 950	12 520	8 020			10 230	6 620	8,6
	0 m	kg					*22 820	16 250	*16 750	10 690	12 350	7 870			10 600	6 830	8,3
	-1,5 m	kg			*17 770	*17 770	*22 010	16 270	*16 560	10 630	12 340	7 850			11 700	7 480	7,8
	-3 m	kg			*26 490	*26 490	*19 850	16 500	*15 050	10 780					*12 530	8 990	6,9
	-4,5 m	kg					*15 320	*15 320							*12 280	*12 280	5,4
	Puomi : 6,45m Varsi : 2,6m Kenkä : 600mm Vastapaino : 7 250kg	7,5 m	kg												*10 420	9 790	7,0
6 m		kg						*11 020	*11 020	*10 360	8 720			*10 360	7 900	8,0	
4,5 m		kg					*16 080	*16 080	*12 580	11 920	*10 970	8 510			*10 480	6 950	8,5
3 m		kg							*14 430	11 340	*11 870	8 240			9 950	6 480	8,8
1,5 m		kg							*15 940	10 880	12 490	7 990			9 800	6 350	8,8
0 m		kg					*21 850	16 140	*16 690	10 630	12 310	7 830			10 120	6 530	8,6
-1,5 m		kg			*14 880	*14 880	*21 890	16 190	*16 550	10 570	12 280	7 800			11 090	7 110	8,1
-3 m		kg			*26 310	*26 310	*19 940	16 410	*15 270	10 700					*12 160	8 410	7,2
-4,5 m		kg			*20 930	*20 930	*16 070	*16 070							*12 110	11 650	5,8
Puomi : 6,45m Varsi : 3,2m Kenkä : 600mm Vastapaino : 7 250kg		7,5 m	kg								*9 370	8 930			*8 200	*8 200	7,7
	6 m	kg								*9 500	8 860			*7 980	7 140	8,5	
	4,5 m	kg					*14 350	*14 350	*11 610	*11 610	*10 260	8 620	*8 790	6 450	*8 060	6 360	9,1
	3 m	kg					*18 440	17 560	*13 580	11 510	*11 290	8 310	9 680	6 320	*8 390	5 960	9,3
	1,5 m	kg					*21 460	16 560	*15 330	10 970	*12 280	8 020	9 530	6 170	8 990	5 830	9,4
	0 m	kg					*22 610	16 130	*16 410	10 630	12 300	7 810	9 420	6 080	9 240	5 960	9,1
	-1,5 m	kg			*15 110	*15 110	*22 370	16 060	*16 640	10 500	12 200	7 720			9 980	6 410	8,6
	-3 m	kg	*17 590	*17 590	*23 840	*23 840	*20 970	16 200	*15 880	10 550	*12 270	7 790			*11 520	7 380	7,8
	-4,5 m	kg			*24 300	*24 300	*17 980	16 570	*13 490	10 820					*11 830	9 580	6,6

Huomautuksia: 1. Nostokapasiteetit koneen tilassa "Fine Mode-F" (tehonlisäys).

2. Yllä olevat kuormitukset täyttävät normien SAE J1097 ja ISO 10567 mukaiset hydraulisten kaivukoneiden nostokapasiteettia koskevat standardit.

3. Nimelliskuormat eivät ylitä 87 % nostokapasiteettista tai 75 % kaatokuormasta.

4. Tähdellä (*) merkityt nimelliskuormat rajoittaa ennemminkin hydraulikapasiteetti kuin kaatokuorma.

NOSTOKAPASITEETTI EC380EL

Nostokapasiteetti varren päässä ilman kauhaa.

Vähennä kauhan sisältävää nostokapasiteettia varten seuraavista arvoista suorakiinnitteisen kauhan tai pikaliitinkauhan todellinen paino.

	Nostokoukun korkeus	1,5 m		3,0 m		4,5 m		6,0 m		7,5 m		9,0 m		Suurin ulottuvuus				
		Edestä/ Takaa	Sivulta	Edestä/ Takaa	Sivulta	Edestä/ Takaa	Sivulta	Edestä/ Takaa	Sivulta	Edestä/ Takaa	Sivulta	Edestä/ Takaa	Sivulta	Edestä/ Takaa	Sivulta	m		
Puomi : 6,45m Varsi : 3,9m Kenkä : 600mm Vastapaino : 7 250kg	9 m	kg														*6 920	*6 920	7,2
	7,5 m	kg								*8 160	*8 160					*6 470	*6 470	8,4
	6 m	kg								*8 510	*8 510	*7 680	6 640			*6 310	*6 310	9,2
	4,5 m	kg						*10 380	*10 380	*9 380	8 740	*8 850	6 530			*6 370	5 720	9,7
	3 m	kg					*16 410	*16 410	*12 460	11 710	*10 510	8 400	*9 430	6 360		*6 600	5 380	10,0
	1,5 m	kg					*22 040	16 850	*14 440	11 090	*11 650	8 060	9 540	6 170		*7 040	5 260	10,0
	0 m	kg			*9 320	*9 320										*7 760	5 350	9,8
	-1,5 m	kg	*9 510	*9 510	*14 220	*14 220	*22 500	15 930	*16 510	10 420	12 290	7 790	9 370	6 020		*7 760	5 350	9,8
	-3 m	kg	*14 830	*14 830	*20 550	*20 550	*21 740	15 960	*16 250	10 390	12 100	7 620				9 990	6 390	8,6
	-4,5 m	kg	*21 190	*21 190	*27 500	*27 500	*19 600	16 220	*14 770	10 550						*11 110	7 850	7,5
	-6 m	kg			*20 790	*20 790	*15 130	*15 130								*11 300	*11 300	5,8

Huomautuksia: 1. Nostokapasiteetit koneen tilassa "Fine Mode-F" (tehonlisäys).

2. Yllä olevat kuormitukset täyttävät normien SAE J1097 ja ISO 10567 mukaiset hydraulisten kaivukoneiden nostokapasiteettia koskevat standardit.

3. Nimelliskuormat eivät ylitä 87 % nostokapasiteetista tai 75 % kaatokuormasta.

4. Tähdellä (*) merkityt nimelliskuormat rajoittaa ennemminkin hydraulikkapasiteetti kuin kaatokuorma.

NOSTOKAPASITEETTI EC380ENL

Nostokapasiteetti varren päässä ilman kauhaa.

Vähennä kauhan sisältävää nostokapasiteettia varten seuraavista arvoista suorakiinnitteisen kauhan tai pikaliitinkauhan todellinen paino.

	Lifting hook related to ground level	1,5 m		3,0 m		4,5 m		6,0 m		7,5 m		9,0 m		Suurin ulottuvuus					
		Edestä/ Takaa	Sivulta	Edestä/ Takaa	Sivulta	Edestä/ Takaa	Sivulta	Edestä/ Takaa	Sivulta	Edestä/ Takaa	Sivulta	Edestä/ Takaa	Sivulta	Edestä/ Takaa	Sivulta	m			
Puomi : 6,2m Varsi : 2,6m Kenkä : 600mm Vastapaino : 7 250kg	7,5 m	kg						*10 730	*10 730							*10 900	9 180	6,7	
	6 m	kg							*11 250	10 850	*10 770	7 580				*10 800	7 280	7,7	
	4,5 m	kg					*15 890	*15 890	*12 700	10 400	*11 230	7 430				*10 900	6 350	8,3	
	3 m	kg					*19 810	14 740	*14 500	9 870	*12 070	7 180				10 320	5 880	8,6	
	1,5 m	kg					*22 330	13 960	*16 020	9 430	12 420	6 950				10 150	5 750	8,6	
	0 m	kg					*22 870	13 710	*16 800	9 170	12 250	6 800				10 520	5 910	8,4	
	-1,5 m	kg			*17 780	*17 780	*22 050	13 730	*16 610	9 120	12 240	6 790				11 600	6 480	7,8	
	-3 m	kg			*26 540	*26 540	*19 900	13 950	*15 090	9 250						*12 560	7 760	6,9	
	-4,5 m	kg					*15 360	14 450								*12 310	11 140	5,4	
	7,5 m	kg														*10 420	8 530	7,0	
	6 m	kg								*11 020	10 810	*10 360	7 600			*10 360	6 880	8,0	
Puomi : 6,45m Varsi : 2,6m Kenkä : 600mm Vastapaino : 7 250kg	4,5 m	kg				*16 080	15 750	*12 580	10 320	*10 970	7 400				*10 480	6 030	8,5		
	3 m	kg						*14 430	9 760	*11 870	7 130				9 850	5 610	8,8		
	1,5 m	kg						*15 940	9 320	12 360	6 890				9 690	5 480	8,8		
	0 m	kg					*21 850	13 560	*16 690	9 070	12 180	6 730			10 010	5 620	8,6		
	-1,5 m	kg			*14 880	*14 880	*21 890	13 610	*16 550	9 020	12 140	6 700				10 970	6 120	8,1	
	-3 m	kg			*26 310	*26 310	*19 940	13 820	*15 270	9 140						*12 160	7 240	7,2	
	-4,5 m	kg			*20 930	*20 930	*16 070	14 270								*12 110	9 990	5,8	
	7,5 m	kg									*9 370	7 800				*8 200	7 510	7,7	
	6 m	kg									*9 500	7 730				*7 980	6 220	8,5	
	4,5 m	kg					*14 350	*14 350	*11 610	10 510	*10 260	7 500	*8 790	5 590		*8 060	5 520	9,1	
	Puomi : 6,45m Varsi : 3,2m Kenkä : 600mm Vastapaino : 7 250kg	3 m	kg				*18 440	14 900	*13 580	9 920	*11 290	7 200	9 580	5 460		*8 390	5 150	9,3	
1,5 m		kg				*21 460	13 950	*15 330	9 410	*12 280	6 910	9 420	5 330		8 890	5 030	9,4		
0 m		kg					*22 610	13 550	*16 410	9 080	12 170	6 710	9 320	5 230		9 130	5 130	9,1	
-1,5 m		kg			*15 110	*15 110	*22 370	13 480	*16 640	8 950	12 070	6 620				9 870	5 510	8,6	
-3 m		kg	*17 590	*17 590	*23 840	*23 840	*20 970	13 620	*15 880	9 000	12 140	6 690				11 440	6 350	7,8	
-4,5 m		kg			*24 300	*24 300	*17 980	13 970	*13 490	9 260						*11 830	8 230	6,6	
9 m		kg									*8 160	8 010				*6 920	*6 920	7,2	
7,5 m		kg									*8 510	7 880	*7 680	5 780		*6 470	*6 470	8,4	
6 m		kg									*10 380	*10 380	*9 380	7 610	*8 850	5 670	*6 310	5 520	9,2
4,5 m		kg							*10 380	*10 380	*9 380	7 610	*8 850	5 670		*6 370	4 950	9,7	
3 m		kg					*16 410	15 380	*12 460	10 110	*10 510	7 280	*9 430	5 500		*6 600	4 640	10,0	
Puomi : 6,45m Varsi : 3,9m Kenkä : 600mm Vastapaino : 7 250kg	1,5 m	kg				*20 040	14 220	*14 440	9 510	*11 650	6 950	9 430	5 320		*7 040	4 530	10,0		
	0 m	kg			*9 320	*9 320	13 580	*15 870	9 090	12 160	6 690	9 270	5 180		*7 760	4 600	9,8		
	-1,5 m	kg	*9 510	*9 510	*14 220	*14 220	*22 500	13 350	*16 510	8 870	11 980	6 540	9 200	5 110		8 750	4 880	9,3	
	-3 m	kg	*14 830	*14 830	*20 550	*20 550	*21 740	13 380	*16 250	8 840	11 970	6 520				9 880	5 480	8,6	
	-4,5 m	kg	*21 190	*21 190	*27 500	26 760	*19 600	13 630	*14 770	8 990						*11 110	6 740	7,5	
	-6 m	kg			*20 790	*20 790	*15 130	14 160								*11 300	9 990	5,8	

Huomautuksia: 1. Nostokapasiteetit koneen tilassa "Fine Mode-F" (tehonlisäys).

2. Yllä olevat kuormitukset täyttävät normien SAE J1097 ja ISO 10567 mukaiset hydraulisten kaivukoneiden nostokapasiteettia koskevat standardit.

3. Nimelliskuormat eivät ylitä 87 % nostokapasiteetista tai 75 % kaatokuormasta.

4. Tähdellä (*) merkityt nimelliskuormat rajoittaa ennemminkin hydraulikkapasiteetti kuin kaatokuorma.

Varusteet

VAKIOVARUSTEET

Moottori

Turboahdettu 4-tahtinen, vesijäähdytyksellä, suoraruiskutuksella ja ahtoilman jäähdyttimellä varustettu dieselmoottori täyttää EU Vaihe V vaatimukset

Ilmansuodatin ja merkkivalo

Tuloilman lämmitin

Pyörre-esipuhdistin

Sähkötoiminen moottorin sammutus

Polttonestesuodatin ja vedenerotin

Polttonesteen täyttöpumppu: 50 l/min, automaattisella sulkutoiminnolla
Generaattori, 80 A

Sähköinen/elektroninen ohjausjärjestelmä

Contronics

Kehittynyt hallintajärjestelmä

Itsediagnoosijärjestelmä

Koneen tilan ilmaisin

Moottorin käyntinopeuden tunnistava tehon sääntely

Automaattinen joutokäyntijärjestelmä

Tehonlisäys yhdellä painalluksella

Stop/start-turvatoiminto

Säädettävä LCD-värinäyttö

Sähköpääkatkaisin

Moottorin uudelleenkäynnistyksen estopiiri

Suuren kapasiteetin halogeenivalot:

Runkoon asennettu 2

Puomiin asennettu 2

Akut, 2 x 12 V / 200 Ah

Käynnistinmoottori, 24 V / 7 kW

Runko

Kaiteella varustettu kulku ohjaamoon

Työkalujen säilytystila

Rei'itetyt metalliset luistonestolevyt

Alasuoja (raskaaseen käyttöön)

Alavaunu

Alasuoja (raskaaseen käyttöön)

Hydrauliset telojen säätimet

Voidellut ja tiivistetyt telakenkit

Telasuoja

Hydraulijärjestelmä

Letkunrikkoventtiili: puomi

Ylikuormavaroitin

Automaattisesti kuormantunteva hydraulijärjestelmä

2 pumpun virtaus, kauhapiiri

Yhteenkytkentäjärjestelmä

Puomin priorisointi

Varren priorisointi

Käännön priorisointi

Puomin, varren ja kauhan takaisinkytkentäventtiilit

Käännön vaimennusventtiilit

Puomin ja varren pitoventtiilit

Monivaiheinen suodatusjärjestelmä

Sylinterin vaimennus

Täysin tiivistetyt sylinterit

Lisähydrauliventtiili

Automaattiset kaksinopeuksiset ajomootorit

Hydrauliöljy, ISO VG 46

VAKIOVARUSTEET

Ohjaamo ja sisätilat

ROPS (ISO12117-2) -sertifioitu ohjaamo

Silikonitäyttöiset ja kumiinnikkeet jousella

Ajopolkimet ja käsivivut

Säädettävä kuljettajan istuin ja ohjaussauvakonsoli

Ohjaussauvat, joissa kussakin 4 kytkintä

Lämmitin & ilmastointilaitte, automaattinen

Joustava antenni

AM/FM stereo with MP3, USB and bluetooth input

Hydrauliikan turvalukitusvipu

Ohjaamo, kaikki sääolosuhteet kestävä ja äänieristetty, sisältää seuraavat:

Mukinpitimet

Ovilukot

Sävylasit

Lattiamatto

Äänitorvi

Suuri säilytystila

Ylös vedettävä etulasi

Irrotettava alempi etulasi

Turvavyö

Turvalasit

Aurinkosuojat, edessä, katossa, takana

Sadesuoja

Tuulilasinpyyhin jaksotoiminnolla

Takakamera

Päävain

Telakengät

600 mm kolmiharjainen telakenkä

Kaivulaitteet

Puomi: 6,45 m HD

Varsi: 33,2 m HD

Manuaalinen keskitetty voitelu

LISÄVARUSTEET

Moottori

Lohkolämmitin: 120 V, 240 V

Öljyallasipuhdistin

Dieselkäyttöinen jäähdytysnesteen lämmitin 10 kW

Lämmittimellä varustettu vedenerotin

Automaattinen moottorin sammutus

Sähköjärjestelmä

Lisätyövalot: Halogeeni tai LED

Ohjaamoon asennettu 3

Puomiin asennettu 2

Vastapainoon asennettu 1

Ajohälytin

Varkaudenestojärjestelmä

Pyörivä varoitusvalo

Alavaunu

Täysimittainen telasuoja

LISÄVARUSTEET

Hydraulijärjestelmä

Letkunrikkoventtiili: varsi
Puomin kelluntaominto
Hydrauliputkisto:
Työvälineiden hallintajärjestelmä (jopa 20 ohjelmoitavaa muistipaikkaa)
Vasara & saks, 1 ja 2 pumpun virtaus
Vasara & saks:
muuttuva virtaus ja paineen esiasetus
Lisäpaluuuodatin
Luisakauha & pyöritin
Koura
Öljynvuotoputki (poisto)
Pikaliitinputket
Volvon hydraulinen pikaliitin S3
Volvon hydraulinen pikaliitin VQC-HU
Volvon hydraulinen pikaliitin DR48
Hydrauliöljy, ISO VG 32
Hydrauliöljy, ISO VG 46
Hydrauliöljy, ISO VG 68
Hydrauliöljy, biohajoava 46
Hydrauliöljy, longlife 32
Hydrauliöljy, longlife 46
Hydrauliöljy, longlife 68

Vastapaino

6 200 kg, 6 700 kg, 7 250 kg

LISÄVARUSTEET

Ohjaamo ja sisätilat

Kangasverhoilu istuin lämmittimellä
Kangasverhoilu istuin lämmittimellä ja ilmajousituksella
Esiohjattu ohjauskaavion vaihto
Avautuva kattoluukku
Suoja putoavia esineitä vastaan (FOG)
Runkoon asennettu
Ohjaamoon asennettu
Ohjaamoon asennettu suojarakenne putoavia esineitä vastaan (FOPS)
Tupakoijan sarja (tuhkakuppi ja savukkeensytytin)
Etulasin turvaverkko
Alemman etulasin pyyhin jaksotoiminnolla
Ilkivallan ehkäisysarja
Erillinen avain

Telakengät

600/700/800/900 mm kolmiharjaiset telakengät
600 mm HD kolmiharjaiset telakengät ja HD-telalenkit
600 mm kaksiharjainen telakenkä

Kaivulaitteet

Puomi: 6,2 m ME
Varsi: 2,6 m ME, 3,9 m HD
Vivusto nostosilmukalla

Huolto

Työkalusarja, päivittäinen huolto
Työkalusarja, täydellinen
Automaattinen voitelujärjestelmä
Ilmakompressori

VOLVON LISÄVARUSTEVALIKOIMA

Lisähydrauliikka Murskain / saks Kallistin / pyöritin

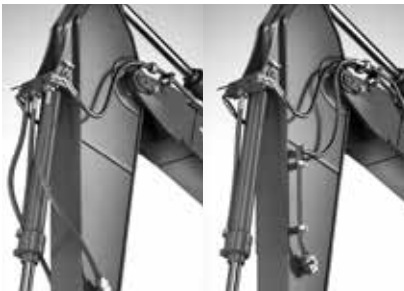

Sivukamera



LED-valot



Ilmakompressori



Mass excavation

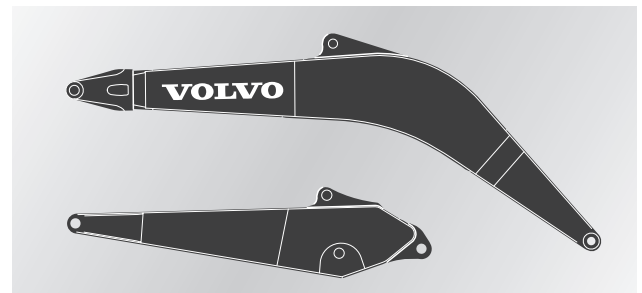

Kaikki tuotteet eivät ole saatavilla kaikilla markkina-alueilla. Koska parannamme jatkuvasti toimintaamme, varaamme oikeuden muuttaa erittelyjä ja rakennetta ilman edeltävää ilmoitusta. Kuvissa ei välttämättä ole esillä koneen perusversio.

V O L V O