



Volvo Construction Equipment

EC220E

Excavatoare Volvo 20.6-25.8t 175hp



Cea mai mare eficiență din clasa sa

Excavatorul EC220E oferit de Volvo se ridică la nivelul reputației sale în ceea ce privește eficiența, asigurându-se că toate componentele conlucrează și sunt complementare unele altora. Îmbunătățirile aduse asigură o eficiență de primă clasă a consumului de combustibil fără a face rabat la putere – reducând nivelul de emisii și consumul dar, în același timp, sporind productivitatea.

Motor Volvo

Cu tehnologii avansate testate și construit pe decenii de experiență, motorul robust D6 Stage IV de la Volvo are o putere mai mare, reducând în același timp atât consumul de carburant cât și emisiile, pentru a oferi o calitate superioară, fiabilitate și durabilitate.



Putere mai mare

Puterea de intrare crescută a pompei rezultă într-o operare extrem de receptivă ce rezultă într-o productivitate mai mare și un ciclul de lucru mai rapid.

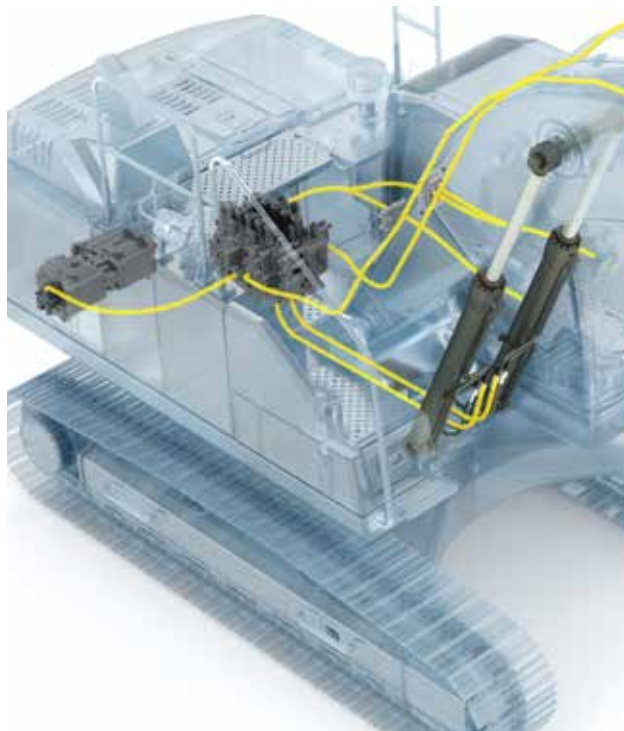

Funcție de flotare pentru braț

Cu funcția de flotare pentru braț, puterea pompei pentru coborârea brațului poate fi economisită sau utilizată pentru alte funcții, reducând durata ciclului de lucru. De asemenea, operațiunea de nivelare este mai ușor de realizat.



Supapa principală de comandă și software

Supapa este compatibilă cu software-ul mașinii pentru a îmbunătăți controlul, prin asigurarea unei funcționări simple și ușoare. Pe lângă puterea de rotație crescută, EC220E este echipat cu o supapă de prioritate pentru acționarea brațului; aceasta îmbunătățește controlul rotației și operării brațului - făcându-l ideal pentru încărcarea camioanelor.

Oprire automată a motorului

Pentru a reduce consumul de carburant, motorul se va opri automat dacă utilajul nu este utilizat pentru o perioadă presetată de timp (setarea standard este 5 minute).



SISTEM HIDRAULIC OPTIMIZAT

Instalația hidraulică, împreună cu sistemul de control complet electronic și modul ECO avansat, a fost optimizată pentru a lucra în armonie cu motorul D6 Stage IV, pentru a se adapta puterii motorului, a reduce pierderile de putere și a îmbunătăți controlul și timpul de reacție.



INTERFAȚĂ OM-MAȘINĂ (HMI)

Toate interfețele utilajului - inclusiv comenzile tip joystick, tastatura și monitorul LCD mai mare - sunt poziționate ergonomic și concepute pentru control optim și eficiență maximă, rezultând într-o productivitate crescută și confort la locul de muncă. Pentru ușurința de folosire, numărul de comutatoare a fost redus, iar controlul climei a fost integrat în tastatură.

Prima alegere în materie de confort

Designul cabinei permite operatorului să controleze preferințele personale - de la controlul climei, la funcțiile programabile de pe joystick. Cabina spațioasă permite operatorului să se miște confortabil, pentru a crea un mediu de lucru care promovează în mod natural creșterea productivității.

Cameră video vedere laterală

Ca și camera video retrovizoare, pentru confortul operatorului, este disponibilă ca opțiune și camera video cu vedere laterală. Ambele imagini sunt vizibile pe monitorul color. Astfel se crează un mediu de lucru mai sigur, protejând atât operatorul cât și personalul din apropierea utilajului.



Taste programabile

Pentru un plus de confort, tastele programabile de pe joystick pot fi atribuite funcțiilor de comandă a ștergătoarelor de parbriz, a camerei video, de trecere în modul audio silențios sau de creștere a puterii la maxim. Acest lucru permite operatorului să comande cu ușurință funcția selectată prin simpla apăsare a unui buton.



Bluetooth®

Pentru a contribui la confortul operatorului și a-i spori productivitatea, poți să conectezi un dispozitiv Bluetooth la utilaj, care să permită funcția mâini libere.



Alarmă de avertizare pentru centura de siguranță

În cazul în care centura de siguranță nu este cuplată la pornirea motorului, se declanșează o alarmă intermitentă, împreună cu o alertă vizuală continuă. Acest lucru subliniază preocuparea noastră pentru siguranța operatorului.



Construim pe o fundație de încredere și calitate

Calitatea este una dintre valorile de bază Volvo și merge mână în mână cu fiabilitatea și durabilitatea. Excavatorul EC220E a fost proiectat cu o atenție deosebită pentru ca toate componentele să funcționeze la o capacitate înaltă și construit pentru a rezista testului timpului - oferind clientului și operatorului liniștea și siguranța de care au nevoie.

ROPS

Cabina este construită pe structură ROPS din oțel armat ce asigură protecția operatorului în cazul puțin probabil al răsturnării utilajului și corespunde, în același timp, normelor de siguranță ISO.



Braț și balansier

Designul robust include plăci interne poziționate astfel încât să susțină punctele de presiune în timpul unei game largi de aplicații. Acest lucru ajută la dispersarea sarcinii din punctele de înaltă presiune ale brațului și balansierului, asigurând întotdeauna productivitatea maximă în timpul celor mai solicitante aplicații.



Șasiu inferior

Șasiul inferior în formă de X permite distribuția uniformă a greutății, pentru un nivel sporit de stabilitate și durabilitate, prevenind în același timp avarierea utilajului de către pietre și sfărâmături.



Tren de rulare îngust pentru regim de lucru greu

Trenul de rulare supradimensionat pentru regim de lucru greu al excavatorului EC220E NH creează o forță de tracțiune excelentă pentru durabilitate și fiabilitate sporite pe suprafețe dificile. Un tren de rulare robust crește durata de viață a mașinii.





CONSTRUIT PENTRU A DURA

Funcționarea în condiții dure înseamnă că fiecare componentă este extrem de importantă – Volvo acordă o deosebită atenție fiecărui detaliu în timpul proceselor de proiectare și fabricare a produsului. Este folosită acoperirea cu silicon pentru a preveni apariția ruginii, în timp ce cablajele și conexiunile impermeabile sunt prevăzute ca dotare standard. În plus, designul încorporează balamale de regim greu pentru ușă și protecții detașabile pentru luminile de pe șasiu.



CEL MAI BUN SUPORT PENTRU ATAȘAMENTE

Utilajul poate fi prevăzut cu o mare varietate de linii hidraulice; acesta poate fi echipat din fabrică cu linii pentru ciocan și foarfecă (X1), precum și linii pentru rotor (X3). Liniile auxiliare de ultimă generație asigură debitul și presiunea corecte pentru atașamente speciale, cum ar fi cositoare și mașini de măcinare, foarfeci, concasoare și rotoare basculante. Poți alege între debitul cu una sau două pompe, pentru a maximiza profiturile și productivitatea.

Alegerea clientului

Am creat un utilaj care se poate adapta la o gamă largă de atașamente, sporind astfel productivitatea și reducând durata ciclului de lucru. Excavatorul EC220E nu este doar o extrem de versatil, ci este un utilaj care încorporează aceleași performanțe de înaltă calitate în întreaga sa gamă de aplicații - ceea ce înseamnă că operatorul poate fi sigur că nu există o alternativă mai bună decât Volvo.

Sistem de management al atașamentelor

Un sistem de management al atașamentelor protejat prin parolă poate memora până la 20 de atașamente. Acesta permite pre-setarea și ajustarea din cabină a debitului și presiunii hidraulice, oferind posibilitatea de a folosi diverse atașamente pentru o versatilitate maximă.

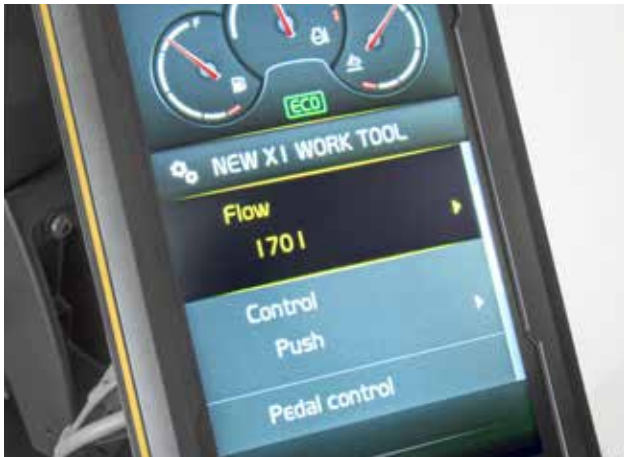

Linii suplimentare

Alături de linia pentru ciocan și foarfecă (X1), excavatorul poate fi echipat cu o soluție pentru cuplarea atașamentelor de tip rotor basculant

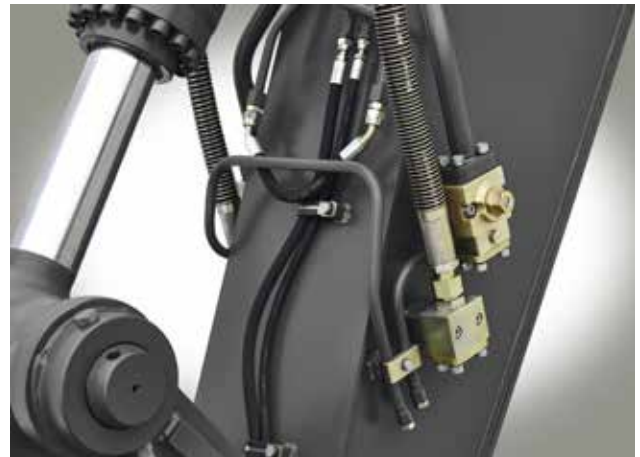

Pedală electrică

Pedala electrică oferă un control precis pentru a permite operatorului să folosească o varietate mai largă de atașamente.



Mod de reglare a reacției

Sensibilitatea reacției atașamentelor poate fi ajustată folosind tastatura. Acest lucru permite operatorului să personalizeze reacția mașinii pentru un impact maxim în diferite medii de lucru.



Soluții proactive de întreținere

Întreținerea utilajului te va asigura că beneficiezi de o durată de viață și productivitate maxime. De aceea, Volvo a făcut acest proces foarte simplu - dezvoltându-l în așa fel încât să fie rapid, regulat și în condiții de siguranță.

Balustradele rabatabile

Mânerle multiple, robuste, împreună cu balustradele rabatabile dimensionate pentru protecție completă, asigură acces ușor și sigur pe suprastructură, pentru inspecție și mentenanță. Balustradele sunt rabatabile pentru a reduce înălțimea de transport a utilajului.



Sistem de răcire pe un singur strat

Radiatorul, răcitorul intermediar și răcitorul de ulei hidraulic sunt amplasate unul lângă celălalt pe un singur strat, pentru a maximiza eficiența, a reduce blocajele și a facilita curățarea. Sistemul este ușor accesibil de la nivelul solului, prin simpla deschidere a ușii laterale.

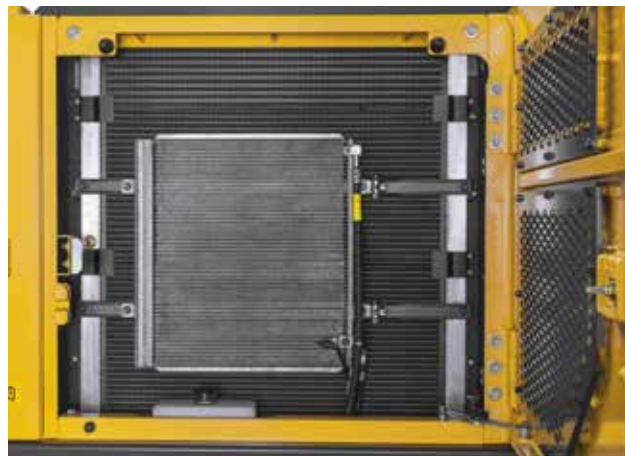

Alertă interval service

Alertele de service sunt afișate pe monitorul color pentru a permite efectuarea verificărilor de diagnosticare. Există intervale separate de service pentru ulei/filtrul de ulei de motor, separatorul de combustibil/apă, uleiul hidraulic și filtrul de ulei hidraulic. Astfel, te vei simți în siguranță și vei beneficia de cea mai mare disponibilitate a utilajului.



Plăci anti-alunecare

Plăcile antiderapante perforate poziționate corect asigură o aderență superioară și durabilitate. Designul permite curățarea ușoară și asigură un nivel de siguranță crescut.





FILTRE GRUPATE

Menținerea unui nivel bun de inspecție este important pentru longevitatea utilajului, de aceea Volvo a grupat filtrele făcându-le ușor accesibile pentru verificările periodice, pentru a maximiza disponibilitatea utilajului.



ATAȘAMENTE POTRIVITE

Atașamentele durabile Volvo au fost construite pentru a lucra în perfectă armonie cu utilajele Volvo, formând o singură unitate robustă și fiabilă. Cu funcții și proprietăți potrivite perfect, atașamentele Volvo constituie parte integrantă din excavatorul cărui le sunt destinate.

Alege și combină pentru o potrivire perfectă

Sporește-ți productivitatea și profitabilitatea cu excavatoarele pe șenile Volvo EC220E și o gamă de atașamente durabile. Mărește-ți versatilitatea, accesează mai multe aplicații și efectuează sarcini variate – toate în timp ce te bucuri de cicluri mai rapide de lucru și un control excelent.

Cupe – GP/HD/XD

Cupele Volvo sunt unealta perfectă pentru săpături și manipulare în toate condițiile, pentru materiale moi, medii și dure. Cupele heavy-duty sunt destinate săpăturilor productive în materiale compacte. Toate acestea asigură productivitate maximă și o durată lungă de viață și sunt prevăzute cu piese de uzură originale Volvo.



Cuplor rapid

Volvo oferă o gamă largă de cuploare rapide, de la cuploarele dedicate tip S până la cele Steelwrist®. Ambele cuploare sunt dotate tehnologia Front Pin Lock, pentru siguranță maximă la schimbarea atașamentelor. Aceste cuploare inovatoare nu sunt proiectate doar pentru a se potrivi perfect cu excavatoarele Volvo, ci respectă și cele mai recente reglementări de siguranță ISO 13031 și EN474-1. Steelwrist® este o marcă înregistrată a Steelwrist AB



Ciocane hidraulice HB21, HB22

Ciocanele hidraulice Seria HB sunt optimizate pentru greutatea specifică ale mașinilor Volvo și potrivite pentru cuploarele rapide Volvo, pentru o schimbare rapidă, simplă și în siguranță a atașamentelor. Acestea sunt disponibile cu o gamă largă de unelte.



Dispozitivul pentru înclinare și rotire

Aceste dispozitive Volvo pot fi comandate ca opțiune instalată din fabrică, având comenzi joystick multifuncționale și afișaj color complet integrat în sistemul utilajului. Noua serie de cupe de excavare Volvo XD se potrivește perfect cu dispozitivul instalat din fabrică.



Costuri totale cu deținerea reduse

Braț și balansier

Pentru a obține cele mai bune performanțe, alege cea mai potrivită combinație de braț și balansier care să corespundă cerințelor tale.

SUPPORT PENTRU UNELTE DE CEA MAI BUNĂ CALITATE

Conceput pentru a fi nu doar compatibil cu o gamă largă de atașamente, dar și pentru a îmbunătăți performanțele acestora prin schimbarea facilă și rapidă pentru a se potrivi oricăror nevoi.

SISTEM HIDRAULIC OPTIMIZAT

Conceput pentru a se adapta puterii motorului, a reduce pierderile de putere și a îmbunătăți controlul și timpul de reacție.

AdBlue®

Volvo oferă o soluție completă AdBlue, de calitate garantată, rentabilă și ușor accesibilă. Contactează dealerul tău Volvo pentru mai multe informații.

® = marcă înregistrată a Verband der Automobilindustrie e.V. (VDA)

Funcție de flotare pentru braț

Puterea pompei pentru coborârea brațului poate fi economisită sau utilizată pentru alte funcții, reducând durata ciclului de lucru. De asemenea, operațiunea de nivelare este mai ușor de realizat.

Sistem de management al atașamentelor

Un sistem de management al atașamentelor protejat prin parolă poate memora până la 20 de atașamente. Acesta permite pre-setarea și ajustarea din cabină a debitului și presiunii hidraulice.



Balustradele rabatabile

Mânerele multiple, robuste, împreună cu balustradele rabatabile dimensionate pentru protecție completă, asigură acces ușor și sigur pe suprastructură, pentru inspecție și mentenanță.

Cameră video vedere laterală

Asigura vizibilitatea în punctul mort din lateralul mașinii. Imaginea este afișată pe ecranul color, creând astfel un mediu de lucru mai sigur, protejând atât operatorul cât și personalul de pe șantier.

HMI

Toate interfețele utilajului sunt poziționate ergonomic și concepute pentru control optim și eficiență maximă.

Bluetooth®

Funcțiile multimedia Bluetooth și handsfree au fost adăugate pentru a permite operatorului să se conecteze la funcții wireless pentru mai mult confort și siguranță.

Tastă programabilă

Pentru un plus de confort, tastele programabile de pe joystick i se poate atribui funcția de comandă a ștergătoarelor de parbriz, a camerei video, de trecere în modul audio silențios sau de creștere a puterii la maxim.

Motor Volvo

Motorul Volvo D6 Stage IV îți oferă mai multă putere, cu un consum mai mic de combustibil pentru un nivel scăzut de emisii.

FILTRE GRUPATE

Filtrele sunt grupate și ușor accesibile de la nivelul solului. Acest lucru facilitează rapiditatea și ușurința operațiilor de întreținere.

CONSTRUIT PENTRU A DURA

Niciun detaliu - indiferent cât de mic - nu este trecut cu vederea. Este folosită acoperirea cu silicon pentru a preveni apariția ruginii, în timp ce cablajele și conexiunile impermeabile sunt prevăzute ca dotare standard. În plus, designul încorporează balamale de regim greu pentru ușă și protecții detașabile pentru luminile de pe șasiu.

Adăugă valoare afacerii tale

A fi client Volvo înseamnă a avea la dispoziție un set complet de servicii. Volvo îți poate oferi un parteneriat pe termen lung, îți poate proteja veniturile și îți poate oferi o gamă completă de soluții pentru clienți utilizând piese de înaltă calitate, create de oameni pasionați. Volvo este dedicat asigurării unui randament pozitiv al investiției tale.

Soluții complete

Volvo are soluția potrivită pentru tine. Prin urmare, permite-ne să ne ocupăm de nevoile tale pe întreaga durată de viață a utilajului tău. Ascultându-ți cerințele, îți putem reduce costurile totale cu deținerea mașinii și îți putem crește profitul.



Piese originale Volvo

Atenția noastră pentru detalii este ceea ce ne scoate în evidență. Acest concept demonstrat acționează ca o investiție solidă în viitorul mașinii tale. Piesele sunt testate riguros și aprobate, deoarece fiecare piesă este vitală pentru funcționare și performanță. Doar prin utilizarea de piese originale Volvo poți fi sigur că mașina își păstrează renumita calitate Volvo.



Lucrați cu precizie

Deblocați întregul potențial de productivitate al utilajului dumneavoastră cu ajutorul sistemului de asistență la excavare (Dig Assist), o tehnologie inteligentă și intuitivă care îi permite operatorului să gestioneze rapid și ușor toate funcțiile excavatorului prin intermediul unui singur sistem instalat în interiorul cabinei. Acționat de afișajul Volvo Co-Pilot de înaltă rezoluție amplasat în interiorul cabinei și având la dispoziție pachete software 2D, In-Field Design și 3D, sistemul de asistență la excavare le oferă operatorilor acces la o gamă de unelte care să îi ajute să obțină un nivel inegalabil de control, acuratețe și disponibilitate.



Rețea de Service

Pentru a răspunde mai rapid nevoilor tale, un expert Volvo se deplasează din unul din centrele noastre Volvo pe șantierul unde te afli. Cu infrastructura noastră amplă de tehnicieni, ateliere de reparații și dealeri, Volvo are astfel soluția completă pentru a veni în sprijinul tău, utilizând cunoștințele locale și experiența globală.





CONTRACTE DE SERVICE

Gama de Contracte de Service oferă servicii de întreținere preventivă, reparații totale și o serie de servicii pentru creșterea disponibilității utilajului. Volvo utilizează cea mai recentă tehnologie pentru a monitoriza funcționarea și starea mașinii, oferindu-ți consiliere pentru creșterea profitabilității. Încheind un Contract de Service, ai controlul costurilor aferente operațiunilor de service.

Volvo EC220E în detaliu

Motor

Motor diesel Volvo de ultimă generație care respectă Tier 4f (Stage IV); îndeplinește integral cerințele celor mai recente reglementări privind emisiile. Fiind dotat cu tehnologia Volvo Advanced Combustion Technology (V-ACT) acesta este conceput pentru a oferi performanțe superioare și un consum scăzut de combustibil. Motorul utilizează injectoare precise, de înaltă presiune, turbocompresor și radiator intermediar pentru aer și control electronic pentru a optimiza performanța utilajului.

Filtru aer: 3-stadii cu prefiltru. Sistem automat de ralanti: Reduce turația motorului la ralanti atunci când manetele și pedalele nu sunt activate, având ca rezultat scăderea consumului de combustibil și scăderea nivelului de zgomot în cabină.

Motor	Volvo	D6J
Putere max. la	r/min	1 800
Net, ISO 9249/SAE J1349	kW	128
	hp	174
Brut, ISO 14396/SAE J1995	kW	129
	hp	175
Cuplu max. la	Nm	849
la turația motorului	r/min	1 350
Nr. cilindri		6
Cilindree	l	5.7
Alezaj	mm	98
Cursă	mm	126

Sistem electric

Sistem electric de mare capacitate, bine protejat. Sunt utilizați onectori cu închidere dublă rezistenți la apă pentru a asigura conexiuni fără coroziune. Principalele relee și supape cu solenoid sunt ecranate pentru a le preveni deteriorarea. Întrerupătorul general face parte din echiparea standard. Contronics asigură o monitorizare avansată a funcțiilor utilajului și informații importante de diagnoză.

Tensiune	V	24
Acumulatori	V	2 x 12
Capacitate acumulatori	Ah	140
Alternator	V/A	28/80
Demaror	V - kW	24 - 5.5

Sw Sistemul de rotire ing system

Sistemul de rotire utilizează un motor cu piston axial, ce acționează o cutie de viteze cu transmisie planetară, pentru un cuplu maxim. Frâna automată și o supapa anti-recul sunt standard.

Viteză de rotație max.	r/min	11.1
Cuplu de rotație max.	kNm	83

Transmisie

Fiecare șenilă este acționată de un motor cu două viteze cu schimbare automată. Frânarea șenilelor se face cu discuri multiple, cu acționare pe arc și eliberare hidraulică. Motorul de marș, frâna și angrenajele planetare sunt bine protejate de structura de rezistență a șenilelor.

Forță de tracțiune max.	kN	183
Viteză de deplasare max. (scăzute)	km/h	3.5
Viteză de deplasare max. (înaltă)	km/h	5.7
Înclinație	°	35

Tren de rulare

Trenul de rulare are un șasiu robust în formă de X. Lanțurile șenilelor gresate și capsulate sunt standard.

EC220EL

Patine		2 x 49
Pas zale	mm	190
Lățime patină, trei pinteni	mm	500 / 600 / 700 / 800 / 900
Lățime patină, trei pinteni (HD)	mm	600
Lățime patină, doi pinteni	mm	700
Lățime patină, un singur pinte	mm	600
Role inferioare		2 x 8
Role superioare		2 x 2

EC220ENL

Patine		2 x 49
Pas zale	mm	190
Lățime patină, trei pinteni	mm	500 / 600 / 700
Lățime patină, trei pinteni (HD)	mm	600
Lățime patină, doi pinteni	mm	700
Role inferioare		2 x 8
Role superioare		2 x 2

EC220EN

Patine		2 x 46
Pas zale	mm	190
Lățime patină, trei pinteni	mm	600 / 700 / 800 / 900
Lățime patină, trei pinteni (HD)	mm	600
Role inferioare		2 x 7
Role superioare		2 x 2

EC220ENH

Patine		2 x 45
Pas zale	mm	203
Lățime patină, trei pinteni	mm	500 / 600 / 700
Role inferioare		2 x 7
Role superioare		2 x 2

Sistem hidraulic

Instalația hidraulică, împreună cu sistemul de control complet electronic și modul ECO avansat, a fost optimizată pentru a lucra în armonie cu motorul, pentru a se adapta puterii motorului, a reduce pierderile de putere și a îmbunătăți controlul și timpul de reacție.

Sistemul include următoarele funcții importante pentru o performanță optimă:

Sistem de sumare: Combină debitul ambelor pompe hidraulice pentru a asigura cicluri rapide și o productivitate ridicată.

Prioritate balansier: Asigură prioritatea operării balansierului pentru cicluri mai rapide la nivelare și pentru creșterea capacității de umplere a cupei, atunci când se sapa.

Prioritate rotație: Asigură prioritatea funcțiilor de rotație pentru operațiuni simultane mai rapide.

Sistem regenerare: Previne formarea golurilor de aer și asigură debit celorlalte mișcări în timpul operațiilor simultane, pentru un maxim de productivitate.

Amplificator de putere: Toate forțele de săpare și de ridicare sunt crescute.

Supape de retenție: Supapele de retenție ale brațului și balansierului previn cedarea lentă a echipamentului de săpare.

Pompa principală: 2 x pompe cu piston axial și cilindree variabilă

Debit maxim	l/min	2 x 207
-------------	-------	---------

Pompă pilot: Pompă cu roți dințate

Debit maxim	l/min	1 x 18
-------------	-------	--------

Setare supapă de descărcare

Echiptament de săpare	MPa	34.3 / 36.3
-----------------------	-----	-------------

Circuit marș	MPa	34
--------------	-----	----

Circuit rotire	MPa	28
----------------	-----	----

Circuit pilot	MPa	4
---------------	-----	---

Marș: Motor cu piston axial și cilindree variabilă și frânare mecanică **Rotire:**

Motor cu piston axial și cilindree fixă și frânare mecanică

Cilindri hidraulici

Braț monobloc	2
---------------	---

Alezaj x Cursa	125 x 1 235
----------------	-------------

Braț articulată	1
-----------------	---

Alezaj x Cursa	160 x 1 070
----------------	-------------

Balansier	1
-----------	---

Alezaj x Cursa	135 x 1 540
----------------	-------------

Cupă	1
------	---

Alezaj x Cursa	120 x 1 065
----------------	-------------

Cupă pentru braț LR	1
---------------------	---

Alezaj x Cursa	100 x 865
----------------	-----------

Capacități de umplere

Rezervor de combustibil	l	320
Rezervor AdBlue	l	27
Sistem hidraulic, total	l	290
Rezervor hidraulic	l	140
Ulei motor	l	25
Lichid răcire motor	l	35
Reductor rotire	l	6
Reductor marș	l	2 x 5.8

Cabină

Cabina operatorului este ușor accesibilă printr-o ușă largă. Cabina este instalată pe amortizoare hidraulice pentru a reduce nivelul șocurilor și vibrațiilor. Acestea, împreună cu garniturile antifonante asigură niveluri scăzute de zgomot. Cabina are o vizibilitate excelentă de jur-împrejur. Parbrizul poate fi glisat cu ușurință în plafon, iar geamul frontal inferior poate fi înlăturat și depozitat în ușa laterală.

Aer condiționat integrat și sistem de încălzire: Aerul presurizat și filtrat din cabină este furnizat de un ventilator cu comandă automată. Aerul este distribuit în cabină prin 14 orificii de ventilare.

Scaun operator ergonomic: Scaunul ajustabil și consola de comandă se mișcă independent pentru a se adapta operatorului. Scaunul are nouă reglaje diferite, plus o centură de siguranță pentru confortul și siguranța operatorului.

Nivel de emisie sonoră

Nivelul de emisie sonoră în cabină este conform ISO 6396

LpA (standard)	dB(A)	69
----------------	-------	----

LpA (tropical)	dB(A)	70
----------------	-------	----

Nivelul de emisie sonoră către exterior este conform ISO 6395, Directiva UE (2000/14/CE) privind emisiile de zgomot

LwA (standard)	dB(A)	102
----------------	-------	-----

LwA (tropical)	dB(A)	103
----------------	-------	-----

Specificații

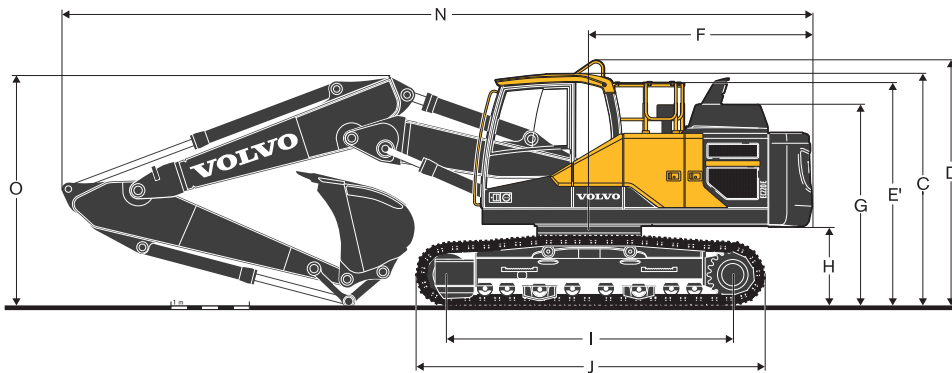
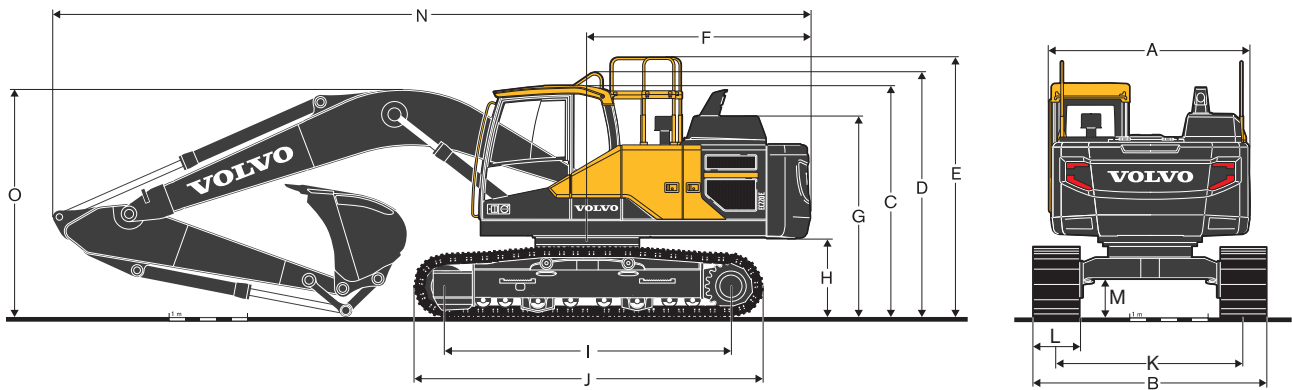

DIMENSIUNI

Descriere	U.M.	EC220EL				EC220ENL			
Braț	m	5,7 monobloc sau 5,57 articulat				5,7 monobloc sau 5,57 articulat			
Balansier	m	2.0	2.5	2.9	3.5	2.0	2.5	2.9	3.5
A. Lățimea totală a structurii superioare	mm	2 540	2 540	2 540	2 540	2 540	2 540	2 540	2 540
B. Lățime totală	mm	2 990	2 990	2 990	2 990	2 540	2 540	2 540	2 540
C. Înălțimea totală a cabinei	mm	2 955	2 955	2 955	2 955	2 955	2 955	2 955	2 955
D. Înălțimea totală a balustradei	mm	3 075	3 075	3 075	3 075	3 075	3 075	3 075	3 075
E. Înălțimea totală a balustradei (desfăcută)	mm	3 270	3 270	3 270	3 270	3 270	3 270	3 270	3 270
E'. Înălțimea totală a balustradei (pliată)	mm	2 790	2 790	2 790	2 790	2 790	2 790	2 790	2 790
F. Rază rotație a contragreutății	mm	2 850	2 850	2 850	2 850	2 850	2 850	2 850	2 850
G. Înălțimea totală a capotei motorului	mm	2 600	2 600	2 600	2 600	2 600	2 600	2 600	2 600
H. Distanța față de sol a contragreutății *	mm	1 025	1 025	1 025	1 025	1 025	1 025	1 025	1 025
I. Lungime șenilă (la axe)	mm	3 660	3 660	3 660	3 660	3 660	3 660	3 660	3 660
J. Lungime șenilă	mm	4 460	4 460	4 460	4 460	4 460	4 460	4 460	4 460
K. Ecartament	mm	2 390	2 390	2 390	2 390	2 040	2 040	2 040	2 040
L. Lățime patină	mm	600	600	600	600	500	500	500	500
M. Gardă la sol minimă *	mm	460	460	460	460	460	460	460	460
N. Lungime totală	mm	9 795	9 745	9 690	9 720	9 795	9 745	9 690	9 720
N1. Lungime totală	mm	9 660	9 610	9 570	9 560	9 660	9 610	9 570	9 560
O. Înălțimea totală a brațului	mm	3 100	3 080	2 940	3 260	3 100	3 080	2 940	3 260
O1. Înălțimea totală a brațului	mm	3 065	3 065	2 960	3 310	3 065	3 065	2 960	3 310

* Patină fără pinteni

1 braț articulat

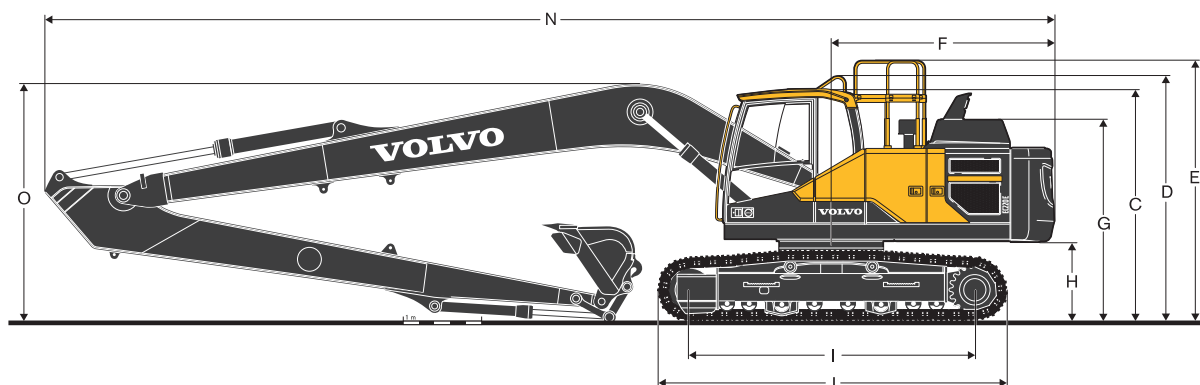

DIMENSIUNI

Descriere	U.M.	EC220EN				EC220ENH				EC220ELR
Braț	m	5,7 monobloc sau 5,57 articulat				5,7 monobloc sau 5,57 articulat				8.85
Balansier	m	2.0	2.5	2.9	3.5	2.0	2.5	2.9	3.5	6.25
A. Lățimea totală a structurii superioare	mm	2 540	2 540	2 540	2 540	2 540	2 540	2 540	2 540	2 540
B. Lățime totală	mm	2 800	2 800	2 800	2 800	2 540	2 540	2 540	2 540	3 190
C. Înălțimea totală a cabinei	mm	2 955	2 955	2 955	2 955	3 020	3 020	3 020	3 020	2 955
D. Înălțimea totală a balustradei	mm	3 075	3 075	3 075	3 075	3 140	3 140	3 140	3 140	3 075
E. Înălțimea totală a balustradei (desfăcută)	mm	3 270	3 270	3 270	3 270	3 335	3 335	3 335	3 335	3 270
E'. Înălțimea totală a balustradei (pliată)	mm	2 790	2 790	2 790	2 790	2 855	2 855	2 855	2 855	2 790
F. Rază rotație a contragreutății	mm	2 850	2 850	2 850	2 850	2 850	2 850	2 850	2 850	2 850
G. Înălțimea totală a capotei motorului	mm	2 600	2 600	2 600	2 600	2 665	2 665	2 665	2 665	2 600
H. Distanța față de sol a contragreutății *	mm	1 025	1 025	1 025	1 025	1 090	1 090	1 090	1 090	1 025
I. Lungime șenilă (la axe)	mm	3 370	3 370	3 370	3 370	3 510	3 510	3 510	3 510	3 660
J. Lungime șenilă	mm	4 160	4 160	4 160	4 160	4 360	4 360	4 360	4 360	4 460
K. Ecartament	mm	2 200	2 200	2 200	2 200	2 040	2 040	2 040	2 040	2 390
L. Lățime patină	mm	600	600	600	600	500	500	500	500	800
M. Gardă la sol minimă *	mm	460	460	460	460	490	490	490	490	460
N. Lungime totală	mm	9 795	9 745	9 690	9 720	9 795	9 745	9 690	9 720	12 880
N1. Lungime totală	mm	9 660	9 610	9 570	9 560	9 660	9 610	9 570	9 560	-
O. Înălțimea totală a brațului	mm	3 100	3 080	2 940	3 260	3 100	3 080	2 940	3 260	3 055
O1. Înălțimea totală a brațului	mm	3 065	3 065	2 960	3 310	3 065	3 065	2 960	3 310	-

* Patină fără pinteni

1 braț articulat

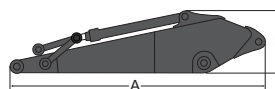
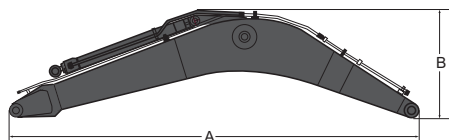

DIMENSIUNI

Descriere	U.M.	Braț				Descriere	U.M.	Balansier					rază lungă
		monobloc	monobloc	articulat	rază lungă			2.0	2.5	2.9	2.9 HD	3.5	
Braț	m	5.7	5.7 HD	5.57	8.85	Balansier	m	2.0	2.5	2.9	2.9 HD	3.5	6.25
Lungime	mm	5 910	5 910	5 780	9 060	Lungime	mm	3 065	3 525	3 910	3 910	4 540	7 330
Înălțime	mm	1 585	1 585	1 570	1 460	Înălțime	mm	980	860	860	860	855	945
Lățime	mm	670	670	670	670	Lățime	mm	440	440	440	440	440	385
Greutate	kg	2 006	2 151	2 585	2 510	Greutate	kg	1 091	1 133	1 146	1 183	1 226	1 309

* Include cilindru, linii și bolt, exclude bolt cilindru braț

* Include cilindru, articulație și bolt

Specificații

GREUTĂȚI UTILAJ ȘI PRESIUNEA PE SOL

Descriere	Lățime patine	Greutate operațională	Presiune pe sol	Lățime totală	Greutate operațională	Presiune pe sol	Lățime totală
	mm	kg	kPa	mm	kg	kPa	mm
		EC220EL					
		braț 5,7m, balansier 2,9m, cupă 820kg / 0,92m³, contragreutate 4 200kg			braț articulat 5,57m, balansier 2,9m, cupă 820kg / 0,92m³, contragreutate 4 200kg		
Trei pinteni	500	500	21 440	53.0	2 890	22 130	54.9
	600	600	21 700	45.1	2 990	22 385	46.1
	700	700	22 160	39.2	3 090	22 840	40.2
	800	800	22 445	35.3	3 190	23 130	36.3
	900	900	22 740	31.4	3 290	23 420	32.4
Trei pinteni HD	600	600	21 870	45.1	2 990	22 550	47.1
Doi pinteni	700	700	22 425	40.2	3 090	23 110	41.2
Un pinten	600	600	21 910	45.1	2 990	22 590	47.1
		EC220ENL					
		braț 5,7m, balansier 2,9m, cupă 820kg / 0,92m³, contragreutate 5 000kg			braț articulat 5,57m, balansier 2,9m, cupă 820kg / 0,92m³, contragreutate 5 000kg		
Trei pinteni	500	22 150	54.9	2 540	22 840	56.9	2 540
	600	22 410	46.1	2 640	23 100	48.0	2 640
	700	22 870	40.2	2 740	23 560	42.2	2 740
Trei pinteni HD	600	22 580	47.1	2 640	23 265	48.0	2 640
Doi pinteni	700	23 140	41.2	2 740	23 820	42.2	2 740
		EC220EN					
		braț 5,7m, balansier 2,9m, cupă 820kg / 0,92m³, contragreutate 4 200kg			braț articulat 5,57m, balansier 2,9m, cupă 820kg / 0,92m³, contragreutate 4 200kg		
Trei pinteni	600	21 280	48.0	2 800	21 960	49.0	2 800
	700	21 710	41.2	2 900	22 395	43.1	2 900
	800	21 980	37.3	3 000	22 660	38.2	3 000
	900	22 220	33.3	3 100	22 900	34.3	3 100
Trei pinteni HD	600	21 440	48.0	2 800	22 120	50.0	2 800
		EC220ENH					
		braț 5,7m, balansier 2,9 m, cupă 820kg / 0,92m³, contragreutate 5 000kg			braț articulat 5,57m, balansier 2,9m, cupă 820kg / 0,92m³, contragreutate 5 000kg		
Trei pinteni	500	23 270	62.8	2 540	23 960	64.7	2 540
	600	23 590	53.0	2 640	24 270	53.9	2 640
	700	24 110	46.1	2 740	24 790	48.0	2 740
		EC220ELR					
		braț 8,85m, balansier 6,25m, cupă 452kg / 0,52m³, contragreutate 5 000kg					
Triple grouser	800	23 690	37.3	3 190			
	900	23 990	33.3	3 290			

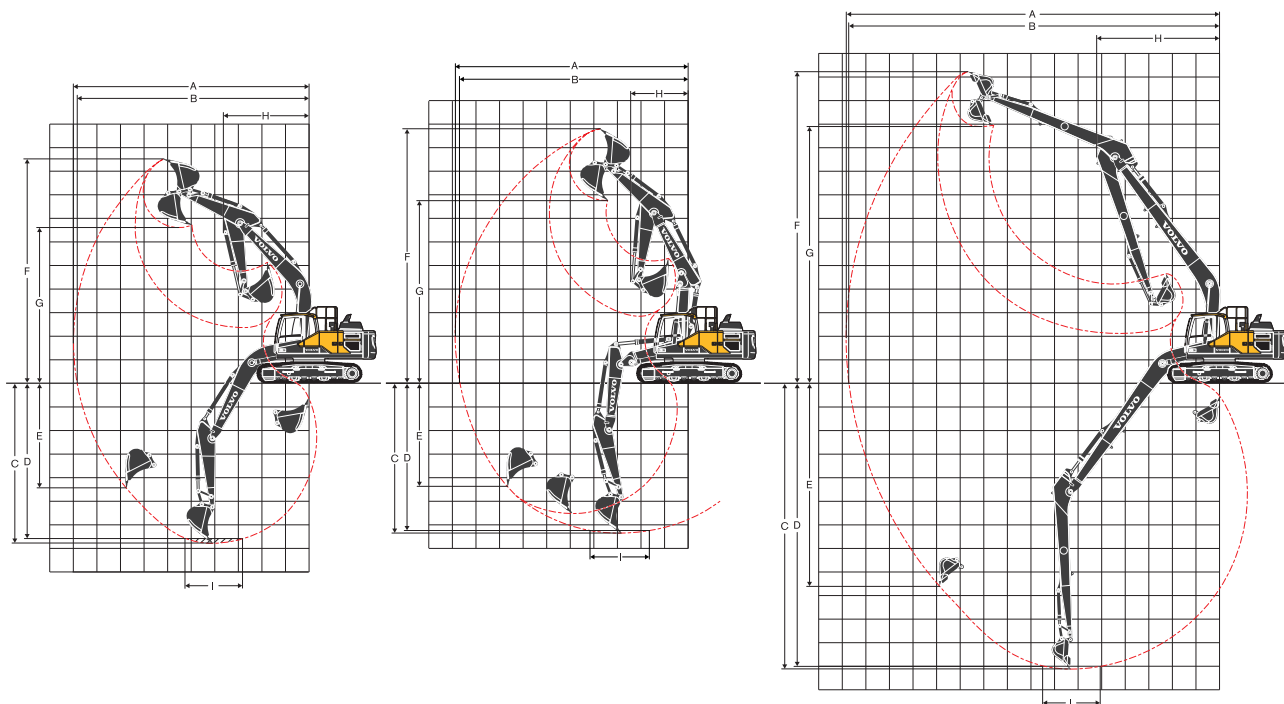

RAZA DE ACȚIUNE

Descriere	U.M.	EC220EL/EC220ENL/EC220EN								EC220ELR
		5,7 monobloc				5,57 articulat				
Braț	m	2.0	2.5	2.9	3.5	2.0	2.5	2.9	3.5	8.85
Balansier	m	2.0	2.5	2.9	3.5	2.0	2.5	2.9	3.5	6.25
A. Rază max. de săpare	mm	9 090	9 550	9 930	10 390	8 980	9 450	9 840	10 310	15 800
B. Rază max. de săpare la sol	mm	8 910	9 380	9 770	10 240	8 800	9 280	9 670	10 150	15 700
C. Adâncime max. de săpare	mm	5 830	6 330	6 730	7 330	5 410	5 900	6 300	6 850	12 100
D. Adâncime max. de săpare (nivel 2,44 m)	mm	5 560	6 100	6 540	7 130	5 290	5 790	6 200	6 750	12 000
E. Adâncime max. de săpare zid vertical	mm	4 880	5 620	6 090	6 470	4 390	4 990	5 410	5 930	11 290
F. Înălțime max. de tăiere	mm	8 940	9 220	9 460	9 460	10 010	10 380	10 710	10 920	13 300
G. Înălțime max. descărcare	mm	6 190	6 430	6 650	6 700	7 100	7 460	7 780	8 010	10 950
H. Rază min. rotație frontală	mm	3 790	3 670	3 640	3 660	2 890	2 740	2 470	2 730	5 200

Descriere	U.M.	EC220ENH								
		5,7 monobloc				5,57 articulat				
Braț	m	-	2.0	2.5	2.9	3.5	2.0	2.5	2.9	3.5
Balansier	m	-	2.0	2.5	2.9	3.5	2.0	2.5	2.9	3.5
A. Rază max. de săpare	mm	-	9 090	9 550	9 930	10 390	8 980	9 450	9 840	10 310
B. Rază max. de săpare la sol	mm	-	8 910	9 380	9 770	10 240	8 800	9 280	9 670	10 150
C. Adâncime max. de săpare	mm	-	5 760	6 260	6 660	7 260	5 340	5 830	6 230	6 780
D. Adâncime max. de săpare (nivel 2,44 m)	mm	-	5 490	6 030	6 470	7 060	5 220	5 720	6 130	6 680
E. Adâncime max. de săpare zid vertical	mm	-	4 810	5 550	6 020	6 400	4 320	4 920	5 340	5 860
F. Înălțime max. de tăiere	mm	-	9 010	9 290	9 530	9 530	10 080	10 450	10 780	10 990
G. Înălțime max. descărcare	mm	-	6 260	6 500	6 720	6 770	7 170	7 530	7 850	8 080
H. Rază min. rotație frontală	mm	-	3 790	3 670	3 640	3 660	2 890	2 740	2 470	2 730

FORȚE DE SĂPARE CU CUPĂ CU PRINDERE DIRECTĂ

Rază cupă		mm	1 528	1 528	1 528	1 528	1 528	1 528	1 528	1 528	1 250	
Forță de rupere - cupă	Normal	SAE J1179	kN	146	125	125	125	146	125	125	125	68
	Amplificator de putere	SAE J1179	kN	154	132	132	132	154	132	132	132	-
	Normal	ISO 6015	kN	165	141	141	141	165	141	141	141	77
	Amplificator de putere	ISO 6015	kN	174	149	149	149	174	149	149	149	-
Forță de săpare - balansier	Normal	SAE J1179	kN	144	117	101	92	144	117	101	92	44
	Amplificator de putere	SAE J1179	kN	153	124	107	97	153	124	107	97	-
	Normal	ISO 6015	kN	149	121	104	94	149	121	104	94	45
	Amplificator de putere	ISO 6015	kN	158	128	110	99	158	128	110	99	-
Unghi de rotație, cupă		°	166	175	175	175	175	175	175	175	178	

Specificații

GHID SELECTARE CUPĂ

Tip cupă		Capacitate	Lățime de tăiere	Greutate	Dinți	EC220EL							
						Braț 5,7m				Braț articulat 5,57m			
						patine 600mm, contragreutate 4 200kg				patine 600mm, contragreutate 4 200kg			
L	mm	kg	EA	2.0m	2.5m	2.9m	3.5m	2.0m	2.5m	2.9m	3.5m		
Direct fit Buckets	General purpose	480	600	623	3	C	C	C	C	C	C	C	C
		630	800	703	4	C	C	C	C	C	C	C	C
		750	900	749	4	C	C	C	C	C	C	C	C
		920	1 050	819	4	C	C	C	C	C	C	C	C
		1 090	1 200	908	5	C	C	C	C	C	C	C	C
		1 270	1 350	995	5	C	C	C	B	C	C	C	B
1 440	1 500	1 085	6	C	C	B	A	C	C	B	A		
Tip cupă		Capacitate	Lățime de tăiere	Greutate	Dinți	EC220ENL							
						Braț 5,7m				Braț articulat 5,57m			
						patine 600mm, contragreutate 5 000kg				patine 600mm, contragreutate 5 000kg			
L	mm	kg	EA	2.0m	2.5m	2.9m	3.5m	2.0m	2.5m	2.9m	3.5m		
Direct fit Buckets	General purpose	480	600	623	3	C	C	C	C	C	C	C	C
		630	800	703	4	C	C	C	C	C	C	C	C
		750	900	749	4	C	C	C	C	C	C	C	C
		920	1 050	819	4	C	C	C	C	C	C	C	C
		1 090	1 200	908	5	C	C	C	C	C	C	C	C
		1 270	1 350	995	5	C	C	C	C	C	C	C	C
1 440	1 500	1 085	6	C	C	C	B	C	C	C	B		
Tip cupă		Capacitate	Lățime de tăiere	Greutate	Dinți	EC220EN							
						Braț 5,7m				Braț articulat 5,57m			
						patine 600mm, contragreutate 4 200kg				patine 600mm, contragreutate 4 200kg			
L	mm	kg	EA	2.0m	2.5m	2.9m	3.5m	2.0m	2.5m	2.9m	3.5m		
Direct fit Buckets	General purpose	480	600	623	3	C	C	C	C	C	C	C	C
		630	800	703	4	C	C	C	C	C	C	C	C
		750	900	749	4	C	C	C	C	C	C	C	C
		920	1 050	819	4	C	C	C	C	C	C	C	C
		1 090	1 200	908	5	C	C	C	C	C	C	C	C
		1 270	1 350	995	5	C	C	C	B	C	C	C	B
1 440	1 500	1 085	6	C	C	B	A	C	C	B	A		
Tip cupă		Capacitate	Lățime de tăiere	Greutate	Dinți	EC220ENH							
						Braț 5,7m				Braț articulat 5,57m			
						patine 600mm, contragreutate 5 000kg				patine 600mm, contragreutate 5 000kg			
L	mm	kg	EA	2.0m	2.5m	2.9m	3.5m	2.0m	2.5m	2.9m	3.5m		
Direct fit Buckets	General purpose	480	600	623	3	C	C	C	C	C	C	C	C
		630	800	703	4	C	C	C	C	C	C	C	C
		750	900	749	4	C	C	C	C	C	C	C	C
		920	1 050	819	4	C	C	C	C	C	C	C	C
		1 090	1 200	908	5	C	C	C	C	C	C	C	C
		1 270	1 350	995	5	C	C	C	C	C	C	C	C
1 440	1 500	1 085	6	C	C	C	B	C	C	C	B		

Vă rugăm să consultați dealerul Volvo pentru a vă recomanda cupa sau atașamentul potrivit aplicației dvs. Recomandările sunt date doar ca îndrumare, în baza unor condiții tipice de operare. Capacitatea cupei se bazează pe ISO 7451, încărcare cu vârf cu un unghi de repaus de 1:1.

Densitate maximă material

A	1 200~1 300 kg/m ³	Cărbune, caliche, marnă
B	1 400~1 600 kg/m ³	Pământ ud și argilă, calcar, gresie
C	1 700~1 800 kg/m ³	Granit, nisip ud, piatră bine sfărâmată
D	1 900 kg/m ³ ~	Noroi ud, minereu de fier

CAPACITATE DE RIDICARE EC220EL

Capacitate de ridicare la capătul balansierului, fără cupă.

Pentru capacitatea de ridicare cu cupă, scădeți pur și simplu masa reală a cupei cu prindere directă sau a cupei cu cuplor rapid din următoarele valori.

	Cărlig de ridicare față de nivelul solului	1.5 m		3.0 m		4.5 m		6.0 m		7.5 m		9.0 m		Rază max.			
		În lungul UC	În latul UC	În lungul UC	În latul UC	În lungul UC	În latul UC	În lungul UC	În latul UC	În lungul UC	În latul UC	În lungul UC	În latul UC	În lungul UC	În latul UC	m	
Braț: 5.7m Balansier: 2.5m Patine: 600mm Contragreutate: 4 200kg	7.5 m	kg												*5 670	*5 670	5.6	
	6.0 m	kg						*5 500	*5 500					*5 600	4 550	6.9	
	4.5 m	kg					*7 000	*7 000	*6 020	5 520	*5 680	3 890		*5 690	3 800	7.6	
	3.0 m	kg					*9 020	8 010	*6 910	5 280	5 830	3 800		5 290	3 450	8.0	
	1.5 m	kg					*10 780	7 530	*7 800	5 050	5 720	3 690		5 130	3 320	8.1	
	0.0 m	kg					*11 570	7 310	7 810	4 900	5 640	3 620		5 260	3 390	7.9	
	-1.5 m	kg			*10 840	*10 840	*11 480	7 280	7 760	4 850				5 780	3 700	7.4	
	-3.0 m	kg			*14 760	14 420	*10 560	7 390	*7 790	4 920				*7 010	4 470	6.5	
	-4.5 m	kg			*11 400	*11 400	*8 140	7 670						*7 150	6 690	5.0	
Braț: 5.7m Balansier: 2.9m Patine: 600mm Contragreutate: 4 200kg	7.5 m	kg						*5 180	*5 180					*4 910	*4 910	6.2	
	6.0 m	kg						*5 080	*5 080					*4 580	4 150	7.3	
	4.5 m	kg						*5 660	5 600	*5 350	3 940			*4 520	3 530	8.0	
	3.0 m	kg					*8 440	8 160	*6 590	5 350	*5 750	3 840		*4 640	3 230	8.4	
	1.5 m	kg					*10 370	7 640	*7 570	5 100	5 740	3 710		4 800	3 110	8.5	
	0.0 m	kg			*5 420	*5 420	*11 430	7 350	7 840	4 920	5 640	3 620		4 910	3 170	8.3	
	-1.5 m	kg	*6 270	*6 270	*10 320	*10 320	*11 590	7 280	7 750	4 840	5 610	3 590		5 330	3 430	7.8	
	-3.0 m	kg	*11 380	*11 380	*15 660	14 300	*10 930	7 340	7 790	4 880				6 320	4 040	6.9	
	-4.5 m	kg			*12 740	*12 740	*9 050	7 560						*6 920	5 600	5.6	
Braț: 5.7m Balansier: 3.5m Patine: 600mm Contragreutate: 4 200kg	7.5 m	kg												*4 900	4 370	7.1	
	6.0 m	kg								*4 610	4 050			*4 850	3 500	8.1	
	4.5 m	kg							*4 860	*4 860	*4 750	3 980		4 670	3 050	8.8	
	3.0 m	kg							*5 740	5 400	*5 170	3 840	4 410	2 860	4 340	2 810	9.1
	1.5 m	kg							*6 720	5 110	*5 680	3 700	4 350	2 800	4 220	2 720	9.2
	0.0 m	kg							*7 520	4 880	5 600	3 570		4 300	2 760	9.0	
	-1.5 m	kg					*10 750	7 160	7 670	4 760	5 530	3 510		4 610	2 950	8.6	
	-3.0 m	kg			*15 300	13 960	*10 470	7 170	7 660	4 750	5 550	3 530		5 280	3 370	7.8	
	-4.5 m	kg	*16 720	*16 720	*13 020	*13 020	*9 260	7 330	*6 830	4 880				*5 830	4 320	6.6	
Braț: 5.57m articulată Balansier: 2.0m Patine: 600mm Contragreutate: 4 200kg	7.5 m	kg					*8 610	*8 610						*8 490	8 090	4.8	
	6.0 m	kg					*8 600	*8 600	*7 490	5 530				*7 420	5 260	6.2	
	4.5 m	kg					*9 600	8 430	*7 690	5 400				6 560	4 220	7.0	
	3.0 m	kg					*10 920	7 780	*8 160	5 150				5 870	3 760	7.4	
	1.5 m	kg							7 910	4 920	5 680	3 610		5 670	3 600	7.5	
	0.0 m	kg					*10 900	7 160	7 760	4 790				5 860	3 700	7.3	
	-1.5 m	kg					*9 390	7 190	*7 140	4 800				*5 910	4 140	6.7	
	-3.0 m	kg					*6 710	*6 710								5.7	
Braț: 5.57m articulată Balansier: 2.5m Patine: 600mm Contragreutate: 4 200kg	7.5 m	kg					*7 840	*7 840						*6 800	6 530	5.5	
	6.0 m	kg					*8 000	*8 000	*7 020	5 660				*6 230	4 630	6.7	
	4.5 m	kg			*12 730	*12 730	*9 040	8 630	*7 360	5 500				5 920	3 830	7.5	
	3.0 m	kg					*10 490	7 990	*7 930	5 230	5 820	3 730		5 370	3 450	7.9	
	1.5 m	kg					*11 420	7 440	7 970	4 980	5 690	3 620		5 190	3 310	8.0	
	0.0 m	kg					*11 250	7 190	7 780	4 810	5 610	3 550		5 340	3 380	7.8	
	-1.5 m	kg			*11 490	*11 490	*10 080	7 160	*7 590	4 770				*5 700	3 720	7.3	
	-3.0 m	kg					*7 830	7 290	*5 670	4 870				*5 010	4 540	6.3	
Braț: 5.57m articulată Balansier: 2.9m Patine: 600mm Contragreutate: 4 200kg	9.0 m	kg												*6 130	*6 130	4.0	
	7.5 m	kg					*7 030	*7 030	*5 140	*5 140				*4 940	*4 940	6.0	
	6.0 m	kg					*7 080	*7 080	*6 680	5 760				*4 560	4 210	7.2	
	4.5 m	kg			*9 140	*9 140	*8 560	*8 560	*7 090	5 590	5 990	3 890		*4 470	3 550	7.9	
	3.0 m	kg					*10 090	8 160	*7 720	5 310	5 870	3 780		*4 570	3 220	8.3	
	1.5 m	kg					*11 260	7 560	8 030	5 030	5 720	3 650		*4 850	3 100	8.4	
	0.0 m	kg			*5 940	*5 940	*11 410	7 240	7 810	4 840	5 620	3 550		4 970	3 160	8.2	
	-1.5 m	kg			*10 850	*10 850	*10 530	7 150	7 720	4 760	5 600	3 530		5 420	3 430	7.7	
	-3.0 m	kg			*10 990	*10 990	*8 600	7 240	*6 370	4 810				*4 980	4 080	6.8	

Note: 1. Utilajul este în modul "Fine Mode-F" (Amplificator Putere) pentru capacități de ridicare. 2. Încărcăturile de mai sus sunt conforme cu Standardele privind capacitățile de ridicare ale excavatoarelor hidraulice SAE J1097 și ISO 10567. 3. Încărcăturile nominale nu depășesc 87% din capacitatea de ridicare hidraulică sau 75% din sarcina maximă de încărcare. 4. Încărcăturile nominale marcate cu un asterisc (*) sunt limitate mai mult de capacitatea hidraulică decât de sarcina maximă de încărcare.

Specificații

CAPACITATE DE RIDICARE EC220ENL

Capacitate de ridicare la capătul balansierului, fără cupă.

Pentru capacitatea de ridicare cu cupă, scădeți pur și simplu masa reală a cupei cu prindere directă sau a cupei cu cuplor rapid din următoarele valori.

	Cărlig de ridicare față de nivelul solului	1.5 m		3.0 m		4.5 m		6.0 m		7.5 m		9.0 m		Rază max.			
		În lungul UC	În latul UC	În lungul UC	În latul UC	În lungul UC	În latul UC	În lungul UC	În latul UC	În lungul UC	În latul UC	În lungul UC	În latul UC	În lungul UC	În latul UC	m	
Braț: 5.7m HD Balansier: 2.0m ME Patine: 500mm Contragreutate: 5 000kg	7.5 m	kg	-	-	-	-	-	-	-	-	-	-	-	-	*6 270	*6 270	4.9 m
	6.0 m	kg	-	-	-	-	-	-	*6 020	5 140	-	-	-	-	*6 060	4 730	6.3 m
	4.5 m	kg	-	-	-	-	*7 650	7 640	*6 410	5 000	-	-	-	-	*6 100	3 850	7.1 m
	3.0 m	kg	-	-	-	-	*9 620	7 050	*7 210	4 760	6 130	3 450	-	-	6 110	3 440	7.5 m
	1.5 m	kg	-	-	-	-	-	-	*7 980	4 550	6 030	3 360	-	-	5 900	3 300	7.6 m
	0.0 m	kg	-	-	-	-	*11 520	6 510	8 240	4 430	-	-	-	-	6 100	3 380	7.4 m
	-1.5 m	kg	-	-	-	-	*11 130	6 530	8 230	4 420	-	-	-	-	6 810	3 740	6.9 m
	-3.0 m	kg	-	-	*13 280	12 560	*9 870	6 690	-	-	-	-	-	-	*7 320	4 690	5.9 m
Braț: 5.7m HD Balansier: 2.5m HD Patine: 500mm Contragreutate: 5 000kg	7.5 m	kg	-	-	-	-	-	-	-	-	-	-	-	-	*5 640	*5 640	5.6 m
	6.0 m	kg	-	-	-	-	-	-	*5 470	5 260	-	-	-	-	*5 570	4 210	6.9 m
	4.5 m	kg	-	-	-	-	*6 960	*6 960	*5 990	5 100	*5 640	3 590	-	-	*5 650	3 520	7.6 m
	3.0 m	kg	-	-	-	-	*8 960	7 260	*6 860	4 850	*5 950	3 500	-	-	5 610	3 180	8.0 m
	1.5 m	kg	-	-	-	-	*10 700	6 780	*7 750	4 620	6 070	3 400	-	-	5 440	3 060	8.1 m
	0.0 m	kg	-	-	-	-	*11 480	6 560	8 280	4 460	5 980	3 320	-	-	5 590	3 110	7.9 m
	-1.5 m	kg	-	-	*10 840	*10 840	*11 390	6 530	8 230	4 420	-	-	-	-	6 140	3 400	7.4 m
	-3.0 m	kg	-	-	*14 640	12 430	*10 480	6 640	*7 730	4 490	-	-	-	-	*6 950	4 100	6.5 m
Braț: 5.7m HD Balansier: 2.9m GP Patine: 500mm Contragreutate: 5 000kg	7.5 m	kg	-	-	-	-	-	-	*5 150	*5 150	-	-	-	-	*4 910	*4 910	6.2 m
	6.0 m	kg	-	-	-	-	-	-	*5 050	*5 050	-	-	-	-	*4 580	3 850	7.3 m
	4.5 m	kg	-	-	-	-	-	-	*5 630	5 170	*5 310	3 650	-	-	*4 520	3 270	8.0 m
	3.0 m	kg	-	-	-	-	*8 390	7 410	*6 550	4 920	*5 710	3 540	-	-	*4 640	2 980	8.4 m
	1.5 m	kg	-	-	-	-	*10 300	6 890	*7 510	4 670	6 100	3 420	-	-	*4 950	2 870	8.5 m
	0.0 m	kg	-	-	*5 420	*5 420	*11 340	6 610	*8 210	4 490	5 990	3 330	-	-	5 210	2 910	8.3 m
	-1.5 m	kg	*6 270	*6 270	*10 320	*10 320	*11 500	6 530	8 220	4 410	5 960	3 300	-	-	5 660	3 150	7.8 m
	-3.0 m	kg	*11 380	*11 380	*15 530	12 320	*10 840	6 590	*8 020	4 450	-	-	-	-	*6 600	3 700	6.9 m
Braț: 5.7m HD Balansier: 2.9m HD Patine: 500mm Contragreutate: 5 000kg	7.5 m	kg	-	-	-	-	-	-	*5 130	*5 130	-	-	-	-	*4 900	*4 900	6.2 m
	6.0 m	kg	-	-	-	-	-	-	*5 030	*5 030	-	-	-	-	*4 570	3 830	7.3 m
	4.5 m	kg	-	-	-	-	-	-	*5 600	5 150	*5 280	3 630	-	-	*4 510	3 250	8.0 m
	3.0 m	kg	-	-	-	-	*8 350	7 380	*6 510	4 890	*5 680	3 520	-	-	*4 630	2 960	8.4 m
	1.5 m	kg	-	-	-	-	*10 250	6 850	*7 470	4 640	6 070	3 390	-	-	*4 940	2 840	8.5 m
	0.0 m	kg	-	-	*5 410	*5 410	*11 290	6 560	*8 170	4 450	5 960	3 300	-	-	5 190	2 890	8.3 m
	-1.5 m	kg	*6 260	*6 260	*10 310	*10 310	*11 450	6 480	8 190	4 380	5 930	3 270	-	-	5 630	3 120	7.8 m
	-3.0 m	kg	*11 370	*11 370	*15 470	12 260	*10 790	6 550	*7 980	4 410	-	-	-	-	*6 570	3 670	6.9 m
Braț: 5.7m HD Balansier: 3.5m GP Patine: 500mm Contragreutate: 5 000kg	7.5 m	kg	-	-	-	-	-	-	-	-	-	-	-	-	*4 910	4 100	7.1 m
	6.0 m	kg	-	-	-	-	-	-	-	-	*4 620	3 790	-	-	*4 860	3 280	8.1 m
	4.5 m	kg	-	-	-	-	-	-	*4 880	*4 880	*4 770	3 730	-	-	*4 910	2 860	8.8 m
	3.0 m	kg	-	-	-	-	-	-	*5 750	5 020	*5 180	3 590	4 730	2 680	4 650	2 640	9.1 m
	1.5 m	kg	-	-	-	-	-	-	*6 730	4 730	*5 690	3 450	4 660	2 620	4 530	2 550	9.2 m
	0.0 m	kg	-	-	-	-	-	-	*7 530	4 510	6 000	3 330	-	-	4 620	2 580	9.0 m
	-1.5 m	kg	-	-	-	-	*10 750	6 500	*7 940	4 390	5 920	3 260	-	-	4 940	2 750	8.6 m
	-3.0 m	kg	-	-	*15 280	12 110	*10 470	6 500	*7 840	4 380	5 950	3 280	-	-	5 650	3 140	7.8 m
Braț: 5.7m HD Balansier: 2.0m ME Patine: 600mm Contragreutate: 5 000kg	7.5 m	kg	-	-	-	-	-	-	-	-	-	-	-	-	*6 270	*6 270	4.9 m
	6.0 m	kg	-	-	-	-	-	-	*6 020	5 190	-	-	-	-	*6 060	4 770	6.3 m
	4.5 m	kg	-	-	-	-	*7 650	*7 650	*6 410	5 040	-	-	-	-	*6 100	3 880	7.1 m
	3.0 m	kg	-	-	-	-	*9 620	7 110	*7 210	4 810	6 190	3 480	-	-	6 170	3 470	7.5 m
	1.5 m	kg	-	-	-	-	-	-	*7 980	4 590	6 090	3 400	-	-	5 970	3 330	7.6 m
	0.0 m	kg	-	-	-	-	*11 520	6 570	8 320	4 470	-	-	-	-	6 160	3 410	7.4 m
	-1.5 m	kg	-	-	-	-	*11 130	6 600	*8 290	4 460	-	-	-	-	6 880	3 780	6.9 m
	-3.0 m	kg	-	-	*13 280	12 670	*9 870	6 750	-	-	-	-	-	-	*7 320	4 730	5.9 m

Note: 1. Utilajul este în modul "Fine Mode-F" (Amplificator Putere) pentru capacități de ridicare. 2. Încărcăturile de mai sus sunt conforme cu Standardele privind capacitățile de ridicare ale excavatoarelor hidraulice SAE J1097 și ISO 10567. 3. Încărcăturile nominale nu depășesc 87% din capacitatea de ridicare hidraulică sau 75% din sarcina maximă de încărcare. 4. Încărcăturile nominale marcate cu un asterisc (*) sunt limitate mai mult de capacitatea hidraulică decât de sarcina maximă de încărcare.

CAPACITATE DE RIDICARE EC220EN

Capacitate de ridicare la capătul balansierului, fără cupă.

Pentru capacitatea de ridicare cu cupă, scădeți pur și simplu masa reală a cupei cu prindere directă sau a cupei cu cuplor rapid din următoarele valori.

	Cărlig de ridicare față de nivelul solului	1.5 m		3.0 m		4.5 m		6.0 m		7.5 m		9.0 m		Rază max.		
		În lungul UC	În latul UC	În lungul UC	În latul UC	În lungul UC	În latul UC	În lungul UC	În latul UC	În lungul UC	În latul UC	În lungul UC	În latul UC	În lungul UC	În latul UC	m
Braț: 5.7m Balansier: 2.5m Patine: 600mm Contragreutate: 4 200kg	7.5 m kg													*5 670	*5 670	5.6
	6.0 m kg							*5 500	5 130					*5 600	4 100	6.9
	4.5 m kg					*7 000	*7 000	*6 020	4 980	5 240	3 490			5 130	3 420	7.6
	3.0 m kg					*9 020	7 150	*6 910	4 740	5 140	3 410			4 670	3 090	8.0
	1.5 m kg					*10 780	6 680	6 980	4 510	5 030	3 300			4 510	2 970	8.1
	0.0 m kg					10 590	6 470	6 810	4 360	4 950	3 230			4 630	3 030	7.9
	-1.5 m kg			*10 840	*10 840	10 560	6 440	6 760	4 320					5 080	3 310	7.4
	-3.0 m kg			*14 760	12 500	*10 560	6 540	6 840	4 390					6 170	4 000	6.5
	-4.5 m kg			*11 400	*11 400	*8 140	6 820							*7 150	5 960	5.0
Braț: 5.7m Balansier: 2.9m Patine: 600mm Contragreutate: 4 200kg	7.5 m kg							*5 180	*5 180					*4 910	*4 910	6.2
	6.0 m kg							*5 080	*5 080					*4 580	3 750	7.3
	4.5 m kg							*5 660	5 050	5 300	3 550			*4 520	3 180	8.0
	3.0 m kg					*8 440	7 290	*6 590	4 800	5 180	3 440			4 360	2 890	8.4
	1.5 m kg					*10 370	6 780	7 030	4 560	5 050	3 320			4 230	2 780	8.5
	0.0 m kg			*5 420	*5 420	10 640	6 510	6 840	4 390	4 960	3 230			4 320	2 830	8.3
	-1.5 m kg	*6 270	*6 270	*10 320	*10 320	10 560	6 430	6 760	4 310	4 920	3 210			4 680	3 060	7.8
	-3.0 m kg	*11 380	*11 380	*15 660	12 390	10 630	6 500	6 800	4 350					5 540	3 600	6.9
	-4.5 m kg			*12 740	*12 740	*9 050	6 710							*6 920	5 000	5.6
Braț: 5.7m Balansier: 3.5m Patine: 600mm Contragreutate: 4 200kg	7.5 m kg													*4 940	3 980	7.1
	6.0 m kg									*4 650	3 690			4 740	3 180	8.1
	4.5 m kg							*4 910	*4 910	*4 800	3 620			4 160	2 770	8.8
	3.0 m kg							*5 790	4 900	*5 220	3 490	3 930	2 600	3 860	2 550	9.1
	1.5 m kg							*6 770	4 620	5 090	3 350	3 860	2 540	3 760	2 470	9.2
	0.0 m kg							6 870	4 410	4 960	3 230			3 820	2 500	9.0
	-1.5 m kg					10 520	6 400	6 740	4 290	4 890	3 170			4 090	2 670	8.6
	-3.0 m kg			*15 400	12 180	10 530	6 410	6 720	4 280	4 910	3 190			4 680	3 050	7.8
	-4.5 m kg	*16 740	*16 740	*13 110	12 480	*9 330	6 550	6 860	4 400					*5 890	3 900	6.6
Braț: 5.57m articulată Balansier: 2.0m Patine: 600mm Contragreutate: 4 200kg	7.5 m kg					*8 600	8 040							*8 480	7 260	4.8
	6.0 m kg					*8 580	7 980	*7 470	4 960					7 160	4 710	6.2
	4.5 m kg					*9 580	7 520	7 400	4 830					5 750	3 770	7.0
	3.0 m kg					*10 890	6 890	7 120	4 590					5 140	3 340	7.4
	1.5 m kg							6 870	4 360	4 960	3 200			4 950	3 190	7.5
	0.0 m kg					10 460	6 280	6 730	4 230					5 110	3 280	7.3
	-1.5 m kg					*9 360	6 310	6 730	4 230					5 740	3 660	6.7
	-3.0 m kg					*6 690	6 500									5.7
	-3.0 m kg			*10 990	*10 990	*8 600	7 240	*6 370	4 810					*4 980	4 080	6.8
Braț: 5.57m articulată Balansier: 2.5m Patine: 600mm Contragreutate: 4 200kg	7.5 m kg					*7 840	*7 840							*6 800	5 890	5.5
	6.0 m kg					*8 000	*8 000	*7 020	5 100					*6 230	4 160	6.7
	4.5 m kg			*12 730	*12 730	*9 040	7 740	*7 360	4 940					5 210	3 430	7.5
	3.0 m kg					*10 490	7 110	7 230	4 680	5 110	3 340			4 720	3 080	7.9
	1.5 m kg					10 820	6 580	6 950	4 430	4 990	3 230			4 560	2 950	8.0
	0.0 m kg					10 530	6 330	6 770	4 270	4 910	3 150			4 670	3 010	7.8
	-1.5 m kg			*11 490	*11 490	*10 080	6 310	6 720	4 220					5 150	3 300	7.3
	-3.0 m kg					*7 830	6 430	*5 670	4 330					*5 010	4 040	6.3
	Braț: 5.57m articulată Balansier: 2.9m Patine: 600mm Contragreutate: 4 200kg	9.0 m kg													*6 130	*6 130
7.5 m kg						*7 030	*7 030	*5 140	*5 140					*4 940	*4 940	6.0
6.0 m kg						*7 080	*7 080	*6 680	5 200					*4 560	3 780	7.2
4.5 m kg				*9 140	*9 140	*8 560	7 900	*7 090	5 030	5 280	3 490			*4 470	3 180	7.9
3.0 m kg						*10 090	7 270	7 310	4 760	5 160	3 380			4 400	2 870	8.3
1.5 m kg						10 960	6 700	7 010	4 490	5 020	3 250			4 260	2 760	8.4
0.0 m kg				*5 940	*5 940	10 580	6 380	6 800	4 290	4 920	3 160			4 360	2 810	8.2
-1.5 m kg				*10 850	*10 850	10 490	6 300	6 710	4 220	4 900	3 140			4 740	3 050	7.7
-3.0 m kg				*10 990	*10 990	*8 600	6 380	*6 370	4 270					*4 980	3 630	6.8

Note: 1. Utilajul este în modul "Fine Mode-F" (Amplificator Putere) pentru capacități de ridicare. 2. Încărcăturile de mai sus sunt conforme cu Standardele privind capacitățile de ridicare ale excavatoarelor hidraulice SAE J1097 și ISO 10567. 3. Încărcăturile nominale nu depășesc 87% din capacitatea de ridicare hidraulică sau 75% din sarcina maximă de încărcare. 4. Încărcăturile nominale marcate cu un asterisc (*) sunt limitate mai mult de capacitatea hidraulică decât de sarcina maximă de încărcare.

Specificații

CAPACITATE DE RIDICARE EC220ENH

Capacitate de ridicare la capătul balansierului, fără cupă.

Pentru capacitatea de ridicare cu cupă, scădeți pur și simplu masa reală a cupei cu prindere directă sau a cupei cu cuplor rapid din următoarele valori.

	Cărlig de ridicare față de nivelul solului	1.5 m		3.0 m		4.5 m		6.0 m		7.5 m		9.0 m		Rază max.			
		În lungul UC	În latul UC	În lungul UC	În latul UC	În lungul UC	În latul UC	În lungul UC	În latul UC	În lungul UC	În latul UC	În lungul UC	În latul UC	În lungul UC	În latul UC	m	
Braț: 5.7m Balansier: 2.5m Patine: 500mm Contragreutate: 5 000kg	7.5 m	kg													*5 670	*5 670	5.6
	6.0 m	kg						*5 500	5 440						*5 600	4 380	6.9
	4.5 m	kg					*7 000	*7 000	*6 020	5 290	*5 680	3 750			*5 690	3 670	7.6
	3.0 m	kg					*9 020	7 550	*6 910	5 050	*5 990	3 660			5 530	3 330	8.0
	1.5 m	kg					*10 780	7 090	*7 800	4 830	5 970	3 560			5 360	3 210	8.1
	0 m	kg					*11 570	6 880	8 110	4 680	5 890	3 490			5 500	3 270	7.9
	-1.5 m	kg			*10 840	*10 840	*11 480	6 860	8 060	4 640					6 040	3 570	7.4
	-3.0 m	kg			*14 760	13 020	*10 560	6 950	*7 790	4 710					*7 010	4 290	6.5
	-4.5 m	kg			*11 400	*11 400	*8 140	7 220							*7 150	6 330	5.0
Braț: 5.7m Balansier: 2.9m Patine: 500mm Contragreutate: 5 000kg	7.5 m	kg						*5 180	*5 180						*4 910	*4 910	6.2
	6.0 m	kg						*5 080	*5 080						*4 580	4 000	7.3
	4.5 m	kg						*5 660	5 360	*5 350	3 800				*4 520	3 420	8.0
	3.0 m	kg					*8 440	7 690	*6 590	5 120	*5 750	3 700			*4 640	3 120	8.4
	1.5 m	kg					*10 370	7 190	*7 570	4 870	6 000	3 580			*4 950	3 010	8.5
	0 m	kg			*5 420	*5 420	*11 430	6 920	8 140	4 700	5 900	3 490			5 140	3 060	8.3
	-1.5 m	kg	*6 270	*6 270	*10 320	*10 320	*11 590	6 850	8 060	4 630	5 860	3 460			5 580	3 300	7.8
	-3.0 m	kg	*11 380	*11 380	*15 660	12 910	*10 930	6 910	*8 080	4 670					6 590	3 880	6.9
	-4.5 m	kg			*12 740	*12 740	*9 050	7 120							*6 920	5 340	5.6
Braț: 5.7m Balansier: 3.5m Patine: 500mm Contragreutate: 5 000kg	7.5 m	kg													*4 940	4 250	7.1
	6.0 m	kg								*4 650	3 940				*4 900	3 420	8.1
	4.5 m	kg							*4 910	*4 910	*4 800	3 870			4 920	2 990	8.8
	3.0 m	kg						*5 790	5 210	*5 220	3 750	4 660	2 810		4 590	2 760	9.1
	1.5 m	kg						*6 770	4 930	*5 730	3 610	4 600	2 750		4 470	2 680	9.2
	0 m	kg						*7 580	4 720	5 900	3 490				4 560	2 710	9.0
	-1.5 m	kg					*10 830	6 820	*8 010	4 610	5 830	3 430			4 870	2 890	8.6
	-3.0 m	kg			*15 400	12 700	*10 550	6 820	*7 900	4 600	5 850	3 450			5 570	3 300	7.8
	-4.5 m	kg	*16 740	*16 740	*13 110	13 000	*9 330	6 970	*6 880	4 710					*5 890	4 190	6.6
Braț: 5.57m articulată Balansier: 2.0m Patine: 500mm Contragreutate: 5 000kg	7.5 m	kg					*8 600	8 410							*8 480	7 620	4.8
	6.0 m	kg					*8 580	8 350	*7 470	5 270					*7 400	5 010	6.2
	4.5 m	kg					*9 580	7 900	*7 670	5 140					6 800	4 030	7.0
	3.0 m	kg					*10 890	7 280	*8 130	4 890					6 100	3 590	7.4
	1.5 m	kg							8 180	4 670	5 900	3 450			5 900	3 440	7.5
	0 m	kg					*10 870	6 690	8 040	4 550					6 090	3 530	7.3
	-1.5 m	kg					*9 360	6 720	*7 120	4 550					*5 890	3 940	6.7
	-3.0 m	kg					*6 690	*6 690									5.7
Braț: 5.57m articulată Balansier: 2.5m Patine: 500mm Contragreutate: 5 000kg	7.5 m	kg					*7 840	*7 840							*6 800	6 210	5.5
	6.0 m	kg					*8 000	*8 000	*7 020	5 400					*6 230	4 430	6.7
	4.5 m	kg			*12 730	*12 730	*9 040	8 110	*7 360	5 250					*6 120	3 680	7.5
	3.0 m	kg					*10 490	7 500	*7 930	4 990	6 060	3 590			5 600	3 310	7.9
	1.5 m	kg					*11 420	6 980	8 260	4 740	5 940	3 480			5 430	3 180	8.0
	0 m	kg					*11 250	6 740	8 080	4 580	5 860	3 410			5 570	3 250	7.8
	-1.5 m	kg			*11 490	*11 490	*10 080	6 710	*7 590	4 540					*5 700	3 560	7.3
	-3.0 m	kg					*7 830	6 840	*5 670	4 640					*5 010	4 340	6.3
Braț: 5.57m articulată Balansier: 2.9m Patine: 500mm Contragreutate: 5 000kg	9.0 m	kg													*6 130	*6 130	4.0
	7.5 m	kg					*7 030	*7 030	*5 140	*5 140					*4 940	*4 940	6.0
	6.0 m	kg					*7 080	*7 080	*6 680	5 500					*4 560	4 040	7.2
	4.5 m	kg			*9 140	*9 140	*8 560	8 280	*7 090	5 330	*6 230	3 740			*4 470	3 410	7.9
	3.0 m	kg					*10 090	7 660	*7 720	5 060	6 110	3 630			*4 570	3 100	8.3
	1.5 m	kg					*11 260	7 090	*8 260	4 800	5 970	3 500			*4 850	2 990	8.4
	0 m	kg			*5 940	*5 940	*11 410	6 790	8 110	4 610	5 860	3 410			5 200	3 040	8.2
	-1.5 m	kg			*10 850	*10 850	*10 530	6 700	*7 870	4 530	*5 790	3 390			*5 490	3 290	7.7
	-3.0 m	kg			*10 990	*10 990	*8 600	6 790	*6 370	4 580					*4 980	3 900	6.8

Note: 1. Utilajul este în modul "Fine Mode-F" (Amplificator Putere) pentru capacități de ridicare. 2. Încărcăturile de mai sus sunt conforme cu Standardele privind capacitățile de ridicare ale excavatoarelor hidraulice SAE J1097 și ISO 10567. 3. Încărcăturile nominale nu depășesc 87% din capacitatea de ridicare hidraulică sau 75% din sarcina maximă de încărcare. 4. Încărcăturile nominale marcate cu un asterisc (*) sunt limitate mai mult de capacitatea hidraulică decât de sarcina maximă de încărcare.

CAPACITATE DE RIDICARE EC220ELR

Capacitate de ridicare la capătul balansierului, fără cupă.

Pentru capacitatea de ridicare cu cupă, scădeți pur și simplu masa reală a cupei cu prindere directă sau a cupei cu cuplor rapid din următoarele valori.

	Cârlig de ridicare față de nivelul solului	0.0 m		1.5 m		3.0 m		4.5 m		6.0 m		7.5 m		9.0 m	
		În lungul UC	În latul UC	În lungul UC	În latul UC	În lungul UC	În latul UC	În lungul UC	În latul UC	În lungul UC	În latul UC	În lungul UC	În latul UC	În lungul UC	În latul UC
	4.5 m kg											*2 820	*2 820	*3 340	*3 340
	3.0 m kg					*6 300	*6 300	*4 590	*4 590	*3 720	*3 720	*3 210	3 070	*3 790	3 710
	1.5 m kg					*7 880	7 320	*5 580	5 020	*4 330	3 700	*3 600	2 850	*4 210	3 410
	0.0 m kg			*2 480	*2 480	*5 610	*5 610	*6 360	4 570	*4 860	3 410	*3 970	2 650	*4 550	3 160
	-1.5 m kg	*2 650	*2 650	*3 360	*3 360	*5 620	*5 620	*6 860	4 290	*5 250	3 200	4 140	2 500	*4 810	2 980
	-3.0 m kg	*3 570	*3 570	*4 340	*4 340	*6 320	6 270	*7 110	4 160	5 210	3 070	4 030	2 400	4 790	2 870
	-4.5 m kg	*4 530	*4 530	*5 410	*5 410	*7 370	6 290	*7 120	4 120	5 150	3 020	3 980	2 350	4 740	2 830
	-6.0 m kg	*5 560	*5 560	*6 600	*6 600	*8 740	6 410	*6 920	4 160	5 160	3 030	3 980	2 350	4 750	2 830
	-7.5 m kg	*6 670	*6 670	*7 960	*7 960	*8 470	6 590	*6 480	4 270	*5 170	3 100	4 040	2 410	*4 710	2 900
	-9.0 m kg			*9 560	*9 560	*7 360	6 870	*5 710	4 450	*4 560	3 240	*3 640	2 540	*4 280	3 020
	-10.5 m kg					*5 630	*5 630	*4 390	*4 390	*3 350	*3 350			*3 520	3 230
Braț: 8.85m Balansier: 6.25m Patine: 800mm Contragreutate: 5 000kg	Cârlig de ridicare față de nivelul solului	10.0 m		12 m		13.5 m		Rază max.							
		În lungul UC	În latul UC	În lungul UC	În latul UC	În lungul UC	În latul UC	În lungul UC	În latul UC	m					
	12.0 m kg							*870	*870	10.3					
	10.5 m kg							*800	*800	11.6					
	9.0 m kg			*1 450	*1 450			*760	*760	12.6					
	7.5 m kg	*2 230	*2 230	*2 060	*2 060			*740	*740	13.4					
	6.0 m kg	*2 390	*2 390	*2 330	2 070	*1 330	*1 330	*740	*740	13.9					
	4.5 m kg	*2 610	2 530	*2 470	1 980	*1 810	1 560	*750	*750	14.3					
	3.0 m kg	*2 870	2 390	*2 640	1 890	*2 160	1 500	*780	*780	14.5					
	1.5 m kg	*3 140	2 240	*2 830	1 790	2 400	1 440	*820	*820	14.6					
	0.0 m kg	*3 390	2 110	2 820	1 700	2 340	1 390	*880	*880	14.4					
	-1.5 m kg	3 330	2 000	2 740	1 630	2 300	1 350	*970	*970	14.2					
	-3.0 m kg	3 250	1 930	2 690	1 580	*1 670	1 320	*1 100	*1 100	13.7					
	-4.5 m kg	3 210	1 890	2 670	1 570			*1 280	*1 280	13.1					
	-6.0 m kg	3 220	1 900	*2 410	1 590			*1 560	1 550	12.3					
	-7.5 m kg	3 290	1 970					*2 030	1 830	11.2					
	-9.0 m kg							*3 020	2 320	9.7					
-10.5 m kg							*3 250	*3 250	7.6						

Note: 1. Utilajul este în modul "Fine Mode-F" (Amplificator Putere) pentru capacități de ridicare. 2. Încărcăturile de mai sus sunt conforme cu Standardele privind capacitățile de ridicare ale excavatoarelor hidraulice SAE J1097 și ISO 10567. 3. Încărcăturile nominale nu depășesc 87% din capacitatea de ridicare hidraulică sau 75% din sarcina maximă de încărcare. 4. Încărcăturile nominale marcate cu un asterisc (*) sunt limitate mai mult de capacitatea hidraulică decât de sarcina maximă de încărcare.

Echipare

Motor

Motor diesel în 4 timpi, turboalimentat, cu răcire pe apă, injecție directă și radiator pe aer ce respectă cerințele Tier 4f EU (Stage IV)

Filtru aer cu indicator de colmatare

Încălzitor aer admisie

Prefiltru tip Cyclone

Decuplare motor electrică

Filtru combustibil și separator de apă

Pompă umplere combustibil: 50 l/min, cu decuplare automată

Alternator, 80 A

Sistem de răcire standard cu ventilator cu ambreiaj.

Sistem electric/electronic de comandă

Contronics

Sistem comandă avansat

Sistem de auto-diagnoză

Caretrack prin GSM/GPS și abonament Caretrack pe 3 ani

Indicare stare utilaj

Controlul alimentării sensibil la turația motorului

Sistem automat de ralanti

Amplificator putere

Funcție de oprire/pornire de siguranță

Monitor LCD color, reglabil

Comutator electric general

Circuit de prevenire repornire motor

Lumini halogen sau LED cu capacitate ridicată:

Montaj pe șasiu 2

Montaj pe braț 1

Acumulatori, 2 x 12 V / 140 Ah

Demaror, 24 V / 5.5 kW

Șasiu

Cale de acces cu balustradă

Spațiu depozitare scule

Plăci antiderapante din metal perforat

Blindaj șasiu (heavy duty)

Contragreutate:

4 200 kg Excavator lung (L), Excavator îngust (N)

5 000 kg Excavator lung îngust (NL), Îngust greu (NH), Rază lungă (LR)

Tren de rulare

Blindaj șasiu (heavy duty)

Întinzător șenilă hidraulic

Lanț șenilă gresat și etanșat

Protecție șenilă

patină 600 mm cu trei pinteni

patină 800 mm cu trei pinteni (rază lungă)

Sistem hidraulic

Supapă de siguranță pe braț cu dispozitiv avertizare suprasarcină

Sistem hidraulic cu detectare automată

Sistem de sumare

Prioritate balansier

Prioritate rotire

Tehnologie de economisire combustibil ECO

Supape regenerare braț, balansier și cupă

Supapă de anti-recirculație rotație

Supape de retenție braț și balansier

Sistem filtrare în etape multiple

Cilindri braț (x2)

Atenuare la capăt de cursă pentru cilindri

Garnituri de etanșare cilindru

Supapă hidraulică auxiliară

Motoare de marș cu două viteze cu schimbare automată

Ulei hidraulic, de lungă durată 46

ECHIPARE STANDARD

Cabină și interior

Cabină certifi cată ROPS (ISO12117-2)

Suporturi din cauciuc cu arc și ulei siliconic

Manetă deconectare comandă

Pedale deplasare și manete

Scaun operator reglabil și consolă de comandă cu joystick

Joystick-uri de comandă cu 4 comutatoare fiecare

Încălzire & aer condiționat, automate

Antenă flexibilă

Radio cu MP3 și port USB cu bluetooth

Cabina, potrivită pentru toate anotimpurile, antifonată, include:

Suporturi pentru pahar

Încuitori ușă

Geam cu protecție la radiația solară

Covoraș

Claxon

Spațiu larg de depozitare

Parbriz cu culisare în sus

Geam frontal inferior detașabil

Centură de siguranță

Sticlă securizată

Parasolar, frontal, acoperiș, spate

Apărătoare ploaie parbriz

Ștergător parbriz cu funcționare intermitentă

Cameră video retrovizoare

Cheie universală

Echipament de săpare

Braț: monobloc 5,7 m, rază lungă 8,85 m

Balansier: 2,9 m, rază lungă 6,25 m

Lubrifiere manuală centralizată

ECHIPARE OPȚIONALĂ

Motor

Încălzitor bloc: 120 V, 240 V

Pre-filtru baie de ulei

Încălzitor cu motorină lichid răcire, 5 kW

Separator de apă cu încălzitor

Oprire automată a motorului

Pompă umplere combustibil 35 lpm

Sist. răcire motor Tropical (50 gr. C)

Sistem electric

Lumini suplimentare de lucru (Halogen sau LED):

Montaj pe braț 1

Montaj pe cabină 3

Montaj pe contragreutate 1

Alarmă deplasare

Sistem antifurt

Girofar

Girofar, LED

Cameră cu vedere laterală

Dig assist 2D/In-field/Steelwrist

Sistem Volvo de vizualizare inteligentă (Volvo Smart View - VSV)

Tren de rulare

Protecție completă șenile

Patine 500/600/600 HD/700/800/900 mm cu trei pinteni

Patină 700 mm cu doi pinteni

Patină 600 mm cu un pinte

ECHIPARE OPȚIONALĂ

Sistem hidraulic

Supapă de siguranță balansier
Funcție de flotare pt. braț, cu supapă de siguranță
Funcție de flotare pt. braț, fără supapă de siguranță
Linii hidraulice:
Sistem gestionare atașamente (până la 20 memorii programabile)
Ciocan & foarfecă, debit 1 sau 2 pompe
Înclinare & rotație (40lpm sau 60lpm)
Suplimentar pentru înclinare & rotație
Graifăr
Conductă drenaj ulei
Cuplor rapid
Presetare presiune ciocan & foarfecă
Filtru retur suplimentar
Cuplor rapid hidraulic Volvo S1, S1 fără cârlig
Cuplor rapid hidraulic Volvo VQC-HD, S70 / VQC-HU, DR22
Ulei hidraulic biodegradabil 46
Ulei hidraulic, de lungă durată 32, 46, 68

ECHIPARE OPȚIONALĂ

Cabină și interior

Scaun stofă cu încălzire
Scaun stofă, încălzire și suspensie pneumatică
Joystick de comandă semilung
Joystick de comandă cu 3 comutatoare și 1 proporțional
Trapă acoperiș
Protecție împotriva obiectelor în cădere, FOG
Montată pe șasiu
Montată pe cabină
Structură de protecție împotriva obiectelor în cădere (FOPS) montată pe cabină
Cameră video vedere laterală
Kit fumători (scrumieră și brichetă)
Plasă de protecție geam față
Protecție la lumina soarelui, acoperiș (oțel)
Ștergător inferior cu funcționare intermitentă
Pistol aer comprimat de curățare
Kit anti-vandalism
Cheie specifi că
Echipment de săpare
Braț: 5,7 m monobloc, heavy duty
Braț: 5,57 m articulat
Balansier: 2.0 m, 2.5 m, 2.9 m, 3.5 m
Articulație cu ochet de ridicare
Service
Kit scule, întreținere zilnică
Kit scule, complet

SELECȚIE DE ECHIPAMENTE OPȚIONALE VOLVO

Selecție de echipamente opționale volvo



Braț articulat



Încălzitor lichid răcire, pe motorină



Lumini LED



Pompă umplere combustibil



Pistol aer comprimat de curățare



Nu toate produsele sunt disponibile pe toate piețele. Conform politicii noastre de îmbunătățire continuă, ne rezervăm dreptul de a modifica specificațiile și designul fără preaviz. Ilustrațiile nu prezintă neapărat versiunea standard a utilajului.

VOLVO

Volvo Construction Equipment

www.volvoce.com