



Volvo Construction Equipment

EC220E

Koparki Volvo 20.6–25.8 t 175 kW



Najwyższa wydajność w swojej klasie

Model EC220E bazuje na reputacji wysokiej wydajności maszyn z serii D. Jest to możliwe dzięki temu, że wszystkie podzespoły ze sobą współpracują i uzupełniają się nawzajem. Usprawnienia zapewniają najniższe w swojej klasie zużycie paliwa bez utraty mocy — pozwala to zredukować emisję spalin i koszty paliwa przy jednoczesnym zwiększeniu produktywności.

Silnik Volvo

Zbudowany na bazie sprawdzonych, zaawansowanych technologii i kilkudziesięciu lat doświadczeń potężny silnik Volvo D6 Stage IV charakteryzuje się większą mocą przy jednoczesnym zmniejszeniu zużycia paliwa i emisji spalin oraz oferuje najwyższą jakość, niezawodność i trwałość.



Większa moc

Dzięki zwiększonej mocy wejściowej pompy układ sterowania maszyny szybciej reaguje na polecenia użytkownika, co zwiększa produktywność i skraca cykl pracy.

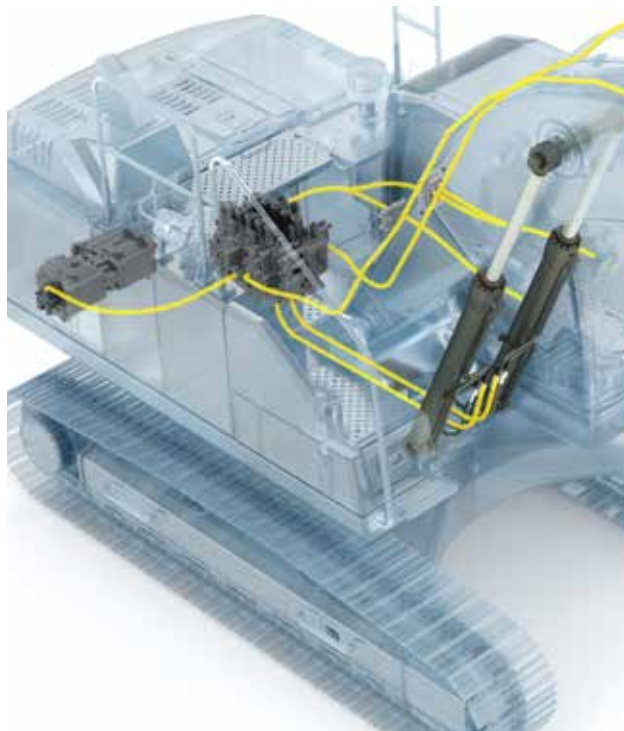

Układ „pływającego” wysięgnika

Dzięki układowi pływającego wysięgnika można zaoszczędzić moc pompy wykorzystywaną do opuszczania wysięgnika lub użyć jej do realizacji innych funkcji, skrząc tym samym cykl pracy. Ułatwia to również operację wyrównywania powierzchni.



Główny rozdzielacz sterujący i oprogramowanie

Rozdzielacz jest zgodny z oprogramowaniem maszyny i korzysta z dotychczasowych znakomitych możliwości sterowania, gwarantując płynną i łatwą obsługę. Oprócz zwiększenia siły obrotu koparkę EC220E wyposażono w zawór priorytetowy obrotu wysięgnika, który poprawia sterowanie obrotem i wysięgnikiem — jest to idealne rozwiązanie do załadunku ciężarówek.

Automatyczne wyłączenie silnika

W celu zmniejszenia zużycia paliwa silnik wyłącza się automatycznie po upływie ustawionego czasu nieaktywności maszyny (domyślnie po pięciu minutach).



ZOPTYMALIZOWANY UKŁAD HYDRAULICZNY

Układ hydrauliczny, w połączeniu z w pełni elektronicznym układem sterowania oraz zaawansowanym trybem ECO, został zoptymalizowany pod kątem harmonijnej współpracy z silnikiem D6 Stage IV. Jest odpowiednio dopasowany do mocy silnika, zmniejsza spadek mocy oraz poprawia możliwości sterowania i czas reakcji.



INTERFEJS CZŁOWIEK-MASZYNA (HUMAN MACHINE INTERFACE, HMI)

Wszystkie interfejsy maszyny — w tym dźwistki, klawiatura, panel i większy monitor LCD — są ergonomicznie rozmieszczone i zaprojektowane w sposób zapewniający optymalną kontrolę i wydajność, które przekładają się na lepszą produktywność i komfort w miejscu pracy. Zmniejszono liczbę przełączników, a funkcję klimatyzacji zintegrowano z klawiaturą, dzięki czemu jej obsługa jest znacznie łatwiejsza.

Najwyższy komfort

Konstrukcja kabiny umożliwia operatorowi dostosowanie środowiska pracy z fotela kierowcy — od sterowania klimatyzacją po funkcje przycisków skrótów na dżojstiku. Przestronna kabina zapewnia swobodę ruchów operatora, tworząc środowisko pracy naturalnie sprzyjające większej produktywności.

Kamera boczna

Teraz, oprócz kamery cofania, jest również dostępna kamera boczna, która obejmuje polem widzenia martwą strefę. Obrazy z obu kamer są wyświetlane na kolorowym monitorze, co przekłada się na bezpieczniejsze środowisko pracy oraz chroni operatora i personel przebywający na zewnątrz.



Przycisk skrótu

W celu zwiększenia wygody takie funkcje, jak wycieraczki szyby przedniej, kamery, automatyczne wyciszenie czy funkcja maksymalnej mocy, można przypisać do przycisku skrótu umieszczonego na dżojstiku. Dzięki temu operator może bezproblemowo włączać funkcje pasujące do bieżącego zastosowania.



Bluetooth®

W celu zwiększenia wygody operatora oraz poprawy jego produktywności dodano możliwość podłączania urządzenia Bluetooth do maszyny, co pozwala na obsługę telefonu bez użycia rąk.



Ostrzeżenie o niezapiętym pasie bezpieczeństwa

Jeśli pas bezpieczeństwa nie zostanie zapięty przed włączeniem zapłonu, następuje uruchomienie przerywanego alarmu dźwiękowego oraz stałego alarmu wizualnego. W ten sposób podkreślamy, że bezpieczeństwo operatora to nasz priorytet.



Budowanie fundamentów zaufania i jakości

Jakość jest jedną z najważniejszych wartości w firmie Volvo, która idzie w parze z niezawodnością i trwałością. W modelu EC220E szczególny nacisk położono na wysoką wydajność wszystkich podzespołów przy zachowaniu długiego okresu eksploatacji, co zapewnia spokój klientowi i operatorowi.

Konstrukcja ROPS

Kabina jest wyposażona w konstrukcję ROPS, czyli wzmocnioną konstrukcją stalową, która chroni operatora przed ewentualnymi skutkami wywrócenia maszyny oraz jest zgodna ze standardami ISO w zakresie bezpieczeństwa.



Wysięgnik i ramię

Wytrzymała konstrukcja mieści wewnętrzne płyty wspierające punkty nacisku odpowiadające różnorodnym zastosowaniom. Zapewniają one przeniesienie naprężeń z tych obszarów wysięgnika i ramienia, które są narażone na duży nacisk, co pozwala zawsze uzyskać maksymalną produktywność nawet w najbardziej wymagających warunkach.



Dolna rama

Inteligentnie zaprojektowana dolna rama w kształcie litery „X” zapewnia równomierny rozkład masy maszyny, zwiększając w ten sposób stabilność i niezawodność oraz zapobiegając uszkodzeniom powodowanym przez skały i zanieczyszczenia.



Wąskie i wzmocnione podwozie (NH)

Powiększone i wzmocnione podwozie NH modelu EC220E oferuje dużą siłę napędową w celu zapewnienia większej trwałości i niezawodności w trudnym terenie. Solidne podwozie wydłuża okres eksploatacji maszyny.





TRWAŁOŚĆ KONSTRUKCJI

Podczas pracy w trudnych warunkach liczy się każdy podzespół. Właśnie dlatego Volvo podczas projektowania i wytwarzania swoich produktów zwraca szczególną uwagę na najdrobniejsze szczegóły. Są stosowane silikonowe uszczelnienia zapobiegające korozji, wodoszczelne wiązki przewodów i złącza, jak również wytrzymałe zawiasy drzwi oraz przykręcane do ramy osłony świateł roboczych.



DOSKONAŁA OBSŁUGA OSPRZĘTU

Maszynę można wyposażyć w różnorodne montowane fabrycznie przewody hydrauliczne umożliwiające obsługę młota i nożyc (X1) oraz głowicy uchylno-obrotowej (X3). Nowoczesne przewody obwodów dodatkowych zapewniają odpowiednie natężenie przepływu i ciśnienie, umożliwiające obsługę takiego dodatkowego osprzętu, jak kosiarki i szlifierki, nożyce, rozdrabniacze, głowice uchylno-obrotowe i inne. Można wybierać między przepływem z jednej pompy lub dwóch pomp, maksymalizując w ten sposób zyski i produktywność.

Wybór klientów

Stworzenie maszyny, która obsługuje różnorodny osprzęt, pozwala zwiększyć produktywność i skrócić cykl pracy. Model EC220E nie tylko odznacza się wszechstronnością, ale również jest maszyną oferującą tę samą wysoką wydajność w całym zakresie zastosowań, dzięki czemu operator ma pewność, że Volvo to najlepszy wybór.

System zarządzania osprzętem

Chroniony hasłem system zarządzania umożliwia przechowywanie danych dotyczących 20 różnych osprzętów. Umożliwia wprowadzanie z kabiny wstępnych nastaw oraz regulację ciśnienia i natężenia przepływu płynu hydraulicznego, co pozwala wykorzystywać różny osprzęt w najbardziej wszechstronny sposób.

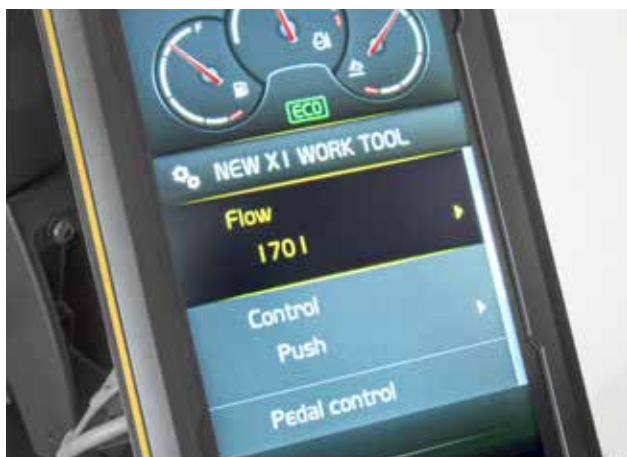

Dodatkowe przewody

Dodatkowe przewody, dostępne w obwodzie obsługi młota i nożyc (X1), umożliwiają korzystanie z osprzętu uchylno-obrotowego.



Pedał sterowania elektrycznego

Pedał sterowania elektrycznego zapewnia precyzyjną kontrolę, która pozwala operatorowi używać wielu różnych osprzętów.



Tryb reakcji

Czułość reakcji osprzętu można regulować za pomocą klawiatury. Dzięki temu operator może dopasować reakcję maszyny do różnych warunków pracy.



Aktywne rozwiązania w zakresie konserwacji

Konserwacja maszyny umożliwia zwiększenie czasu eksploatacji i produktywności do maksimum. Właśnie dlatego firma Volvo ułatwiła ten proces, nadając mu cechy regularności, szybkości i bezpieczeństwa.

Pełnowymiarowe składane balustrady

Liczne poręcze i składane balustrady zapewniają łatwy i bezpieczny dostęp do nadwozia podczas kontroli i przeglądów. Składana balustrada pozwala zminimalizować wysokość transportową.



Jednowarstwowy układ chłodzenia

Chłodnica silnika, chłodnica powietrza doładowania i chłodnica oleju hydraulicznego są umieszczone obok siebie na jednym poziomie, co zapewnia maksymalną wydajność, zmniejsza ryzyko blokad i ułatwia czyszczenie. System jest dostępny z poziomu gruntu po otwarciu bocznych drzwi.

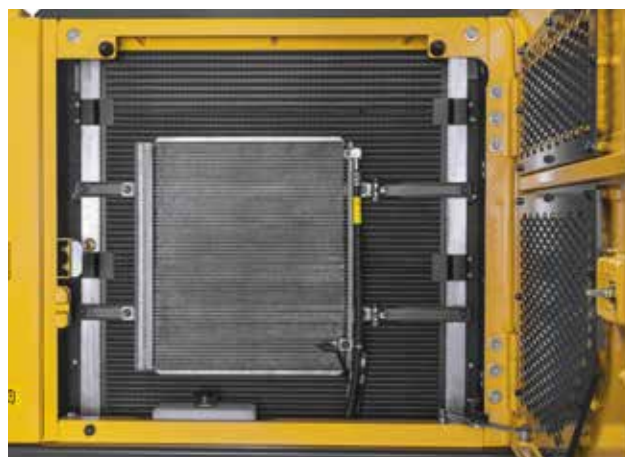

Powiadomienia o terminach przeglądów

Wyświetlane w czasie rzeczywistym na kolorowym monitorze powiadomienia o terminach przeglądów umożliwiają przeprowadzanie kontroli diagnostycznych. Monitorowane są terminy przeglądów dotyczące oleju silnikowego i filtra oleju silnikowego, filtra paliwa i separatora wody, oleju hydraulicznego i filtra oleju hydraulicznego. Gwarantuje to spokój umysłu i maksymalny czas pracy.



Stalowe płyty antypoślizgowe

Należy rozmieszczone wytłaczane płyty antypoślizgowe zapewniają najlepszą przyczepność i trwałość. Zastosowana konstrukcja ułatwia czyszczenie i poprawia bezpieczeństwo.





ZGRUPOWANE FILTRY

Odpowiedni poziom kontroli jest ważny dla żywotności maszyny i właśnie dlatego firma Volvo zgrupowała filtry w jednym miejscu, ułatwiając do nich dostęp podczas regularnych kontroli w celu zmaksymalizowania czasu pracy maszyny.



DOPASOWANY OSPRZĘT

Trwały osprzęt Volvo został zaprojektowany tak, aby współpracował w pełnej harmonii z maszynami Volvo, tworząc w ten sposób jedną solidną i niezawodną jednostkę. Dzięki idealnie dopasowanym funkcjom i właściwościom osprzęt Volvo stanowi integralną część koparki, do której jest przeznaczony.

Łącz i dopasuj optymalnie do wymagań

Osiągnij maksymalną produktywność i rentowność dzięki koparkom gaśnicowym Volvo EC220E i szerokiej gamie trwałego osprzętu. Zwiększ wszechstronność, rozszerz zakres zastosowań i wykonuj różne zadania, odnosząc jednocześnie korzyści z krótszych cykli pracy i doskonałej kontroli.

Łyżki — GP/HD/XD

Łyżki firmy Volvo to doskonałe narzędzia do kopania i transportu dowolnego materiału: miękkiego, średniego i twardego. Łyżki do ciężkich prac są przeznaczone do wydajnego kopania w zwartych materiałach. Wszystkie zapewniają maksymalną produktywność i długotrwałość oraz zawierają oryginalne elementy zużywalne Volvo.



Młoty hydrauliczne HB21 i HB22

Młoty hydrauliczne z serii HB są zoptymalizowane pod kątem mas konkretnych maszyn Volvo i dopasowane do szybkozłączy Volvo w celu zapewnienia szybkiej, bezpiecznej i łatwej wymiany osprzętu. Są dostępne z pełnym asortymentem narzędzi.



Szybkozłącze

Volvo oferuje pełną rodzinę szybkozłączy — od dedykowanego szybkozłącza Volvo typu S po złącza Steelwrist®. Oba złącza wykorzystują technologię przedniej blokady sworzniowej, która gwarantuje niezrównane bezpieczeństwo podczas wymiany osprzętu. Te innowacyjne złącza zaprojektowano nie tylko z myślą o idealnej współpracy z koparkami Volvo, lecz również tak, aby zapewnić zgodność z najnowszymi przepisami dotyczącymi bezpieczeństwa: ISO 13031 oraz EN 474-1. Steelwrist® to zastrzeżony znak handlowy firmy Steelwrist AB.



Głowica uchylno-obrotowa

Można zamówić fabryczną instalację głowicy uchylno-obrotowej Volvo z wielofunkcyjnymi dźwostkami i kolorowym wyświetlaczem, które są w pełni zintegrowane z układami maszyny. Nowa seria łyżek Volvo XD jest doskonale dopasowana do instalowanej fabrycznie głowicy uchylno-obrotowej.



Mniejszy łączny koszt eksploatacji

Wysięgnik i ramię

Aby zapewnić najwyższą wydajność, można wybrać konfigurację wysięgnika i ramion najlepiej dopasowaną do konkretnych wymagań.

DOSKONAŁA OBSŁUGA OSPRZĘTU

Koparki zaprojektowano tak, aby nie tylko były zgodne z różnorodnym osprzętem, ale pozwalały również rozszerzyć możliwości poprzez łatwą i szybką wymianę narzędzi roboczych zgodnie z konkretnymi potrzebami.

ZOPTYMALIZOWANY UKŁAD HYDRAULICZNY

Układ hydrauliczny jest odpowiednio dopasowany do mocy silnika, zmniejsza spadek mocy oraz poprawia możliwości sterowania i czas reakcji.

AdBlue®

Firma Volvo oferuje kompletne rozwiązanie AdBlue, które jest sprawdzone pod kątem jakości, ekonomiczne i łatwo dostępne. Aby uzyskać więcej informacji, skontaktuj się z przedstawicielem firmy Volvo.

® = zastrzeżony znak towarowy stowarzyszenia Verband der Automobilindustrie e.V. (VDA)

Wysięgnik pływający

Można zaoszczędzić moc pompy wykorzystywaną do opuszczania wysięgnika lub użyć jej do realizacji innych funkcji, skracając tym samym cykl pracy. Ułatwia to również operację wyrównywania powierzchni.

System zarządzania osprzętem

Chroniony hasłem system zarządzania umożliwia przechowywanie danych dotyczących 20 różnych osprzętów. Umożliwia wprowadzanie z kabiny wstępnych nastaw oraz regulację ciśnienia i natężenia przepływu płynu hydraulicznego.



Pełnowymiarowe składane balustrady

Liczne poręcze i składane balustrady zapewniają łatwy i bezpieczny dostęp do nadwozia podczas kontroli i przeglądów.

Kamera boczna

Obejmuje polem widzenia martwą strefę z boku maszyny. Obraz z kamery jest wyświetlany na kolorowym monitorze, co przekłada się na bezpieczniejsze środowisko pracy oraz chroni operatora i personel przebywający na podłożu.

INTERFEJS CZŁOWIEK-MASZYNA (HUMAN MACHINE INTERFACE, HMI)

Wszystkie interfejsy maszyny są ergonomicznie rozmieszczone i zaprojektowane w celu zapewnienia optymalnej kontroli i wydajności.

Bluetooth®

Dodano moduł łączności Bluetooth i funkcje obsługi bez użycia rąk, dzięki którym operator może korzystać z funkcji bezprzewodowych zapewniających większą wygodę i bezpieczeństwo.

Funkcja przycisku skrótu

W celu poprawy wygody takie funkcje, jak wycieraczki szyby przedniej, kamery, automatyczne wyciszenie czy funkcja maksymalnej mocy, można przypisać do przycisku skrótu umieszczonego na dźwojstiku.

Silnik Volvo

Wydajny silnik wysokoprężny Volvo D6 Stage IV dostarcza więcej mocy, zużywa mniej paliwa oraz generuje mniej spalin.

ZGRUPOWANE FILTRY

Filtry są zgrupowane i łatwo dostępne z poziomu gruntu. Takie rozwiązanie skraca i ułatwia serwis.

TRWAŁOŚĆ KONSTRUKCJI

Nawet najmniejsze szczegóły są starannie sprawdzane. Stosowane są silikonowe uszczelnienia zapobiegające korozji, wodoszczelne wiązki przewodów i złącza, jak również wytrzymałe zawiasy drzwi oraz przykręcane do ramy osłony świateł roboczych.

Dodawanie wartości do biznesu

Klienci Volvo mają w zasięgu ręki kompleksowy zestaw usług. Volvo może zaoferować swoim klientom długoterminowe partnerstwo, ochronę przychodów i pełny zakres rozwiązań dzięki wysokiej jakości częściom dostarczanym przez pasjonatów. Volvo aktywnie angażuje się w zapewnienie zwrotu z inwestycji klienta.

Kompleksowe rozwiązania

Volvo oferuje swoim klientom doskonale dopasowane rozwiązania. Dlaczego zatem nie mieliby oni pozwolić nam spełniać wszystkich swoich potrzeb w całym okresie eksploatacji maszyn? Dzięki słuchaniu potrzeb klientów możemy obniżyć ponoszone przez nich całkowite koszty eksploatacji i zwiększyć przychody.

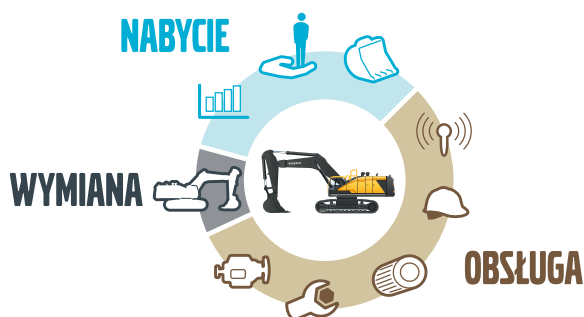

Oryginalne części zamienne Volvo

To, co nas wyróżnia, to dbałość o szczegóły. Ta zasada działania stanowi solidną inwestycję w przyszłość zakupionej maszyny. Części są drobiazgowo sprawdzane i atestowane, ponieważ każda z nich ma istotne znaczenie dla osiągnięć maszyny i długości okresów międzyobsługowych. Tylko korzystając z oryginalnych części zamiennych Volvo, można mieć pewność, że maszyna zachowa jakość, z której słyną produkty marki Volvo.



Wydajność w parze z precyzją

Uwolnij cały potencjał swojej maszyny dzięki Dig Assist — ten inteligentny, intuicyjny i wszechstronny system umożliwia operatorowi szybkie i łatwe zarządzanie wszystkimi funkcjami koparki bezpośrednio z kabiny. Dig Assist działa na zamontowanym w kabinie monitorze Volvo Co-Pilot o wysokiej rozdzielczości i oferuje szereg narzędzi — takich jak dostępne pakiety oprogramowania 2D, In-Field Design i 3D — pozwalających na osiągnięcie niezrównanej swobody sterowania, dokładności i dyspozycyjności.



Sieć punktów serwisowych

Aby szybciej reagować na potrzeby klientów, eksperci firmy Volvo z naszych placówek przyjeżdżają bezpośrednio na teren robót. Dzięki rozbudowanej sieci warsztatów i placówek przedstawicieli oraz zatrudnionym w nich specjalistom firma Volvo oferuje swoim klientom kompleksowe wsparcie, bazując na swojej wiedzy o rynku lokalnym i doświadczeniu zdobytym na rynku globalnym.





KONTRAKTY SERWISOWE

Kontrakty serwisowe obejmują konserwację profilaktyczną, kompleksowe naprawy i szereg usług wydłużających okresy międzyobstugowe. Volvo korzysta z najnowszych technologii monitorowania pracy i stanu maszyny, oferując doradztwo w zakresie zwiększania opłacalności. Dzięki kontraktowi serwisowemu klient kontroluje koszty serwisu.

Volvo EC220E w szczegółach

Silnik

Najnowszej generacji silnik wysokoprężny Volvo spełniający najnowsze przepisy dotyczące emisji spalin zgodnie z normą Tier 4f / Stage IV. Użyta zaawansowana technologia spalania V-ACT Volvo (Volvo Advanced Combustion Technology) pozwala osiągnąć najwyższą wydajność przy niskim zużyciu paliwa. Zastosowanie w silniku precyzyjnych, wysokociśnieniowych wtryskiwaczy paliwa, turbosprężarki, chłodnicy pośredniej typu powietrze-powietrze oraz elektronicznych elementów sterujących zapewnia optymalne osiągi maszyny. Filtr powietrza: 3-stopniowy z filtrem wstępnym
Układ automatycznego włączania biegu jałowego: zmniejsza prędkość obrotową silnika do obrotów biegu jałowego po upływie okresu nieużywania dźwigni i pedałów, obniżając w ten sposób zużycie paliwa i poziom hałasu w kabinie.

Silnik	Volvo	D6J
Moc maks. przy	obr./min	1 800
Moc netto, wg ISO 9249 / SAE J1349	kW	128
	KM	174
Moc brutto, wg ISO 14396 / SAE J1995	kW	129
	KM	175
Maks. moment obrotowy przy	Nm	849
przy prędkości obrotowej silnika	obr./min	1 350
Liczba cylindrów		6
Pojemność skokowa	l	5.7
Średnica cylindra	mm	98
Skok tłoka	mm	126

Układ elektryczny

Wysoce pojemny i dobrze zabezpieczony układ elektryczny. Wodoszczelne wtyczki wiązki przewodów z podwójną blokadą zabezpieczają połączenia przed korozją. Główne przekaźniki i elektrozawory są ekranowane, co zapobiega ich uszkodzeniu. Wyłącznik główny w standardzie. Układ Contronics oferuje zaawansowane monitorowanie funkcji maszyny i dostarcza ważne informacje diagnostyczne.

Napięcie	V	24
Akumulatory	V	2 x 12
Pojemność akumulatorów	Ah	140
Alternator	V/A	28/80
Rozrusznik	V - kW	24 - 5.5

Układ obrotowy

W układzie obrotowy stosowane są osiowe silniki tłokowe napędzające przekładnię planetarną zapewniającą maksymalny moment obrotowy. Automatyczny hamulec i zawór przeciwozbiciowy w standardzie.

Maks. prędkość obrotu	obr./min	11.1
Maks. moment obrotu	kNm	83

Układ jezdny

Każda gaśienica jest napędzana przez automatyczny dwubiegowy silnik. Hamulce gaśienic: wielotarczowe, aktywowane sprężynowo i zwalniane hydraulicznie. Silnik napędowy, hamulce i przekładnie planetarne są dokładnie osłonięte w ramie gaśienicy.

Maks. siła uciągu	kN	183
Maks. prędkość jazdy (Niska)	km/h	3.5
Maks. prędkość jazdy (Wysoka)	km/h	5.7
Zdolność pokonywania wzniesień	°	35

Podwozie

W standardzie dostępna wytrzymała rama w kształcie litery „X” ze smarowanymi i uszczelnionymi łańcuchami gaśienic.

EC220EL

Płyta gaśienicy		2 x 49
Rozstaw ogniów	mm	190
Szerokość płyty z potrójną ostrogą	mm	500 / 600 / 700 / 800 / 900
Szerokość płyty z potrójną ostrogą (HD)	mm	600
Szerokość płyty z podwójną	mm	700
Szerokość płyty z pojedynczą ostrogą	mm	600
Rolki dolne		2 x 8
Rolki górne		2 x 2

EC220ENL

Płyta gaśienicy		2 x 49
Rozstaw ogniów	mm	190
Szerokość płyty z potrójną ostrogą	mm	500 / 600 / 700
Szerokość płyty z potrójną ostrogą (HD)	mm	600
Szerokość płyty z podwójną	mm	700
Rolki dolne		2 x 8
Rolki górne		2 x 2

EC220EN

Płyta gaśienicy		2 x 46
Rozstaw ogniów	mm	190
Szerokość płyty z potrójną ostrogą	mm	600 / 700 / 800 / 900
Szerokość płyty z potrójną ostrogą (HD)	mm	600
Rolki dolne		2 x 7
Rolki górne		2 x 2

EC220ENH

Płyta gaśienicy		2 x 45
Rozstaw ogniów	mm	203
Szerokość płyty z potrójną ostrogą	mm	500 / 600 / 700
Rolki dolne		2 x 7
Rolki górne		2 x 2

Układ hydrauliczny

Układ hydrauliczny, połączony z w pełni elektronicznym układem sterowania oraz zaawansowanym trybem ECO, zoptymalizowano pod kątem harmonijnej współpracy z silnikiem. Jest odpowiednio dopasowany do mocy silnika, zmniejsza spadek mocy oraz poprawia możliwości sterowania i czas reakcji.

Układ oferuje następujące ważne funkcje:

Układ sumujący: łączy przepływ z obu pomp hydraulicznych, zapewniając krótki cykl pracy i wysoką produktywność.

Priorytet ramienia: ustawia priorytet dla ruchu ramienia, zapewniając krótszy cykl wyrównywania i większe napełnienie łyżki podczas kopania.

Priorytet obrotu: ustawia priorytet dla funkcji obrotnicy, umożliwiając szybsze jednoczesne operacje.

Układ regeneracji: zapobiega kawitacji i zapewnia przepływ dla innych ruchów podczas operacji jednoczesnych, zapewniając w ten sposób maksymalną produktywność.

Szybkie zwiększenie mocy: zwiększa siły kopania i podnoszenia.

Zawory blokujące: zawory blokujące wysięgnik i ramię zapobiegają peżaniu osprzętu kopiącego.

Pompa główna: 2 osiowe pompy tłokowe o zmiennym wydatku

Maks. natężenie przepływu	l/min	2 x 207
---------------------------	-------	---------

Pompa pilotowa: Pompa zębata

Maks. natężenie przepływu	l/min	1 x 18
---------------------------	-------	--------

Ustawienie zaworu bezpieczeństwa

Narzędzie	MPa	34.3 / 36.3
-----------	-----	-------------

Obwód jazdy	MPa	34
-------------	-----	----

Obwód obrotu	MPa	28
--------------	-----	----

Obwód pilotowy	MPa	4
----------------	-----	---

Jazda: osiowy silnik tłokowy o zmiennej chłonności, z hamulcem mechanicznym

Obrot: osiowy silnik tłokowy o stałym wydatku, z hamulcem mechanicznym

Siłowniki hydrauliczne

Wysięgnik jednoczęściowy		2
--------------------------	--	---

Średnica wewn. x skok	ø x mm	125 x 1 235
-----------------------	--------	-------------

Wysięgnik dwuczęściowy		1
------------------------	--	---

Średnica wewn. x skok	ø x mm	160 x 1 070
-----------------------	--------	-------------

Ramię		1
-------	--	---

Średnica wewn. x skok	ø x mm	135 x 1 540
-----------------------	--------	-------------

Łyżka		1
-------	--	---

Średnica wewn. x skok	ø x mm	120 x 1 065
-----------------------	--------	-------------

Łyżka do wysięgnika LR		1
------------------------	--	---

Średnica wewn. x skok	ø x mm	100 x 865
-----------------------	--------	-----------

Objętości płynów eksploatacyjnych

Zbiornik paliwa	l	320
Zbiornik płynu AdBlue	l	27
Układ hydrauliczny, pojemność całkowita	l	290
Zbiornik oleju hydraulicznego	l	140
Olej silnikowy	l	25
Płyn chłodzący silnik	l	35
Przekładnia redukcyjna obrotnicy	l	6
Zwolnica napędu	l	2 x 5.8

Kabina

Kabina operatora charakteryzuje się łatwym dostępem dzięki szerokiemu otworowi drzwiowemu. Kabina jest zawieszona na amortyzatorach hydraulicznych zmniejszających wstrząsy i wibracje. W połączeniu z dźwiękochłonnym wykończeniem kabiny zapewniają one niski poziom hałasu. Kabina odznacza się doskonałą widocznością we wszystkich kierunkach. Przednią szybę można łatwo wsunąć do sufitu, a dolną szybę przednią można zdemontować i przechowywać w drzwiach bocznych.

Zintegrowany układ klimatyzacji i ogrzewania: filtrowane powietrze pod ciśnieniem jest dostarczane przez automatycznie sterowany wentylator. Powietrze jest rozprowadzane w kabinie za pośrednictwem 14 kratki wentylacyjnych.

Ergonomiczny fotel operatora: regulowany fotel i konsola dźwistików poruszają się niezależnie od siebie, co umożliwia dopasowanie ich położenia do operatora. Fotel jest wyposażony w dziewięciopunktową regulację i pas bezpieczeństwa, co zapewnia wygodę i bezpieczeństwo operatora.

Poziom hałasu

Poziome ciśnienia akustycznego w kabinie wg normy ISO 6396

LpA (konfiguracja standardowa)	dB(A)	69
--------------------------------	-------	----

LpA (konfiguracja tropikalna)	dB(A)	70
-------------------------------	-------	----

Ciśnienie akustyczne na zewnątrz zgodne z normą ISO 6395 i Dyrektywą w sprawie emisji hałasu (2000/14/WE)

LwA (konfiguracja standardowa)	dB(A)	102
--------------------------------	-------	-----

LwA (konfiguracja tropikalna)	dB(A)	103
-------------------------------	-------	-----

Dane techniczne

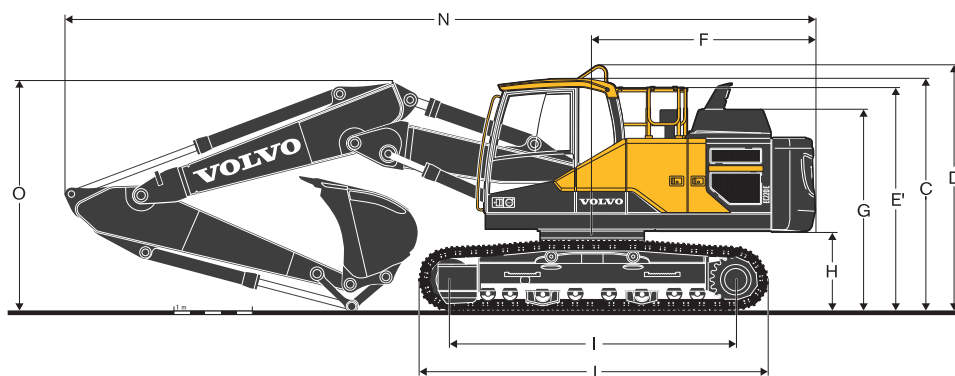
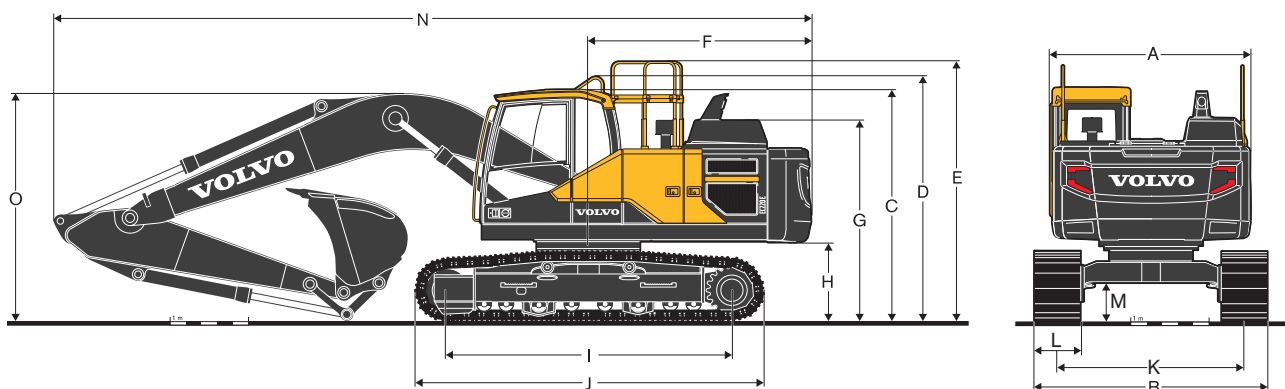

WYMIARY

Opis	Jednostka	EC220EL				EC220ENL			
Wysięgnik	m	5.7 jednoczęściowy lub 5.57 dwuczęściowy				5.7 jednoczęściowy lub 5.57 dwuczęściowy			
Ramię	m	2.0	2.5	2.9	3.5	2.0	2.5	2.9	3.5
A. Całkowita szerokość nadwozia	mm	2 540	2 540	2 540	2 540	2 540	2 540	2 540	2 540
B. Szerokość całkowita	mm	2 990	2 990	2 990	2 990	2 540	2 540	2 540	2 540
C. Całkowita wysokość kabiny	mm	2 955	2 955	2 955	2 955	2 955	2 955	2 955	2 955
D. Całkowita wysokość poręczy	mm	3 075	3 075	3 075	3 075	3 075	3 075	3 075	3 075
E. Całkowita wysokość balustrady (po rozłożeniu)	mm	3 270	3 270	3 270	3 270	3 270	3 270	3 270	3 270
E'. Całkowita wysokość balustrady (po złożeniu)	mm	2 790	2 790	2 790	2 790	2 790	2 790	2 790	2 790
F. Tylny promień zataczania	mm	2 850	2 850	2 850	2 850	2 850	2 850	2 850	2 850
G. Całkowita wysokość pokrywy silnika	mm	2 600	2 600	2 600	2 600	2 600	2 600	2 600	2 600
H. Prześwit przeciwwagi*	mm	1 025	1 025	1 025	1 025	1 025	1 025	1 025	1 025
I. Rozstaw kół	mm	3 660	3 660	3 660	3 660	3 660	3 660	3 660	3 660
J. Długość gąsienicy	mm	4 460	4 460	4 460	4 460	4 460	4 460	4 460	4 460
K. Rozstaw gąsienic	mm	2 390	2 390	2 390	2 390	2 040	2 040	2 040	2 040
L. Szerokość płyty gąsienicy	mm	600	600	600	600	500	500	500	500
M. Prześwit minimalny*	mm	460	460	460	460	460	460	460	460
N. Długość całkowita	mm	9 795	9 745	9 690	9 720	9 795	9 745	9 690	9 720
N1. Długość całkowita	mm	9 660	9 610	9 570	9 560	9 660	9 610	9 570	9 560
O. Całkowita wysokość wysięgnika	mm	3 100	3 080	2 940	3 260	3 100	3 080	2 940	3 260
O1. Całkowita wysokość wysięgnika	mm	3 065	3 065	2 960	3 310	3 065	3 065	2 960	3 310

* Bez ostrogi płyty.

1 Wysięgnik dwuczęściowy

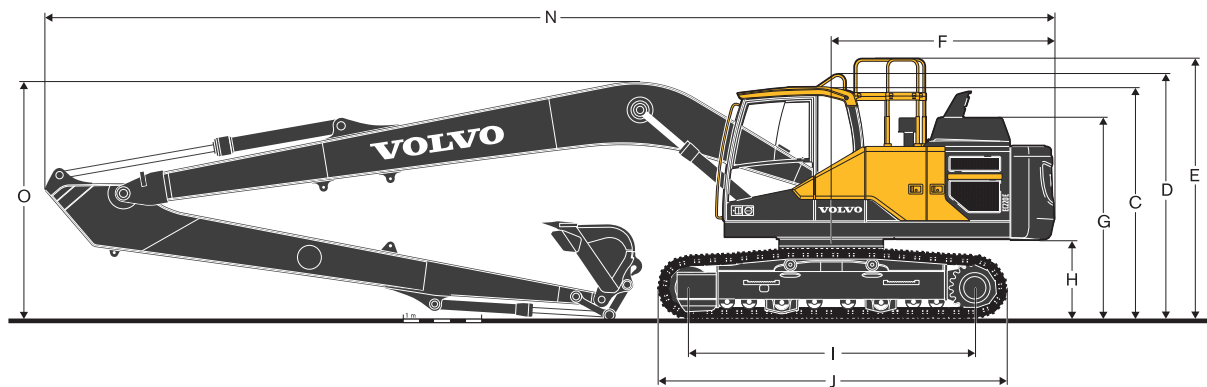

WYMIARY

Opis	Jednostka	EC220EN				EC220ENH				EC220ELR
		5.7 jednoczęściowy lub 5.57 dwuczęściowy				5.7 jednoczęściowy lub 5.57 dwuczęściowy				8.85
Wysięgnik	m									
Ramię	m	2.0	2.5	2.9	3.5	2.0	2.5	2.9	3.5	6.25
A. Całkowita szerokość nadwozia	mm	2 540	2 540	2 540	2 540	2 540	2 540	2 540	2 540	2 540
B. Szerokość całkowita	mm	2 800	2 800	2 800	2 800	2 540	2 540	2 540	2 540	3 190
C. Całkowita wysokość kabiny	mm	2 955	2 955	2 955	2 955	3 020	3 020	3 020	3 020	2 955
D. Całkowita wysokość poręczy	mm	3 075	3 075	3 075	3 075	3 140	3 140	3 140	3 140	3 075
E. Całkowita wysokość balustrady (po rozłożeniu)	mm	3 270	3 270	3 270	3 270	3 335	3 335	3 335	3 335	3 270
E'. Całkowita wysokość balustrady (po złożeniu)	mm	2 790	2 790	2 790	2 790	2 855	2 855	2 855	2 855	2 790
F. Tylny promień zataczania	mm	2 850	2 850	2 850	2 850	2 850	2 850	2 850	2 850	2 850
G. Całkowita wysokość pokrywy silnika	mm	2 600	2 600	2 600	2 600	2 665	2 665	2 665	2 665	2 600
H. Prześwit przeciwwagi*	mm	1 025	1 025	1 025	1 025	1 090	1 090	1 090	1 090	1 025
I. Rozstaw kół	mm	3 370	3 370	3 370	3 370	3 510	3 510	3 510	3 510	3 660
J. Długość gąsienicy	mm	4 160	4 160	4 160	4 160	4 360	4 360	4 360	4 360	4 460
K. Rozstaw gąsienic	mm	2 200	2 200	2 200	2 200	2 040	2 040	2 040	2 040	2 390
L. Szerokość płyty gąsienicy	mm	600	600	600	600	500	500	500	500	800
M. Prześwit minimalny*	mm	460	460	460	460	490	490	490	490	460
N. Długość całkowita	mm	9 795	9 745	9 690	9 720	9 795	9 745	9 690	9 720	12 880
N1. Długość całkowita	mm	9 660	9 610	9 570	9 560	9 660	9 610	9 570	9 560	-
O. Całkowita wysokość wysięgnika	mm	3 100	3 080	2 940	3 260	3 100	3 080	2 940	3 260	3 055
O1. Całkowita wysokość wysięgnika	mm	3 065	3 065	2 960	3 310	3 065	3 065	2 960	3 310	-

* Bez ostrogi płyty.

1 Wysięgnik dwuczęściowy

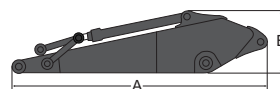
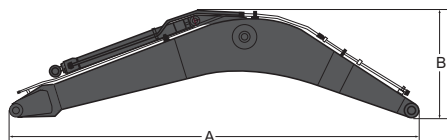

WYMIARY

Opis	Jednostka	Wysięgnik				Opis	Jednostka	Ramię					Dużego zasięgu
		Jedno-częściowy	Jedno-częściowy HD	Dwu-częściowy	Dużego zasięgu			Ramię	m	2.0	2.5	2.9	
Długość	mm	5 910	5 910	5 780	9 060	Długość	mm	3 065	3 525	3 910	3 910	4 540	7 330
Wysokość	mm	1 585	1 585	1 570	1 460	Wysokość	mm	980	860	860	860	855	945
Szerokość	mm	670	670	670	670	Szerokość	mm	440	440	440	440	440	385
Masa	kg	2 006	2 151	2 585	2 510	Masa	kg	1 091	1 133	1 146	1 183	1 226	1 309

* Łącznie z silownikiem, przewodami i sworzniem, bez sworznia silownika wysięgnika * Łącznie z silownikiem, łącznikami i sworzniem

Dane techniczne

MASY MASZYN I NACISK JEDNOSTKOWY NA PODŁOŻE

Description	Szerokość płyty gąsienicy	Masa robocza	Nacisk jednostkowy na podłoże	Szerokość całkowita	Masa robocza	Nacisk jednostkowy na podłoże	Szerokość całkowita
	mm	kg	kPa	mm	kg	kPa	mm
		EC220EL					
		Wysięgnik 5.7 m, ramię 2.9 m, łyżka 820 kg / 0.92 m ³ , przeciwwaga 4,200 kg			Wysięgnik dwuczęściowy 5.57 m, ramię 2.9 m, łyżka 820 kg / 0.92 m ³ , przeciwwaga 4,200 kg		
Potrójna ostroga	500	500	21 440	53.0	2 890	22 130	54.9
	600	600	21 700	45.1	2 990	22 385	46.1
	700	700	22 160	39.2	3 090	22 840	40.2
	800	800	22 445	35.3	3 190	23 130	36.3
	900	900	22 740	31.4	3 290	23 420	32.4
Potrójna ostroga HD	600	600	21 870	45.1	2 990	22 550	47.1
Podwójna ostroga	700	700	22 425	40.2	3 090	23 110	41.2
Pojedyncza ostroga	600	600	21 910	45.1	2 990	22 590	47.1
		EC220ENL					
		Wysięgnik 5.7 m, ramię 2.9 m, łyżka 820 kg / 0.92 m ³ , przeciwwaga 5,000 kg			Wysięgnik dwuczęściowy 5.57 m, ramię 2.9 m, łyżka 820 kg / 0.92 m ³ , przeciwwaga 5,000 kg		
Potrójna ostroga	500	22 150	54.9	2 540	22 840	56.9	2 540
	600	22 410	46.1	2 640	23 100	48.0	2 640
	700	22 870	40.2	2 740	23 560	42.2	2 740
Potrójna ostroga HD	600	22 580	47.1	2 640	23 265	48.0	2 640
Podwójna ostroga	700	23 140	41.2	2 740	23 820	42.2	2 740
		EC220EN					
		Wysięgnik 5.7 m, ramię 2.9 m, łyżka 820 kg / 0.92 m ³ , przeciwwaga 4,200 kg			Wysięgnik dwuczęściowy 5.57 m, ramię 2.9 m, łyżka 820 kg / 0.92 m ³ , przeciwwaga 4,200 kg		
Potrójna ostroga	600	21 280	48.0	2 800	21 960	49.0	2 800
	700	21 710	41.2	2 900	22 395	43.1	2 900
	800	21 980	37.3	3 000	22 660	38.2	3 000
	900	22 220	33.3	3 100	22 900	34.3	3 100
Potrójna ostroga HD	600	21 440	48.0	2 800	22 120	50.0	2 800
		EC220ENH					
		Wysięgnik 5.7 m, ramię 2.9 m, łyżka 820 kg / 0.92 m ³ , przeciwwaga 5,000 kg			Wysięgnik dwuczęściowy 5.57 m, ramię 2.9 m, łyżka 820 kg / 0.92 m ³ , przeciwwaga 5,000 kg		
Potrójna ostroga	500	23 270	62.8	2 540	23 960	64.7	2 540
	600	23 590	53.0	2 640	24 270	53.9	2 640
	700	24 110	46.1	2 740	24 790	48.0	2 740
		EC220ELR					
		Wysięgnik 8.85 m, ramię 6.25 m, łyżka 452 kg / 0.52 m ³ , przeciwwaga 5,000 kg					
Potrójna ostroga	800	23 690	37.3	3 190			
	900	23 990	33.3	3 290			

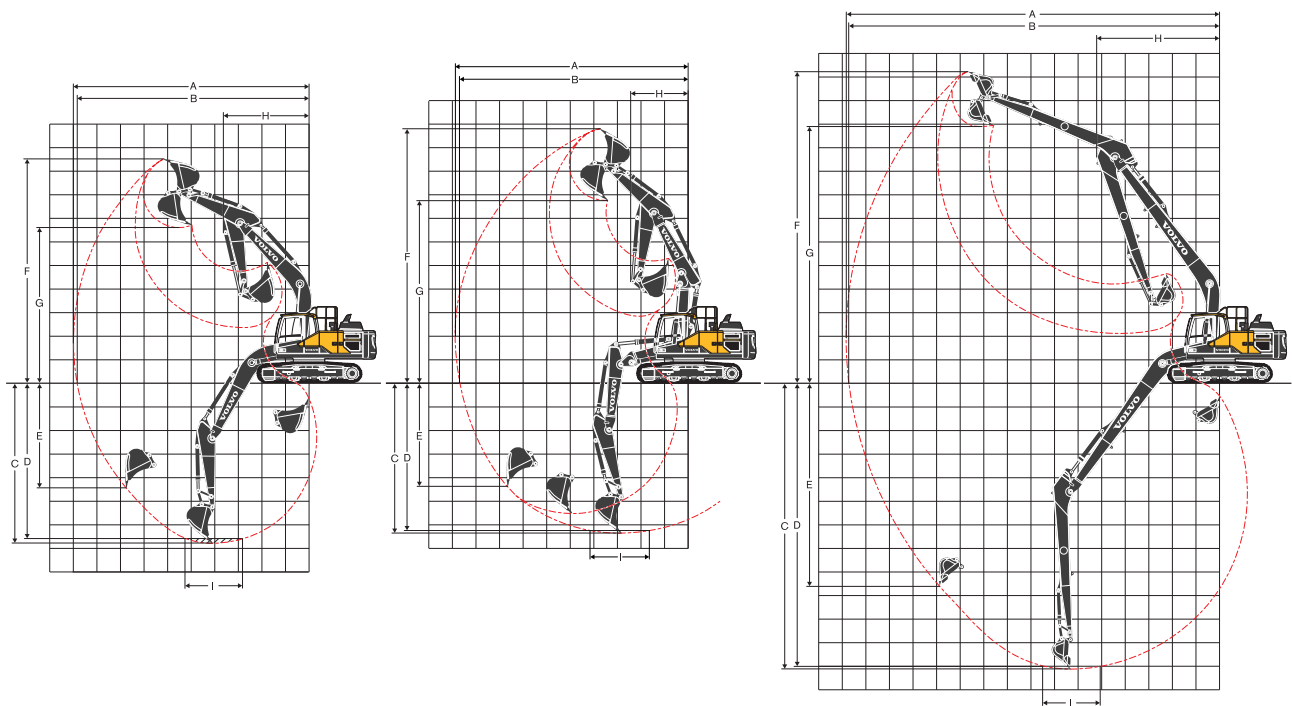

ZAKRESY ROBOCZE

Opis	Jednostka	EC220EL/EC220ENL/EC220EN								EC220ELR
		5.7, jednoczęściowy				5.57 m, dwuczęściowy				
		2.0	2.5	2.9	3.5	2.0	2.5	2.9	3.5	
Wysięgnik	m									
Ramię	m									
A. Maks. zasięg kopania	mm	9 090	9 550	9 930	10 390	8 980	9 450	9 840	10 310	15 800
B. Maks. zasięg kopania na poziomie gruntu	mm	8 910	9 380	9 770	10 240	8 800	9 280	9 670	10 150	15 700
C. Maksymalna głębokość kopania	mm	5 830	6 330	6 730	7 330	5 410	5 900	6 300	6 850	12 100
D. Maks. głębokość kopania (poziomo na odcinku 2.44 m)	mm	5 560	6 100	6 540	7 130	5 290	5 790	6 200	6 750	12 000
E. Maks. głębokość kopania pionowej ściany	mm	4 880	5 620	6 090	6 470	4 390	4 990	5 410	5 930	11 290
F. Maks. wysokość skrawania	mm	8 940	9 220	9 460	9 460	10 010	10 380	10 710	10 920	13 300
G. Maks. wysokość wysypu	mm	6 190	6 430	6 650	6 700	7 100	7 460	7 780	8 010	10 950
H. Min. przedni promień zataczania	mm	3 790	3 670	3 640	3 660	2 890	2 740	2 470	2 730	5 200

Opis	Jednostka	EC220ENH								
		5.7, jednoczęściowy				5.57 m, dwuczęściowy				
		2.0	2.5	2.9	3.5	2.0	2.5	2.9	3.5	
Wysięgnik	m	-								
Ramię	m	-	2.0	2.5	2.9	3.5	2.0	2.5	2.9	3.5
A. Maks. zasięg kopania	mm	-	9 090	9 550	9 930	10 390	8 980	9 450	9 840	10 310
B. Maks. zasięg kopania na poziomie gruntu	mm	-	8 910	9 380	9 770	10 240	8 800	9 280	9 670	10 150
C. Maksymalna głębokość kopania	mm	-	5 760	6 260	6 660	7 260	5 340	5 830	6 230	6 780
D. Maks. głębokość kopania (poziomo na odcinku 2.44 m)	mm	-	5 490	6 030	6 470	7 060	5 220	5 720	6 130	6 680
E. Maks. głębokość kopania pionowej ściany	mm	-	4 810	5 550	6 020	6 400	4 320	4 920	5 340	5 860
F. Maks. wysokość skrawania	mm	-	9 010	9 290	9 530	9 530	10 080	10 450	10 780	10 990
G. Maks. wysokość wysypu	mm	-	6 260	6 500	6 720	6 770	7 170	7 530	7 850	8 080
H. Min. przedni promień zataczania	mm	-	3 790	3 670	3 640	3 660	2 890	2 740	2 470	2 730

SIŁY KOPANIA Z ŁYŻKĄ ZAMONTOWANĄ BEZPOŚREDNIO

Promień łyżki		mm	1 528	1 528	1 528	1 528	1 528	1 528	1 528	1 528	1 250	
Siła odpajania - łyżka	Normalna	SAE J1179	kN	146	125	125	125	146	125	125	125	68
	Zwiększona moc	SAE J1179	kN	154	132	132	132	154	132	132	132	-
	Normalna	ISO 6015	kN	165	141	141	141	165	141	141	141	77
	Zwiększona moc	ISO 6015	kN	174	149	149	149	174	149	149	149	-
Siła odpajania - ramię	Normalna	SAE J1179	kN	144	117	101	92	144	117	101	92	44
	Zwiększona moc	SAE J1179	kN	153	124	107	97	153	124	107	97	-
	Normalna	ISO 6015	kN	149	121	104	94	149	121	104	94	45
	Zwiększona moc	ISO 6015	kN	158	128	110	99	158	128	110	99	-
Kąt obrotu, łyżka		°	166	175	175	175	175	175	175	175	178	

Dane techniczne

OFERTA ŁYZEK

Typ łyżki		Pojemność	Szerokość skrawania	Masa	Zęby	EC220EL							
						Wysięgnik 5.7 m				5.57 m, dwuczęściowy			
						Płyta gasienicy 600 mm, przeciwwaga 4,200 kg				Płyta gasienicy 600 mm, przeciwwaga 4,200 kg			
L	mm	kg	EA	2.0m	2.5m	2.9m	3.5m	2.0m	2.5m	2.9m	3.5m		
Łyżki montowane bezpośrednio	Do zastosowań ogólnych	480	600	623	3	C	C	C	C	C	C	C	C
		630	800	703	4	C	C	C	C	C	C	C	C
		750	900	749	4	C	C	C	C	C	C	C	C
		920	1 050	819	4	C	C	C	C	C	C	C	C
		1 090	1 200	908	5	C	C	C	C	C	C	C	C
		1 270	1 350	995	5	C	C	C	B	C	C	C	B
		1 440	1 500	1 085	6	C	C	B	A	C	C	B	A
Typ łyżki		Pojemność	Szerokość skrawania	Masa	Zęby	EC220ENL							
						Wysięgnik 5.7 m				5.57 m, dwuczęściowy			
						Płyta gasienicy 600 mm, przeciwwaga 5,000 kg				Płyta gasienicy 600 mm, przeciwwaga 5,000 kg			
L	mm	kg	EA	2.0m	2.5m	2.9m	3.5m	2.0m	2.5m	2.9m	3.5m		
Łyżki montowane bezpośrednio	Do zastosowań ogólnych	480	600	623	3	C	C	C	C	C	C	C	C
		630	800	703	4	C	C	C	C	C	C	C	C
		750	900	749	4	C	C	C	C	C	C	C	C
		920	1 050	819	4	C	C	C	C	C	C	C	C
		1 090	1 200	908	5	C	C	C	C	C	C	C	C
		1 270	1 350	995	5	C	C	C	C	C	C	C	C
		1 440	1 500	1 085	6	C	C	C	B	C	C	C	B
Typ łyżki		Pojemność	Szerokość skrawania	Masa	Zęby	EC220EN							
						Wysięgnik 5.7 m				5.57 m, dwuczęściowy			
						Płyta gasienicy 600 mm, przeciwwaga 4,200 kg				Płyta gasienicy 600 mm, przeciwwaga 4,200 kg			
L	mm	kg	EA	2.0m	2.5m	2.9m	3.5m	2.0m	2.5m	2.9m	3.5m		
Łyżki montowane bezpośrednio	Do zastosowań ogólnych	480	600	623	3	C	C	C	C	C	C	C	C
		630	800	703	4	C	C	C	C	C	C	C	C
		750	900	749	4	C	C	C	C	C	C	C	C
		920	1 050	819	4	C	C	C	C	C	C	C	C
		1 090	1 200	908	5	C	C	C	C	C	C	C	C
		1 270	1 350	995	5	C	C	C	B	C	C	C	B
		1 440	1 500	1 085	6	C	C	B	A	C	C	B	A
Typ łyżki		Pojemność	Szerokość skrawania	Masa	Zęby	EC220ENH							
						Wysięgnik 5.7 m				5.57 m, dwuczęściowy			
						Płyta gasienicy 600 mm, przeciwwaga 5,000 kg				Płyta gasienicy 600 mm, przeciwwaga 5,000 kg			
L	mm	kg	EA	2.0m	2.5m	2.9m	3.5m	2.0m	2.5m	2.9m	3.5m		
Łyżki montowane bezpośrednio	Do zastosowań ogólnych	480	600	623	3	C	C	C	C	C	C	C	C
		630	800	703	4	C	C	C	C	C	C	C	C
		750	900	749	4	C	C	C	C	C	C	C	C
		920	1 050	819	4	C	C	C	C	C	C	C	C
		1 090	1 200	908	5	C	C	C	C	C	C	C	C
		1 270	1 350	995	5	C	C	C	C	C	C	C	C
		1 440	1 500	1 085	6	C	C	C	B	C	C	C	B

Należy zasięgnąć porady przedstawiciela firmy Volvo w zakresie prawidłowego doboru łyżek i osprzętu do określonego zastosowania.

Zalecenia mają jedynie charakter orientacyjny i określono je dla typowych warunków pracy.

Objętość łyżki jest liczona zgodnie z normą ISO 7451: materiał z nadsypem, o kącie usypu odpowiadającym proporcji 1:1.

Maksymalna gęstość materiału

A	1 200~1 300 kg/m ³	Węgiel, caliche, tupek ilasty
B	1 400~1 600 kg/m ³	Mokra ziemia i glina, wapień, piaskowiec
C	1 700~1 800 kg/m ³	Granit, mokry piasek, dokładnie rozszadzona skała
D	1 900 kg/m ³ ~	Mokry muł, ruda żelaza

Dane techniczne

UDŹWIG MODELU EC220ENH

Udźwig na końcu ramienia bez łyżki.

Aby uzyskać udźwig uwzględniający masę łyżki, wystarczy odjąć rzeczywistą masę łyżki montowanej bezpośrednio lub łyżki szybkozłącząca od poniższych wartości.

	Hak dźwigowy względem poziomu gruntu	1.5 m		3.0 m		4.5 m		6.0 m		7.5 m		9.0 m		Zasięg maks.			
		Wzdłuż podwozia	Poprzecznie do podwozia	Wzdłuż podwozia	Poprzecznie do podwozia	Wzdłuż podwozia	Poprzecznie do podwozia	Wzdłuż podwozia	Poprzecznie do podwozia	Wzdłuż podwozia	Poprzecznie do podwozia	Wzdłuż podwozia	Poprzecznie do podwozia	Wzdłuż podwozia	Poprzecznie do podwozia	m	
Wysięgnik: 5.7m Ramię: 2.5m Gąsienice: 500mm Przeciwwaga: 5 000kg	7.5 m	kg													*5 670	*5 670	5.6
	6.0 m	kg						*5 500	5 440						*5 600	4 380	6.9
	4.5 m	kg					*7 000	*7 000	*6 020	5 290	*5 680	3 750			*5 690	3 670	7.6
	3.0 m	kg					*9 020	7 550	*6 910	5 050	*5 990	3 660			5 530	3 330	8.0
	1.5 m	kg					*10 780	7 090	*7 800	4 830	5 970	3 560			5 360	3 210	8.1
	0 m	kg					*11 570	6 880	8 110	4 680	5 890	3 490			5 500	3 270	7.9
	-1.5 m	kg			*10 840	*10 840	*11 480	6 860	8 060	4 640					6 040	3 570	7.4
	-3.0 m	kg			*14 760	13 020	*10 560	6 950	*7 790	4 710					*7 010	4 290	6.5
	-4.5 m	kg			*11 400	*11 400	*8 140	7 220							*7 150	6 330	5.0
Wysięgnik: 5.7m Ramię: 2.9m Gąsienice: 500mm Przeciwwaga: 5 000kg	7.5 m	kg							*5 180	*5 180					*4 910	*4 910	6.2
	6.0 m	kg						*5 080	*5 080						*4 580	4 000	7.3
	4.5 m	kg						*5 660	5 360	*5 350	3 800			*4 520	3 420	8.0	
	3.0 m	kg					*8 440	7 690	*6 590	5 120	*5 750	3 700			*4 640	3 120	8.4
	1.5 m	kg					*10 370	7 190	*7 570	4 870	6 000	3 580			*4 950	3 010	8.5
	0 m	kg			*5 420	*5 420	*11 430	6 920	8 140	4 700	5 900	3 490			5 140	3 060	8.3
	-1.5 m	kg	*6 270	*6 270	*10 320	*10 320	*11 590	6 850	8 060	4 630	5 860	3 460			5 580	3 300	7.8
	-3.0 m	kg	*11 380	*11 380	*15 660	12 910	*10 930	6 910	*8 080	4 670					6 590	3 880	6.9
	-4.5 m	kg			*12 740	*12 740	*9 050	7 120							*6 920	5 340	5.6
Wysięgnik: 5.7m Ramię: 3.5m Gąsienice: 500mm Przeciwwaga: 5 000kg	7.5 m	kg													*4 940	4 250	7.1
	6.0 m	kg								*4 650	3 940				*4 900	3 420	8.1
	4.5 m	kg						*4 910	*4 910	*4 800	3 870				4 920	2 990	8.8
	3.0 m	kg						*5 790	5 210	*5 220	3 750	4 660	2 810		4 590	2 760	9.1
	1.5 m	kg						*6 770	4 930	*5 730	3 610	4 600	2 750		4 470	2 680	9.2
	0 m	kg						*7 580	4 720	5 900	3 490				4 560	2 710	9.0
	-1.5 m	kg					*10 830	6 820	*8 010	4 610	5 830	3 430			4 870	2 890	8.6
	-3.0 m	kg			*15 400	12 700	*10 550	6 820	*7 900	4 600	5 850	3 450			5 570	3 300	7.8
	-4.5 m	kg	*16 740	*16 740	*13 110	13 000	*9 330	6 970	*6 880	4 710					*5 890	4 190	6.6
Wysięgnik: 5.57m dwuczęściowy Ramię: 2.0m Gąsienice: 500mm Przeciwwaga: 5 000kg	7.5 m	kg					*8 600	8 410							*8 480	7 620	4.8
	6.0 m	kg					*8 580	8 350	*7 470	5 270					*7 400	5 010	6.2
	4.5 m	kg					*9 580	7 900	*7 670	5 140					6 800	4 030	7.0
	3.0 m	kg					*10 890	7 280	*8 130	4 890					6 100	3 590	7.4
	1.5 m	kg							8 180	4 670	5 900	3 450			5 900	3 440	7.5
	0 m	kg					*10 870	6 690	8 040	4 550					6 090	3 530	7.3
	-1.5 m	kg					*9 360	6 720	*7 120	4 550					*5 890	3 940	6.7
	-3.0 m	kg					*6 690	*6 690									5.7
	9.0 m	kg													*6 130	*6 130	4.0
Wysięgnik: 5.57m dwuczęściowy Ramię: 2.9m Gąsienice: 500mm Przeciwwaga: 5 000kg	7.5 m	kg					*7 030	*7 030	*5 140	*5 140					*4 940	*4 940	6.0
	6.0 m	kg					*7 080	*7 080	*6 680	5 500					*4 560	4 040	7.2
	4.5 m	kg			*9 140	*9 140	*8 560	8 280	*7 090	5 330	*6 230	3 740			*4 470	3 410	7.9
	3.0 m	kg					*10 090	7 660	*7 720	5 060	6 110	3 630			*4 570	3 100	8.3
	1.5 m	kg					*11 260	7 090	*8 260	4 800	5 970	3 500			*4 850	2 990	8.4
	0 m	kg			*5 940	*5 940	*11 410	6 790	8 110	4 610	5 860	3 410			5 200	3 040	8.2
	-1.5 m	kg			*10 850	*10 850	*10 530	6 700	*7 870	4 530	*5 790	3 390			*5 490	3 290	7.7
	-3.0 m	kg			*10 990	*10 990	*8 600	6 790	*6 370	4 580					*4 980	3 900	6.8

Uwagi: 1. Podane wartości udźwigu dotyczą maszyny działającej w trybie dokładnym (F) (zwiększona moc). 2. Powyższe obciążenia spełniają wymagania norm SAE J1097 i ISO 10567 dotyczących udźwigu koparek hydraulicznych. 3. Obciążenia znamionowe nie przekraczają 87% hydraulicznej mocy udźwigu lub 75% obciążenia wyracającego. 4. Obciążenia znamionowe oznaczone gwiazdką (*) są ograniczone bardziej przez moc hydrauliczną niż obciążenie wyracające.

UDŹWIG MODELU EC220ELR

Udźwig na końcu ramienia bez łyżki.

Aby uzyskać udźwig uwzględniający masę łyżki, wystarczy odjąć rzeczywistą masę łyżki montowanej bezpośrednio lub łyżki i szybkozłącza od poniższych wartości.

	Hak dźwigowy względem poziomu gruntu	0.0 m		1.5 m		3.0 m		4.5 m		6.0 m		7.5 m		9.0 m			
		Wzdłuż podwozia	Poprzecznie do podwozia	Wzdłuż podwozia	Poprzecznie do podwozia	Wzdłuż podwozia	Poprzecznie do podwozia	Wzdłuż podwozia	Poprzecznie do podwozia	Wzdłuż podwozia	Poprzecznie do podwozia	Wzdłuż podwozia	Poprzecznie do podwozia	Wzdłuż podwozia	Poprzecznie do podwozia		
	4.5 m	kg											*2 820	*2 820	*3 340	*3 340	
	3.0 m	kg				*6 300	*6 300	*4 590	*4 590	*3 720	*3 720	*3 210	3 070	*3 790	3 710		
	1.5 m	kg				*7 880	7 320	*5 580	5 020	*4 330	3 700	*3 600	2 850	*4 210	3 410		
	0.0 m	kg			*2 480	*2 480	*5 610	*5 610	*6 360	4 570	*4 860	3 410	*3 970	2 650	*4 550	3 160	
	-1.5 m	kg	*2 650	*2 650	*3 360	*3 360	*5 620	*5 620	*6 860	4 290	*5 250	3 200	4 140	2 500	*4 810	2 980	
	-3.0 m	kg	*3 570	*3 570	*4 340	*4 340	*6 320	6 270	*7 110	4 160	5 210	3 070	4 030	2 400	4 790	2 870	
	-4.5 m	kg	*4 530	*4 530	*5 410	*5 410	*7 370	6 290	*7 120	4 120	5 150	3 020	3 980	2 350	4 740	2 830	
	-6.0 m	kg	*5 560	*5 560	*6 600	*6 600	*8 740	6 410	*6 920	4 160	5 160	3 030	3 980	2 350	4 750	2 830	
	-7.5 m	kg	*6 670	*6 670	*7 960	*7 960	*8 470	6 590	*6 480	4 270	*5 170	3 100	4 040	2 410	*4 710	2 900	
	-9.0 m	kg			*9 560	*9 560	*7 360	6 870	*5 710	4 450	*4 560	3 240	*3 640	2 540	*4 280	3 020	
	-10.5 m	kg					*5 630	*5 630	*4 390	*4 390	*3 350				*3 520	3 230	
Wysięgnik: 8.85m Ramie: 6.25m Gąsienice: 800mm Przeciwwaga: 5 000kg	Hak dźwigowy względem poziomu gruntu		10.0 m		12 m		13.5 m		Zasięg maks.								
			Wzdłuż podwozia	Poprzecznie do podwozia	Wzdłuż podwozia	Poprzecznie do podwozia	Wzdłuż podwozia	Poprzecznie do podwozia	Wzdłuż podwozia	Poprzecznie do podwozia							
		12.0 m	kg						*870	*870	10.3						
		10.5 m	kg						*800	*800	11.6						
		9.0 m	kg			*1 450	*1 450		*760	*760	12.6						
		7.5 m	kg	*2 230	*2 230	*2 060	*2 060		*740	*740	13.4						
		6.0 m	kg	*2 390	*2 390	*2 330	2 070	*1 330	*1 330	*740	*740	13.9					
		4.5 m	kg	*2 610	2 530	*2 470	1 980	*1 810	1 560	*750	*750	14.3					
		3.0 m	kg	*2 870	2 390	*2 640	1 890	*2 160	1 500	*780	*780	14.5					
		1.5 m	kg	*3 140	2 240	*2 830	1 790	2 400	1 440	*820	*820	14.6					
		0.0 m	kg	*3 390	2 110	2 820	1 700	2 340	1 390	*880	*880	14.4					
		-1.5 m	kg	3 330	2 000	2 740	1 630	2 300	1 350	*970	*970	14.2					
		-3.0 m	kg	3 250	1 930	2 690	1 580	*1 670	1 320	*1 100	*1 100	13.7					
		-4.5 m	kg	3 210	1 890	2 670	1 570			*1 280	*1 280	13.1					
		-6.0 m	kg	3 220	1 900	*2 410	1 590			*1 560	1 550	12.3					
	-7.5 m	kg	3 290	1 970					*2 030	1 830	11.2						
	-9.0 m	kg							*3 020	2 320	9.7						
	-10.5 m	kg							*3 250	*3 250	7.6						

Uwagi: 1. Podane wartości udźwigu dotyczą maszyny działającej w trybie dokładnym (F) (zwiększona moc). 2. Powyższe obciążenia spełniają wymagania norm SAE J1097 i ISO 10567 dotyczących udźwigu koparek hydraulicznych. 3. Obciążenia znamionowe nie przekraczają 87% hydraulicznej mocy udźwigu lub 75% obciążenia wywracającego. 4. Obciążenia znamionowe oznaczone gwiazdką (*) są ograniczone bardziej przez moc hydrauliczną niż obciążenie wywracające.

Wyposażenie

Silnik

Turbodoładowany, 4-suwowy silnik wysokoprężny chłodzony cieczą, z wtryskiem bezpośrednim i chłodnicą powietrza doładowania, zgodny z wymogami normy europejskiej Tier 4f (Stage IV w USA)

Filtr powietrza ze wskaźnikiem

Nagrzewnica dolotu powietrza

Cyklonowy filtr wstępny

Elektryczny wyłącznik silnika

Filtr paliwa i separator wody

Pompa wlewu paliwa: 50 l/min, z automatycznym wyłącznikiem

Alternator, 80 A

Standardowy układ chłodzenia ze sprzęgłem wentylatora (40 stopni Celsjusza)

Elektryczny/elektroniczny układ sterujący

Contronics

Zaawansowany układ sterowania trybami pracy

System autodiagnostyczny

System CareTrack GSM/GPS z subskrypcją na 3 lata

Wskaźnik stanu maszyny

Sterowanie mocą z wykrywaniem prędkości obrotowej silnika

Układ automatycznego włączania biegu jałowego

Funkcja zwiększenia mocy jednym przyciskiem

Funkcja zatrzymania awaryjnego

Regulowany, kolorowy monitor LCD

Główny odłącznik elektryczny

Obwód zapobiegający ponownemu rozruchowi silnika

Wysokie wydajne lampy halogenowe lub LED:

2 na ramie

1 na wysięgniku

Akumulatory, 2 x 12 V / 140 Ah

Rozrusznik, 24 V / 5.5 kW

Rama

Droga dostępowa z poręczą

Miejsce do przechowywania narzędzi

Wytlaczone płyty antypoślizgowe

Dolna osłona (do dużych obciążeń)

Pełnowymiarowa przeciwwaga:

4,200 kg dla długiej koparki (L) i wąskiej koparki (N)

5,000 kg dla wąskiej długiej koparki (NL), wąskiej ciężkiej koparki (NH) oraz koparki o długim zasięgu (LR)

Podwozie

Dolna osłona (do dużych obciążeń)

Hydrauliczne regulatory gąsienic

Smarowane i uszczelnione ogniwa gąsienic

Osłona gąsienic

szerokość 600 mm, z potrójnymi ostrogami

szerokość 800 mm, z potrójnymi ostrogami (LR)

Układ hydrauliczny

Zawór odcinający w przypadku pęknięcia przewodu wysięgnika z urządzeniem ostrzegającym o przeciążeniu

Układ hydrauliczny z funkcją automatycznego wykrywania

Układ sumujący

Priorytet ramienia

Priorytet obrotu

Tryb oszczędzania paliwa ECO

Zawory regeneracyjne wysięgnika, ramienia i łyżki

Zawory przeciwozbiciowe obrotnicy

Zawory blokujące wysięgnik i ramię

Wielostopniowy układ filtrujący

Siłowniki wysięgnika (x2)

Amortyzatory krańcowego położenia siłowników

Uszczelki zapobiegające zanieczyszczeniu wnętrza siłowników

Zapasowy zawór hydrauliczny

Automatyczne, dwubiegowe silniki układu jezdowego

Olej hydrauliczny 46 o wydłużonym okresie eksploatacji

WYPOSAŻENIE STANDARDOWE

Kabina i wnętrze

Kabina z atestowaną konstrukcją ROPS (ISO 12117-2)

Smarowane olejem silikonowym mocowania gumowe ze sprężyną

Dźwignia blokady sterowania

Pedaly do kierowania pojazdem i dźwignie ręczne

Regulowany fotel operatora z ogrzewaniem i konsola dźwistików z regulacją położenia

Dźwistki sterujące, z 4 przyciskami każdy

Zintegrowany układ klimatyzacji i ogrzewania, automatyczny

Elastyczna antena

Radioodbiornik z obsługą plików MP3 i technologii Bluetooth oraz złączem USB

Odporna na warunki atmosferyczne i wygłuszona kabina z następującym wyposażeniem:

Uchwyty na kubki

Zamki drzwi

Przyciemnione szyby

Mata podłogowa

Sygnal dźwiękowy

Duży schówek

Podnoszona szyba przednia

Zdemnowana dolna szyba przednia

Pas bezpieczeństwa

Szkló bezpieczne

Osłony przeciwsłoneczne: przednia, dachowa, tylna

Osłona przeciwdeszczowa

Wycieraczka szyby przedniej z funkcją pracy przerywanej

Kamera cofania

Kluczyk główny

Osprzęt kopiący

Wysięgnik: jednoczęściowy (5.7 m) i długiego zasięgu (8.85 m)

Ramię: 2.9 m, maszyna o dużym zasięgu: 6.25 m

Ręczne smarowanie centralne

WYPOSAŻENIE DODATKOWE

Silnik

Elektryczna grzałka bloku silnika: 120 V, 240 V

Wstępny filtr kąpieli olejowej

Nagrzewnica płynu chłodzącego dla silników wysokoprężnych, 5 kW

Separator wody z funkcją podgrzewania

Automatyczne wyłączanie silnika

Pompa wlewu paliwa, 35 l/min

Układ chłodzenia do klimatu tropikalnego (50 stopni Celsjusza)

Instalacja elektryczna

Dodatkowe światła robocze (halogenowe lub LED):

1 na wysięgniku

3 na kabinie

1 na przeciwwadze

Sygnalizacja dźwiękowa jazdy

System antykradzieżowy

Pomarańczowe światło ostrzegawcze „kogut”

Obrotowa lampa ostrzegawcza, LED

Kamera widoku bocznego

Dig Assist 2D/In-field/Steelwrist

Inteligentny system kamer Volvo „widok z lotu ptaka” (VSV)

Podwozie

Pełna osłona gąsienic

Szerokość 500/600/600 HD/700/800/900 mm, z potrójnymi ostrogami

Szerokość gąsienicy 700 mm, z potrójnymi ostrogami

Szerokość gąsienicy 600 mm, z pojedynczą ostrogą

WYPOSAŻENIE DODATKOWE

Układ hydrauliczny

Zawór odcinający w przypadku pęknięcia przewodu ramienia
Układ pływającego wysięgnika z wysokociśnieniowym zaworem bezpieczeństwa (HRV)
Układ pływającego wysięgnika bez wysokociśnieniowego zaworu bezpieczeństwa (HRV)
Rurociąg hydrauliczny:
System zarządzania osprzętem (do 20 programowanych konfiguracji)
Młot i nożyce, przepływ z 1 pompy i 2 pomp
Instalacja do zasilania łyżki skarpowej i głowicy uchylno-obrotowej (40 l/min lub 60 l/min)
Dodatkowe przewody do zasilania łyżki skarpowej i głowicy uchylno-obrotowej
Chwytnak
Przewód spustowy oleju
Szybkolącze
Wstępne nastawianie ciśnienia młota i nożyc
Dodatkowy filtr powrotny
Hydrauliczne szybkolącze Volvo S1, S1 bez haka
Hydrauliczne szybkolącze Volvo VQC-HD, S70 / VQC-HU, DR22
Ulegający biodegradacji olej hydrauliczny 46
Olej hydrauliczny o wydłużonym okresie eksploatacji, 32, 46, 68

WYPOSAŻENIE DODATKOWE

Kabina i wnętrze

Fotel z materiałową tapicerką, bez ogrzewania
Fotel z materiałową tapicerką, podgrzewaniem i pneumatyczną amortyzacją
Dźwostki z krótkimi dźwigniami
Dźwostki sterujące z 3 przełącznikami zwykłymi i 1 przełącznikiem proporcjonalnym
Szyberdach
Oslona chroniąca przed spadającymi obiektami (FOG)
Mocowana do ramy
Mocowana do kabiny
Mocowana do kabiny konstrukcja chroniąca przed spadającymi obiektami (FOPS)
Kamera boczna
Zestaw dla palaczy (popielniczka i zapalniczka)
Siatka zabezpieczająca na szybę przednią
Oslona przeciwsłoneczna, dachowa (stalowa)
Wycieraczka dolnej szyby przedniej z funkcją pracy przerywanej
Pistolet powietrzny do czyszczenia
Zabezpieczenie szyb kabiny przed wybiciem
Specjalny klucz

Osprzęt kopiący

Wysięgnik: 5.7 m, jednoczęściowy, do ciężkich prac
Wysięgnik: 5.57 m, dwuczęściowy
Ramię: 2.0 m, 2.5 m, 2.9 m, 3.5 m
Łączniki z uchwytem do podnoszenia

Serwis

Zestaw narzędzi do konserwacji codziennej
Kompletny zestaw narzędzi

OFERTA WYPOSAŻENIA DODATKOWEGO VOLVO

Automatyczne wyłączenie silnika



Wysięgnik dwuczęściowy



Nagrzewnica cieczy chłodzącej dla silników wysokoprężnych



Światła LED



Pompa wlewu paliwa



Pistolet powietrzny do czyszczenia



Niektóre produkty mogą być niedostępne na niektórych rynkach. W związku ze strategią ciągłego udoskonalania zastrzegamy sobie prawo do dokonywania zmian w naszych produktach bez wcześniejszego zawiadomienia. Zamieszczone zdjęcia nie zawsze przedstawiają maszyny w wersji standardowej.

VOLVO

Volvo Construction Equipment

www.volvoce.com