



Volvo Construction Equipment

EC160E, EC180E

Koparki Gąsienicowe Volvo 16.4–20.9 t 150 kW



Pasja do wydajnej pracy

Volvo Construction Equipment nie zadowala się naśladownictwem. Naszym celem jest rozwijanie produktów i usług zwiększających wydajność – wierzymy, że jesteśmy w stanie obniżyć koszty i zwiększyć zyski specjalistów używających naszego sprzętu. Jako członek Grupy Volvo pracujemy z pasją nad wprowadzaniem innowacyjnych rozwiązań, które sprawiają, że nasi klienci mogą pracować wydajniej – a nie ciężiej.

Pomagamy klientom zwiększać wydajność

Zrobić więcej przy mniejszym wysiłku to motto firmy Volvo Construction Equipment. Wysoka wydajność od dawna idzie w parze z mniejszym zużyciem energii, łatwością użytkowania i trwałością. A jeśli chodzi o obniżanie kosztu cyklu życia maszyn, firma Volvo stanowi klasę sama dla siebie.

Dostosowane do Twoich potrzeb

Dużo zależy od tworzenia rozwiązań dostosowanych do konkretnych zastosowań maszyn i potrzeb użytkowników. Innowacyjność często wymaga korzystania z zaawansowanych technologii – ale nie zawsze musi. Niektóre z naszych najlepszych pomysłów były proste i opierały się na doskonałym i dogłębnym zrozumieniu, na czym polega praca naszych klientów.



Wiele można się nauczyć w ciągu 180 lat

W swojej długiej historii firma Volvo wprowadziła liczne rozwiązania, które zrewolucjonizowały sposób użytkowania maszyn budowlanych. Żadna inna marka nie kojarzy się silniej z bezpieczeństwem niż Volvo. Ochrona operatorów i osób przebywających w pobliżu maszyn oraz ograniczanie do minimum wpływu na środowisko naturalne to tradycyjne wartości naszej firmy, które nadal kształtują naszą filozofię projektowania maszyn.

Jesteśmy po Twojej stronie

Na pozycję marki Volvo pracują najlepsi specjaliści. Volvo to prawdziwie globalne przedsiębiorstwo, które przez cały czas stoi u boku swoich klientów, gotowe pomagać im szybko i sprawnie – w każdym miejscu.

Kieruje nami pasja do wydajnej pracy.

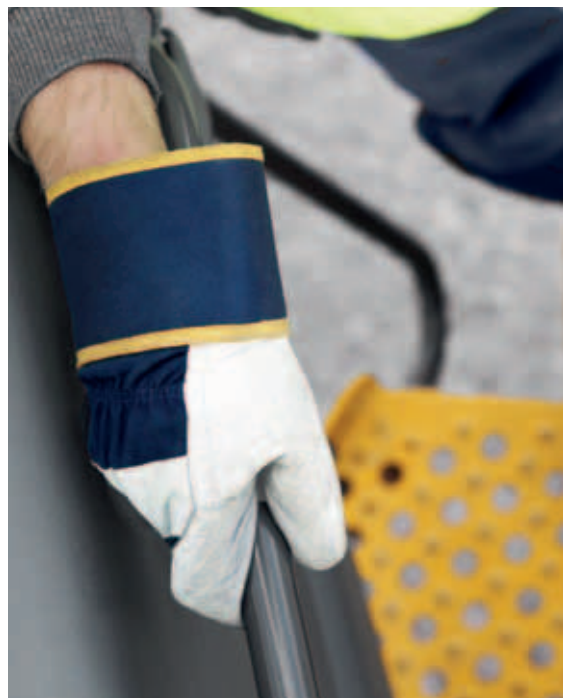

Volvo Trucks



Renault Trucks



Mack Trucks



UD Trucks



Volvo Buses



Volvo Construction Equipment



Volvo Penta



Volvo Financial Services

Wrodzona wydajność

Nowe koparki EC160E oraz EC180E firmy Volvo wyposażono w wiele nowych funkcji, dzięki którym wydajność ma przypisany najwyższy priorytet podczas prowadzenia robót. Maszynę wyprodukowano, starannie uwzględniając każde zastosowanie i podzespół. Dzięki temu uzyskano maksymalny czas pracy bez przestojów, mniejsze zużycie paliwa i skrócenie cykli pracy przy jednoczesnym zapewnieniu najwyższej wydajności.

Silnik Volvo

Zbudowany na bazie sprawdzonych, zaawansowanych technologii i kilkudziesięciu lat doświadczeń potężny silnik Volvo D4 Stage IV charakteryzuje się większą mocą przy jednoczesnym zmniejszeniu zużycia paliwa i emisji spalin oraz oferuje najwyższą jakość, niezawodność i trwałość.

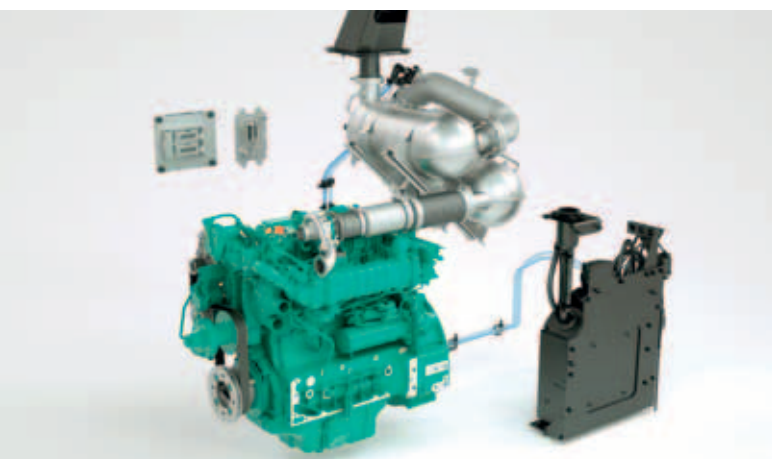

Funkcja „pływającego” wysięgnika

Dzięki funkcji pływania wysięgnika można zaoszczędzić moc pompy wykorzystywaną do opuszczania wysięgnika lub użyć jej do realizacji innych funkcji, skracając tym samym cykl pracy. Ułatwia to również operację wyrównywania powierzchni.

Automatyczne wyłączanie silnika

W celu zmniejszenia zużycia paliwa silnik wyłącza się automatycznie po upływie ustawionego czasu nieaktywności maszyny (domyślnie po pięciu minutach).

Większa moc

Większa moc silnika w połączeniu ze zwiększoną mocą wejściową pompy przekłada się na bardziej precyzyjną obsługę i jazdę. Gwarantuje także krótsze czasy cykli oraz niższe zużycie paliwa, co pozwala uzyskać wyższą produktywność.

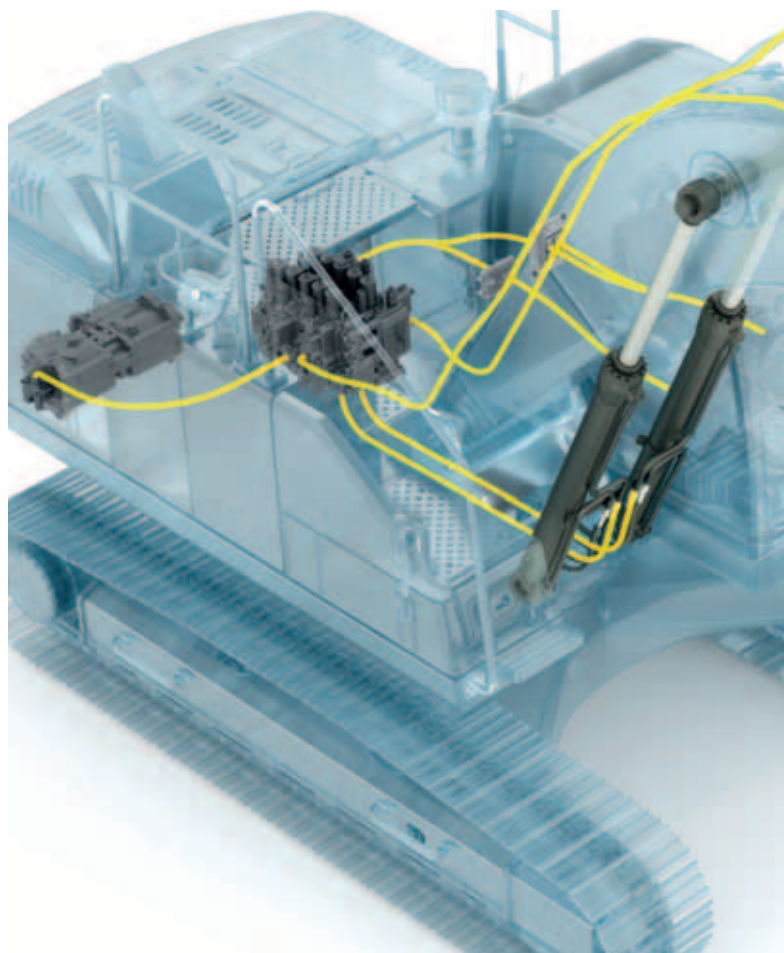

Główny rozdzielacz sterujący i oprogramowanie

Ten rozdzielacz jest zgodny z oprogramowaniem maszyny i korzysta z dotychczasowych znakomitych możliwości sterowania, gwarantując płynną i łatwą obsługę. Jest także zgodny z trybem Volvo ECO, w którym zużycie paliwa jest zmniejszone dzięki zastosowaniu elektronicznej pompy sterującej.



Zoptymalizowany układ hydrauliczny

Układ hydrauliczny, w połączeniu z w pełni elektronicznym układem sterowania oraz zaawansowanym trybem ECO, został zoptymalizowany pod kątem harmonijnej współpracy z silnikiem D4 Stage IV. Jest odpowiednio dopasowany do mocy silnika, zmniejsza spadek mocy oraz poprawia możliwości sterowania i czas reakcji.



Interfejs człowiek-maszyna (Human Machine Interface, HMI)

Wszystkie interfejsy maszyny — w tym dźwostki, klawiatura, panel i większy monitor LCD — są ergonomicznie rozmieszczone i zaprojektowane w sposób zapewniający optymalną kontrolę i wydajność, które przekładają się na lepszą produktywność i komfort w miejscu pracy. Zmniejszono liczbę przełączników, a funkcję klimatyzacji zintegrowano w klawiaturze, dzięki czemu jej obsługa jest znacznie łatwiejsza.

Ułatwianie ciężkiej pracy

Modele EC160E i EC180E zostały ergonomicznie zaprojektowane z myślą o wygodzie i łatwości użytkowania, dzięki czemu operator może komfortowo sterować maszyną. Przestronna kabina, elementy sterowania oraz inne funkcje to rozwiązania wybierane jako pierwsze przez tych klientów branżowych, którzy starają się zwiększyć produktywność poprzez przekierowanie ciężkiej pracy od operatora do maszyny.

Kamera boczna

Oprócz kamery cofania dostępna jest również kamera boczna, co poprawia komfort pracy operatora. Obrazy z obu kamer są wyświetlane na kolorowym monitorze, co przekłada się na bezpieczniejsze środowisko pracy oraz chroni operatora i personel przebywający na zewnątrz.



Przycisk skrótu

W celu zwiększenia wygody takie funkcje, jak wycieraczki szyby przedniej, kamery, automatyczne wyciszenie czy funkcja maksymalnej mocy, można przypisać do przycisku skrótu umieszczonego na dżojstyku. Dzięki temu operator może bezproblemowo włączać funkcje pasujące do bieżącego zastosowania.



Bluetooth®

W celu zwiększenia wygody operatora oraz poprawy jego produktywności dodano możliwość podłączenia urządzenia Bluetooth do maszyny, co pozwala na obsługę bez użycia rąk.



Ostrzeżenie o niezapiętym pasie bezpieczeństwa

Jeśli pas bezpieczeństwa nie zostanie zapięty przed włączeniem zapłonu, następuje uruchomienie przerywanego alarmu dźwiękowego oraz stałego alarmu wizualnego. W ten sposób podkreślamy, że bezpieczeństwo operatora to nasz priorytet.

Coraz większa wytrzymałość

Konstrukcja modeli EC160E i EC180E jest nie tylko nowoczesna. Volvo doskonale wie, że aby technologia była prawdziwie innowacyjna, najwyższy priorytet należy przypisać trwałości, jakości i niezawodności każdej funkcji. Właśnie dlatego każdy element maszyny wyprodukowano ze szczególną dbałością, tak aby zagwarantować możliwość wieloletniej eksploatacji z najwyższym poziomem produktywności.

Konstrukcja ROPS

Kabina jest wyposażona w konstrukcję ROPS, czyli wzmocnioną konstrukcją stalową, która chroni operatora przed ewentualnymi skutkami wywrócenia maszyny oraz jest zgodna ze standardami ISO w zakresie bezpieczeństwa.



Wysięgnik i ramię

Wytrzymała konstrukcja mieści wewnętrzne płyty wspierające punkty nacisku odpowiadające różnorodnym zastosowaniom. Zapewniają one przekierowanie naprężeń z tych obszarów wysięgnika i ramienia, które są narażone na duży nacisk, co pozwala zawsze uzyskać maksymalną produktywność nawet w najbardziej wymagających warunkach.



Dolna rama

Inteligentnie zaprojektowana dolna rama w kształcie litery „X” zapewnia równomierny rozkład masy maszyny, zwiększając w ten sposób stabilność i niezawodność oraz zapobiegając uszkodzeniom powodowanym przez skały i zanieczyszczenia.



Podwozie

Koło napinające, ogniwa gąsienic, górne i dolne rolki zapewniają odporność na niekorzystne warunki atmosferyczne i terenowe, co zwiększa trwałość i gwarantuje maksymalny czas pracy bez przestoju.



Trwałość konstrukcji

Podczas pracy w trudnych warunkach liczy się każdy podzespół. Właśnie dlatego Volvo podczas projektowania i wytwarzania swoich produktów zwraca szczególną uwagę na najdrobniejsze szczegóły. Są stosowane silikonowe uszczelnienia zapobiegające korozji, wodoszczelne wiązki przewodów i złącza, jak również wytrzymałe zawiasy drzwi oraz przykręcane do ramy osłony świateł roboczych.



Doskonała obsługa osprzętu

Maszynę można wyposażyć w różnorodnie montowane fabrycznie przewody hydrauliczne umożliwiające obsługę młota i nożyc (X1) oraz głowicy uchylno-obrotowej (X3). Nowoczesne przewody obwodów dodatkowych zapewniają odpowiednie natężenie przepływu i ciśnienie, umożliwiające obsługę takiego dodatkowego osprzętu, jak kosiarki i szlifierki, nożyce, rozdrabniacze, głowice uchylno-obrotowe i inne. Można wybierać między przepływem z jednej pompy lub dwóch pomp, maksymalizując w ten sposób zyski i produktywność.

Niezwykła wszechstronność

W celu zagwarantowania klientom maksymalnej produktywności oraz rentowności modele EC160E i EC180E zaprojektowano tak, aby nie tylko były zgodne z różnorodnym osprzętem, ale pozwalały również rozszerzyć możliwości poprzez łatwą i szybką wymianę narzędzi roboczych zgodnie z konkretnymi potrzebami.

System zarządzania osprzętem

Chroniony hasłem system zarządzania umożliwia przechowywanie danych dotyczących 20 różnych osprzętów. Umożliwia wprowadzanie z kabiny wstępnych nastaw oraz regulację ciśnienia i natężenia przepływu płynu hydraulicznego, co pozwala wykorzystywać różny osprzęt w najbardziej wszechstronny sposób.

Dodatkowe przewody

Dodatkowe przewody, dostępne w obwodzie obsługi młota i nożyc (X1), umożliwiają korzystanie z osprzętu uchylno-obrotowego.



Pedał sterowania elektrycznego

Pedał sterowania elektrycznego zapewnia precyzyjną kontrolę, która pozwala operatorowi używać wielu różnych osprzętów.

Tryb reakcji

Czułość reakcji osprzętu można regulować za pomocą klawiatury. Dzięki temu operator może dopasować reakcję maszyny do różnych warunków pracy.

Kontrola z poziomu gruntu

Utrzymanie odpowiedniego poziomu inspekcji jest ważne w kontekście trwałości maszyny, szybszego serwisu i maksymalnego czasu pracy bez przestojów. Właśnie dlatego firma Volvo zaprojektowała łatwo dostępne punkty obsługowe z dodatkowymi środkami bezpieczeństwa.

Zgrupowane filtry

Filtry są zgrupowane i łatwo dostępne z poziomu gruntu. Takie rozwiązanie skraca i ułatwia serwis.



Jednowarstwowy układ chłodzenia

Chłodnica silnika, chłodnica powietrza doładowania i chłodnica oleju hydraulicznego są umieszczone obok siebie na jednym poziomie, co zapewnia maksymalną wydajność, zmniejsza ryzyko blokad i ułatwia czyszczenie. System jest dostępny z poziomu gruntu po otwarciu bocznych drzwi.

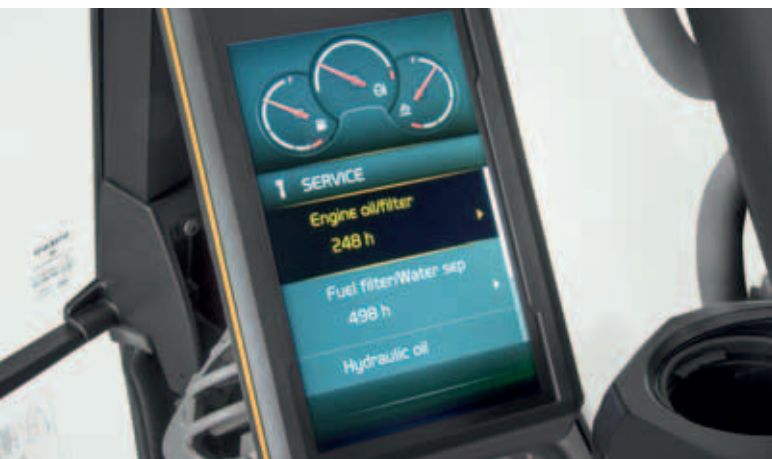

Powiadomienia o terminach przeglądów

Wyświetlane w czasie rzeczywistym na kolorowym monitorze powiadomienia o terminach przeglądów umożliwiają przeprowadzanie kontroli diagnostycznych. Monitorowane są terminy przeglądów dotyczące oleju silnikowego i filtra oleju silnikowego, filtra paliwa i separatora wody, oleju hydraulicznego i filtra oleju hydraulicznego. Gwarantuje to spokój umysłu i maksymalny czas pracy.



Stalowe płyty antypoślizgowe

Należyte rozmieszczone wytłaczane płyty antypoślizgowe zapewniają najlepszą przyczepność i trwałość. Zastosowana konstrukcja ułatwia czyszczenie i poprawia bezpieczeństwo.



Dostęp serwisowy

Łatwy dostęp serwisowy oznacza, że regularne kontrole są przeprowadzane szybciej. Przekłada się to na wydłużenie czasu pracy oraz zmniejszenie łącznych kosztów eksploatacji. Poręcze zastosowane w modelach serii E zapewniają wygodny i bezpieczny dostęp podczas kontroli zbiornika oleju hydraulicznego, zbiornika paliwa i zbiornika płynu AdBlue®. To uzupełnienie wygodnego dostępu bocznego poprzez szerokie pokrywy serwisowe.

® = zastrzeżony znak towarowy stowarzyszenia Verband der Automobilindustrie e.V. (VDA)



Dopasowany osprzęt

Trwały osprzęt Volvo został zaprojektowany tak, aby współpracował w pełnej harmonii z maszynami Volvo, tworząc w ten sposób jedną solidną i niezawodną jednostkę. Dzięki idealnie dopasowanym funkcjom i właściwościom osprzęt Volvo stanowi integralną część koparki, do której jest przeznaczony.

Łącz i dopasuj optymalnie do wymagań

Osiągnij maksymalną produktywność i rentowność dzięki koparkom gaśnicowym Volvo EC160E i EC180E oraz szerokiej gamie trwałego osprzętu. Zwiększ wszechstronność, rozszerz zakres zastosowań i wykonuj różne zadania, odnosząc jednocześnie korzyści z krótszych cykli pracy i doskonałej kontroli.

Łyżki — GP/HD/XD

Łyżki firmy Volvo to doskonałe narzędzia do kopania i transportu dowolnego materiału: miękkiego, średniego i twardego. Łyżki do ciężkich prac są przeznaczone do wydajnego kopania w zwartych materiałach. Wszystkie zapewniają maksymalną produktywność i długotrwałość oraz zawierają oryginalne elementy zużywalne Volvo.

Młoty HB18

Młoty hydrauliczne typu HB18 są zoptymalizowane pod kątem mas konkretnych maszyn Volvo i dopasowane do szybkozłączy Volvo w celu zapewnienia szybkiej, bezpiecznej i łatwej wymiany osprzętu. Są dostępne z pełnym asortymentem narzędzi.

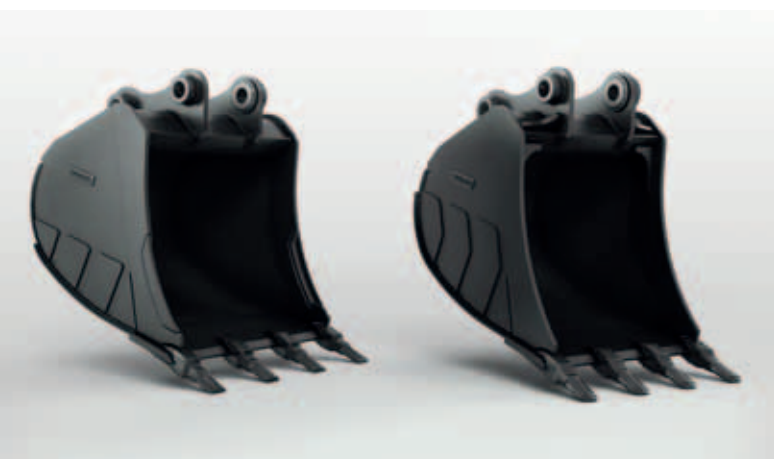

Szybkozłącza z przednią blokadą sworzniovą

Volvo oferuje pełną rodzinę szybkozłączy — od dedykowanego szybkozłącza Volvo typu S po złącza Steelwrist®. Oba złącza wykorzystują technologię przedniej blokady sworznioviej, która gwarantuje niezrównane bezpieczeństwo podczas wymiany osprzętu. Te innowacyjne złącza zaprojektowano nie tylko z myślą o idealnej współpracy z koparkami Volvo, lecz również tak, aby zapewnić zgodność z najnowszymi przepisami dotyczącymi bezpieczeństwa: ISO 13031 oraz EN 474-1.

Głowica uchylno-obrotowa

Można zamówić fabryczną instalację głowicy uchylno-obrotowej Volvo z wielofunkcyjnymi dźwistikami i kolorowym wyświetlaczem, które są w pełni zintegrowane z układami maszyny. Nowa seria łyżek Volvo XD jest doskonale dopasowana do instalowanej fabrycznie głowicy uchylno-obrotowej.

Steelwrist® to zastrzeżony znak handlowy firmy Steelwrist AB.

Mniejszy łączny koszt eksploatacji

Wysięgnik i ramię

Aby zapewnić najwyższą wydajność, można wybrać konfigurację wysięgnika i ramion najlepiej dopasowaną do konkretnych wymagań.



Doskonała obsługa osprzętu

Koparki zaprojektowano tak, aby nie tylko były zgodne z różnorodnym osprzętem, ale pozwalały również rozszerzyć możliwości poprzez łatwą i szybką wymianę narzędzi roboczych zgodnie z konkretnymi potrzebami.



Zoptymalizowany układ hydrauliczny

Układ hydrauliczny jest odpowiednio dopasowany do mocy silnika, zmniejsza spadek mocy oraz poprawia możliwości sterowania i czas reakcji.

AdBlue®

Firma Volvo oferuje kompletne rozwiązanie AdBlue, które jest sprawdzone pod kątem jakości, ekonomiczne i łatwo dostępne. Aby uzyskać więcej informacji, skontaktuj się z przedstawicielem firmy Volvo.

Wysięgnik pływający

Można zaoszczędzić moc pompy wykorzystywaną do opuszczania wysięgnika lub użyć jej do realizacji innych funkcji, skracając tym samym cykl pracy. Ułatwia to również operację wyrównywania powierzchni.

System zarządzania osprzętem

Chroniony hasłem system zarządzania umożliwia przechowywanie danych dotyczących 20 różnych osprzętów. Umożliwia wprowadzanie z kabiny wstępnych nastaw oraz regulację ciśnienia i natężenia przepływu płynu hydraulicznego.



Kamera boczna

Obejmuje polem widzenia martwą strefę z boku maszyny. Obraz z kamery jest wyświetlany na kolorowym monitorze, co przekłada się na bezpieczniejsze środowisko pracy oraz chroni operatora i personel przebywający na podłożu.

Funkcja przycisku skrótu

W celu poprawy wygody takie funkcje, jak wycieraczki szyby przedniej, kamery, automatyczne wyciszenie czy funkcja maksymalnej mocy, można przypisać do przycisku skrótu umieszczonego na dżojstiku.



Interfejs człowiek-maszyna (Human Machine Interface, HMI)

Wszystkie interfejsy maszyny są ergonomicznie rozmieszczone i zaprojektowane w celu zapewnienia optymalnej kontroli i wydajności.

Bluetooth®

Dodano moduł łączności Bluetooth i funkcje obsługi bez użycia rąk, dzięki którym operator może korzystać z funkcji bezprzewodowych zapewniających większą wygodę i bezpieczeństwo.



Dostęp serwisowy

Poręcze zastosowane w modelach serii E zapewniają wygodny i bezpieczny dostęp podczas kontroli zbiornika oleju hydraulicznego, zbiornika paliwa i zbiornika płynu AdBlue®. To uzupełnienie wygodnego dostępu bocznego poprzez szerokie pokrywy serwisowe.

Silnik Volvo

Silnik Volvo D4 Stage IV charakteryzuje się większą mocą przy jednoczesnym zmniejszeniu zużycia paliwa i emisji spalin, oferując najwyższą jakość, niezawodność i trwałość.

Zgrupowane filtry

Filtry są zgrupowane i łatwo dostępne z poziomu gruntu. Takie rozwiązanie skraca i ułatwia serwis.



Trwałość konstrukcji

Nawet najmniejsze szczegóły są starannie sprawdzane. Stosowane są silikonowe uszczelnienia zapobiegające korozji, wodoszczelne wiązki przewodów i złącza, jak również wytrzymałe zawiasy drzwi oraz przykręcane do ramy osłony świateł roboczych.

Dodawanie wartości do biznesu

Klienci Volvo mają w zasięgu ręki kompleksowy zestaw usług. Volvo może zaoferować swoim klientom długoterminowe partnerstwo, ochronę przychodów i pełny zakres rozwiązań dostarczanych przez ludzi z pasją. Volvo aktywnie angażuje się w zwiększenie zwrotu z inwestycji klienta i maksymalne wydłużenie okresów międzyobsługowych.



Kompleksowe rozwiązania

Volvo oferuje swoim klientom doskonale dopasowane rozwiązania. Dlaczego zatem nie mieliby oni pozwolić nam spełniać wszystkich swoich potrzeb w całym okresie eksploatacji

maszyn? Dzięki słuchaniu potrzeb klientów możemy obniżyć ponoszone przez nich całkowite koszty eksploatacji i zwiększyć przychody.



Oryginalne części Volvo

To, co nas wyróżnia, to dbałość o szczegóły. Ta zasada działania stanowi solidną inwestycję w przyszłość zakupionej maszyny. Części są drobiazgowo sprawdzane i atestowane, ponieważ każda z nich ma istotne znaczenie dla osiągnięć maszyny i długości okresów międzyobsługowych. Tylko korzystając z oryginalnych części Volvo, można mieć pewność, że maszyna zachowa jakość, z której słyną produkty marki Volvo.



Sieć punktów serwisowych

Aby szybciej reagować na potrzeby klientów, eksperci firmy Volvo z naszych placówek przyjeżdżają bezpośrednio na teren robót. Dzięki rozbudowanej sieci warsztatów i punktów dealerskich oraz zatrudnionym w nich specjalistom firma Volvo oferuje swoim klientom kompleksowe wsparcie, bazując na swojej wiedzy o rynku lokalnym i doświadczeniu zdobytym na rynku globalnym.

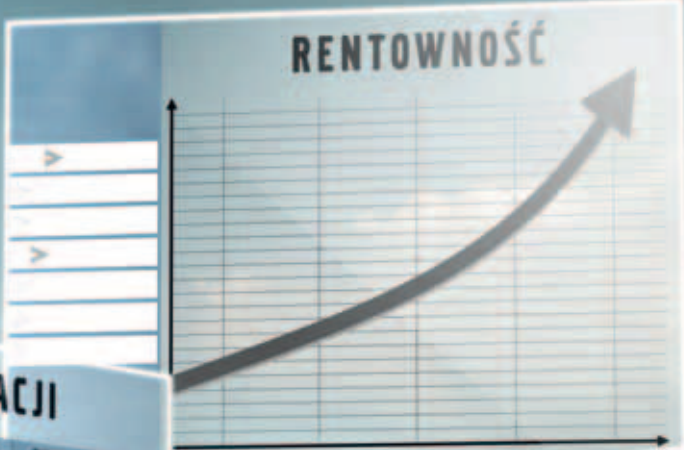

PLAN KONSERWACJI

DAY01	DAY02	DAY03	DAY04	DAY05	DAY06	DAY07
					✓	
			✓	✓		
	✓				✓	✓
		✓				
✓						
		✓				

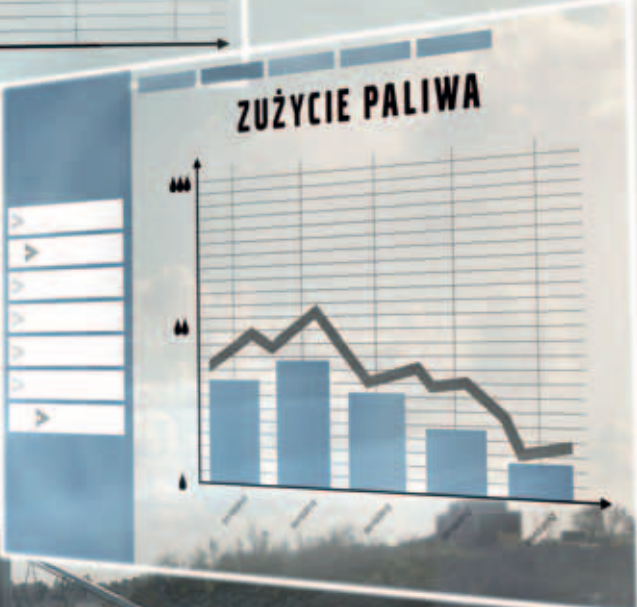

Umowy serwisowe

Kontrakty serwisowe obejmują konserwację profilaktyczną, kompleksowe naprawy i szereg usług wydłużających okresy międzyobsługowe. Volvo korzysta z najnowszych technologii monitorowania pracy i stanu maszyny, oferując doradztwo w zakresie zwiększania opłacalności. Dzięki umowie serwisowej klient kontroluje koszty serwisu.

Volvo EC160E i EC180E w szczegółach

	EC160E	EC180E
--	--------	--------

Silnik

Najnowszej generacji silnik wysokoprężny Volvo spełniający najnowsze przepisy dotyczące emisji spalin zgodnie z normą Tier 4f / Stage IV. Użyta zaawansowana technologia spalania V-ACT Volvo (Volvo Advanced Combustion Technology) pozwala osiągnąć najwyższą wydajność przy niskim zużyciu paliwa. Zastosowanie w silniku precyzyjnych, wysokociśnieniowych wtryskiwaczy paliwa, turbosprężarki, chłodnicy pośredniej typu powietrze-powietrze oraz elektronicznych elementów sterujących zapewnia optymalne osiągi maszyny. Filtr powietrza: 3-stopniowy z filtrem wstępnym Układ automatycznego włączania biegu jałowego: zmniejsza prędkość obrotową silnika do obrotów biegu jałowego po upływie okresu nieużywania dźwigni i pedałów, obniżając w ten sposób zużycie paliwa i poziom hałasu w kabinie.

Silnik	Volvo	D4J
Moc maks. przy	obr./s / obr./min	33.3 / 2,000
Moc netto, wg ISO 9249 / SAE J1349	kW / KM	109 / 148
Moc brutto, wg ISO 14396 / SAE J1995	kW / KM	110 / 150
Maks. moment obrotowy przy	Nm / obr./min	609 / 1,600
Liczba cylindrów		4
Pojemność skokowa	l	4.04
Średnica cylindra	mm	101
Skok tłoka	mm	126

Układ elektryczny

Wysoce pojemny i dobrze zabezpieczony układ elektryczny. Wodoszczelne wtyczki wiązki przewodów z podwójną blokadą zabezpieczają połączenia przed korozją. Główne przekaźniki i elektrozapory są ekranowane, co zapobiega ich uszkodzeniu. Wyłącznik główny w standardzie. Układ Contronics oferuje zaawansowane monitorowanie funkcji maszyny i dostarcza ważne informacje diagnostyczne.

Napięcie	V	24
Akumulatory	V / Ah	2 x 12 / 110
Alternator	V / Ah	28 / 80
Rozrusznik	V / kW	24 / 5.5

Układ obrotnicy

W układzie obrotnicy stosowane są osiowe silniki tłokowe napędzające przekładnię planetarną zapewniającą maksymalny moment obrotowy. Automatyczny hamulec i zawór przeciwbiciowy w standardzie.

Maks. prędkość obrotu	obr./min	12.5
Maks. moment obrotu	kNm	51.7

Napęd

Każda gaśienica jest napędzana przez automatyczny dwubiegowy silnik. Hamulce gaśienic: wielotarczowe, aktywowane sprężynowo i zwalniane hydraulicznie. Silnik napędowy, hamulce i przekładnie planetarne są dokładnie osłonięte w ramie gaśienicy.

Maks. siła uciążu	kN	152	167
Maks. prędkość jazdy	km/godz.	3.1 / 5.6	2.8 / 5.5
Zdolność pokonywania wzniesień	°	35	35

Podwozie

W standardzie dostępna wytrzymała rama w kształcie litery „X” ze smarowanymi i uszczelnionymi łańcuchami gaśienic.

Płyta gaśienicy		2 x 44	2 x 46
Rozstaw ogniw	mm	190	
Szerokość płyty z potrójną ostrogą	mm	500 / 600 / 700 / 800 / 900	
Rolki dolne	mm	2 x 7	
Rolki górne	mm	2 x 2	

Objętości płynów eksploatacyjnych

Zbiornik paliwa	l	250
Układ hydrauliczny, pojemność całkowita	l	255
Zbiornik oleju hydraulicznego	l	110
Zbiornik płynu AdBlue	l	20
Olej silnikowy	l	16
Ciecz chłodząca silnik	l	27
Przekładnia redukcyjna obrotnicy	l	2.6
Zwolnica napędu	l	2 x 5.8

EC160E	EC180E
--------	--------

Układ hydrauliczny

Układ hydrauliczny, połączony z w pełni elektronicznym układem sterowania oraz zaawansowanym trybem ECO, zoptymalizowano pod kątem harmonijnej współpracy z silnikiem. Jest odpowiednio dopasowany do mocy silnika, zmniejsza spadek mocy oraz poprawia możliwości sterowania i czas reakcji.

Układ oferuje następujące ważne funkcje:

Układ sumujący: łączy przepływ z obu pomp hydraulicznych, zapewniając krótki cykl pracy i wysoką produktywność.

Priorytet ramienia: ustawia priorytet dla ruchu ramienia, zapewniając krótszy cykl wyrównywania i większe napełnienie łyżki podczas kopania.

Priorytet obrotu: ustawia priorytet dla funkcji obrotnicy, umożliwiając szybsze jednoczesne operacje.

Układ regeneracji: zapobiega kawitacji i zapewnia przepływ dla innych ruchów podczas operacji jednoczesnych, zapewniając w ten sposób maksymalną produktywność.

Szybkie zwiększenie mocy: zwiększa siły kopania i podnoszenia.

Zawory blokujące: zawory blokujące wysięgnik i ramię zapobiegają pełzaniu osprzętu kopiącego.

Pompa główna

Typ: 2 osiowe pompy tłokowe o zmiennym wydatku

Maks. natężenie przepływu	l/min	2 x 152
---------------------------	-------	---------

Pompa pilotowa

Typ: pompa zębata

Maks. natężenie przepływu	l/min	1 x 20
---------------------------	-------	--------

Ustawienie zaworu bezpieczeństwa

Narzędzie	MPa	34.3 / 36.3
Obwód jazdy	MPa	34.3
Obwód obrotu	MPa	26.5
Obwód pilotowy	MPa	3.9

Silniki hydrauliczne

Jazda: osiowy silnik tłokowy o zmiennym wydatku, z hamulcem mechanicznym

Obrót: osiowy silnik tłokowy o stałym wydatku, z hamulcem mechanicznym

Siłowniki hydrauliczne

Wysięgnik jednoczęściowy		2
Średnica wewn. x skok	ø x mm	115 x 1,165
Wysięgnik dwuczęściowy		1
Średnica wewn. x skok	ø x mm	160 x 950
Ramię		1
Średnica wewn. x skok	ø x mm	120 x 1,345
Łyżka		1
Średnica wewn. x skok	ø x mm	105 x 1,000

Kabina

Kabina operatora charakteryzuje się łatwym dostępem dzięki szerokiemu otworowi drzwiowemu. Kabina jest zawieszona na amortyzatorach hydraulicznych zmniejszających wstrząsy i wibracje. W połączeniu z dźwiękochłonnym wykończeniem kabiny zapewniają one niski poziom hałasu. Kabina odznacza się doskonałą widocznością we wszystkich kierunkach. Przednią szybę można łatwo wsunąć do sufitu, a dolną szybę przednią można zdemontować i przechowywać w drzwiach bocznych.

Zintegrowany układ klimatyzacji i ogrzewania: filtrowane powietrze pod ciśnieniem jest dostarczane przez automatycznie sterowany wentylator. Powietrze jest rozprowadzane w kabinie za pośrednictwem 14 kratki wentylacyjnych.

Ergonomiczny fotel operatora: regulowany fotel i konsola dźwigni poruszają się niezależnie od siebie, co umożliwia dopasowanie ich położenia do operatora. Fotel jest wyposażony w dziewięciopunktową regulację i pas bezpieczeństwa, co zapewnia wygodę i bezpieczeństwo operatora.

Poziom hałasu

Poziom ciśnienia akustycznego w kabinie wg normy ISO 6396		
LpA (konfiguracja standardowa)	dB(A)	69
LpA (konfiguracja tropikalna)	dB(A)	70
Ciśnienie akustyczne na zewnątrz zgodnie z normą ISO 6395 i Dyrektywą w sprawie emisji hałasu (2000/14/WE)		
LwA (konfiguracja standardowa)	dB(A)	101
LwA (konfiguracja tropikalna)	dB(A)	102

Dane techniczne

WYMIARY

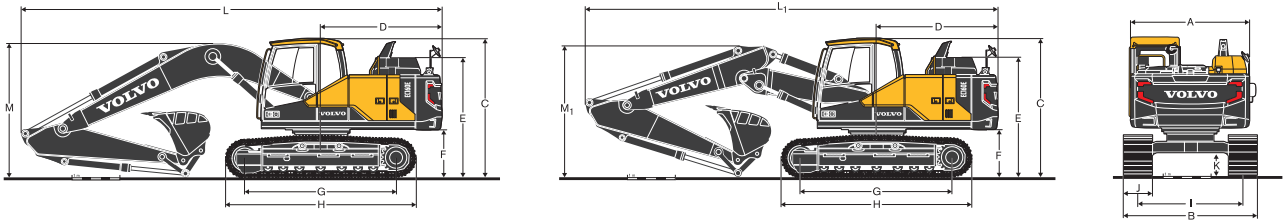

Opis	Jednostka	EC160EL			EC160ENL			EC180EL		
Wysięgnik	m	5.2 jednoczęściowy lub 5.0 dwuczęściowy								
Ramię	m	2.3	2.6	3.0	2.3	2.6	3.0	2.3	2.6	3.0
A Całkowita szerokość nadwozia	mm	2,490	2,490	2,490	2,490	2,490	2,490	2,490	2,490	2,490
B Szerokość całkowita	mm	2,800	2,800	2,800	2,590	2,590	2,590	2,800	2,800	2,800
C Całkowita wysokość kabiny	mm	2,900	2,900	2,900	2,900	2,900	2,900	2,900	2,900	2,900
D Tylny promień zataczania	mm	2,550	2,550	2,550	2,550	2,550	2,550	2,550	2,550	2,550
E Całkowita wysokość pokrywy silnika	mm	2,510	2,510	2,510	2,510	2,510	2,510	2,510	2,510	2,510
F Prześwit pod przeciwwagą*	mm	1,010	1,010	1,010	1,010	1,010	1,010	1,010	1,010	1,010
G Rozstaw kół	mm	3,180	3,180	3,180	3,180	3,180	3,180	3,370	3,370	3,370
H Długość gąsienicy	mm	3,980	3,980	3,980	3,980	3,980	3,980	4,160	4,160	4,160
I Rozstaw gąsienic	mm	2,200	2,200	2,200	1,990	1,990	1,990	2,200	2,200	2,200
J Szerokość płyty gąsienicy	mm	600	600	600	600	600	600	600	600	600
K Prześwit minimalny*	mm	460	460	460	460	460	460	460	460	460
l Długość całkowita	mm	8,880	8,770	8,810	8,880	8,770	8,810	8,880	8,770	8,810
L ₁ Długość całkowita	mm	8,700	8,620	8,620	8,700	8,620	8,620	8,700	8,620	8,620
M Całkowita wysokość wysięgnika	mm	2,980	2,900	3,020	2,980	2,900	3,020	2,980	2,900	3,020
M ₁ Całkowita wysokość wysięgnika	mm	2,770	2,770	2,930	2,770	2,770	2,930	2,770	2,770	2,930

* Bez ostrogi płyty
₁ Wysięgnik dwuczęściowy

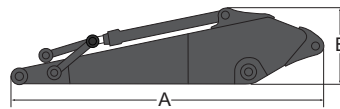
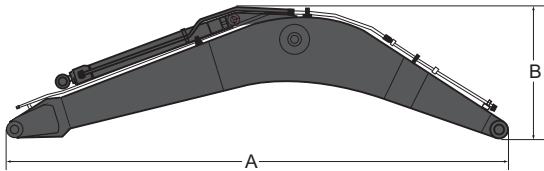

EC160E, EC180E

Opis	Jednostka	jednoczęściowy	dwuczęściowy
Wysięgnik	m	5.2	5.0
Długość (A)	mm	5,400	5,200
Wysokość (B)	mm	1,640	1,270
Szerokość	mm	565	565
Masa	kg	1,370	1,610

* Z silownikiem, przewodami i sworzniem, bez sworznia silownika wysięgnika

EC160E, EC180E

Opis	Jednostka	2.3	2.6	3.0
Ramię	m	2.3	2.6	3.0
Długość (A)	mm	3,240	3,500	3,900
Wysokość (B)	mm	855	855	845
Szerokość	mm	395	395	395
Masa	kg	790	800	860

* Łącznie z silownikiem, łącznikami i sworzniem

Opis Jednostka EC160EL EC160ENL

Lemiesz z przodu

Wysokość (A)	mm	452	452
Szerokość	mm	2,800	2,590
Masa	kg	572	553
Wysokość podnoszenia (B)	mm	571	571
Głębokość kopania (C)	mm	735	735

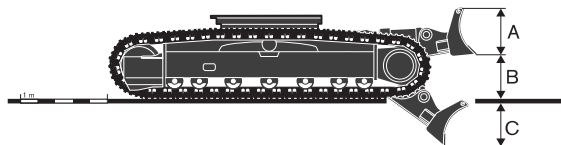

Dane techniczne

MASY MASZYN I NACISK JEDNOSTKOWY NA PODŁOŻE

Opis	Szerokość płyty gąsienicy	Masa robocza	Nacisk jednostkowy na podłoże	Szerokość całkowita	Masa robocza	Nacisk jednostkowy na podłoże	Szerokość całkowita
	mm	kg	kPa	mm	kg	kPa	mm
	EC160EL						
	Wysięgnik 5.2 m, ramię 2.6 m, łyżka 514 kg / 0.7 m³ przeciwwaga 2,750 kg			Wysięgnik dwuczęściowy 5.0 m, ramię 2.6 m, łyżka 514 kg / 0.7 m³ przeciwwaga 2,750 kg			
Potrójna ostroga	500	17,490	50.0	2,700	17,860	51.0	2,700
	600	17,720	42.2	2,800	18,090	43.1	2,800
	700	17,955	36.3	2,900	18,330	37.3	2,900
	800	18,350	32.4	3,000	18,720	33.3	3,000
	900	18,620	29.4	3,200	18,990	29.4	3,200
	Model EC160EL z lemieszem						
	Wysięgnik 5.2 m, ramię 2.6 m, łyżka 514 kg / 0.7 m³ przeciwwaga 2,750 kg			Wysięgnik dwuczęściowy 5.0 m, ramię 2.6 m, łyżka 514 kg / 0.7 m³ przeciwwaga 2,750 kg			
Potrójna ostroga	500	18,670	53.0	2,700	19,040	53.9	2,700
	600	18,900	44.1	2,800	19,270	45.1	2,800
	700	19,130	38.2	2,900	19,500	39.2	2,900
	800	19,530	34.3	3,000	19,900	35.3	3,000
	900	19,790	31.4	3,200	20,165	31.4	3,200
	EC160ENL						
	Wysięgnik 5.2 m, ramię 2.6 m, łyżka 514 kg / 0.7 m³ przeciwwaga 2,750 kg			Wysięgnik dwuczęściowy 5.0 m, ramię 2.6 m, łyżka 514 kg / 0.7 m³ przeciwwaga 2,750 kg			
Potrójna ostroga	500	17,400	49.0	2,490	17,770	50.0	2,490
	600	17,630	41.2	2,590	18,000	42.2	2,590
	700	17,860	36.3	2,690	18,230	37.3	2,690
	800	18,260	32.4	2,790	18,630	33.3	2,790
	900	18,520	29.4	2,890	18,895	29.4	2,890
	Model EC160ENL z lemieszem						
	Wysięgnik 5.2 m, ramię 2.6 m, łyżka 514 kg / 0.7 m³ przeciwwaga 2,750 kg			Wysięgnik dwuczęściowy 5.0 m, ramię 2.6 m, łyżka 514 kg / 0.7 m³ przeciwwaga 2,750 kg			
Potrójna ostroga	500	18,570	53.0	2,490	18,940	53.9	2,490
	600	18,800	44.1	2,590	19,170	45.1	2,590
	700	19,030	38.2	2,690	19,400	39.2	2,690
	800	19,430	34.3	2,790	19,800	35.3	2,790
	900	19,700	31.4	2,890	20,070	31.4	2,890
	EC180EL						
	Wysięgnik 5.2 m, ramię 2.6 m, łyżka 514 kg / 0.7 m³ Przeciwwaga 3,200 kg			Wysięgnik dwuczęściowy 5.0 m, ramię 2.6 m, łyżka 514 kg / 0.7 m³ Przeciwwaga 3,200 kg			
Potrójna ostroga	500	18,130	49.0	2,700	18,500	50.0	2,700
	600	18,375	41.2	2,800	18,750	42.2	2,800
	700	18,810	36.3	2,900	19,180	37.3	2,900
	800	19,080	32.4	3,000	19,450	33.3	3,000
	900	19,360	28.4	3,100	19,730	29.4	3,100

ZAKRESY ROBOCZE

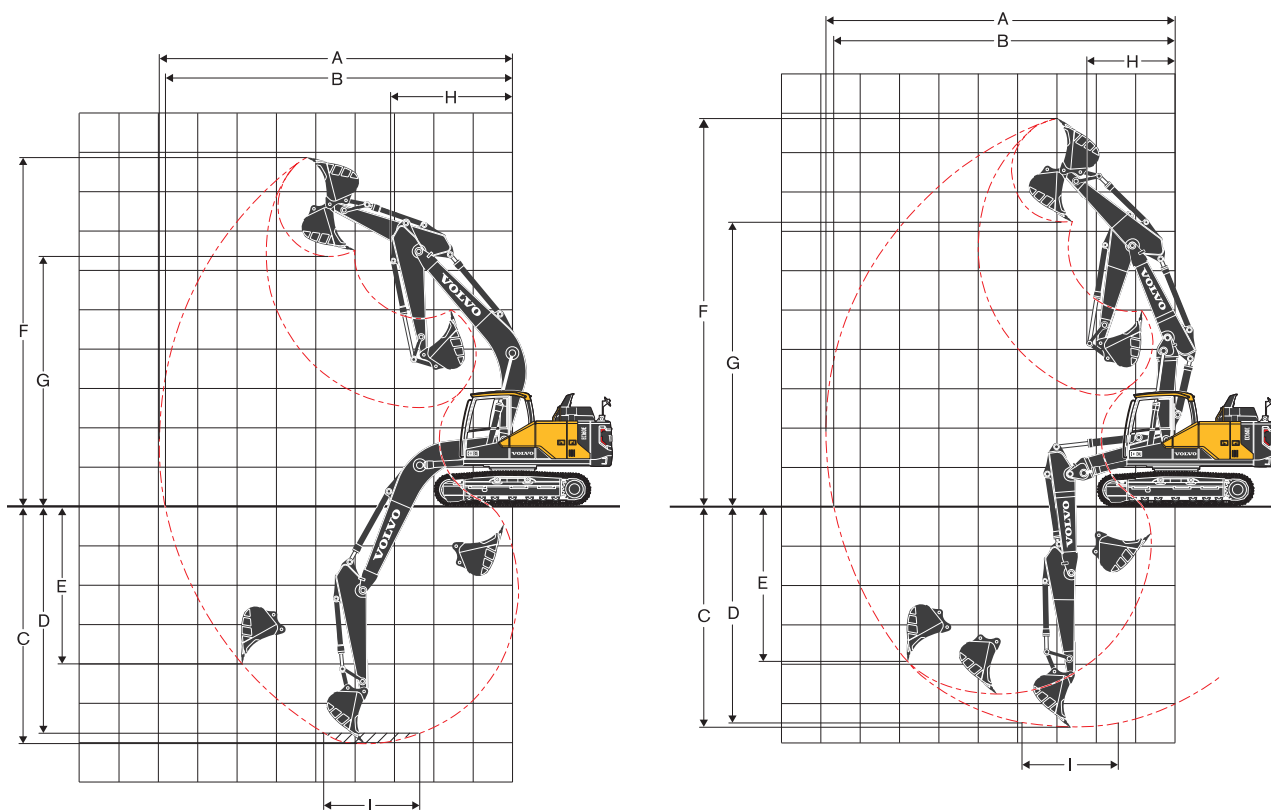

Opis	Jednostka	EC160E						EC180E					
		5.2, jednoczęściowy			5.0, dwuczęściowy			5.2, jednoczęściowy			5.0, dwuczęściowy		
Wysięgnik	m	2.3	2.6	3.0	2.3	2.6	3.0	2.3	2.6	3.0	2.3	2.6	3.0
Ramię	m	2.3	2.6	3.0	2.3	2.6	3.0	2.3	2.6	3.0	2.3	2.6	3.0
A Maks. zasięg kopania	mm	8,660	8,980	9,350	8,560	8,870	9,250	8,660	8,980	9,350	8,560	8,870	9,250
B Maks. zasięg kopania na poziomie gruntu	mm	8,500	8,820	9,200	8,390	8,710	9,100	8,500	8,820	9,200	8,390	8,710	9,100
C Maks. głębokość kopania	mm	5,770	6,070	6,470	5,250	5,560	5,960	5,770	6,070	6,470	5,250	5,560	5,960
D Maks. głębokość kopania (I = poziom 2.44 mm)	mm	5,470	5,810	6,240	5,120	5,450	5,850	5,470	5,810	6,240	5,120	5,450	5,850
E Maks. głębokość wykopu o pionowej ścianie	mm	4,510	4,990	5,410	4,300	4,660	5,060	4,510	4,990	5,410	4,300	4,660	5,060
F Maks. wysokość skrawania	mm	8,560	8,820	9,030	9,510	9,810	10,120	8,560	8,820	9,030	9,510	9,810	10,120
G Maks. wysokość wysypu	mm	6,080	6,310	6,510	6,890	7,180	7,480	6,080	6,310	6,510	6,890	7,180	7,480
H Min. przedni promień zataczania osprzętu	mm	3,070	3,070	3,070	2,040	1,990	2,120	3,070	3,070	3,070	2,040	1,990	2,120
Sily kopania z łyżką zamontowaną bezpośrednio													
Promień łyżki		mm	1,319	1,319	1,319	1,319	1,319	1,319	1,319	1,319	1,319	1,319	1,319
Siła odpajania — łyżka	Normalna	SAE J1179	kN	101.5	101.5	101.5	101.5	101.5	101.5	101.5	101.5	101.5	101.5
	Zwiększona moc	SAE J1179	kN	107.3	107.3	107.3	107.3	107.3	107.3	107.3	107.3	107.3	107.3
	Normalna	ISO 6015	kN	115.3	115.3	115.3	115.3	115.3	115.3	115.3	115.3	115.3	115.3
	Zwiększona moc	ISO 6015	kN	121.9	121.9	121.9	121.9	121.9	121.9	121.9	121.9	121.9	121.9
Siła odpajania — ramię koparkowe	Normalna	SAE J1179	kN	90.0	80.0	72.5	90.0	80.0	72.5	90.0	80.0	72.5	90.0
	Zwiększona moc	SAE J1179	kN	95.1	84.6	76.6	95.1	84.6	76.6	95.1	84.6	76.6	95.1
	Normalna	ISO 6015	kN	92.2	81.7	73.8	92.2	81.7	73.8	92.2	81.7	73.8	92.2
	Zwiększona moc	ISO 6015	kN	97.5	86.4	78.1	97.5	86.4	78.1	97.5	86.4	78.1	97.5
Kąt obrotu, łyżka		°	183	183	183	183	183	183	183	183	183	183	183

Dane techniczne

OFERTA ŁYZEK

Typ łyżki			Pojemność	Szerokość skrawania	Masa	Zęby	EC160EL						
							Wysięgnik 5.2 m			Wysięgnik dwuczściowy 5.0 m			
							Płyta gąsienicy 600 mm, przeciwwaga 2,750 kg						
							I	mm	kg	Liczba	Ramię 2.1 m	Ramię 2.5 m	Ramię 3.0 m
Łyżki montowane bezpośrednio	Bez szybkozłącza	Do zastosowań ogólnych	300	450	354	3	C	C	C	C	C	C	
			360	600	380	3	C	C	C	C	C	C	
			580	900	469	4	C	C	C	C	C	C	
			700	1,050	514	4	C	C	C	C	C	C	
			880	1,250	598	5	C	C	C	C	C	C	
			960	1,350	639	6	C	C	C	C	C	C	
	Szybkozłącze typu U	Do zastosowań ogólnych	300	450	354	3	C	C	C	C	C	C	
			360	600	380	3	C	C	C	C	C	C	
			580	900	469	4	C	C	C	C	C	C	
			700	1,050	514	4	C	C	C	C	C	C	
			880	1,250	598	5	C	C	C	C	C	C	
			960	1,350	639	6	C	C	C	C	C	B	
	Typ łyżki			Pojemność	Szerokość skrawania	Masa	Zęby	EC160ENL					
								Wysięgnik 5.2 m			Wysięgnik dwuczściowy 5.0 m		
								Płyta gąsienicy 500 mm, przeciwwaga 2,750 kg					
								I	mm	kg	Liczba	Ramię 2.1 m	Ramię 2.5 m
	Łyżki montowane bezpośrednio	Bez szybkozłącza	Do zastosowań ogólnych	300	450	354	3	C	C	C	C	C	C
				360	600	380	3	C	C	C	C	C	C
580				900	469	4	C	C	C	C	C	C	
700				1,050	514	4	C	C	C	C	C	C	
880				1,250	598	5	C	C	C	C	C	C	
960				1,350	639	6	C	C	B	C	C	B	
Szybkozłącze typu U		Do zastosowań ogólnych	300	450	354	3	C	C	C	C	C	C	
			360	600	380	3	C	C	C	C	C	C	
			580	900	469	4	C	C	C	C	C	C	
			700	1,050	514	4	C	C	C	C	C	C	
			880	1,250	598	5	C	B	B	C	B	B	
			960	1,350	639	6	B	B	A	B	B	A	
Typ łyżki			Pojemność	Szerokość skrawania	Masa	Zęby	EC180EL						
							Wysięgnik 5.2 m			Wysięgnik dwuczściowy 5.0 m			
							Płyta gąsienicy 600 mm, przeciwwaga 3,200 kg						
							I	mm	kg	Liczba	Ramię 2.1 m	Ramię 2.5 m	Ramię 3.0 m
Łyżki montowane bezpośrednio		Bez szybkozłącza	Do zastosowań ogólnych	300	450	354	3	C	C	C	C	C	C
				360	600	380	3	C	C	C	C	C	C
	580			900	469	4	C	C	C	C	C	C	
	700			1,050	514	4	C	C	C	C	C	C	
	880			1,250	598	5	C	C	C	C	C	C	
	960			1,350	639	6	C	C	C	C	C	C	
	Szybkozłącze typu U	Do zastosowań ogólnych	300	450	354	3	C	C	C	C	C	C	
			360	600	380	3	C	C	C	C	C	C	
			580	900	469	4	C	C	C	C	C	C	
			700	1,050	514	4	C	C	C	C	C	C	
			880	1,250	598	5	C	C	C	C	C	C	
			960	1,350	639	6	C	C	C	C	C	C	

Należy zasięgnąć porady przedstawiciela firmy Volvo w zakresie prawidłowego doboru łyżek i osprzętu do określonego zastosowania.

Zalecenia mają jedynie charakter orientacyjny i określono je dla typowych warunków pracy.

Objętość łyżki jest liczona zgodnie z normą ISO 7451: materiał z nadsypem, o kącie usypu odpowiadającym proporcji 1:1.

Maksymalna gęstość materiału

A	1,200–1,300 kg/m ³	Węgiel, caliche, łupek ilasty
B	1,400–1,600 kg/m ³	Mokra ziemia i glina, wapień, piaskowiec
C	1,700–1,800 kg/m ³	Granit, mokry piasek, dokładnie rozsadzona skała
D	Powyżej 1,900 kg/m ³	Mokry muł, ruda żelaza

UDŹWIG MODELU EC160EL

Udźwig na końcu ramienia bez łyżki.

Aby uzyskać udźwig uwzględniający masę łyżki, wystarczy odjąć rzeczywistą masę łyżki montowanej bezpośrednio lub łyżki i szybkozłącza od poniższych wartości.

	Hak dźwigowy względem poziomu gruntu	1.5 m		3.0 m		4.5 m		6.0 m		7.5 m		Zasięg maks.		m	
		Wzdłuż podwo- zia	Po- przec- nie do podwo- zia	Wzdłuż podwo- zia	Po- przec- nie do podwo- zia	Wzdłuż podwo- zia	Po- przec- nie do podwo- zia	Wzdłuż podwo- zia	Po- przec- nie do podwo- zia	Wzdłuż podwo- zia	Po- przec- nie do podwo- zia	Wzdłuż podwo- zia	Po- przec- nie do podwo- zia		
Wysięgnik: 5.2 m	6.0 m	kg											*4,480	3,790	5.9
Ramię: 2.3 m	4.5 m	kg				*4,970	*4,970	*4,660	3,610				4,260	2,980	6.8
Gąsienice: 600 mm	3.0 m	kg				*6,580	5,290	5,020	3,470				3,780	2,620	7.2
Prze- ciwwaga: 2,750 kg	1.5 m	kg				7,520	4,960	4,860	3,320				3,610	2,490	7.3
	0.0 m	kg				7,310	4,790	4,740	3,220				3,700	2,540	7.1
	-1.5 m	kg			*10,820	8,990	7,270	4,740	4,710	3,180			4,130	2,820	6.6
	-3.0 m	kg			*13,000	9,140	7,340	4,810					5,290	3,570	5.6
Wysięgnik: 5.2 m	7.5 m	kg											*4,110	*4,110	4.8
Ramię: 2.6 m	6.0 m	kg						*4,150	3,710				*3,760	3,440	6.3
Gąsienice: 600 mm	4.5 m	kg				*4,570	*4,570	*4,390	3,640				*3,680	2,770	7.1
Prze- ciwwaga: 2,750 kg	3.0 m	kg			*9,730	*9,730	*6,190	5,360	5,050	3,500	3,570	2,480	3,550	2,470	7.5
	1.5 m	kg					7,570	5,010	4,880	3,340	3,500	2,420	3,400	2,350	7.7
	0.0 m	kg			*5,620	*5,620	7,330	4,800	4,750	3,220			3,470	2,390	7.5
	-1.5 m	kg	*5,790	*5,790	*9,910	8,940	7,250	4,730	4,690	3,170			3,830	2,620	6.9
	-3.0 m	kg	*10,330	*10,330	*13,460	9,070	7,300	4,780					4,750	3,220	6.0
	-4.5 m	kg			*10,810	9,370							*7,450	5,230	4.4
Wysięgnik: 5.2 m	7.5 m	kg											*3,470	*3,470	5.4
Ramię: 3.0 m	6.0 m	kg						*3,660	*3,660				*3,170	3,080	6.7
Gąsienice: 600 mm	4.5 m	kg						*3,990	3,660				*3,110	2,530	7.5
Prze- ciwwaga: 2,750 kg	3.0 m	kg			*8,200	*8,200	*5,610	5,410	*4,720	3,500	3,570	2,480	*3,200	2,270	7.9
	1.5 m	kg			*5,660	*5,660	*7,430	5,030	4,870	3,330	3,480	2,400	3,140	2,160	8.0
	0.0 m	kg			*6,130	*6,130	7,310	4,770	4,720	3,190	3,410	2,330	3,200	2,190	7.8
	-1.5 m	kg	*5,290	*5,290	*9,280	8,810	7,190	4,670	4,640	3,120			3,480	2,370	7.3
	-3.0 m	kg	*8,980	*8,980	*13,880	8,920	7,210	4,690	4,660	3,130			4,200	2,840	6.5
	-4.5 m	kg			*11,770	9,170	7,380	4,840					6,300	4,190	5.0
Wysięgnik: 5.0 m, dwu- częściowy	7.5 m	kg											*5,460	*5,460	4.1
Ramię: 2.3 m	6.0 m	kg				*6,470	5,840						*4,720	3,880	5.7
Gąsienice: 600 mm	4.5 m	kg			*7,740	*7,740	*7,450	5,650	5,160	3,580			4,360	3,020	6.6
Prze- ciwwaga: 2,750 kg	3.0 m	kg					7,930	5,290	5,020	3,440			3,850	2,650	7.1
	1.5 m	kg					7,530	4,940	4,850	3,290			3,680	2,510	7.2
	0.0 m	kg					7,320	4,750	4,740	3,190			3,780	2,570	7.0
	-1.5 m	kg			*10,850	8,950	7,280	4,720	4,720	3,170			4,250	2,880	6.5
	-3.0 m	kg					*5,800	4,820							5.4
Wysięgnik: 5.0 m, dwu- częściowy	7.5 m	kg				*4,700	*4,700						*4,260	*4,260	4.7
Ramię: 2.6 m	6.0 m	kg				*5,460	*5,460	*4,210	3,660				*3,720	3,510	6.1
Gąsienice: 600 mm	4.5 m	kg			*5,780	*5,780	*6,260	5,720	5,210	3,620			*3,580	2,800	7.0
Prze- ciwwaga: 2,750 kg	3.0 m	kg			*12,620	10,130	8,010	5,360	5,050	3,470			3,600	2,480	7.4
	1.5 m	kg					7,590	4,990	4,870	3,310	3,490	2,390	3,460	2,360	7.5
	0.0 m	kg			*6,200	*6,200	7,340	4,770	4,750	3,190			3,540	2,410	7.4
	-1.5 m	kg			*10,640	8,890	7,260	4,700	4,700	3,150			3,930	2,670	6.8
	-3.0 m	kg					*6,430	4,780					*4,290	3,330	5.9
Wysięgnik: 5.0 m, dwu- częściowy	7.5 m	kg				*4,560	*4,560						*3,520	*3,520	5.3
Ramię: 3.0 m	6.0 m	kg				*4,590	*4,590	*4,260	3,710				*3,130	3,130	6.6
Gąsienice: 600 mm	4.5 m	kg				*5,050	*5,050	*5,010	3,640				*3,020	2,550	7.4
Prze- ciwwaga: 2,750 kg	3.0 m	kg			*11,540	10,420	*7,850	5,420	5,070	3,480	3,550	2,440	*3,060	2,280	7.8
	1.5 m	kg			*6,950	*6,950	7,630	5,020	4,870	3,300	3,470	2,370	3,190	2,170	7.9
	0.0 m	kg			*6,660	*6,660	7,320	4,740	4,720	3,160	3,410	2,310	3,250	2,200	7.7
	-1.5 m	kg			*9,910	8,760	7,200	4,640	4,640	3,100			3,560	2,410	7.2
	-3.0 m	kg			*9,600	8,900	*7,080	4,680	4,690	3,140			*4,260	2,920	6.3

Uwagi: 1. Podane wartości udźwigu dotyczą maszyny działającej w trybie dokładnym (F) (zwiększona moc).

2. Powyższe obciążenia spełniają wymagania norm SAE J1097 i ISO 10567 dotyczących udźwigu koparek hydraulicznych.

3. Obciążenia znamionowe nie przekraczają 87% hydraulicznej mocy udźwigu lub 75% obciążenia wywracającego.

4. Obciążenia znamionowe oznaczone gwiazdką (*) są ograniczone bardziej przez moc hydrauliczną niż obciążenie wywracające.

Dane techniczne

UDŹWIG MODELU EC160EL (z lemieszem)

Udźwig na końcu ramienia bez łyżki.

Aby uzyskać udźwig uwzględniający masę łyżki, wystarczy odjąć rzeczywistą masę łyżki montowanej bezpośrednio lub łyżki i szybkozłącza od poniższych wartości.

	Hak dźwigowy względem poziomu gruntu	1.5 m		3.0 m		4.5 m		6.0 m		7.5 m		Zasięg maks.		m		
		Wzdłuż podwozia	Po-przecznie do podwozia	Wzdłuż podwozia	Po-przecznie do podwozia	Wzdłuż podwozia	Po-przecznie do podwozia	Wzdłuż podwozia	Po-przecznie do podwozia	Wzdłuż podwozia	Po-przecznie do podwozia	Wzdłuż podwozia	Po-przecznie do podwozia			
Wysięgnik: 5.2 m Ramię: 2.3 m Gaśienice: 600 mm Prze-ciwwaga: 2,750 kg	6.0 m	kg											*4,480	4,220	5.9	
	4.5 m	kg				*4,970	*4,970	*4,660	4,030				*4,680	3,330	6.8	
	3.0 m	kg				*6,580	5,930	*5,320	3,890				*4,880	2,950	7.2	
	1.5 m	kg				*8,240	5,600	*6,120	3,740				*5,310	2,810	7.3	
	0.0 m	kg				*9,250	5,410	*6,740	3,630				*5,720	2,870	7.1	
	-1.5 m	kg			*10,820	10,280	*9,490	5,370	*6,950	3,600				*6,250	3,180	6.6
	-3.0 m	kg			*13,000	10,440	*8,900	5,440						*6,950	4,030	5.6
Wysięgnik: 5.2 m Ramię: 2.6 m Gaśienice: 600 mm Prze-ciwwaga: 2,750 kg	7.5 m	kg											*4,110	*4,110	4.8	
	6.0 m	kg						*4,150	4,130				*3,760	*3,760	6.3	
	4.5 m	kg					*4,570	*4,570	*4,390	4,060			*3,680	3,110	7.1	
	3.0 m	kg			*9,730	*9,730	*6,190	6,000	*5,090	3,920	*4,000	2,790	*3,810	2,770	7.5	
	1.5 m	kg					*7,930	5,640	*5,930	3,760	*5,050	2,730	*4,140	2,650	7.7	
	0.0 m	kg			*5,620	*5,620	*9,090	5,430	*6,620	3,640			*4,740	2,690	7.5	
	-1.5 m	kg	*5,790	*5,790	*9,910	*9,910	*9,490	5,360	*6,940	3,590			*5,910	2,960	6.9	
	-3.0 m	kg	*10,330	*10,330	*13,460	10,370	*9,100	5,410					*6,550	3,630	6.0	
-4.5 m	kg			*10,810	10,680							*7,450	5,890	4.4		
Wysięgnik: 5.2 m Ramię: 3.0 m Gaśienice: 600 mm Prze-ciwwaga: 2,750 kg	7.5 m	kg											*3,470	*3,470	5.4	
	6.0 m	kg						*3,660	*3,660				*3,170	*3,170	6.7	
	4.5 m	kg						*3,990	*3,990				*3,110	2,840	7.5	
	3.0 m	kg			*8,200	*8,200	*5,610	*5,610	*4,720	3,920	*4,400	2,780	*3,200	2,560	7.9	
	1.5 m	kg			*5,660	*5,660	*7,430	5,660	*5,620	3,740	*4,830	2,700	*3,440	2,440	8.0	
	0.0 m	kg			*6,130	*6,130	*8,770	5,400	*6,390	3,600	*5,230	2,640	*3,900	2,480	7.8	
	-1.5 m	kg	*5,290	*5,290	*9,280	*9,280	*9,370	5,300	*6,830	3,530			*4,740	2,690	7.3	
	-3.0 m	kg	*8,980	*8,980	*13,880	10,210	*9,220	5,310	*6,710	3,550			*6,100	3,210	6.5	
-4.5 m	kg			*11,770	10,470	*7,900	5,470					*6,940	4,730	5.0		
Wysięgnik: 5.0 m, dwu-częściowy Ramię: 2.3 m Gaśienice: 600 mm Prze-ciwwaga: 2,750 kg	7.5 m	kg											*5,460	*5,460	4.1	
	6.0 m	kg					*6,470	*6,470					*4,720	4,330	5.7	
	4.5 m	kg			*7,740	*7,740	*7,450	6,290	*6,280	4,000			*4,560	3,390	6.6	
	3.0 m	kg					*8,540	5,930	*6,630	3,860			*4,670	2,980	7.1	
	1.5 m	kg					*9,390	5,580	*6,930	3,710			*5,060	2,840	7.2	
	0.0 m	kg					*9,330	5,390	*6,820	3,610			*5,490	2,910	7.0	
	-1.5 m	kg			*10,850	10,250	*8,230	5,350	*5,940	3,590			*5,170	3,250	6.5	
-3.0 m	kg					*5,800	5,450							5.4		
Wysięgnik: 5.0 m, dwu-częściowy Ramię: 2.6 m Gaśienice: 600 mm Prze-ciwwaga: 2,750 kg	7.5 m	kg				*4,700	*4,700						*4,260	*4,260	4.7	
	6.0 m	kg					*5,460	*5,460	*4,210	4,080			*3,720	*3,720	6.1	
	4.5 m	kg			*5,780	*5,780	*6,260	*6,260	*5,750	4,040			*3,580	3,150	7.0	
	3.0 m	kg			*12,620	11,470	*8,280	6,000	*6,490	3,890			*3,640	2,800	7.4	
	1.5 m	kg					*9,270	5,630	*6,870	3,730	*4,220	2,700	*3,890	2,670	7.5	
	0.0 m	kg			*6,200	*6,200	*9,420	5,400	*6,880	3,610			*4,390	2,730	7.4	
	-1.5 m	kg			*10,640	10,190	*8,540	5,340	*6,210	3,570			*4,970	3,020	6.8	
	-3.0 m	kg					*6,430	5,410					*4,290	3,760	5.9	
Wysięgnik: 5.0 m, dwu-częściowy Ramię: 3.0 m Gaśienice: 600 mm Prze-ciwwaga: 2,750 kg	7.5 m	kg				*4,560	*4,560						*3,520	*3,520	5.3	
	6.0 m	kg					*4,590	*4,590	*4,260	4,130			*3,130	*3,130	6.6	
	4.5 m	kg					*5,050	*5,050	*5,010	4,060			*3,020	2,870	7.4	
	3.0 m	kg			*11,540	*11,540	*7,850	6,070	*6,240	3,910	*4,180	2,750	*3,060	2,570	7.8	
	1.5 m	kg			*6,950	*6,950	*9,000	5,650	*6,710	3,720	*5,020	2,680	*3,240	2,460	7.9	
	0.0 m	kg			*6,660	*6,660	*9,400	5,380	*6,860	3,580	*5,060	2,620	*3,620	2,500	7.7	
	-1.5 m	kg			*9,910	*9,910	*8,810	5,270	*6,420	3,510			*4,320	2,730	7.2	
	-3.0 m	kg			*9,600	*9,600	*7,080	5,310	*4,880	3,550			*4,260	3,310	6.3	

Uwagi: 1. Podane wartości udźwigu dotyczą maszyny działającej w trybie dokładnym (F) (zwiększona moc).

2. Powyższe obciążenia spełniają wymagania norm SAE J1097 i ISO 10567 dotyczących udźwigu koparek hydraulicznych.

3. Obciążenia znamionowe nie przekraczają 87% hydraulicznej mocy udźwigu lub 75% obciążenia wyrzającego.

4. Obciążenia znamionowe oznaczone gwiazdką (*) są ograniczone bardziej przez moc hydrauliczną niż obciążenie wyrzające.

UDŹWIG MODELU EC160ENL

Udźwig na końcu ramienia bez łyżki.

Aby uzyskać udźwig uwzględniający masę łyżki, wystarczy odjąć rzeczywistą masę łyżki montowanej bezpośrednio lub łyżki i szybkozłącza od poniższych wartości.

	Hak dźwigowy względem poziomu gruntu	1.5 m		3.0 m		4.5 m		6.0 m		7.5 m		Zasięg maks.		m	
		Wzdłuż podwozia	Po-przeczn. do podwozia	Wzdłuż podwozia	Po-przeczn. do podwozia	Wzdłuż podwozia	Po-przeczn. do podwozia	Wzdłuż podwozia	Po-przeczn. do podwozia	Wzdłuż podwozia	Po-przeczn. do podwozia	Wzdłuż podwozia	Po-przeczn. do podwozia		
Wysięgnik: 5.2 m	6.0 m	kg											*4,480	3,370	5.9
Ramię: 2.3 m	4.5 m	kg				*4,970	*4,970	*4,660	3,210				4,190	2,650	6.8
Gąsienice: 500 mm	3.0 m	kg				*6,580	4,670	4,930	3,080				3,700	2,320	7.2
Prze-ciwwaga: 2,750 kg	1.5 m	kg				7,380	4,350	4,770	2,930				3,540	2,200	7.3
	0.0 m	kg				7,180	4,170	4,650	2,830				3,630	2,230	7.1
	-1.5 m	kg			*10,820	7,670	7,130	4,130	4,620	2,790			4,050	2,470	6.6
	-3.0 m	kg			*13,000	7,810	7,210	4,200					5,190	3,140	5.6
Wysięgnik: 5.2 m	7.5 m	kg											*4,110	*4,110	4.8
Ramię: 2.6 m	6.0 m	kg						*4,150	3,310				*3,760	3,070	6.3
Gąsienice: 500 mm	4.5 m	kg				*4,570	*4,570	*4,390	3,240				*3,680	2,460	7.1
Prze-ciwwaga: 2,750 kg	3.0 m	kg			*9,730	8,640	*6,190	4,730	4,960	3,100	3,510	2,200	3,480	2,180	7.5
	1.5 m	kg					7,430	4,390	4,790	2,950	3,440	2,130	3,330	2,070	7.7
	0.0 m	kg			*5,620	*5,620	7,190	4,190	4,660	2,830			3,410	2,100	7.5
	-1.5 m	kg	*5,790	*5,790	*9,910	7,620	7,120	4,120	4,600	2,780			3,750	2,300	6.9
	-3.0 m	kg	*10,330	*10,330	*13,460	7,750	7,170	4,170					4,660	2,830	6.0
	-4.5 m	kg			*10,810	8,030							7,450	4,570	4.4
Wysięgnik: 5.2 m	7.5 m	kg											*3,470	*3,470	5.4
Ramię: 3.0 m	6.0 m	kg						*3,660	3,340				*3,170	2,740	6.7
Gąsienice: 500 mm	4.5 m	kg						*3,990	3,260				*3,110	2,240	7.5
Prze-ciwwaga: 2,750 kg	3.0 m	kg			*8,200	*8,200	*5,610	4,780	*4,720	3,110	3,500	2,190	*3,200	2,000	7.9
	1.5 m	kg			*5,660	*5,660	*7,430	4,410	4,780	2,930	3,410	2,110	3,080	1,900	8.0
	0.0 m	kg			*6,130	*6,130	7,170	4,160	4,630	2,800	3,340	2,040	3,140	1,920	7.8
	-1.5 m	kg	*5,290	*5,290	*9,280	7,500	7,050	4,060	4,550	2,730			3,410	2,080	7.3
	-3.0 m	kg	*8,980	*8,980	*13,880	7,600	7,070	4,080	4,560	2,740			4,110	2,490	6.5
	-4.5 m	kg			*11,770	7,840	7,240	4,220					6,180	3,670	5.0
Wysięgnik: 5.0 m, dwuczęściowy	7.5 m	kg											*5,460	*5,460	4.1
Ramię: 2.3 m	6.0 m	kg					*6,470	5,190					*4,720	3,450	5.7
Gąsienice: 500 mm	4.5 m	kg			*7,740	*7,740	*7,450	5,000	5,070	3,170			4,280	2,670	6.6
Prze-ciwwaga: 2,750 kg	3.0 m	kg					7,790	4,650	4,930	3,040			3,770	2,330	7.1
	1.5 m	kg					7,400	4,320	4,760	2,890			3,610	2,210	7.2
	0.0 m	kg					7,180	4,130	4,650	2,790			3,710	2,260	7.0
	-1.5 m	kg			*10,850	7,610	7,140	4,100	4,630	2,770			4,170	2,520	6.5
	-3.0 m	kg					*5,800	4,200							5.4
Wysięgnik: 5.0 m, dwuczęściowy	7.5 m	kg					*4,700	*4,700					*4,260	*4,260	4.7
Ramię: 2.6 m	6.0 m	kg					*5,460	5,260	*4,210	3,250			*3,720	3,120	6.1
Gąsienice: 500 mm	4.5 m	kg			*5,780	*5,780	*6,260	5,070	5,120	3,210			*3,580	2,480	7.0
Prze-ciwwaga: 2,750 kg	3.0 m	kg			*12,620	8,730	7,870	4,720	4,960	3,070			3,540	2,190	7.4
	1.5 m	kg					7,450	4,360	4,780	2,910	3,420	2,100	3,390	2,080	7.5
	0.0 m	kg			*6,200	*6,200	7,200	4,150	4,650	2,800			3,480	2,110	7.4
	-1.5 m	kg			*10,640	7,560	7,130	4,090	4,610	2,760			3,860	2,340	6.8
	-3.0 m	kg					*6,430	4,160					*4,290	2,920	5.9
Wysięgnik: 5.0 m, dwuczęściowy	7.5 m	kg					*4,560	*4,560					*3,520	*3,520	5.3
Ramię: 3.0 m	6.0 m	kg					*4,590	*4,590	*4,260	3,300			*3,130	2,770	6.6
Gąsienice: 500 mm	4.5 m	kg					*5,050	*5,050	*5,010	3,230			*3,020	2,250	7.4
Prze-ciwwaga: 2,750 kg	3.0 m	kg			*11,540	9,000	*7,850	4,780	4,980	3,080	3,480	2,150	*3,060	2,000	7.8
	1.5 m	kg			*6,950	*6,950	7,490	4,390	4,780	2,900	3,400	2,070	3,130	1,900	7.9
	0.0 m	kg			*6,660	*6,660	7,180	4,120	4,620	2,760	3,340	2,010	3,190	1,930	7.7
	-1.5 m	kg			*9,910	7,440	7,060	4,020	4,550	2,700			3,490	2,100	7.2
	-3.0 m	kg			*9,600	7,570	*7,080	4,060	4,600	2,740			4,260	2,550	6.3

Uwagi: 1. Podane wartości udźwigu dotyczą maszyny działającej w trybie dokładnym (F) (zwiększona moc).

2. Powyższe obciążenia spełniają wymagania norm SAE J1097 i ISO 10567 dotyczących udźwigu koparek hydraulicznych.

3. Obciążenia znamionowe nie przekraczają 87% hydraulicznej mocy udźwigu lub 75% obciążenia wyrzającego.

4. Obciążenia znamionowe oznaczone gwiazdką (*) są ograniczone bardziej przez moc hydrauliczną niż obciążenie wyrzające.

Dane techniczne

UDŹWIG MODELU EC160ENL (z lemieszem)

Udźwig na końcu ramienia bez łyżki.

Aby uzyskać udźwig uwzględniający masę łyżki, wystarczy odjąć rzeczywistą masę łyżki montowanej bezpośrednio lub łyżki i szybkozłacza od poniższych wartości.

	Hak dźwigowy względem poziomu gruntu	1.5 m		3.0 m		4.5 m		6.0 m		7.5 m		Zasięg maks.		m		
		Wzdłuż podwozia	Po-przecznie do podwozia	Wzdłuż podwozia	Po-przecznie do podwozia	Wzdłuż podwozia	Po-przecznie do podwozia	Wzdłuż podwozia	Po-przecznie do podwozia	Wzdłuż podwozia	Po-przecznie do podwozia	Wzdłuż podwozia	Po-przecznie do podwozia			
Wysięgnik: 5.2 m Ramię: 2.3 m Gąsienice: 500 mm Prze-ciwwaga: 2,750 kg	6.0 m	kg											*4,480	3,770	5.9	
	4.5 m	kg				*4,970	*4,970	*4,660	3,590				*4,680	2,970	6.8	
	3.0 m	kg				*6,580	5,240	*5,320	3,460				*4,880	2,620	7.2	
	1.5 m	kg				*8,240	4,920	*6,120	3,310				*5,310	2,490	7.3	
	0.0 m	kg				*9,250	4,740	*6,740	3,200				*5,720	2,530	7.1	
	-1.5 m	kg			*10,820	8,800	*9,490	4,700	*6,950	3,170				*6,250	2,810	6.6
	-3.0 m	kg			*13,000	8,940	*8,900	4,770						*6,950	3,550	5.6
Wysięgnik: 5.2 m Ramię: 2.6 m Gąsienice: 500 mm Prze-ciwwaga: 2,750 kg	7.5 m	kg											*4,110	*4,110	4.8	
	6.0 m	kg						*4,150	3,690				*3,760	3,430	6.3	
	4.5 m	kg					*4,570	*4,570	*4,390	3,630			*3,680	2,770	7.1	
	3.0 m	kg			*9,730	*9,730	*6,190	5,310	*5,090	3,480	*4,000	2,480	*3,810	2,460	7.5	
	1.5 m	kg					*7,930	4,960	*5,930	3,330	*5,050	2,420	*4,140	2,340	7.7	
	0.0 m	kg			*5,620	*5,620	*9,090	4,760	*6,620	3,210			*4,740	2,380	7.5	
	-1.5 m	kg	*5,790	*5,790	*9,910	8,750	*9,490	4,690	*6,940	3,160			*5,910	2,610	6.9	
	-3.0 m	kg	*10,330	*10,330	*13,460	8,880	*9,100	4,730						*6,550	3,210	6.0
-4.5 m	kg			*10,810	9,170								*7,450	5,170	4.4	
Wysięgnik: 5.2 m Ramię: 3.0 m Gąsienice: 500 mm Prze-ciwwaga: 2,750 kg	7.5 m	kg											*3,470	*3,470	5.4	
	6.0 m	kg						*3,660	*3,660				*3,170	3,070	6.7	
	4.5 m	kg						*3,990	3,640				*3,110	2,530	7.5	
	3.0 m	kg			*8,200	*8,200	*5,610	5,360	*4,720	3,490	*4,400	2,470	*3,200	2,260	7.9	
	1.5 m	kg			*5,660	*5,660	*7,430	4,980	*5,620	3,310	*4,830	2,390	*3,440	2,160	8.0	
	0.0 m	kg			*6,130	*6,130	*8,770	4,730	*6,390	3,180	*5,230	2,330	*3,900	2,180	7.8	
	-1.5 m	kg	*5,290	*5,290	*9,280	8,620	*9,370	4,630	*6,830	3,110			*4,740	2,370	7.3	
	-3.0 m	kg	*8,980	*8,980	*13,880	8,720	*9,220	4,640	*6,710	3,120			*6,100	2,830	6.5	
-4.5 m	kg			*11,770	8,970	*7,900	4,790						*6,940	4,160	5.0	
Wysięgnik: 5.0 m, dwu-częściowy Ramię: 2.3 m Gąsienice: 500 mm Prze-ciwwaga: 2,750 kg	7.5 m	kg											*5,460	*5,460	4.1	
	6.0 m	kg					*6,470	5,770					*4,720	3,860	5.7	
	4.5 m	kg			*7,740	*7,740	*7,450	5,580	*6,280	3,560			*4,560	3,010	6.6	
	3.0 m	kg					*8,540	5,230	*6,630	3,420			*4,670	2,640	7.1	
	1.5 m	kg					*9,390	4,890	*6,930	3,280			*5,060	2,510	7.2	
	0.0 m	kg					*9,330	4,710	*6,820	3,170			*5,490	2,560	7.0	
	-1.5 m	kg			*10,850	8,750	*8,230	4,670	*5,940	3,150			*5,170	2,870	6.5	
-3.0 m	kg					*5,800	4,770							5.4		
Wysięgnik: 5.0 m, dwu-częściowy Ramię: 2.6 m Gąsienice: 500 mm Prze-ciwwaga: 2,750 kg	7.5 m	kg				*4,700	*4,700						*4,260	*4,260	4.7	
	6.0 m	kg				*5,460	*5,460	*4,210	3,640				*3,720	3,490	6.1	
	4.5 m	kg			*5,780	*5,780	*6,260	5,660	*5,750	3,600			*3,580	2,790	7.0	
	3.0 m	kg			*12,620	9,900	*8,280	5,300	*6,490	3,460			*3,640	2,480	7.4	
	1.5 m	kg					*9,270	4,940	*6,870	3,300	*4,220	2,380	*3,890	2,360	7.5	
	0.0 m	kg			*6,200	*6,200	*9,420	4,720	*6,880	3,180			*4,390	2,410	7.4	
	-1.5 m	kg			*10,640	8,700	*8,540	4,660	*6,210	3,140			*4,970	2,660	6.8	
	-3.0 m	kg					*6,430	4,730					*4,290	3,320	5.9	
Wysięgnik: 5.0 m, dwu-częściowy Ramię: 3.0 m Gąsienice: 500 mm Prze-ciwwaga: 2,750 kg	7.5 m	kg				*4,560	*4,560						*3,520	*3,520	5.3	
	6.0 m	kg				*4,590	*4,590	*4,260	3,690				*3,130	3,110	6.6	
	4.5 m	kg					*5,050	*5,050	*5,010	3,620			*3,020	2,540	7.4	
	3.0 m	kg			*11,540	10,180	*7,850	5,360	*6,240	3,460	*4,180	2,440	*3,060	2,270	7.8	
	1.5 m	kg			*6,950	*6,950	*9,000	4,960	*6,710	3,290	*5,020	2,360	*3,240	2,170	7.9	
	0.0 m	kg			*6,660	*6,660	*9,400	4,690	*6,860	3,150	*5,060	2,300	*3,620	2,200	7.7	
	-1.5 m	kg			*9,910	8,570	*8,810	4,590	*6,420	3,080			*4,320	2,400	7.2	
	-3.0 m	kg			*9,600	8,700	*7,080	4,630	*4,880	3,120			*4,260	2,910	6.3	

Uwagi: 1. Podane wartości udźwigu dotyczą maszyny działającej w trybie dokładnym (F) (zwiększona moc).

2. Powyższe obciążenia spełniają wymagania norm SAE J1097 i ISO 10567 dotyczących udźwigu koparek hydraulicznych.

3. Obciążenia znamionowe nie przekraczają 87% hydraulicznej mocy udźwigu lub 75% obciążenia wyrzającego.

4. Obciążenia znamionowe oznaczone gwiazdką (*) są ograniczone bardziej przez moc hydrauliczną niż obciążenie wyrzające.

UDŹWIG MODELU EC180EL

Udźwig na końcu ramienia bez łyżki.

Aby uzyskać udźwig uwzględniający masę łyżki, wystarczy odjąć rzeczywistą masę łyżki montowanej bezpośrednio lub łyżki i szybkozłacza od poniższych wartości.

	Hak dźwigowy względem poziomu gruntu	1.5 m		3.0 m		4.5 m		6.0 m		7.5 m		Zasięg maks.		m	
		Wzdłuż podwo- zia	Po- prze- nie do podwo- zia	Wzdłuż podwo- zia	Po- prze- nie do podwo- zia	Wzdłuż podwo- zia	Po- prze- nie do podwo- zia	Wzdłuż podwo- zia	Po- prze- nie do podwo- zia	Wzdłuż podwo- zia	Po- prze- nie do podwo- zia	Wzdłuż podwo- zia	Po- prze- nie do podwo- zia		
Wysięgnik: 5.2 m	6.0 m	kg											*4,480	4,090	5.9
Ramię: 2.3 m	4.5 m	kg				*4,970	*4,970	*4,660	3,900				*4,680	3,230	6.8
Gąsienice: 600 mm	3.0 m	kg				*6,580	5,720	*5,320	3,760				4,370	2,860	7.2
Prze- ciwwaga: 3,200 kg	1.5 m	kg				*8,240	5,390	5,640	3,620				4,180	2,720	7.3
	0.0 m	kg				8,590	5,210	5,520	3,510				4,300	2,780	7.1
	-1.5 m	kg			*10,820	9,770	8,540	5,170	5,480	3,480			4,800	3,080	6.6
	-3.0 m	kg			*13,000	9,920	8,620	5,240					6,160	3,890	5.6
Wysięgnik: 5.2 m	7.5 m	kg											*4,110	*4,110	4.8
Ramię: 2.6 m	6.0 m	kg						*4,150	4,000				*3,760	3,720	6.3
Gąsienice: 600 mm	4.5 m	kg				*4,570	*4,570	*4,390	3,940				*3,680	3,010	7.1
Prze- ciwwaga: 3,200 kg	3.0 m	kg			*9,730	*9,730	*6,190	5,780	*5,090	3,790	*4,000	2,710	*3,810	2,690	7.5
	1.5 m	kg				*7,930	5,430	5,660	3,630	4,060	2,640	3,940	2,570	7.7	
	0.0 m	kg			*5,620	*5,620	8,610	5,220	5,530	3,510			4,030	2,610	7.5
	-1.5 m	kg	*5,790	*5,790	*9,910	9,720	8,530	5,160	5,470	3,470			4,450	2,860	6.9
	-3.0 m	kg	*10,330	*10,330	*13,460	9,850	8,580	5,200					5,530	3,510	6.0
	-4.5 m	kg			*10,810	10,150							7,450	5,670	4.4
Wysięgnik: 5.2 m	7.5 m	kg											*3,470	*3,470	5.4
Ramię: 3.0 m	6.0 m	kg						*3,660	*3,660				*3,170	*3,170	6.7
Gąsienice: 600 mm	4.5 m	kg						*3,990	3,950				*3,110	2,760	7.5
Prze- ciwwaga: 3,200 kg	3.0 m	kg			*8,200	*8,200	*5,610	*5,610	*4,720	3,800	4,130	2,700	*3,200	2,480	7.9
	1.5 m	kg			*5,660	*5,660	*7,430	5,450	*5,620	3,620	4,040	2,620	*3,440	2,370	8.0
	0.0 m	kg			*6,130	*6,130	8,590	5,200	5,500	3,480	3,970	2,550	3,720	2,400	7.8
	-1.5 m	kg	*5,290	*5,290	*9,280	*9,280	8,470	5,090	5,420	3,410			4,060	2,600	7.3
	-3.0 m	kg	*8,980	*8,980	*13,880	9,690	8,490	5,110	5,430	3,420			4,890	3,110	6.5
	-4.5 m	kg			*11,770	9,950	*7,900	5,260					*6,940	4,560	5.0
Wysięgnik: 5.0 m, dwu- częściowy	7.5 m	kg											*5,460	*5,460	4.1
Ramię: 2.3 m	6.0 m	kg					*6,470	6,260					*4,720	4,190	5.7
Gąsienice: 600 mm	4.5 m	kg			*7,740	*7,740	*7,450	6,070	5,950	3,870			*4,560	3,280	6.6
Prze- ciwwaga: 3,200 kg	3.0 m	kg					*8,540	5,710	5,810	3,740			4,450	2,880	7.1
	1.5 m	kg					8,830	5,370	5,640	3,590			4,270	2,750	7.2
	0.0 m	kg					8,610	5,180	5,520	3,480			4,400	2,810	7.0
	-1.5 m	kg			*10,850	9,730	*8,230	5,140	5,500	3,460			4,950	3,140	6.5
	-3.0 m	kg					*5,800	5,240							5.4
Wysięgnik: 5.0 m, dwu- częściowy	7.5 m	kg					*4,700	*4,700					*4,260	*4,260	4.7
Ramię: 2.6 m	6.0 m	kg					*5,460	*5,460	*4,210	3,950			*3,720	*3,720	6.1
Gąsienice: 600 mm	4.5 m	kg			*5,780	*5,780	*6,260	6,140	*5,750	3,910			*3,580	3,050	7.0
Prze- ciwwaga: 3,200 kg	3.0 m	kg			*12,620	10,910	*8,280	5,790	5,840	3,770			*3,640	2,710	7.4
	1.5 m	kg					8,890	5,420	5,660	3,610	4,050	2,610	*3,890	2,590	7.5
	0.0 m	kg			*6,200	*6,200	8,630	5,190	5,530	3,490			4,120	2,640	7.4
	-1.5 m	kg			*10,640	9,670	*8,540	5,130	5,490	3,450			4,580	2,920	6.8
	-3.0 m	kg					*6,430	5,200					*4,290	3,630	5.9
Wysięgnik: 5.0 m, dwu- częściowy	7.5 m	kg					*4,560	*4,560					*3,520	*3,520	5.3
Ramię: 3.0 m	6.0 m	kg					*4,590	*4,590	*4,260	4,000			*3,130	*3,130	6.6
Gąsienice: 600 mm	4.5 m	kg					*5,050	*5,050	*5,010	3,930			*3,020	2,780	7.4
Prze- ciwwaga: 3,200 kg	3.0 m	kg			*11,540	11,200	*7,850	5,850	5,860	3,780	4,120	2,670	*3,060	2,490	7.8
	1.5 m	kg			*6,950	*6,950	8,930	5,440	5,660	3,600	4,030	2,590	*3,240	2,380	7.9
	0.0 m	kg			*6,660	*6,660	8,610	5,170	5,500	3,450	3,970	2,530	*3,620	2,420	7.7
	-1.5 m	kg			*9,910	9,540	8,480	5,060	5,430	3,390			4,150	2,640	7.2
	-3.0 m	kg			*9,600	*9,600	*7,080	5,100	*4,880	3,430			*4,260	3,190	6.3

Uwagi: 1. Podane wartości udźwigu dotyczą maszyny działającej w trybie dokładnym (F) (zwiększona moc).

2. Powyższe obciążenia spełniają wymagania norm SAE J1097 i ISO 10567 dotyczących udźwigu koparek hydraulicznych.

3. Obciążenia znamionowe nie przekraczają 87% hydraulicznej mocy udźwigu lub 75% obciążenia wyrzającego.

4. Obciążenia znamionowe oznaczone gwiazdką (*) są ograniczone bardziej przez moc hydrauliczną niż obciążenie wyrzające.

Wyposażenie

WYPOSAŻENIE STANDARDOWE

	EC160E	EC180E
Silnik		
Turbodoładowany, 4-suwowy silnik wysokoprężny chłodzony cieczą, z wtryskiem bezpośrednim i chłodnicą powietrza doładowania, zgodny z wymogami normy europejskiej Tier 4f (Stage IV w USA)	•	•
Filtr powietrza ze wskaźnikiem	•	•
Nagrzewnica dolotu powietrza	•	•
Cyklonowy filtr wstępny	•	•
Elektryczny wyłącznik silnika	•	•
Filtr paliwa i separator wody	•	•
Pompa wlewu paliwa: 35 l/min	•	•
Alternator, 80 A	•	•
Standardowy układ chłodzenia	•	•
Elektryczny/elektroniczny układ sterujący		
Contronics		
Zaawansowany układ sterowania trybami pracy	•	•
System autodiagnostyczny	•	•
Wskaźnik stanu maszyny	•	•
System CareTrack GSM/GPS z subskrypcją	•	•
Sterowanie mocą z wykrywaniem prędkości obrotowej silnika	•	•
Układ automatycznego włączania biegu jałowego	•	•
Funkcja zwiększenia mocy jednym przyciskiem	•	•
Funkcja zatrzymania awaryjnego	•	•
Regulowany, kolorowy monitor LCD	•	•
Główny odłącznik elektryczny	•	•
Obwód zapobiegający ponownemu rozruchowi silnika	•	•
Reflektory halogenowe o dużej mocy: Mocowane do ramy: 2; Na wysięgniku: 1	•	•
Akumulatory, 2 x 12 V / 110 Ah	•	•
Rozrusznik, 24 V / 5.5 kW	•	•
Układ hydrauliczny		
Zawór odcinający w przypadku pęknięcia przewodu wysięgnika z urządzeniem ostrzegającym o przeciążeniu	•	•
Zawór odcinający w przypadku pęknięcia przewodu ramienia	•	•
Układ hydrauliczny z funkcją automatycznego wykrywania	•	•
Układ sumujący	•	•
Priorytet wysięgnika	•	•
Priorytet ramienia	•	•
Priorytet obrotu	•	•
Tryb oszczędzania paliwa ECO	•	•
Zawory regeneracyjne wysięgnika, ramienia i tyżki	•	•
Zawory przeciwozbiciowe obrotnicy	•	•
Zawory blokujące wysięgnik i ramię	•	•
Wielostopniowy układ filtrujący	•	•
Siłowniki wysięgnika (x2)	•	•
Amortyzatory krańcowego położenia siłowników	•	•
Uszczelki zapobiegające zanieczyszczeniu wnętrza siłowników	•	•
Zapasowy zawór hydrauliczny	•	•
Automatyczne, dwubiegowe silniki układu jezdnego	•	•
Olej hydrauliczny 46 o wydłużonym okresie eksploatacji	•	•
Rama		
Droga dostępowa z poręczą	•	•
Miejsce do przechowywania narzędzi	•	•
Wyłączane płyty antypoślizgowe	•	•
Dolna osłona (do dużych obciążeń) przeciwwaga 2,750 kg	•	•
Przeciwwaga 3,200 kg	•	•

	EC160E	EC180E
Kabina i wnętrze		
Kabina z atestowaną konstrukcją ROPS (ISO 12117-2) i stałym wyłazem	•	•
Smarowane olejem silikonowym mocowania gumowe ze sprężyną	•	•
Dźwignia kontroli blokady	•	•
Pedały do kierowania pojazdem i dźwignie ręczne	•	•
Regulowany fotel operatora z ogrzewaniem i konsola dźwistików z regulacją położenia	•	•
Dźwistki sterujące, z 4 przyciskami każdy	•	•
Zintegrowany układ klimatyzacji i ogrzewania, automatyczny	•	•
Elastyczna antena	•	•
Radio z gniazdem wejściowym AUX, gniazdem USB i z obsługą funkcji Bluetooth	•	•
Odporna na warunki atmosferyczne i wygłuszona kabina z następującym wyposażeniem:		
Uchwyty na kubki	•	•
Zamki drzwi	•	•
Przyciemnione szyby	•	•
Mata podłogowa	•	•
Sygnal dźwiękowy	•	•
Duży schowek	•	•
Podnoszona szyba przednia	•	•
Zdejmowana dolna szyba przednia	•	•
Pas bezpieczeństwa	•	•
Szkoło bezpieczne	•	•
Oslony przeciwsłoneczne: przednia, dachowa, tylna	•	•
Ostona przeciwdeszczowa	•	•
Wycieraczka szyby przedniej z funkcją pracy przerywanej	•	•
Kamera cofania	•	•
Kluczyk główny	•	•
Podwozie		
Dolna osłona (do dużych obciążeń)	•	•
Hydrauliczne regulatory gąsienic	•	•
Smarowane i uszczelnione ogniwa gąsienic	•	•
Oslona gąsienic	•	•
Osprzęt kopiący		
Wysięgnik jednoczęściowy 5.2 m	•	•
Ramię 2.6 m	•	•
Łączniki	•	•
Ręczne smarowanie centralne	•	•
Serwis		
Zestaw narzędzi do konserwacji codziennej	•	•

WYPOSAŻENIE DODATKOWE

	EC160E	EC180E
Silnik		
Nagrzewnica bloku: 120 V lub 240 V	•	•
Nagrzewnica płynu chłodzącego dla silników wysokoprężnych, 5 kW	•	•
Separator wody z nagrzewnicą	•	•
Automatyczne wyłączanie silnika	•	•
Układ chłodzenia (opcja tropikalna)	•	•
Instalacja elektryczna		
Światła LED o dużej mocy: Mocowane do ramy: 2; Na wysięgniku: 1	•	•
Dodatkowe światła robocze (halogenowe lub LED):		
1 na wysięgniku	•	•
3 na kabinie	•	•
1 na przeciwwadze	•	•
Ostrzeżenie o jeździe	•	•
System antykradzieżowy	•	•
Obrotowa lampa ostrzegawcza	•	•

WYPOSAŻENIE DODATKOWE

	EC160E	EC180E
Układ hydrauliczny		
Funkcja pływania wysięgnika z wysokociśnieniowym zaworem bezpieczeństwa	•	•
Funkcja pływania wysięgnika bez wysokociśnieniowego zaworu bezpieczeństwa	•	•
Zmiana ustawienia sterowana pilotem	•	•
Rurociąg hydrauliczny:		
System zarządzania osprzętem (do 20 programowanych konfiguracji)	•	•
Młot i nożyce, przepływ z 1 pompy lub 2 pomp	•	•
Instalacja do zasilania łyżki skarpowej i głowicy uchylno-obrotowej (40 l/min lub 60 l/min)	•	•
Dodatkowe przewody do zasilania łyżki skarpowej i głowicy uchylno-obrotowej	•	•
Chwytnak	•	•
Przewód spustowy oleju	•	•
Szybkoszłache	•	•
Dodatkowy filtr powrotny	•	•
Wstępne nastawianie ciśnienia młota i nożyc	•	•
Hydrauliczne szybkoszłache Volvo S1, S6	•	•
Hydrauliczne szybkoszłache Volvo VQC-HU, DR16	•	•
Hydrauliczne szybkoszłache Volvo RQC-HD, Steelwrist S60	•	•
Hydrauliczne szybkoszłache Volvo RQC-HD, Steelwrist S70	•	•
Ulegający biodegradacji olej hydrauliczny 46	•	•
Olej hydrauliczny o wydłużonym okresie eksploatacji, 32, 68	•	•

	EC160E	EC180E
Kabina i wnętrze		
Kabina z atestowaną konstrukcją ROPS (ISO 12117-2) i otwieranym wyłazem dachowym	•	•
Fotel z materiałową tapicerką, bez ogrzewania	•	•
Fotel z materiałową tapicerką, ogrzewaniem i zawieszeniem pneumatycznym	•	•
Dźwistki z krótkimi dźwigniami	•	•
Dźwistki sterujące z 3 przełącznikami zwykłymi i 1 przełącznikiem proporcjonalnym	•	•
Pedał jazdy na wprost	•	•
Montowana do kabiny osłona chroniąca przed spadającymi obiektami (FOG)	•	•
Mocowana do kabiny konstrukcja chroniąca przed spadającymi obiektami (FOPS)	•	•
Zestaw chroniący przed wandalizmem	•	•
Siatka zabezpieczająca na szybę przednią	•	•
Kamera boczna	•	•
Zestaw dla palaczy (popielniczka i zapalniczka)	•	•
Osłona przeciwsłoneczna, dachowa (stalowa)	•	•
Wycieraczka dolnej szyby przedniej z funkcją pracy przerywanej	•	•
Specjalny kluczyk	•	•
Podwozie		
Lemiesz	•	•
Szerokość 500/600/700/800/900 mm, z potrójnymi ostrogami	•	•
Osprzęt kopiący		
Wysięgnik dwuczęściowy 5.0 m	•	•
Ramię 2.3 m, 3.0 m	•	•
Łączniki z uchem do podnoszenia	•	•
Serwis		
Kompletny zestaw narzędzi	•	•

Oferta wyposażenia dodatkowego Volvo

Automatyczne wyłączanie silnika



Światła LED



Wysięgnik dwuczęściowy



Pompa wlewu paliwa



Nagrzewnica cieczy chłodzącej dla silników wysokoprężnych



Osłona chroniąca przed spadającymi obiektami (FOG)



Niektóre produkty mogą być niedostępne na wybranych rynkach. W związku ze strategią ciągłego udoskonalania zastrzegamy sobie prawo do dokonywania zmian w danych technicznych oraz produktach bez wcześniejszego zawiadomienia.

Zamieszczone zdjęcia nie zawsze przedstawiają maszyny w wersji standardowej.

VOLVO

Volvo Construction Equipment

www.volvoce.com