

Volvo Construction Equipment  
Building Tomorrow



# EC160E, EC180E

Rýpadla Volvo 16,4-20,9t 150k



# Výkonnost je naší vášní

Ve společnosti Volvo Construction Equipment nám nejde jenom o to, aby naše stroje vyjely ven. Vyvíjíme výrobky a služby, které zvyšují produktivitu. Jsme přesvědčeni, že dokážeme odborníkům v tomto oboru snížit náklady a zvýšit zisky. Jako součást skupiny Volvo prosazujeme inovativní řešení tak, abyste mohli pracovat chytřeji a ne komplikovaněji.

## Pomáháme, abyste toho dokázali více

Mottem společnosti Volvo Construction Equipment je pracovat méně, ale zvládnout více. Vysoká produktivita jde již dlouhou dobu ruku v ruce s nízkou spotřebou energie, odolností a snadným použitím strojů. Co se týče snižování nákladů po celou dobu životnosti, Volvo je třídou samo o sobě.

## Plníme vaše požadavky

Přijít s řešením, které vyhovuje konkrétním potřebám v daném oboru, stojí velké úsilí. Inovace často vyžadují nejmodernější technologie - ale není tomu tak vždy. Některé z našich nejlepších nápadů jsou skutečně jednoduché a vycházejí z hlubokého poznání a pochopení pracovního života našich zákazníků.



## Během 180 let se tohoto naučíte hodně

Po celou dobu nabízela společnost Volvo řešení představující revoluci ve vývoji stavebních strojů. Nikdo nemluví o bezpečnosti tak hlasitě jako Volvo. Ochrana strojníků, osob v okolí a minimalizace dopadů na životní prostředí patří mezi tradiční hodnoty, které nadále formují filozofii našich výrobků.

## Jsme na vaší straně

Značka Volvo stojí na těch nejlepších lidech. Volvo je skutečně globální společnost, která dokáže pomoci svým zákazníkům rychle a účinně - bez ohledu na to, kde se nacházejí.

**Výkonnost je skutečně naší vášní.**



Volvo Trucks



Renault Trucks



Mack Trucks



UD Trucks



Volvo Buses



Volvo Construction Equipment



Volvo Penta



Volvo Financial Services

# Efektivita dosažitelná bez vynakládání zvýšené námahy

Nová rýpadla Volvo EC160E a EC180E poskytují řadu nových prvků funkcí zaměřených na zvýšení efektivity, která je u těchto strojů hlavní prioritou. Po pečlivém zvážení každého předpokládaného úkolu a každé konstrukční součásti byl vyroben stroj, který poskytuje maximální provozní vytížitelnost při současném snížení spotřeby paliva a zkrácení dob pracovních cyklů – a to vše společně se špičkovým výkonem.

## Motor Volvo

Robustní motor Volvo D4, který využívá osvědčené, vyspělé technologie a jehož konstrukce je založena na zkušenostech shromažďovaných po několika desetiletích, je zařazen v emisní třídě Stupeň V a vyznačuje se jak vyšším výkonem při snížené spotřebě paliva i úrovni emisí tak i vynikající kvalitou, spolehlivostí a odolností.



## Funkce plovoucí polohy výložníku

Pomocí funkce plovoucí polohy výložníku lze přesměrovat výkon čerpadla pro snižování výložníku nebo použít pro jiné funkce, což zkracuje dobu cyklu. Rovněž lze usnadnit terénní úpravy.

## Automatické vypínání motoru

Aby se dále snížila spotřeba paliva, motor se automaticky vypíná, je-li stroj po předem nastavenou dobu v nečinnosti (pět minut je výchozí nastavení).

## Zvýšený výkon

Zvýšený výkon motoru v kombinaci se zvýšeným vstupním výkonem čerpadla umožňuje, aby stroj pohotově reagoval na měnící se podmínky při práci i přepravě. Současné zkrácení pracovních cyklů a snížení spotřeby paliva umožňuje dosažení vyšší produktivity.

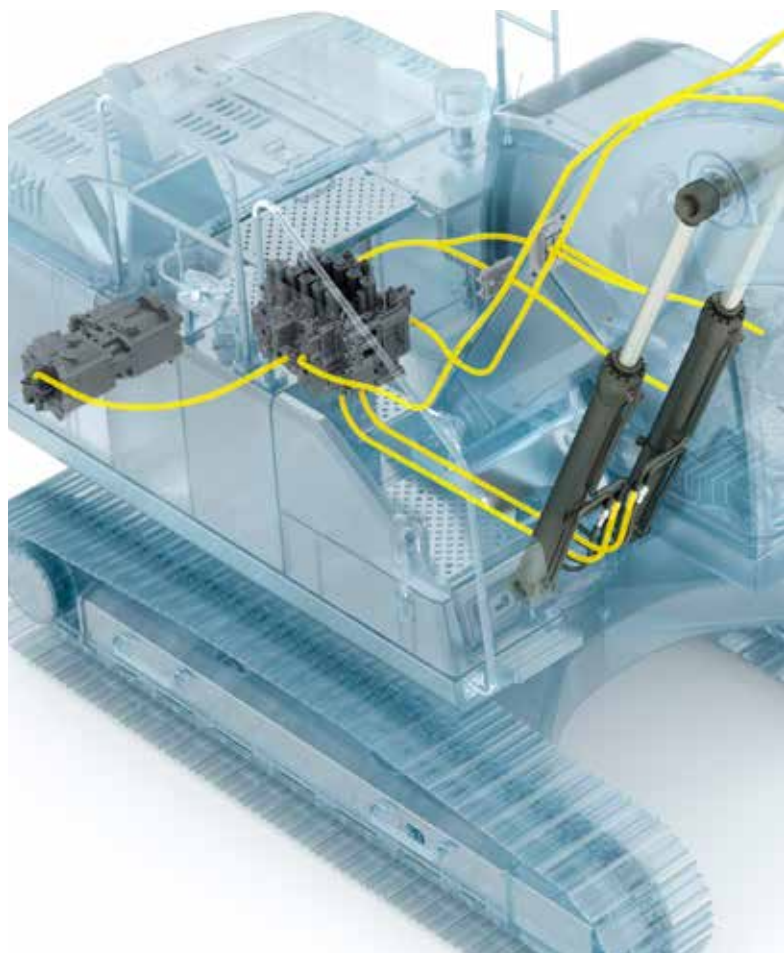

## Hlavní hydraulický rozvaděč ventil a software

Kompatibilita hlavního rozvaděče se softwarem stroje přispívá k dalšímu zlepšení již tak vynikající ovladatelnosti tím, že umožňuje plynulou a snadnou obsluhu. Hydraulický rozvaděč je rovněž kompatibilní s režimem ECO, kterým jsou stroje Volvo vybaveny. Prostřednictvím elektronického ovládání čerpadla je tak umožněno dosažení dalšího snížení spotřeby paliva.



#### **Optimalizovaná hydraulická soustava**

Hydraulická soustava, která je kombinována s plně elektronickým řídicím systémem a vyspělým režimem ECO, byla optimalizována tak, aby bylo dosaženo její dokonalé součinnosti s motorem D4 zařazeným v emisní Stupeň V, čímž bylo dosaženo účinnějšího využití výkonu motoru, zlepšené ovladatelnosti a zkrácené doby odezvy.

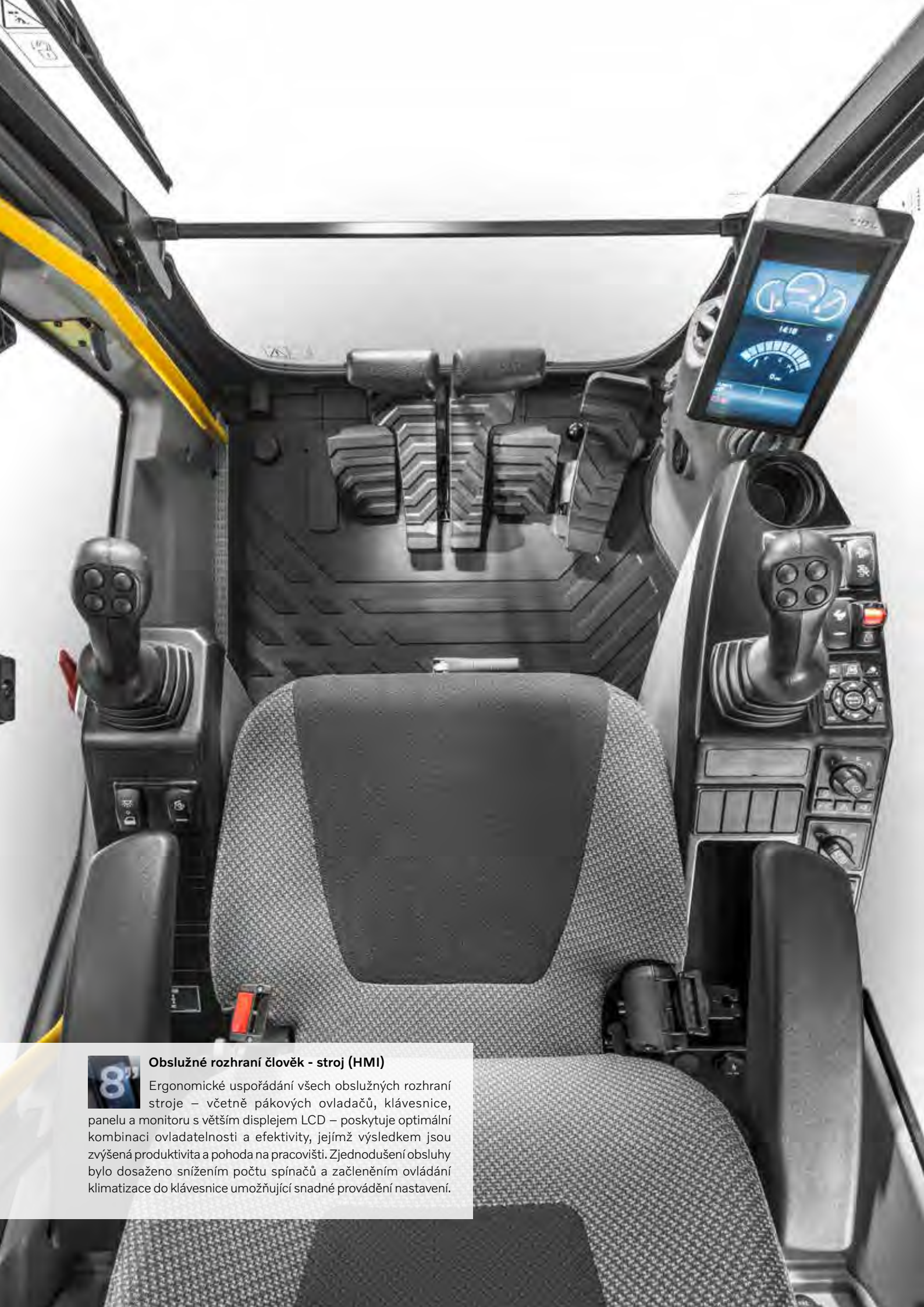

#### Obslužné rozhraní člověk - stroj (HMI)

Ergonomické uspořádání všech obslužných rozhraní stroje – včetně pákových ovladačů, klávesnice, panelu a monitoru s větším displejem LCD – poskytuje optimální kombinaci ovladatelnosti a efektivity, jejímž výsledkem jsou zvýšená produktivita a pohoda na pracovišti. Zjednodušení obsluhy bylo dosaženo snížením počtu spínačů a začleněním ovládní klimatizace do klávesnice umožňující snadné provádění nastavení.

# Usnadnění těžké práce

Ergonomická konstrukce rýpadel EC160E a EC180E poskytuje pohodlí a snadnou ovladatelnost, díky které má pracovník obsluhy neustále plnou kontrolu nad všemi funkcemi stroje. Díky prostorné kabina a praktickému uspořádání všech ovládacích prvků jsou první volbou ve svém oboru. Konstrukce zaměřená na maximální produktivitu zajišťuje, že namáhání spojenému s prováděním prací je vystaven stroj a nikoli jeho obsluha.

## Boční kamera pro výhled do okolí stroje

Kromě kamery pro výhled za stroj je součástí volitelné výbavy i boční kamera pro výhled do okolí stroje, jejíž zorné pole vykryvá mrtvé úhly. Pohledy obou kamer se zobrazují na barevném monitoru, čímž se vytváří bezpečnější pracovní prostředí, ve kterém jsou lépe chráněny jak posádka stroje tak i osoby v jeho okolí.



## Tlačítko pro rychlý přístup k funkcím

Dalšího zvýšení pohodlí obsluhy je dosaženo díky možnosti přiřazování různých funkcí, jako například ovládání stěračů čelních skla, kamer, automatického ztišení nebo funkce dočasného maximálního zvýšení výkonu, tlačítko pro rychlý přístup, které je umístěno na pákovém ovladači. Tím je pracovníkovi obsluhy umožněno vybírat příslušnou funkci během provozu bez přerušení práce.



## Bluetooth®

K vyšší míře pohodlí obsluhy a zvýšené produktivitě nyní přispívá i možnost připojení zařízení Bluetooth ke stroji a využívání funkce hands-free sady.



## Výstražná signalizace upozorňující na nezapnutý bezpečnostní pás

Je-li otočen klíč zapalování v době, kdy není zapnut bezpečnostní pás, aktivuje se přerušovaná zvuková výstražná signalizace společně s nepřetržitým vizuálním upozorněním. Tím je zdůrazněna priorita, kterou přikládáme bezpečnosti obsluhy.

# Od silného k ještě silnějšimu

Rýpadla EC160E, EC180E se vyznačují nejen nejmodernějším konstrukčním řešením, nýbrž také uplatněním skutečně novátorských technologií, což souvisí se skutečností, že společnost Volvo pokládá za nejvyšší priority odolnost a kvalitu svých strojů, jakož spolehlivost každé jejich funkce. Z tohoto důvodu je věnována maximální péče tomu, aby stroj dokázal odolávat jakýmkoli provozním podmínkám a bez ohledu na ně poskytoval nejvyšší úroveň produktivity.

## Ochranná konstrukce ROPS

Kabina je vybavena ochrannou konstrukcí ROPS – tato zpevněná ocelová konstrukce, která zajišťuje ochranu obsluhy při možném převrácení stroje, splňuje bezpečnostní požadavky příslušných norem ISO.



## Výložníky a násady

Robustní konstrukce zahrnuje vnitřní výtuhy, které jsou umístěny tak, aby vyztužily konstrukci výložníku v nejvíce namáhaných částech. Konstrukce tak přispívá k příznivějšímu rozložení namáhání výložníku a násady, které jsou vystaveny působení vysokých tlaků, a zajišťuje trvalou maximální produktivitu při provádění nejnáročnějších pracovních činností.



## Dolní rám

Inteligentní konstrukce dolního rámu, která sestává z profilů tvaru X, umožňuje rovnoměrné rozložení hmotnosti, čímž přispívá ke zvýšení stability a odolnosti a zabraňuje poškození způsobenému kameny a úlomky.



## Podvozek

Napínací kola, články pásů i horní vodící kladky a dolní opěrné rolny jsou konstruovány tak, aby dokázaly odolávat všem okolním vlivům i všem druhům terénu a tím poskytovaly dlouhodobou odolnost a přispívaly k maximálnímu provoznímu vytížení.





#### **Zkonstruován tak, aby vydržel**

Práce v náročných podmínkách znamená, že záleží na každé součásti – proto také společnost Volvo věnuje mimořádnou pozornost každému detailu jak při postupu navrhování výrobku tak i při jeho následné výrobě. Použití silikonových těsnicích tmelů zabraňuje rezivění a kromě vodotěsných kabelových svazků a konektorů jsou nainstalovány také závěsy dveří se zvýšenou odolností a ochranné kryty pracovních světel, které jsou přišroubovány k rámu.



#### **Dokonalý nosič nářadí**

Rýpadlo je možné vybavit nejrozmanitějšími přídatnými hydraulickými okruhy, která se montují ve výrobním závodě a mezi která patří zejména okruh (X1) pro kladivo a nůžky a okruh (X3) pro funkci otáčení pracovního nástroje. Přídatné okruhy, které se vyznačují nejmodernější konstrukcí, pak poskytují správný průtok a tlak pro speciální pracovní příslušenství, jako například rotační frézy, demoliční a šrotové nůžky nebo naklápěcí hlavy s rotací. Možnost volby mezi průtokem z jednoho nebo dvou čerpadel vám zajistí maximální rentabilitu a produktivitu.

# Všestrannost a rozmanitost

S cílem maximalizovat zákaznickou produktivitu a rentabilitu jsou rýpadla EC160E a EC180E konstruovány tak, aby umožňovaly nejen dosažení kompatibility s širokou řadou pracovního příslušenství, nýbrž také zvýšení výkonnosti tohoto příslušenství, které lze snadno a rychle vyměňovat nebo přepínat a tím vyhovět jakýmkoli potřebám.

## System pro správu příslušenství

Řídicí systém, který je chráněn heslem, umožňuje uložit do paměti až 20 různých položek pracovního příslušenství. Tento systém umožňuje přednastavování a povolování hydraulického průtoku a seřizování hydraulického tlaku přímo z kabiny, čímž rozšiřuje rozsah použitelného pracovního příslušenství a zvyšuje celkovou míru všestrannosti.

## Přídavný okruh pro X1

Volitelně je také k dispozici řešení, které využívá přídavného hydraulického okruhu (X1) kladivo/nůžky pro ovládání naklápění nebo rotaci přídavného nástroje. Jde o přídavné hydraulické potrubí vyvedené z okruhu X1.

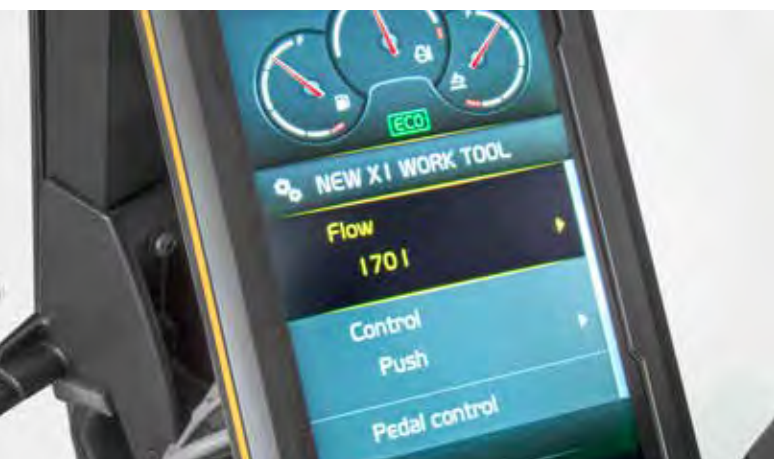

## Elektrický pedál

Přesné ovládání pomocí elektrického pedálu umožňuje obsluze provádět výběr z ještě širší nabídky pracovního příslušenství.

## Nastavitelný režim odezvy

Citlivost odezvy pracovního příslušenství je možno nastavovat pomocí klávesnice. Obsluze to umožňuje přizpůsobovat tuto odezvu tak, aby bylo možno dosahovat maximálního využití výkonu stroje v různých prostředích.

# Údržba prováděná ze země

Provádění pravidelných prohlídek ve stanoveném rozsahu je důležitým předpokladem pro dosažení dlouhé životnosti, urychlení údržby i zajištění maximálního provozního vytížení stroje – právě z tohoto důvodu společnost Volvo vyvinula snadno přístupná servisní místa, jejichž prostřednictvím je navíc zajištěna vyšší míra bezpečnosti při provádění údržby.

## Seskupené filtry

Vhodně seskupené filtry jsou snadno přístupné z úrovně terénu. Tím je urychleno a usnadněno provádění servisních činností.



## Chladicí systém uspořádaný v jedné úrovni

Chladič motoru, chladič plnicího vzduchu a chladič hydraulického oleje jsou umístěny vedle sebe v jedné úrovni, čímž se maximalizuje účinnost, omezuje možnost zanášení a usnadňuje čištění. Systém je snadno přístupný z úrovně terénu, a to jednoduchým otevřením bočních dveří.

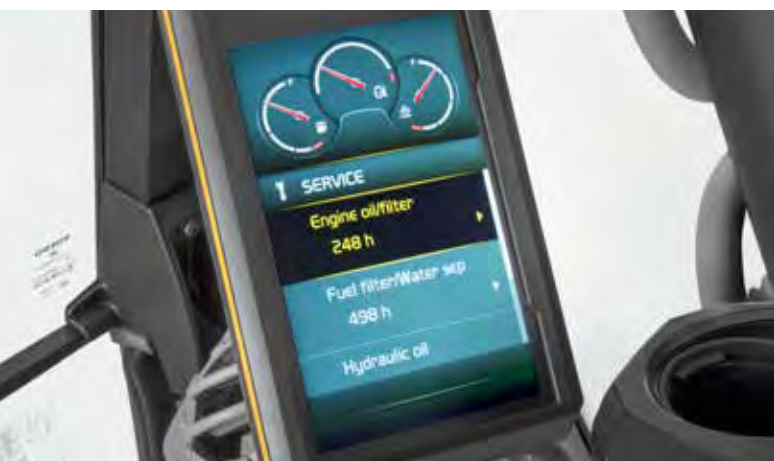

## Upozorňování na servisní intervaly

Upozornění na servisní intervaly, která se zobrazují v reálném čase na barevném monitoru, umožňují provádění diagnostických kontrol. Samostatné servisní intervaly zahrnují motorový olej / filtr, palivový filtr / odlučovač vody, hydraulický olej a filtr hydraulického oleje. Tím je zajištěn bezstarostný provoz s maximálním vytížením stroje.



## Protiskuzové ocelové plošiny

Vhodně umístěné plošiny s protiskuzovým děrováním poskytují lepší oporu a odolnost. Konstrukce usnadňuje čištění a přispívá ke zvýšení bezpečnosti.



#### Přístup při údržbě

Snadný přístup při údržbě znamená, že lze rychleji provádět pravidelné kontroly – tím se zvyšuje provozní vytížení a snižují celkové provozní náklady. Řada E se vyznačuje nově řešeným praktickým a bezpečným přístupem usnadněným pomocí ochranného zábradlí. Tím je zjednodušeno provádění kontrol hydraulické nádrže, palivové nádrže a nádrže s přísadou AdBlue®. To vše navíc ke snadnému bočnímu přístupu do motorového prostoru, který je umožněn prostřednictvím širokých dvířek.

® = registrovaná ochranná známka organizace Verband der Automobilindustrie e.V. (VDA)



#### **Přizpůsobené příslušenství**

Odolné pracovní příslušenství Volvo bylo účelově zkonstruováno tak, aby pracovalo v dokonalé souhře se stroji Volvo, se kterými vytváří jednu ucelenou, spolehlivou provozní jednotku. Pracovní příslušenství Volvo, jehož funkce a vlastnosti jsou v ideální vzájemné shodě, je nedílnou součástí rýpadla, pro které je určeno.

# Vše je dokonale sladěno

Maximalizujte svoji produktivitu a rentabilitu pomocí pásových rýpadel Volvo EC160E a EC180E a řady odolného pracovního příslušenství. Kromě toho dosáhnete vyšší míry všestrannosti, získáte přístup k většímu počtu způsobů použití stroje a budete moci provádět nejrozmanitější pracovní úkony – to vše při kratších dobách cyklů a vynikající ovladatelnosti.

## Lopaty – GP/HD/XD

Lopaty Volvo jsou dokonalými nástroji pro rýpání a přemísťování hmot za všech podmínek práce s měkkými, středně tvrdými i tvrdými materiály. Lopaty v provedení pro těžké provozní podmínky umožňují dosažení vysoké produktivity při práci s obtížně rozpojitelnými materiály. Všechny zajišťují maximální produktivitu a dlouhou životnost a používají originální komponenty Volvo podléhající opotřebení.

## Kladiva HB18

Hydraulické kladivo HB18 je optimalizováno pro specifické hmotnosti strojů Volvo a přizpůsobena rychloupínačům Volvo s cílem umožnit rychlé, bezpečné a snadné výměny příslušenství. Tato kladiva jsou k dispozici s úplným sortimentem nástrojů.



## Rychloupínače

Pro stroje Volvo je k dispozici široká nabídka rychloupínačů, od jednoúčelového rychloupínače Volvo typu S až po rychloupínač v provedení Steelwrist®. Oba tyto typy rychloupínačů jsou vybaveny technologií s předním zajišťovacím čepem, která poskytuje zvýšenou bezpečnost při výměně pracovního příslušenství. Tyto technicky vyspělé rychloupínače jsou nejen konstruovány tak, aby byly dokonale vhodné pro rýpadla Volvo, nýbrž také vyhovují nejnovějším bezpečnostním předpisům vycházejícím z norem ISO 13031 a EN474-1.

## Naklápění a otáčení pracovního nástroje

Volvo Tilt Rotator – zařízení pro naklápění a otáčení pracovního nástroje – je možné objednat továrně nainstalované s multifunkčními pákovými ovladači a barevným displejem, zařízeními plně integrovanými do systému stroje. Nová řada rýpacích lopat XD je dokonale přizpůsobena továrně instalovanému naklápěcímu a otočnému mechanismu.

Steelwrist® je registrovaná ochranná známka společnosti Steelwrist AB

# Snížené pořizovací a provozní náklady

## Výložníky a násady

Chcete-li dosáhnout nejlepšího výkonu, zvolte nejvhodnější kombinaci konfigurace výložníku a násad pro vaše požadavky.



### Dokonalý nosič náradí

Konstrukce stroje umožňuje nejen dosažení kompatibility s širokou řadou pracovního příslušenství, nýbrž také zvýšení výkonnosti tohoto příslušenství, které lze snadno a rychle vyměňovat nebo přepínat a tím vyhovět jakýmkoli potřebám.



### Optimalizovaná hydraulika

Hydraulika je konstruována tak, aby byla dokonale sladěna s výkonem motoru, snižovala výkonové ztráty, zlepšovala ovladatelnost a zkracovala dobu odezvy.

## AdBlue®

Společnost Volvo nabízí ucelené řešení AdBlue, které má zaručenou kvalitu a je nenákladné a snadno přístupné. Podrobnější informace vám poskytne prodejce strojů Volvo.

## Plovoucí poloha výložníku

Pomocí této funkce lze ušetřit výkon čerpadla potřebný pro snižování výložníku nebo použít pro jiné funkce, což zkracuje dobu cyklu. Rovněž lze usnadnit terénní úpravy.

## Systém pro správu příslušenství

Řídicí systém, který je chráněn heslem, umožňuje uložit do paměti až 20 různých položek pracovního příslušenství. Tento systém umožňuje přednastavování a povolování hydraulického průtoku a seřizování hydraulického tlaku přímo z kabiny.





### Boční kamera pro výhled do okolí stroje

Pokrývá mrtvé úhly po stranách stroje při výhledu z kabiny. Pohledy obou kamer se zobrazují na barevném monitoru, čímž se vytváří bezpečnější pracovní prostředí, ve kterém jsou lépe chráněny jak posádka stroje tak i osoby v jeho okolí.

### Tlačítko pro rychlý přístup k funkcím

Dalšího usnadnění obsluhy stroje je dosaženo díky možnosti přiřazování různých funkcí, jako například ovládání stěračů čelního skla, kamer, automatického ztišení nebo funkce dočasného maximálního zvýšení výkonu, tlačítku pro rychlý přístup, které je umístěno na pákovém ovladači.



### Obslužné rozhraní

Všechna obslužná rozhraní stroje jsou ergonomicky umístěna a jsou uspořádána tak, aby umožňovala dosažení optimální kontroly nad strojem a efektivity jeho provozu.

### Bluetooth®

Byly doplněny multimediální a hands-free funkce Bluetooth, aby umožnily obsluze připojit se k bezdrátovým funkcím, a tak získat snadnější konektivitu a větší pohodlí.



### Přístup při údržbě

Řada E se vyznačuje nově řešeným praktickým a bezpečným přístupem usnadněným pomocí ochranného zábradlí. Tím je zjednodušeno provádění kontrol hydraulické nádrže, palivové nádrže a nádrže s přísadou AdBlue®. To vše navíc ke snadnému bočnímu přístupu do motorového prostoru, který je umožněn prostřednictvím širokých dvířek.

### Motor Volvo

Motor Volvo D4, který splňuje emisní třídu Stupeň V, se vyznačuje jak vyšším výkonem při snížené spotřebě paliva i úrovni emisí tak i vynikající kvalitou, spolehlivostí a odolností.

### Seskupené filtry

Vhodně seskupené filtry jsou snadno přístupné z úrovně terénu. Tím je urychleno a usnadněno provádění servisních činností.



### Zkonstruován tak, aby vydržel

Žádný, ani ten nejdrobnější, detail není přehlédnut. Použití silikonových těsnících tmelů zabraňuje rezivění a kromě vodotěsných kabelových svazků a konektorů jsou nainstalovány také závěsy dveří se zvýšenou odolností a ochranné kryty pracovních světel, které jsou přišroubovány k rámu.



# Vytvářejte vyšší přidanou hodnotu při svém podnikání

Být zákazníkem společnosti Volvo znamená mít bezprostředně po ruce kompletní sadu služeb. Společnost Volvo vám může nabídnout dlouhodobý partnerský vztah, zajistit ochranu vašich příjmů a poskytnout celou řadu zákaznických řešení využívajících vysoce kvalitní díly a realizovaných ochotným personálem. Společnost Volvo považuje za svoji povinnost zajistit rychlejší návratnost vaší investice a maximální provozní vytížení strojů.

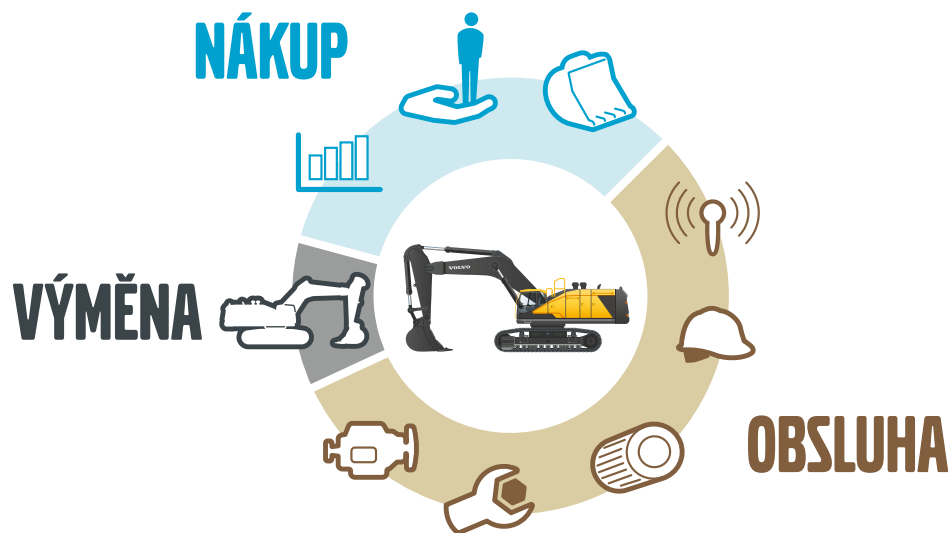

## Ucelená řešení

Společnost Volvo má pro vás vždy správné řešení. Proč byste nám tedy neměli svěřit starost o všechny vaše

potřeby v průběhu celého cyklu provozní životnosti vašeho stroje? Protože nasloucháme vašim požadavkům, dokážeme snížit vaše celkové pořizovací a provozní náklady a zvýšit vaše výnosy.

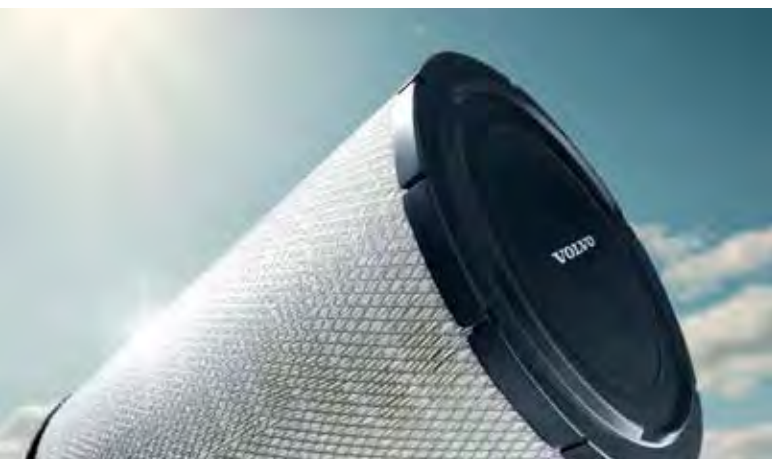

## Originální díly Volvo

Pozornost, kterou věnujeme detailům, je tím, díky čemu vynikáme mezi ostatními. Tato osvědčená koncepce vytváří předpoklady pro výhodné investování do vašeho budoucího strojového parku. Součásti podstupují rozsáhlé zkoušky a schvalovací postupy, protože každá z nich je nepostradatelná pro zajištění provozuschopnosti a výkonu stroje. Budete-li používat pouze originální díly Volvo, získáte jistotu, že váš stroj si zachová kvalitu, kterou jsou výrobky značky Volvo proslulé.



## Servisní síť

Abychom dokázali rychleji reagovat na vaše potřeby, disponujeme sítí servisních středisek Volvo, odkud vysíláme své výrobky přímo na vaše pracoviště. Díky rozsáhlé infrastruktuře, která zahrnuje techniky, servisní dílny a prodejce, disponuje společnost Volvo všestrannou a rozsáhlou sítí, která vám dokáže poskytnout plnou podporu a bude přitom využívat jak znalost místních podmínek tak i zkušenosti získané v celosvětovém měřítku.



### PLÁN ÚDRŽBY

	DAY01	DAY02	DAY03	DAY04	DAY05	DAY06	DAY07
1						✓	
2				✓	✓		
3		✓				✓	✓
4			✓				
5	✓						
6			✓				
7					✓		



#### Servisní smlouvy uzavírané se zákazníky

Nabídka servisních smluv uzavíraných se zákazníky zahrnuje preventivní údržbu, celkové opravy i řadu služeb zaměřených na zamezení provozním prostojům. Společnost Volvo používá nejnovější technologie k tomu, aby sledovala provoz a stav strojů a mohla vám tak poskytovat doporučení zaměřená na zvýšení vaší ziskovosti. Jako zákazník s uzavřenou servisní smlouvou budete mít své náklady na servis a údržbu neustále pod kontrolou.

# Podrobné představení rýpadla Volvo EC140E

	EC160E	EC180E
<b>Motor</b>		
Nejnovější generace vznětového motoru Volvo emisní třídy Tier 4f / Stupeň V splňuje požadavky nejnovějších emisních předpisů. Tento motor, který je vybaven technologií pokročilého spalování Volvo (V-ACT), je zkonstruován tak, aby poskytoval vynikající výkon a měl nízkou spotřebu paliva. Pro optimalizaci svého výkonu používá precizní vysokotlaké vstříkovací jednotky, přeplňování turbodmychadlem, vzduchem chlazený mezichladič vzduch-vzduch a elektronické řízení.		
Motor	Volvo	D4J
Max. výkon při	ot/s (ot/min)	33,3 / 2 000
ISO 9249, SAE J1349, čistý	kW / k	109 / 148
ISO 14396/SAE J1995, hrubý	kW / k	110 / 150
Max. točivý moment při	Nm / ot/min	609 / 1 600
Počet válců		4
Zdvihový objem	l	4,04
Vrtání	mm	101
Zdvih	mm	126
<b>Elektrická soustava</b>		
Dobře chráněná vysokokapacitní elektrická soustava. Elektrické konektory s nerezávajícími kontakty, s dvojitou ochranou proti pronikání vody a vlhkosti. Hlavní relé a solenoidové ventily jsou chráněny ochrannými kryty. Standardně je montován odpojovač akumulátorů.		
Systém Contronics umožňuje vyspělé sledování funkcí stroje a poskytuje významné diagnostické informace.		
Napětí	V	24
Akumulátory	V / Ah	2 x 12 / 110
Alternátor	V / Ah	28 / 80
Spouštěč	V / kW	24 x 5,5
<b>Systém otoče</b>		
Systém otoče využívá axiální pístové hydromotory, které pohánějí planetovou převodovku pro zvýšení točivého momentu. Automatická parkovací brzda otoče a ventil tlumící rozkmit horní nástavby jsou montovány standardně.		
Max. rychlost otoče	ot/min	12,5
Max. točivý moment otoče	kNm	51,7
<b>Pohon</b>		
Každý pás je poháněn dvourychlostním hydromotorem s automatickým ovládním rychlostí. Brzdy pásů jsou vícekotoučové, zabrzdované pružinou, uvolňované tlakem hydraulického oleje. Motory pojezdu, brzdy a koncové planetové převody jsou umístěny uvnitř podvozkového rámu a tím jsou chráněny proti vnějším vlivům.		
Max. tažná síla	kN	152 167
Max. rychlost pojezdu	km/h	3,1 / 5,6 2,8 / 5,5
Stoupavost	°	35 35
<b>Podvozek</b>		
Robustní rám s profilem tvaru X a s mazanými a utěsněnými článkovými řetězy pásů ve standardním provedení.		
Desky pásů		2 x 44 2 x 46
Rozteč článků	mm	190
Šířka desek, trojhrbité	mm	500 / 600 / 700 / 800 / 900
Pojezdové rolny	mm	2 x 7
Horní opěrné kladky	mm	2 x 2
<b>Objemy provozních náplní</b>		
Palivová nádrž	l	250
Hydraulická soustava, celkový objem	l	255
Hydraulická nádrž	l	110
Nádrž na AdBlue	l	20
Motorový olej	l	16
Chladičí kapalina motoru	l	27
Redukční převodovka otoče	l	2,6
Koncové převody	l	2 x 5,8

	EC160E	EC180E
<b>Hydraulická soustava</b>		
Hydraulická soustava, která je kombinována s plně elektronickým řídicím systémem a vyspělým režimem ECO, byla optimalizována tak, aby bylo dosaženo její dokonalé součinnosti s motorem, čímž bylo dosaženo účinnějšího využití výkonu motoru, zlepšené ovladatelnosti a zkrácené doby odezvy.		
<b>Soustava zahrnuje následující důležité funkce:</b>		
<b>Systém kombinace průtoku:</b> Kombinuje průtok z obou hydraulických čerpadel, aby se dosáhlo rychlejších pracovních cyklů.		
<b>Priorita násady:</b> Dává prioritu funkci násady, aby pracovní cyklus při urovnávání terénu byl rychlejší a kvůli lepšímu plnění lopaty.		
<b>Priorita otoče:</b> Poskytuje prioritu funkce otoče pro rychlejší otoč při současné aktivaci více funkcí.		
<b>Systém regenerace:</b> Zabraňuje kavitaci a zajišťuje dostatek oleje pro danou funkci při současné aktivaci více funkcí.		
<b>Zvýšení výkonu:</b> Veškeré síly pro rýpaní i zdvih jsou posíleny.		
<b>Ventily proti poklesu:</b> Hydraulické zámky násady a výložníku zabraňují pádu výložníku a násady v případě ztráty tlaku v hydraulickém okruhu.		
<b>Hlavní čerpadlo</b>		
Dvojitá axiální pístová čerpadla s proměnným průtočným množstvím		
Maximální průtok	l/min	2 x 152
<b>Pilotní čerpadlo</b>		
Zubové čerpadlo		
Maximální průtok	l/min	1 x 20
<b>Nastavení pojistných ventilů</b>		
Pracovní příslušenství	MPa	34,3 / 36,3
Okruh pojezdu	MPa	34,3
Okruh otoče	MPa	26,5
Pilotní okruh	MPa	3,9
<b>Hydromotory</b>		
<b>Pojezd:</b> Axiální pístový hydromotor s proměnným průtočným množstvím a mechanickou brzdou.		
<b>Otoč:</b> Axiální pístový hydromotor s pevným průtočným množstvím a mechanickou brzdou		
<b>Hydraulické válce</b>		
Jednodílný výložník		2
Vrtání x zdvih	ø x mm	115 x 1 165
Dvoudílný výložník		1
Vrtání x zdvih	ø x mm	160 x 950
Násada		1
Vrtání x zdvih	ø x mm	120 x 1.345
Lopata		1
Vrtání x zdvih	ø x mm	105 x 1 000
<b>Kabina</b>		
Díky široce otevíratelným dveřím má posádka snadný přístup do kabiny. Kabina je uložena na uchyttech s hydraulickými tlumiči, které snižují přenos rázů a vibrací. Toto uchycení spolu s protihlukovým izolačním obložním kabiny snižuje celkovou hladinu hlučnosti. Z kabiny je vynikající výhled do všech stran. Přední sklo se dá snadno posunout a umístit v prostoru pod stropem kabiny, dolní přední sklo lze rovněž vysunout a uskladnit v prostoru k tomu určenému ve dveřích.		
<b>Integrovaný systém topení a klimatizace:</b> Kabina je přetlaková, přívod vzduchu je přes filtr, ventilátor topení je řízen automaticky. Distribuce vzduchu v kabině se děje pomocí 14 ti výdechů.		
<b>Ergonomická sedačka pro posádku:</b> Sedačku a konzolu s pákovými ovladači je možné nezávisle nastavovat, aby si každá posádka mohla najít pro sebe nejpohodlnější polohu. Sedačka má možnost devíti různých nastavení a samonavíjecí bezpečnostní pás – kvůli maximálnímu pohodlí a bezpečnosti.		
<b>Hladina hluku</b>		
Hladina hluku v kabině podle ISO 6396		
L <sub>PA</sub> (standardní provedení)	dB	69
L <sub>PA</sub> (tropické provedení)	dB	70
Vnější hladina hluku podle ISO 6395 a směrnice EU o hlučnosti 2000/14/ES		
L <sub>WA</sub> (standardní provedení)	dB	101
L <sub>WA</sub> (tropické provedení)	dB	102

# Specifikace

## ROZMĚRY

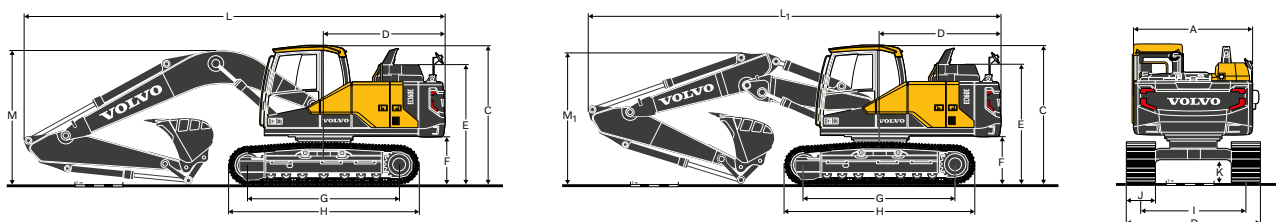

Popis	Jednotka	EC160EL			EC160ENL			EC180EL		
Výložník	m	jednodílný 5,2 nebo dvoudílný 5,0								
Násada	m	2,3	2,6	3,0	2,3	2,6	3,0	2,3	2,6	3,0
A Celková šířka horní nástavby	mm	2 490	2 490	2 490	2 490	2 490	2 490	2 490	2 490	2 490
B Celková šířka	mm	2 800	2 800	2 800	2 590	2 590	2 590	2 800	2 800	2 800
C Celková výška po střechu kabiny	mm	2 900	2 900	2 900	2 900	2 900	2 900	2 900	2 900	2 900
D Poloměr otáčení zadní části	mm	2 550	2 550	2 550	2 550	2 550	2 550	2 550	2 550	2 550
E Celková výška po kapotu motoru	mm	2 510	2 510	2 510	2 510	2 510	2 510	2 510	2 510	2 510
F Světlná výška protizávaží*	mm	1 010	1 010	1 010	1 010	1 010	1 010	1 010	1 010	1 010
G Vzdálenost středů hnacího a vodícího kola	mm	3 180	3 180	3 180	3 180	3 180	3 180	3 370	3 370	3 370
H Délka pásu	mm	3 980	3 980	3 980	3 980	3 980	3 980	4 160	4 160	4 160
I Rozchod pásů	mm	2 200	2 200	2 200	1 990	1 990	1 990	2 200	2 200	2 200
J Šířka desek pásů	mm	600	600	600	600	600	600	600	600	600
K Min. světlná výška*	mm	460	460	460	460	460	460	460	460	460
L Celková délka	mm	8 880	8 770	8 810	8 880	8 770	8 810	8 880	8 770	8 810
L <sub>1</sub> Celková délka	mm	8 700	8 620	8 620	8 700	8 620	8 620	8 700	8 620	8 620
M Celková výška po výložník	mm	2 980	2 900	3 020	2 980	2 900	3 020	2 980	2 900	3 020
M <sub>1</sub> Celková výška po výložník	mm	2 770	2 770	2 930	2 770	2 770	2 930	2 770	2 770	2 930

\* Bez desek pásů  
1 dvoudílný výložník

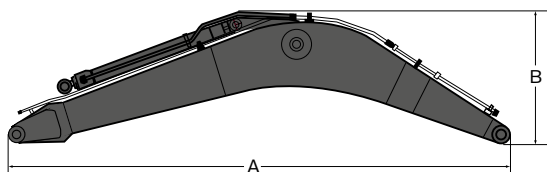

### EC160E, EC180E

Popis	Jednotka	jednodílný	dvoudílný
Výložník	m	5,2	5,0
Délka (A)	mm	5 400	5 200
Výška (B)	mm	1 640	1 270
Šířka	mm	565	565
Hmotnost	kg	1 370	1 610

\* Včetně hydraulického válce, trubek a čepu, bez čepu válce výložníku

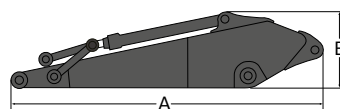

### EC160E, EC180E

Popis	Jednotka	2,3	2,6	3,0
Násada	m	2,3	2,6	3,0
Délka (A)	mm	3 240	3 500	3 900
Výška (B)	mm	855	855	845
Šířka	mm	395	395	395
Hmotnost	kg	790	800	860

\* Včetně hydraulického válce, mechanického pákoví a čepu

Popis	Jednotka	EC160EL	EC160ENL
<b>Přední radlice</b>			
Výška (A)	mm	452	452
Šířka	mm	2 800	2 590
Hmotnost	kg	572	553
Výška zdvihu (B)	mm	571	571
Hloubkový dosah (C)	mm	735	735

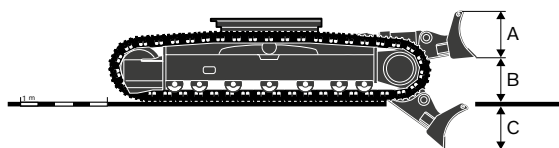

# Specifikace

## HMOTNOSTI A MĚRNÝ TLAK STROJE

Popis	Šířka desek pásů mm	Provozní hmotnost kg	Tlak na povrch terénu kPa	Celková šířka mm	Provozní hmotnost kg	Tlak na povrch terénu kPa	Celková šířka mm
		<b>EC160EL</b>					
		<b>5,2 m výložník, 2,6 m násada, 514 kg / 0,7 m<sup>3</sup> lopata, 2 750 kg protizávaží</b>			<b>5,0 m dvoudílný výložník, 2,6 m násada, 514 kg / 0,7 m<sup>3</sup> lopata, 2 750 kg protizávaží</b>		
Desky pásů trojbřité	500	17 490	50,0	2 700	17 860	51,0	2 700
	600	17 720	42,2	2 800	18 090	43,1	2 800
	700	17 955	36,3	2 900	18 330	37,3	2 900
	800	18 350	32,4	3 000	18 720	33,3	3 000
	900	18 620	29,4	3 200	18 990	29,4	3 200
		<b>EC160EL s radlicí</b>					
		<b>5,2 m výložník, 2,6 m násada, 514 kg / 0,7 m<sup>3</sup> lopata, 2 750 kg protizávaží</b>			<b>5,0 m dvoudílný výložník, 2,6 m násada, 514 kg / 0,7 m<sup>3</sup> lopata, 2 750 kg protizávaží</b>		
Desky pásů trojbřité	500	18 670	53,0	2 700	19 040	53,9	2 700
	600	18 900	44,1	2 800	19 270	45,1	2 800
	700	19 130	38,2	2 900	19 500	39,2	2 900
	800	19 530	34,3	3 000	19 900	35,3	3 000
	900	19 790	31,4	3 200	20 165	31,4	3 200
		<b>EC160ENL</b>					
		<b>5,2 m výložník, 2,6 m násada, 514 kg / 0,7 m<sup>3</sup> lopata, 2 750 kg protizávaží</b>			<b>5,0 m dvoudílný výložník, 2,6 m násada, 514 kg / 0,7 m<sup>3</sup> lopata, 2 750 kg protizávaží</b>		
Desky pásů trojbřité	500	17 400	49,0	2 490	17 770	50,0	2 490
	600	17 630	41,2	2 590	18 000	42,2	2 590
	700	17 860	36,3	2 690	18 230	37,3	2 690
	800	18 260	32,4	2 790	18 630	33,3	2 790
	900	18 520	29,4	2 890	18 895	29,4	2 890
		<b>EC160ENL s radlicí</b>					
		<b>5,2 m výložník, 2,6 m násada, 514 kg / 0,7 m<sup>3</sup> lopata, 2 750 kg protizávaží</b>			<b>5,0 m dvoudílný výložník, 2,6 m násada, 514 kg / 0,7 m<sup>3</sup> lopata, 2 750 kg protizávaží</b>		
Desky pásů trojbřité	500	18 570	53,0	2 490	18 940	53,9	2 490
	600	18 800	44,1	2 590	19 170	45,1	2 590
	700	19 030	38,2	2 690	19 400	39,2	2 690
	800	19 430	34,3	2 790	19 800	35,3	2 790
	900	19 700	31,4	2 890	20 070	31,4	2 890
		<b>EC180EL</b>					
		<b>5,2 m výložník, 2,6 m násada, 514 kg / 0,7 m<sup>3</sup> lopata, 3 200 kg protizávaží</b>			<b>5,0 m dvoudílný výložník, 2,6 m násada, 514 kg / 0,7 m<sup>3</sup> lopata, 3 200 kg protizávaží</b>		
Desky pásů trojbřité	500	18 130	49,0	2 700	18 500	50,0	2 700
	600	18 375	41,2	2 800	18 750	42,2	2 800
	700	18 810	36,3	2 900	19 180	37,3	2 900
	800	19 080	32,4	3 000	19 450	33,3	3 000
	900	19 360	28,4	3 100	19 730	29,4	3 100

## PRACOVNÍ DOSAHY

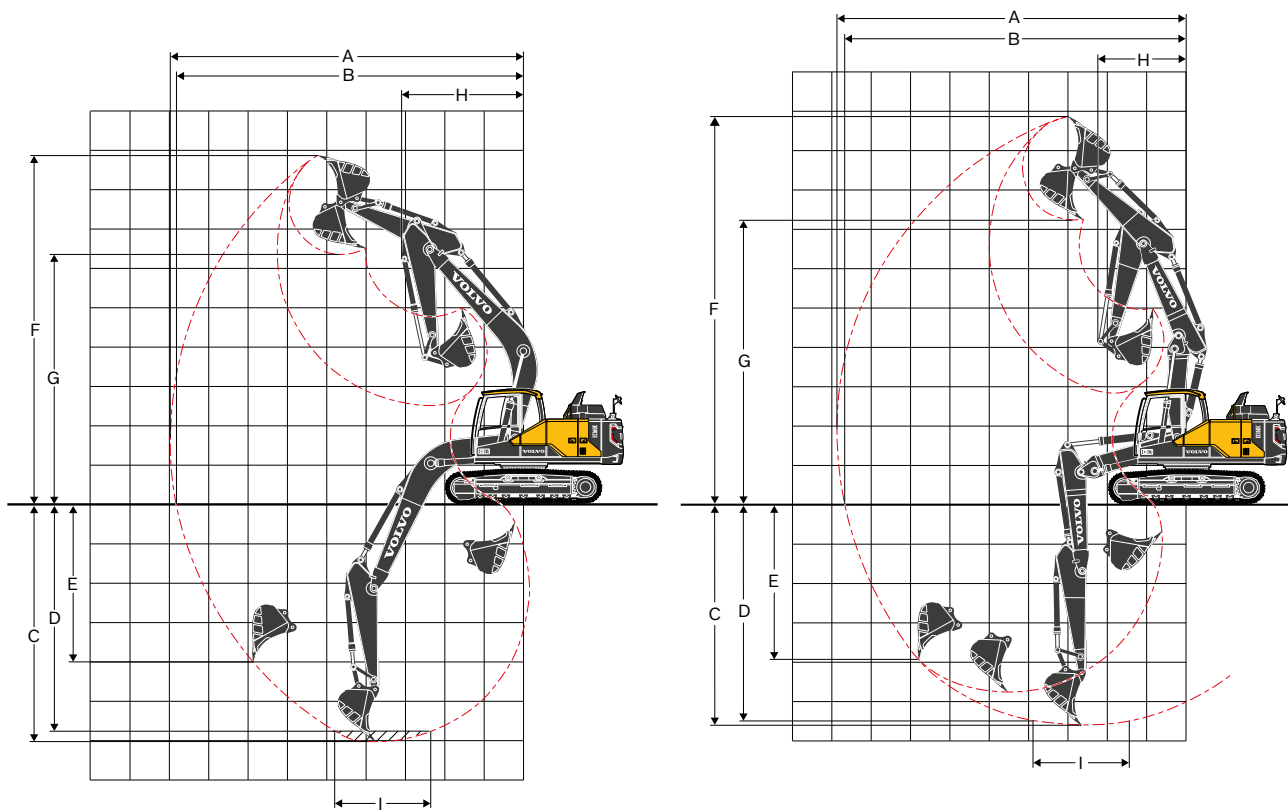

Popis	Jednotka	EC160E						EC180E					
		5,2 jednodílný výložník			5,0 dvoudílný výložník			5,2 jednodílný výložník			5,0 dvoudílný výložník		
Výložník	m	2,3	2,6	3,0	2,3	2,6	3,0	2,3	2,6	3,0	2,3	2,6	3,0
Násada	m	2,3	2,6	3,0	2,3	2,6	3,0	2,3	2,6	3,0	2,3	2,6	3,0
A Max. dosah	mm	8 660	8 980	9 350	8 560	8 870	9 250	8 660	8 980	9 350	8 560	8 870	9 250
B Max. hloubkový dosah	mm	8 500	8 820	9 200	8 390	8 710	9 100	8 500	8 820	9 200	8 390	8 710	9 100
C Max. hloubka rýpání	mm	5 770	6 070	6 470	5 250	5 560	5 960	5 770	6 070	6 470	5 250	5 560	5 960
D Max. hloubkový dosah (při rovném dnu l = 2,44 m)	mm	5 470	5 810	6 240	5 120	5 450	5 850	5 470	5 810	6 240	5 120	5 450	5 850
E Max. hloubkový dosah při svislé stěně	mm	4 510	4 990	5 410	4 300	4 660	5 060	4 510	4 990	5 410	4 300	4 660	5 060
F Max. výškový dosah	mm	8 560	8 820	9 030	9 510	9 810	10 120	8 560	8 820	9 030	9 510	9 810	10 120
G Max. výsypná výška	mm	6 080	6 310	6 510	6 890	7 180	7 480	6 080	6 310	6 510	6 890	7 180	7 480
H Min. poloměr otáčení přední části	mm	3 070	3 070	3 070	2 040	1 990	2 120	3 070	3 070	3 070	2 040	1 990	2 120
<b>Rypné síly s lopatou určenou pro přímou montáž</b>													
Poloměr otáčení lopaty	mm	1 319	1 319	1 319	1 319	1 319	1 319	1 319	1 319	1 319	1 319	1 319	1 319
Rypná síla od válce lopaty	Normální	SAE J1179	kN	101,5	101,5	101,5	101,5	101,5	101,5	101,5	101,5	101,5	101,5
	Zvýšení výkonu	SAE J1179	kN	107,3	107,3	107,3	107,3	107,3	107,3	107,3	107,3	107,3	107,3
	Normální	ISO 6015	kN	115,3	115,3	115,3	115,3	115,3	115,3	115,3	115,3	115,3	115,3
	Zvýšení výkonu	ISO 6015	kN	121,9	121,9	121,9	121,9	121,9	121,9	121,9	121,9	121,9	121,9
Rypná síla od válce násady	Normální	SAE J1179	kN	90,0	80,0	72,5	90,0	80,0	72,5	90,0	80,0	72,5	90,0
	Zvýšení výkonu	SAE J1179	kN	95,1	84,6	76,6	95,1	84,6	76,6	95,1	84,6	76,6	95,1
	Normální	ISO 6015	kN	92,2	81,7	73,8	92,2	81,7	73,8	92,2	81,7	73,8	92,2
	Zvýšení výkonu	ISO 6015	kN	97,5	86,4	78,1	97,5	86,4	78,1	97,5	86,4	78,1	97,5
Úhel otáčení lopaty	°	183	183	183	183	183	183	183	183	183	183	183	183

# Specifikace

## PRŮVODCE VÝBĚREM LOPATY

Typ lopaty			Objem	Šířka záběru	Hmotnost	Zuby	EC160EL					
							Výložník 5,2 m			5,0 m dvojdílný výložník		
							Deska pásu 600 mm, protizávaží 2 750 kg					
							L	mm	kg	EA	Násada 2,1 m	Násada 2,5 m
Lopaty s přímou montáží	Bez rychloupínače	Pro všeobecné použití	300	450	354	3	C	C	C	C	C	C
			360	600	380	3	C	C	C	C	C	C
			580	900	469	4	C	C	C	C	C	C
			700	1 050	514	4	C	C	C	C	C	C
			880	1 250	598	5	C	C	C	C	C	C
			960	1 350	639	6	C	C	C	C	C	C
	Pro všeobecné použití		300	450	354	3	C	C	C	C	C	C
			360	600	380	3	C	C	C	C	C	C
			580	900	469	4	C	C	C	C	C	C
			700	1 050	514	4	C	C	C	C	C	C
			880	1 250	598	5	C	C	C	C	C	C
			960	1 350	639	6	C	C	C	C	C	B

Typ lopaty			Objem	Šířka záběru	Hmotnost	Zuby	EC160ENL					
							Výložník 5,2 m			5,0 m dvojdílný výložník		
							Deska pásu 500 mm, protizávaží 2 750 kg					
							L	mm	kg	EA	Násada 2,1 m	Násada 2,5 m
Lopaty s přímou montáží	Bez rychloupínače	Pro všeobecné použití	300	450	354	3	C	C	C	C	C	C
			360	600	380	3	C	C	C	C	C	C
			580	900	469	4	C	C	C	C	C	C
			700	1 050	514	4	C	C	C	C	C	C
			880	1 250	598	5	C	C	C	C	C	C
			960	1 350	639	6	C	C	B	C	C	B
	Pro všeobecné použití		300	450	354	3	C	C	C	C	C	C
			360	600	380	3	C	C	C	C	C	C
			580	900	469	4	C	C	C	C	C	C
			700	1 050	514	4	C	C	C	C	C	C
			880	1 250	598	5	C	B	B	C	B	B
			960	1 350	639	6	B	B	A	B	B	A

Typ lopaty			Objem	Šířka záběru	Hmotnost	Zuby	EC180EL					
							Výložník 5,2 m			5,0 m dvojdílný výložník		
							Deska pásu 600 mm, protizávaží 3 200 kg					
							L	mm	kg	EA	Násada 2,1 m	Násada 2,5 m
Lopaty s přímou montáží	Bez rychloupínače	Pro všeobecné použití	300	450	354	3	C	C	C	C	C	C
			360	600	380	3	C	C	C	C	C	C
			580	900	469	4	C	C	C	C	C	C
			700	1 050	514	4	C	C	C	C	C	C
			880	1 250	598	5	C	C	C	C	C	C
			960	1 350	639	6	C	C	C	C	C	C
	Pro všeobecné použití		300	450	354	3	C	C	C	C	C	C
			360	600	380	3	C	C	C	C	C	C
			580	900	469	4	C	C	C	C	C	C
			700	1 050	514	4	C	C	C	C	C	C
			880	1 250	598	5	C	C	C	C	C	C
			960	1 350	639	6	C	C	C	C	C	C

Obraťte se na svého prodejce strojů Volvo, který vám doporučí správnou kombinaci lopat a příslušenství pro konkrétní použití.

Doporučení se uvádějí pouze jako vodítko, které vychází z typických provozních podmínek.

Objem lopaty se měří podle ISO 7451, navržený materiál se sypaným úhlem 1:1.

### Maximální hustota materiálu

A	1 200-1 300 kg/m <sup>3</sup>	Uhlí, ledek, břidlice
B	1 400-1 600 kg/m <sup>3</sup>	Mokrý zemin a jíl, vápenec, pískovec
C	1 700-1 800 kg/m <sup>3</sup>	Žula, mokrá písek, dobře drcený kámen
D	1 900 kg/m <sup>3</sup> a více	Mokrý bahno, železná ruda



## NOSNOST STROJE EC160EL

Nosnost na konci násady bez lopaty.

Pro zjištění nosnosti včetně lopaty jednoduše odečtete skutečnou hmotnost lopaty a případně rychloupínače od následujících hodnot.

	Závěsný hák vzhledem k úrovni země	1,5 m		3,0 m		4,5 m		6,0 m		7,5 m		Max. dosah			
		Podél UC	Napříč UC	Podél UC	Napříč UC	Podél UC	Napříč UC	Podél UC	Napříč UC	Podél UC	Napříč UC	Podél UC	Napříč UC	m	
Výložník: 5,2 m	6,0 m kg												*4 480	3 790	5,9
Násada: 2,3 m	4,5 m kg					*4 970	*4 970	*4 660	3 610				4 260	2 980	6,8
Deska pásu: 600 mm	3,0 m kg					*6 580	5 290	5 020	3 470				3 780	2 620	7,2
Protizávaží: 2 750 kg	1,5 m kg					7 520	4 960	4 860	3 320				3 610	2 490	7,3
	0,0 m kg					7 310	4 790	4 740	3 220				3 700	2 540	7,1
	-1,5 m kg			*10 820	8 990	7 270	4 740	4 710	3 180				4 130	2 820	6,6
	-3,0 m kg			*13 000	9 140	7 340	4 810						5 290	3 570	5,6
Výložník: 5,2 m	7,5 m kg												*4 110	*4 110	4,8
Násada: 2,6 m	6,0 m kg							*4 150	3 710				*3 760	3 440	6,3
Deska pásu: 600 mm	4,5 m kg					*4 570	*4 570	*4 390	3 640				*3 680	2 770	7,1
Protizávaží: 2 750 kg	3,0 m kg			*9 730	*9 730	*6 190	5 360	5 050	3 500	3 570	2 480		3 550	2 470	7,5
	1,5 m kg					7 570	5 010	4 880	3 340	3 500	2 420		3 400	2 350	7,7
	0,0 m kg			*5 620	*5 620	7 330	4 800	4 750	3 220				3 470	2 390	7,5
	-1,5 m kg	*5 790	*5 790	*9 910	8 940	7 250	4 730	4 690	3 170				3 830	2 620	6,9
	-3,0 m kg	*10 330	*10 330	*13 460	9 070	7 300	4 780						4 750	3 220	6,0
	-4,5 m kg			*10 810	9 370								*7 450	5 230	4,4
Výložník: 5,2 m	7,5 m kg												*3 470	*3 470	5,4
Násada: 3,0 m	6,0 m kg							*3 660	*3 660				*3 170	3 080	6,7
Deska pásu: 600 mm	4,5 m kg							*3 990	3 660				*3 110	2 530	7,5
Protizávaží: 2 750 kg	3,0 m kg			*8 200	*8 200	*5 610	5 410	*4 720	3 500	3 570	2 480		*3 200	2 270	7,9
	1,5 m kg			*5 660	*5 660	*7 430	5 030	4 870	3 330	3 480	2 400		3 140	2 160	8,0
	0,0 m kg			*6 130	*6 130	7 310	4 770	4 720	3 190	3 410	2 330		3 200	2 190	7,8
	-1,5 m kg	*5 290	*5 290	*9 280	8 810	7 190	4 670	4 640	3 120				3 480	2 370	7,3
	-3,0 m kg	*8 980	*8 980	*13 880	8 920	7 210	4 690	4 660	3 130				4 200	2 840	6,5
	-4,5 m kg			*11 770	9 170	7 380	4 840						6 300	4 190	5,0
Výložník: 5,0 m dvoudílný	7,5 m kg												*5 460	*5 460	4,1
Násada: 2,3 m	6,0 m kg					*6 470	5 840						*4 720	3 880	5,7
Deska pásu: 600 mm	4,5 m kg			*7 740	*7 740	*7 450	5 650	5 160	3 580				4 360	3 020	6,6
Protizávaží: 2 750 kg	3,0 m kg					7 930	5 290	5 020	3 440				3 850	2 650	7,1
	1,5 m kg					7 530	4 940	4 850	3 290				3 680	2 510	7,2
	0,0 m kg					7 320	4 750	4 740	3 190				3 780	2 570	7,0
	-1,5 m kg			*10 850	8 950	7 280	4 720	4 720	3 170				4 250	2 880	6,5
	-3,0 m kg					*5 800	4 820								5,4
Výložník: 5,0 m dvoudílný	7,5 m kg					*4 700	*4 700						*4 260	*4 260	4,7
Násada: 2,6 m	6,0 m kg					*5 460	*5 460	*4 210	3 660				*3 720	3 510	6,1
Deska pásu: 600 mm	4,5 m kg			*5 780	*5 780	*6 260	5 720	5 210	3 620				*3 580	2 800	7,0
Protizávaží: 2 750 kg	3,0 m kg			*12 620	10 130	8 010	5 360	5 050	3 470				3 600	2 480	7,4
	1,5 m kg					7 590	4 990	4 870	3 310	3 490	2 390		3 460	2 360	7,5
	0,0 m kg			*6 200	*6 200	7 340	4 770	4 750	3 190				3 540	2 410	7,4
	-1,5 m kg			*10 640	8 890	7 260	4 700	4 700	3 150				3 930	2 670	6,8
	-3,0 m kg					*6 430	4 780						*4 290	3 330	5,9
Výložník: 5,0 m dvoudílný	7,5 m kg					*4 560	*4 560						*3 520	*3 520	5,3
Násada: 3,0 m	6,0 m kg					*4 590	*4 590	*4 260	3 710				*3 130	3 130	6,6
Deska pásu: 600 mm	4,5 m kg					*5 050	*5 050	*5 010	3 640				*3 020	2 550	7,4
Protizávaží: 2 750 kg	3,0 m kg			*11 540	10 420	*7 850	5 420	5 070	3 480	3 550	2 440		*3 060	2 280	7,8
	1,5 m kg			*6 950	*6 950	7 630	5 020	4 870	3 300	3 470	2 370		3 190	2 170	7,9
	0,0 m kg			*6 660	*6 660	7 320	4 740	4 720	3 160	3 410	2 310		3 250	2 200	7,7
	-1,5 m kg			*9 910	8 760	7 200	4 640	4 640	3 100				3 560	2 410	7,2
	-3,0 m kg			*9 600	8 900	*7 080	4 680	4 690	3 140				*4 260	2 920	6,3

Poznámky: 1. Nosnost stroje v „režimu jemného ovládní F“ (zvýšený výkon).

2. Výše uvedené nosnosti jsou v souladu s normami o nosnosti hydraulických rýpadel SAE J1097 a ISO 10567.

3. Jmenovitá nosnost nepřekračuje 87% kapacity hydraulické soustavy nebo 75 % statického klopného momentu stroje.

4. Jmenovité nosnosti označené hvězdičkou (\*) jsou omezeny spíše kapacitou hydraulické soustavy než statickým klopným momentem stroje.

# Specifikace

## NOSNOST STROJE EC160EL (s radlicí)

Nosnost na konci násady bez lopaty.

Pro zjištění nosnosti včetně lopaty jednoduše odečtete skutečnou hmotnost lopaty a případně rychloupínače od následujících hodnot.

	Závěsný hák vzhledem k úrovni země	1,5 m		3,0 m		4,5 m		6,0 m		7,5 m		Max. dosah			
		Podél UC	Napříč UC	Podél UC	Napříč UC	Podél UC	Napříč UC	Podél UC	Napříč UC	Podél UC	Napříč UC	Podél UC	Napříč UC	m	
Výložník: 5,2 m	6,0 m	kg										*4 480	4 220	5,9	
Násada: 2,3 m	4,5 m	kg				*4 970	*4 970	*4 660	4 030			*4 680	3 330	6,8	
Deska pásu: 600 mm	3,0 m	kg				*6 580	5 930	*5 320	3 890			*4 880	2 950	7,2	
Protizávaží: 2 750 kg	1,5 m	kg				*8 240	5 600	*6 120	3 740			*5 310	2 810	7,3	
	0,0 m	kg				*9 250	5 410	*6 740	3 630			*5 720	2 870	7,1	
	-1,5 m	kg			*10 820	10 280	*9 490	5 370	*6 950	3 600		*6 250	3 180	6,6	
	-3,0 m	kg			*13 000	10 440	*8 900	5 440				*6 950	4 030	5,6	
Výložník: 5,2 m	7,5 m	kg										*4 110	*4 110	4,8	
Násada: 2,6 m	6,0 m	kg						*4 150	4 130			*3 760	*3 760	6,3	
Deska pásu: 600 mm	4,5 m	kg				*4 570	*4 570	*4 390	4 060			*3 680	3 110	7,1	
Protizávaží: 2 750 kg	3,0 m	kg			*9 730	*9 730	*6 190	6 000	*5 090	3 920	*4 000	2 790	*3 810	2 770	7,5
	1,5 m	kg					*7 930	5 640	*5 930	3 760	*5 050	2 730	*4 140	2 650	7,7
	0,0 m	kg			*5 620	*5 620	*9 090	5 430	*6 620	3 640			*4 740	2 690	7,5
	-1,5 m	kg	*5 790	*5 790	*9 910	*9 910	*9 490	5 360	*6 940	3 590			*5 910	2 960	6,9
	-3,0 m	kg	*10 330	*10 330	*13 460	10 370	*9 100	5 410					*6 550	3 630	6,0
	-4,5 m	kg			*10 810	10 680							*7 450	5 890	4,4
Výložník: 5,2 m	7,5 m	kg										*3 470	*3 470	5,4	
Násada: 3,0 m	6,0 m	kg						*3 660	*3 660			*3 170	*3 170	6,7	
Deska pásu: 600 mm	4,5 m	kg						*3 990	*3 990			*3 110	2 840	7,5	
Protizávaží: 2 750 kg	3,0 m	kg			*8 200	*8 200	*5 610	*5 610	*4 720	3 920	*4 400	2 780	*3 200	2 560	7,9
	1,5 m	kg			*5 660	*5 660	*7 430	5 660	*5 620	3 740	*4 830	2 700	*3 440	2 440	8,0
	0,0 m	kg			*6 130	*6 130	*8 770	5 400	*6 390	3 600	*5 230	2 640	*3 900	2 480	7,8
	-1,5 m	kg	*5 290	*5 290	*9 280	*9 280	*9 370	5 300	*6 830	3 530			*4 740	2 690	7,3
	-3,0 m	kg	*8 980	*8 980	*13 880	10 210	*9 220	5 310	*6 710	3 550			*6 100	3 210	6,5
	-4,5 m	kg			*11 770	10 470	*7 900	5 470					*6 940	4 730	5,0
Výložník: 5,0 m dvoudílný	7,5 m	kg										*5 460	*5 460	4,1	
Násada: 2,3 m	6,0 m	kg				*6 470	*6 470					*4 720	4 330	5,7	
Deska pásu: 600 mm	4,5 m	kg			*7 740	*7 740	*7 450	6 290	*6 280	4 000			*4 560	3 390	6,6
Protizávaží: 2 750 kg	3,0 m	kg					*8 540	5 930	*6 630	3 860			*4 670	2 980	7,1
	1,5 m	kg					*9 390	5 580	*6 930	3 710			*5 060	2 840	7,2
	0,0 m	kg					*9 330	5 390	*6 820	3 610			*5 490	2 910	7,0
	-1,5 m	kg			*10 850	10 250	*8 230	5 350	*5 940	3 590			*5 170	3 250	6,5
	-3,0 m	kg					*5 800	5 450							5,4
Výložník: 5,0 m dvoudílný	7,5 m	kg					*4 700	*4 700				*4 260	*4 260	4,7	
Násada: 2,6 m	6,0 m	kg					*5 460	*5 460	*4 210	4 080			*3 720	*3 720	6,1
Deska pásu: 600 mm	4,5 m	kg			*5 780	*5 780	*6 260	*6 260	*5 750	4 040			*3 580	3 150	7,0
Protizávaží: 2 750 kg	3,0 m	kg			*12 620	11 470	*8 280	6 000	*6 490	3 890			*3 640	2 800	7,4
	1,5 m	kg					*9 270	5 630	*6 870	3 730	*4 220	2 700	*3 890	2 670	7,5
	0,0 m	kg			*6 200	*6 200	*9 420	5 400	*6 880	3 610			*4 390	2 730	7,4
	-1,5 m	kg			*10 640	10 190	*8 540	5 340	*6 210	3 570			*4 970	3 020	6,8
	-3,0 m	kg					*6 430	5 410					*4 290	3 760	5,9
Výložník: 5,0 m dvoudílný	7,5 m	kg					*4 560	*4 560				*3 520	*3 520	5,3	
Násada: 3,0 m	6,0 m	kg					*4 590	*4 590	*4 260	4 130			*3 130	*3 130	6,6
Deska pásu: 600 mm	4,5 m	kg					*5 050	*5 050	*5 010	4 060			*3 020	2 870	7,4
Protizávaží: 2 750 kg	3,0 m	kg			*11 540	*11 540	*7 850	6 070	*6 240	3 910	*4 180	2 750	*3 060	2 570	7,8
	1,5 m	kg			*6 950	*6 950	*9 000	5 650	*6 710	3 720	*5 020	2 680	*3 240	2 460	7,9
	0,0 m	kg			*6 660	*6 660	*9 400	5 380	*6 860	3 580	*5 060	2 620	*3 620	2 500	7,7
	-1,5 m	kg			*9 910	*9 910	*8 810	5 270	*6 420	3 510			*4 320	2 730	7,2
	-3,0 m	kg			*9 600	*9 600	*7 080	5 310	*4 880	3 550			*4 260	3 310	6,3

Poznámky: 1. Nosnost stroje v „režimu jemného ovládní F“ (zvýšený výkon).

2. Výše uvedené nosnosti jsou v souladu s normami o nosnosti hydraulických rýpadel SAE J1097 a ISO 10567.

3. Jmenovitá nosnost nepřekračuje 87% kapacity hydraulické soustavy nebo 75 % statického klopného momentu stroje.

4. Jmenovité nosnosti označené hvězdičkou (\*) jsou omezeny spíše kapacitou hydraulické soustavy než statickým klopným momentem stroje.

## NOSNOST STROJE EC160ENL

Nosnost na konci násady bez lopaty.

Pro zjištění nosnosti včetně lopaty jednoduše odečtete skutečnou hmotnost lopaty a případně rychloupínače od následujících hodnot.

	Závěsný hák vzhledem k úrovni země	1,5 m		3,0 m		4,5 m		6,0 m		7,5 m		Max. dosah		
		Podél UC	Napříč UC	Podél UC	Napříč UC	Podél UC	Napříč UC	Podél UC	Napříč UC	Podél UC	Napříč UC	Podél UC	Napříč UC	m
Výložník: 5,2 m	6,0 m kg											*4 480	3 370	5,9
Násada: 2,3 m	4,5 m kg					*4 970	*4 970	*4 660	3 210			4 190	2 650	6,8
Deska pásu: 500 mm	3,0 m kg					*6 580	4 670	4 930	3 080			3 700	2 320	7,2
Protizávaží: 2 750 kg	1,5 m kg					7 380	4 350	4 770	2 930			3 540	2 200	7,3
	0,0 m kg					7 180	4 170	4 650	2 830			3 630	2 230	7,1
	-1,5 m kg			*10 820	7 670	7 130	4 130	4 620	2 790			4 050	2 470	6,6
	-3,0 m kg			*13 000	7 810	7 210	4 200					5 190	3 140	5,6
Výložník: 5,2 m	7,5 m kg											*4 110	*4 110	4,8
Násada: 2,6 m	6,0 m kg							*4 150	3 310			*3 760	3 070	6,3
Deska pásu: 500 mm	4,5 m kg					*4 570	*4 570	*4 390	3 240			*3 680	2 460	7,1
Protizávaží: 2 750 kg	3,0 m kg			*9 730	8 640	*6 190	4 730	4 960	3 100	3 510	2 200	3 480	2 180	7,5
	1,5 m kg					7 430	4 390	4 790	2 950	3 440	2 130	3 330	2 070	7,7
	0,0 m kg			*5 620	*5 620	7 190	4 190	4 660	2 830			3 410	2 100	7,5
	-1,5 m kg	*5 790	*5 790	*9 910	7 620	7 120	4 120	4 600	2 780			3 750	2 300	6,9
	-3,0 m kg	*10 330	*10 330	*13 460	7 750	7 170	4 170					4 660	2 830	6,0
	-4,5 m kg			*10 810	8 030							*7 450	4 570	4,4
Výložník: 5,2 m	7,5 m kg											*3 470	*3 470	5,4
Násada: 3,0 m	6,0 m kg							*3 660	3 340			*3 170	2 740	6,7
Deska pásu: 500 mm	4,5 m kg							*3 990	3 260			*3 110	2 240	7,5
Protizávaží: 2 750 kg	3,0 m kg			*8 200	*8 200	*5 610	4 780	*4 720	3 110	3 500	2 190	*3 200	2 000	7,9
	1,5 m kg			*5 660	*5 660	*7 430	4 410	4 780	2 930	3 410	2 110	3 080	1 900	8,0
	0,0 m kg			*6 130	*6 130	7 170	4 160	4 630	2 800	3 340	2 040	3 140	1 920	7,8
	-1,5 m kg	*5 290	*5 290	*9 280	7 500	7 050	4 060	4 550	2 730			3 410	2 080	7,3
	-3,0 m kg	*8 980	*8 980	*13 880	7 600	7 070	4 080	4 560	2 740			4 110	2 490	6,5
	-4,5 m kg			*11 770	7 840	7 240	4 220					6 180	3 670	5,0
Výložník: 5,0 m dvoudílný	7,5 m kg											*5 460	*5 460	4,1
Násada: 2,3 m	6,0 m kg					*6 470	5 190					*4 720	3 450	5,7
Deska pásu: 500 mm	4,5 m kg			*7 740	*7 740	*7 450	5 000	5 070	3 170			4 280	2 670	6,6
Protizávaží: 2 750 kg	3,0 m kg					7 790	4 650	4 930	3 040			3 770	2 330	7,1
	1,5 m kg					7 400	4 320	4 760	2 890			3 610	2 210	7,2
	0,0 m kg					7 180	4 130	4 650	2 790			3 710	2 260	7,0
	-1,5 m kg			*10 850	7 610	7 140	4 100	4 630	2 770			4 170	2 520	6,5
	-3,0 m kg					*5 800	4 200							5,4
Výložník: 5,0 m dvoudílný	7,5 m kg					*4 700	*4 700					*4 260	*4 260	4,7
Násada: 2,6 m	6,0 m kg					*5 460	5 260	*4 210	3 250			*3 720	3 120	6,1
Deska pásu: 500 mm	4,5 m kg			*5 780	*5 780	*6 260	5 070	5 120	3 210			*3 580	2 480	7,0
Protizávaží: 2 750 kg	3,0 m kg			*12 620	8 730	7 870	4 720	4 960	3 070			3 540	2 190	7,4
	1,5 m kg					7 450	4 360	4 780	2 910	3 420	2 100	3 390	2 080	7,5
	0,0 m kg			*6 200	*6 200	7 200	4 150	4 650	2 800			3 480	2 110	7,4
	-1,5 m kg			*10 640	7 560	7 130	4 090	4 610	2 760			3 860	2 340	6,8
	-3,0 m kg					*6 430	4 160					*4 290	2 920	5,9
Výložník: 5,0 m dvoudílný	7,5 m kg					*4 560	*4 560					*3 520	*3 520	5,3
Násada: 3,0 m	6,0 m kg					*4 590	*4 590	*4 260	3 300			*3 130	2 770	6,6
Deska pásu: 500 mm	4,5 m kg					*5 050	*5 050	*5 010	3 230			*3 020	2 250	7,4
Protizávaží: 2 750 kg	3,0 m kg			*11 540	9 000	*7 850	4 780	4 980	3 080	3 480	2 150	*3 060	2 000	7,8
	1,5 m kg			*6 950	*6 950	7 490	4 390	4 780	2 900	3 400	2 070	3 130	1 900	7,9
	0,0 m kg			*6 660	*6 660	7 180	4 120	4 620	2 760	3 340	2 010	3 190	1 930	7,7
	-1,5 m kg			*9 910	7 440	7 060	4 020	4 550	2 700			3 490	2 100	7,2
	-3,0 m kg			*9 600	7 570	*7 080	4 060	4 600	2 740			4 260	2 550	6,3

Poznámky: 1. Nosnost stroje v „režimu jemného ovládní F“ (zvýšený výkon).

2. Výše uvedené nosnosti jsou v souladu s normami o nosnosti hydraulických rýpadel SAE J1097 a ISO 10567.

3. Jmenovitá nosnost nepřekračuje 87% kapacity hydraulické soustavy nebo 75 % statického klopného momentu stroje.

4. Jmenovité nosnosti označené hvězdičkou (\*) jsou omezeny spíše kapacitou hydraulické soustavy než statickým klopným momentem stroje.

# Specifikace

## NOSNOST STROJE EC160ENL (s radlicí)

Nosnost na konci násady bez lopaty.

Pro zjištění nosnosti včetně lopaty jednoduše odečtete skutečnou hmotnost lopaty a případně rychloupínače od následujících hodnot.

	Závěsný hák vzhledem k úrovni země	1,5 m		3,0 m		4,5 m		6,0 m		7,5 m		Max. dosah			
		Podél UC	Napříč UC	Podél UC	Napříč UC	Podél UC	Napříč UC	Podél UC	Napříč UC	Podél UC	Napříč UC	Podél UC	Napříč UC	m	
Výložník: 5,2 m	6,0 m	kg											*4 480	3 770	5,9
Násada: 2,3 m	4,5 m	kg				*4 970	*4 970	*4 660	3 590				*4 680	2 970	6,8
Deska pásu: 500 mm	3,0 m	kg				*6 580	5 240	*5 320	3 460				*4 880	2 620	7,2
Protizávaží: 2 750 kg	1,5 m	kg				*8 240	4 920	*6 120	3 310				*5 310	2 490	7,3
	0,0 m	kg				*9 250	4 740	*6 740	3 200				*5 720	2 530	7,1
	-1,5 m	kg			*10 820	8 800	*9 490	4 700	*6 950	3 170			*6 250	2 810	6,6
	-3,0 m	kg			*13 000	8 940	*8 900	4 770					*6 950	3 550	5,6
Výložník: 5,2 m	7,5 m	kg											*4 110	*4 110	4,8
Násada: 2,6 m	6,0 m	kg						*4 150	3 690				*3 760	3 430	6,3
Deska pásu: 500 mm	4,5 m	kg				*4 570	*4 570	*4 390	3 630				*3 680	2 770	7,1
Protizávaží: 2 750 kg	3,0 m	kg			*9 730	*9 730	*6 190	5 310	*5 090	3 480	*4 000	2 480	*3 810	2 460	7,5
	1,5 m	kg				*7 930	4 960	*5 930	3 330	*5 050	2 420	*4 140	2 340	7,7	
	0,0 m	kg			*5 620	*5 620	*9 090	4 760	*6 620	3 210			*4 740	2 380	7,5
	-1,5 m	kg	*5 790	*5 790	*9 910	8 750	*9 490	4 690	*6 940	3 160			*5 910	2 610	6,9
	-3,0 m	kg	*10 330	*10 330	*13 460	8 880	*9 100	4 730					*6 550	3 210	6,0
	-4,5 m	kg			*10 810	9 170							*7 450	5 170	4,4
Výložník: 5,2 m	7,5 m	kg											*3 470	*3 470	5,4
Násada: 3,0 m	6,0 m	kg						*3 660	*3 660				*3 170	3 070	6,7
Deska pásu: 500 mm	4,5 m	kg						*3 990	3 640				*3 110	2 530	7,5
Protizávaží: 2 750 kg	3,0 m	kg			*8 200	*8 200	*5 610	5 360	*4 720	3 490	*44 00	2 470	*3 200	2 260	7,9
	1,5 m	kg			*5 660	*5 660	*7 430	4 980	*5 620	3 310	*4 830	2 390	*3 440	2 160	8,0
	0,0 m	kg			*6 130	*6 130	*8 770	4 730	*6 390	3 180	*5 230	2 330	*3 900	2 180	7,8
	-1,5 m	kg	*5 290	*5 290	*9 280	8 620	*9 370	4 630	*6 830	3 110			*4 740	2 370	7,3
	-3,0 m	kg	*8 980	*8 980	*13 880	8 720	*9 220	4 640	*6 710	3 120			*6 100	2 830	6,5
	-4,5 m	kg			*11 770	8 970	*7 900	4 790					*6 940	4 160	5,0
Výložník: 5,0 m dvoudílný	7,5 m	kg											*5 460	*5 460	4,1
Násada: 2,3 m	6,0 m	kg				*6 470	5 770						*4 720	3 860	5,7
Deska pásu: 500 mm	4,5 m	kg			*7 740	*7 740	*7 450	5 580	*6 280	3 560			*4 560	3 010	6,6
Protizávaží: 2 750 kg	3,0 m	kg				*8 540	5 230	*6 630	3 420				*4 670	2 640	7,1
	1,5 m	kg				*9 390	4 890	*6 930	3 280				*5 060	2 510	7,2
	0,0 m	kg				*9 330	4 710	*6 820	3 170				*5 490	2 560	7,0
	-1,5 m	kg			*10 850	8 750	*8 230	4 670	*5 940	3 150			*5 170	2 870	6,5
	-3,0 m	kg				*5 800	4 770								5,4
Výložník: 5,0 m dvoudílný	7,5 m	kg				*4 700	*4 700						*4 260	*4 260	4,7
Násada: 2,6 m	6,0 m	kg				*5 460	*5 460	*4 210	3 640				*3 720	3 490	6,1
Deska pásu: 500 mm	4,5 m	kg			*5 780	*5 780	*6 260	5 660	*5 750	3 600			*3 580	2 790	7,0
Protizávaží: 2 750 kg	3,0 m	kg			*12 620	9 900	*8 280	5 300	*6 490	3 460			*3 640	2 480	7,4
	1,5 m	kg				*9 270	4 940	*6 870	3 300	*4 220	2 380	*3 890	2 360	7,5	
	0,0 m	kg			*6 200	*6 200	*9 420	4 720	*6 880	3 180			*4 390	2 410	7,4
	-1,5 m	kg			*10 640	8 700	*8 540	4 660	*6 210	3 140			*4 970	2 660	6,8
	-3,0 m	kg				*6 430	4 730						*4 290	3 320	5,9
Výložník: 5,0 m dvoudílný	7,5 m	kg				*4 560	*4 560						*3 520	*3 520	5,3
Násada: 3,0 m	6,0 m	kg				*4 590	*4 590	*4 260	3 690				*3 130	3 110	6,6
Deska pásu: 500 mm	4,5 m	kg				*5 050	*5 050	*5 010	3 620				*3 020	2 540	7,4
Protizávaží: 2 750 kg	3,0 m	kg			*11 540	10 180	*7 850	5 360	*6 240	3 460	*4 180	2 440	*3 060	2 270	7,8
	1,5 m	kg			*6 950	*6 950	*9 000	4 960	*6 710	3 290	*5 020	2 360	*3 240	2 170	7,9
	0,0 m	kg			*6 660	*6 660	*9 400	4 690	*6 860	3 150	*5 060	2 300	*3 620	2 200	7,7
	-1,5 m	kg			*9 910	8 570	*8 810	4 590	*6 420	3 080			*4 320	2 400	7,2
	-3,0 m	kg			*9 600	8 700	*7 080	4 630	*4 880	3 120			*4 260	2 910	6,3

Poznámky: 1. Nosnost stroje v „režimu jemného ovládání F“ (zvýšený výkon).

2. Výše uvedené nosnosti jsou v souladu s normami o nosnosti hydraulických rýpadel SAE J1097 a ISO 10567.

3. Jmenovitá nosnost nepřekračuje 87% kapacity hydraulické soustavy nebo 75 % statického klopného momentu stroje.

4. Jmenovité nosnosti označené hvězdičkou (\*) jsou omezeny spíše kapacitou hydraulické soustavy než statickým klopným momentem stroje.

## NOSNOST STROJE EC180EL

Nosnost na konci násady bez lopaty.

Pro zjištění nosnosti včetně lopaty jednoduše odečtete skutečnou hmotnost lopaty a případně rychloupínače od následujících hodnot.

	Závěsný hák vzhledem k úrovni země	1,5 m		3,0 m		4,5 m		6,0 m		7,5 m		Max. dosah			
		Podél UC	Napříč UC	Podél UC	Napříč UC	Podél UC	Napříč UC	Podél UC	Napříč UC	Podél UC	Napříč UC	Podél UC	Napříč UC	m	
Výložník: 5,2 m	6,0 m	kg										*4 480	4 090	5,9	
Násada: 2,3 m	4,5 m	kg				*4 970	*4 970	*4 660	3 900			*4 680	3 230	6,8	
Deska pásu: 600 mm	3,0 m	kg				*6 580	5 720	*5 320	3 760			4 370	2 860	7,2	
Protizávaží: 3 200 kg	1,5 m	kg				*8 240	5 390	5 640	3 620			4 180	2 720	7,3	
	0,0 m	kg				8 590	5 210	5 520	3 510			4 300	2 780	7,1	
	-1,5 m	kg			*10 820	9 770	8 540	5 170	5 480	3 480		4 800	3 080	6,6	
	-3,0 m	kg			*13 000	9 920	8 620	5 240				6 160	3 890	5,6	
Výložník: 5,2 m	7,5 m	kg										*4 110	*4 110	4,8	
Násada: 2,6 m	6,0 m	kg						*4 150	4 000			*3 760	3 720	6,3	
Deska pásu: 600 mm	4,5 m	kg				*4 570	*4 570	*4 390	3 940			*3 680	3 010	7,1	
Protizávaží: 3 200 kg	3,0 m	kg			*9 730	*9 730	*6 190	5 780	*5 090	3 790	*4 000	2 710	*3 810	2 690	7,5
	1,5 m	kg					*7 930	5 430	5 660	3 630	4 060	2 640	3 940	2 570	7,7
	0,0 m	kg			*5 620	*5 620	8 610	5 220	5 530	3 510			4 030	2 610	7,5
	-1,5 m	kg	*5 790	*5 790	*9 910	9 720	8 530	5 160	5 470	3 470			4 450	2 860	6,9
	-3,0 m	kg	*10 330	*10 330	*13 460	9 850	8 580	5 200					5 530	3 510	6,0
	-4,5 m	kg			*10 810	10 150							*7 450	5 670	4,4
Výložník: 5,2 m	7,5 m	kg										*3 470	*3 470	5,4	
Násada: 3,0 m	6,0 m	kg						*3 660	*3 660			*3 170	*3 170	6,7	
Deska pásu: 600 mm	4,5 m	kg						*3 990	3 950			*3 110	2 760	7,5	
Protizávaží: 3 200 kg	3,0 m	kg			*8 200	*8 200	*5 610	*5 610	*4 720	3 800	4 130	2 700	*3 200	2 480	7,9
	1,5 m	kg			*5 660	*5 660	*7 430	5 450	*5 620	3 620	4 040	2 620	*3 440	2 370	8,0
	0,0 m	kg			*6 130	*6 130	8 590	5 200	5 500	3 480	3 970	2 550	3 720	2 400	7,8
	-1,5 m	kg	*5 290	*5 290	*9 280	*9 280	8 470	5 090	5 420	3 410			4 060	2 600	7,3
	-3,0 m	kg	*8 980	*8 980	*13 880	9 690	8 490	5 110	5 430	3 420			4 890	3 110	6,5
	-4,5 m	kg			*11 770	9 950	*7 900	5 260					*6 940	4 560	5,0
Výložník: 5,0 m dvoudílný	7,5 m	kg										*5 460	*5 460	4,1	
Násada: 2,3 m	6,0 m	kg					*6 470	6 260				*4 720	4 190	5,7	
Deska pásu: 600 mm	4,5 m	kg			*7 740	*7 740	*7 450	6 070	5 950	3 870			*4 560	3 280	6,6
Protizávaží: 3 200 kg	3,0 m	kg					*8 540	5 710	5 810	3 740			4 450	2 880	7,1
	1,5 m	kg					8 830	5 370	5 640	3 590			4 270	2 750	7,2
	0,0 m	kg					8 610	5 180	5 520	3 480			4 400	2 810	7,0
	-1,5 m	kg			*10 850	9 730	*8 230	5 140	5 500	3 460			4 950	3 140	6,5
	-3,0 m	kg					*5 800	5 240							5,4
Výložník: 5,0 m dvoudílný	7,5 m	kg					*4 700	*4 700				*4 260	*4 260	4,7	
Násada: 2,6 m	6,0 m	kg					*5 460	*5 460	*4 210	3 950			*3 720	*3 720	6,1
Deska pásu: 600 mm	4,5 m	kg			*5 780	*5 780	*6 260	6 140	*5 750	3 910			*3 580	3 050	7,0
Protizávaží: 3 200 kg	3,0 m	kg			*12 620	10 910	*8 280	5 790	5 840	3 770			*3 640	2 710	7,4
	1,5 m	kg					8 890	5 420	5 660	3 610	4 050	2 610	*3 890	2 590	7,5
	0,0 m	kg			*6 200	*6 200	8 630	5 190	5 530	3 490			4 120	2 640	7,4
	-1,5 m	kg			*10 640	9 670	*8 540	5 130	5 490	3 450			4 580	2 920	6,8
	-3,0 m	kg					*6 430	5 200					*4 290	3 630	5,9
Výložník: 5,0 m dvoudílný	7,5 m	kg					*4 560	*4 560				*3 520	*3 520	5,3	
Násada: 3,0 m	6,0 m	kg					*4 590	*4 590	*4 260	4 000			*3 130	*3 130	6,6
Deska pásu: 600 mm	4,5 m	kg					*5 050	*5 050	*5 010	3 930			*3 020	2 780	7,4
Protizávaží: 3 200 kg	3,0 m	kg			*11 540	11 200	*7 850	5 850	5 860	3 780	4 120	2 670	*3 060	2 490	7,8
	1,5 m	kg			*6 950	*6 950	8 930	5 440	5 660	3 600	4 030	2 590	*3 240	2 380	7,9
	0,0 m	kg			*6 660	*6 660	8 610	5 170	5 500	3 450	3 970	2 530	*3 620	2 420	7,7
	-1,5 m	kg			*9 910	9 540	8 480	5 060	5 430	3 390			4 150	2 640	7,2
	-3,0 m	kg			*9 600	*9 600	*7 080	5 100	*4 880	3 430			*4 260	3 190	6,3

Poznámky: 1. Nosnost stroje v „režimu jemného ovládání F“ (zvýšený výkon).

2. Výše uvedené nosnosti jsou v souladu s normami o nosnosti hydraulických rýpadel SAE J1097 a ISO 10567.

3. Jmenovitá nosnost nepřekračuje 87% kapacity hydraulické soustavy nebo 75 % statického klopného momentu stroje.

4. Jmenovité nosnosti označené hvězdičkou (\*) jsou omezeny spíše kapacitou hydraulické soustavy než statickým klopným momentem stroje.

# Vybavení

## STANDARDNÍ VYBAVENÍ

	EC 160E	EC 180E
<b>Motor</b>		
Čtyřdobý vznětový, kapalinou chlazený motor s přeplňováním turbodmychadlem, přímým vstřikem paliva a chladičem plicního vzduchu, který splňuje požadavky emisní třídy 4f EU ( fáze V)	•	•
Vzduchový filtr s indikátorem	•	•
Ohřívač nasávaného vzduchu	•	•
Předřazený čistič s cyklónovým filtrem	•	•
Elektrické vypínání motoru	•	•
Palivový filtr a odlučovač vody z paliva	•	•
Čerpadlo pro doplňování paliva: 35 l/min	•	•
Alternátor, 80 A	•	•
Standardní chladicí systém	•	•
<b>Elektrický/elektronický řídicí systém</b>		
Contronics		
Zdokonalený systém ovládní pracovních režimů	•	•
Systém vlastní diagnostiky	•	•
Indikace stavu stroje	•	•
Systém GSM/GPS Caretrack s uživatelským předplatným	•	•
Řízení výkonu se snímáním otáček motoru	•	•
Automatické snižování otáček na volnoběh	•	•
Krátkodobé zvýšení výkonu ovládané jedním tlačítkem	•	•
Funkce bezpečného spouštění/vypnutí	•	•
Nastavitelný barevný LCD monitor	•	•
Odpojovací vypínač akumulátorů	•	•
Obvod, který zabraňuje nechtěnému opětovnému spuštění motoru	•	•
Vysoce výkonné halogenové reflektory: Namontované na rámu: 2, Namontované na výložníku: 1	•	•
Akumulátory, 2 × 12 V / 110 Ah	•	•
Spouštěč, 24 V / 5,5 kW	•	•
<b>Hydraulická soustava</b>		
Bezpečnostní ventil pro případ prasknutí hadic výložníku se zařízením upozorujícím na přetížení	•	•
Bezpečnostní ventil pro případ prasknutí hadic násady	•	•
Hydraulická soustava typu s automatickým snímáním zatížení	•	•
Systém kombinace průtoku	•	•
Priorita výložníku	•	•
Priorita násady	•	•
Priorita otoče	•	•
Režim ECO, technologie šetřící palivo	•	•
Regenerační ventily výložníku, násady a lopaty	•	•
Ventil zabraňující rozkmitání horní nástavby při otoči	•	•
Ventily zabraňující poklesu výložníku a násady	•	•
Vicestupňový systém filtrace	•	•
Válce výložníku (x2)	•	•
Tlumení dorazů hydraulických válců	•	•
Těsnění hydraulických válců proti pronikání nečistot	•	•
Ventily přidavných hydraulických okruhů	•	•
Dvourychlostní hydromotory pojezdu s automatickou změnou rychlosti	•	•
Hydraulický olej s prodlouženou životností 46	•	•
<b>Rám</b>		
Přístupové lávky opatřené madly a zábradlím	•	•
Schránka na nářadí	•	•
Plošiny s protiskluzovým děrováním	•	•
Kryt spodku stroje (pro těžké provozní podmínky)	•	•
Protizávaží 2 750 kg	•	•
Protizávaží 3 200 kg	•	•

	EC 160E	EC 180E
<b>Kabina a interiér</b>		
Certifikovaná kabina s konstrukcí ROPS (ISO12117-2) a s pevným střešním oknem	•	•
Pryžové úchyty s pružinou, mazané silikonovým olejem	•	•
Zajistitelná ovládací páka	•	•
Pojezdové pedály a ruční páky	•	•
Nastavitelné sedadlo obsluhy s vyhříváním a konzola s pákovými ovladači	•	•
Pákové ovladače, každý se 4 spínači	•	•
Automatické topení a klimatizace	•	•
Pružná anténa	•	•
Rádío s konektory AUX a USB a s rozhraním Bluetooth	•	•
Kabina s protihlukovou izolací, obsahuje:		
Držák nápojů	•	•
Zámky dveří	•	•
Tónovaná skla	•	•
Podlahová rohož	•	•
Houkačka	•	•
Velký úložný prostor	•	•
Výsuvné přední okno	•	•
Demontovatelné přední spodní sklo	•	•
Bezpečnostní pás	•	•
Bezpečnostní skla	•	•
Sluneční clona, přední, střešní, zadní	•	•
Dešťová stříška	•	•
Stěrače čelního skla s funkcí cyklovače	•	•
Kamera pro výhled za stroj	•	•
Univerzální klíč	•	•
<b>Podvozek</b>		
Kryt spodku stroje (pro těžké provozní podmínky)	•	•
Hydraulické napínání pásů	•	•
Mazané a utěsněné články pásů	•	•
Kryt pásového podvozku	•	•
<b>Rýpací vybavení</b>		
Jednodílný výložník 5,2 m	•	•
Násada 2,6 m	•	•
Pákové propojení lopaty	•	•
Seskupené mazací body	•	•
<b>Servis</b>		
Sada nářadí pro denní údržbu	•	•

## VOLITELNÉ VYBAVENÍ

<b>Motor</b>		
Ohřívač bloku motoru: 120 V nebo 240 V	•	•
Ohřívač chladicí kapaliny, spalující motorovou naftu, 5 kW	•	•
Odlučovač vody s ohřívačem	•	•
Automatické vypínání motoru	•	•
Chladicí systém pro tropické klima	•	•
<b>Elektrická soustava</b>		
Vysoce výkonné LECD světlomety: Namontované na rámu: 2, Namontované na výložníku: 1		
Přídavné pracovní světlomety (halogenové nebo LED):		
1 namontovaný na výložníku	•	•
3 namontované na kabině	•	•
1 namontovaný na protizávaží	•	•
Výstražný signál při pojezdu	•	•
Ochranný systém proti krádeži	•	•
Otočný výstražný maják	•	•

## VOLITELNÉ VYBAVENÍ

	EC 160E	EC 180E
<b>Hydraulická soustava</b>		
Funkce plovoucího výložníku s HRV	•	•
Funkce plovoucího výložníku bez HRV	•	•
Možnost změny schématu ovládání	•	•
Hydraulické potrubí:		
Systém správy pracovních nástrojů (až 20 programovatelných paměťových míst)	•	•
Kladivo a nůžky, průtok z 1 nebo 2 čerpadel	•	•
Naklápění a otáčení pracovního nástroje (40 l/min nebo 60 l/min)	•	•
Přídavné funkce pro naklápění a otáčení pracovního nástroje	•	•
Drapák	•	•
Vedení pro odvod oleje z průsaků	•	•
S rychloupínačem	•	•
Přídavný filtr vratné větve	•	•
Přednastavení tlaku pro kladivo a nůžky	•	•
Hydraulický rychloupínač Volvo, provedení S1, S6	•	•
Hydraulický rychloupínač Volvo, provedení VQC-HU, DR16	•	•
Hydraulický rychloupínač Volvo RQC-HD, Steelwrist S60	•	•
Hydraulický rychloupínač Volvo RQC-HD, Steelwrist S70	•	•
Hydraulický olej, biologicky odbouratelný 46	•	•
Hydraulický olej s prodlouženou životností 32, 68	•	•

	EC 160E	EC 180E
<b>Kabina a interiér</b>		
Certifikovaná kabina s konstrukcí ROPS (ISO12117-2) a s otevíratelným střešním oknem	•	•
Sedačka s textilním potahem bez vyhřívání	•	•
Sedačka s textilním potahem, s vyhříváním a vzduchovým odpružením	•	•
Pákové ovladače o poloviční délce	•	•
Pákové ovladače se 3 spínači a 1 proporcionálním ventilem	•	•
Pedál přímého pojezdu	•	•
Kryt proti padajícím předmětům namontovaný na kabině (FOG)	•	•
Ochranný rám proti padajícím předmětům namontovaný na kabině (FOPS)	•	•
Ochranná souprava proti vandalismu	•	•
Bezpečnostní síť na předním okně	•	•
Boční kamera pro výhled do okolí stroje	•	•
Kuřácká souprava (popelník a zapalovač)	•	•
Protisluneční clona, střešní (ocelová)	•	•
Dolní stěrač s funkcí cyklovače	•	•
Speciální klíček	•	•
<b>Podvozek</b>		
Radlice	•	•
Desky pásů 500/600/700/800/900 mm s trojitými záběrovými lištami	•	•
<b>Rýpací vybavení</b>		
5,0 m dvojdílný výložník	•	•
2,3 m, násada 3,0 m	•	•
Soustava táhel se zvedacím okem	•	•
<b>Servis</b>		
Sada nářadí, úplná	•	•

## Výběr přídavného vybavení Volvo

### Automatické vypínání motoru



### Dvojdílný výložník



### Předehřev chladicí kapaliny



### LED osvětlení



### Čerpadlo pro doplňování paliva



### Kryt proti padajícím předmětům (FOG)



Ne všechny výrobky jsou dostupné na všech trzích. Vzhledem k neustálému zdokonalování našich výrobků si vyhrazujeme právo na změnu ve specifikacích a konstrukci bez předchozího upozornění. Na ilustracích nemusí být vždy zobrazena standardní verze stroje.

**VOLVO**

**Volvo Construction Equipment**

[volvoce.com](http://volvoce.com)