

V O L V O



Koparki Volvo do wyburzeń

EC300E STRAIGHT BOOM, EC380E STRAIGHT BOOM

Volvo Construction Equipment



Stworzone do wyburzeń

Specjalne zadania wymagają specjalnego sprzętu, dlatego Volvo oferuje szeroki zakres maszyn dostosowanych specjalnie do wyjątkowych wymagań branży klienta. Koparki Volvo EC300E Straight Boom i EC380E Straight Boom zostały skonfigurowane w taki sposób, by oferowała doskonałą wydajność i bezpieczeństwo przy wykonywaniu prac wyburzeniowych, zapewniając jednocześnie jakość i komfort, jakich można oczekiwać od ich standardowych odpowiedniczek.

Idealny wybór do wyburzeń

Dzięki znacznie większej wysokości w porównaniu do standardowych modeli, budowane na zamówienie koparki z prostym wysięgnikiem oferują dobrą widoczność placu robót oraz doskonałą ochronę przed spadającym gruzem. Dzięki wyjątkowemu zasięgowi, stabilności i nośności, a także trwałej konstrukcji i bezpiecznemu środowisku pracy operatora modele EC300E Straight Boom i EC380E Straight Boom stanowią idealny wybór do prac wyburzeniowych.

Więcej niż maszyny

Jak w przypadku wszystkich produktów Volvo, możesz liczyć na pełne wsparcie i pomoc lokalnego przedstawiciela Volvo oraz kompleksowe rozwiązania posprzedażowe Volvo przez cały okres eksploatacji maszyny.



Konfiguracja gwarantująca sukces

Zabezpieczona kabina o dużej widoczności

Kabina Volvo Care Cab, znana w branży ze swojego komfortu, wraz z dodatkowymi elementami wyposażenia oferuje wyższy poziom bezpieczeństwa i lepszą widoczność

- Mocowane do ramy konstrukcje chroniące przed spadającymi przedmiotami
- Szeroko otwierana przednia osłona ułatwiająca czyszczenie
- Konstrukcja zabezpieczająca przed wywróceniem zgodna z wymaganiami normy ISO 12117-2:2008
- Szkło klasy P5A w jednoczęściowym oknie przednim i w oknie dachowym oferujące wysoki stopień ochrony zgodny z normami EN356
- Spryskiwacz i wycieraczka szyby przedniej i okna dachowego

Światła LED

Zobacz więcej, zrób więcej

Standardowe oświetlenie LED na kabinie, podeście, przeciwwadze i wysięgniku

Wentylator z trybem pracy w odwrotnym kierunku

Chroni najważniejsze podzespoły maszyny przed uszkodzeniem w wyniku przegrzania

Funkcja zmiany kierunku obrotów umożliwia samoczyszczenie, zmniejszając wymagania w zakresie konserwacji i skracając czas przestoju maszyny

Ciężka przeciwwaga

Doskonała stabilność, a przy tym łatwy transport

Hydraulicznie zdejmowana przeciwwaga ułatwiająca transport (EC380E Straight Boom)





Specjalistyczne wyposażenie robocze

W pełni wyposażone i gotowe do pracy

- Prosty wysięgnik 7,0 m
- Specjalne ramiona
- Dodatkowa instalacja hydrauliczna X1 i X3
- Przewód do zasilania szybkozłącza i spustu oleju
- Przewody wodne do instalacji przeciwpyłowej

Instalacja przeciwpyłowa

Unikatowa instalacja Volvo zatrzymuje pył, eliminując potrzebę korzystania z oddzielnego samochodu pompującego wodę

- Pompa wodna o natężeniu przepływu 30 litrów na minutę
- Zamontowane na ramieniu cztery dysze wytwarzają drobną mgiełkę wodną zatrzymującą pył
- Przełączanie trybu automatycznego/ręcznego. W trybie automatycznym woda jest rozpylana tylko wtedy, gdy osprzęt pracuje
- Tej instalacji można także używać do mycia maszyny z użyciem wysokociśnieniowego pistoletu na wodę zamontowanego za kabiną

Wzmocnione osłony

Najlepsze zabezpieczenia przed uszkodzeniami spowodowanymi przez gruz zapewniają dyspozycyjność i długotrwałą wydajność maszyny

- Zabezpieczenie siłownika wysięgnika
- Zabezpieczenie siłownika łyżki
- Wzmocnione drzwi boczne z ekranami i żaluzjami
- Osłona pierścienia obrotu
- Konstrukcja chroniąca przed uderzeniami bocznymi (SIPS): do wyboru jest stałe wejście do kabiny i grubsza konstrukcja SIPS lub nowe składane wejście do kabiny i wąska konstrukcja SIPS ułatwiająca transport (EC380E Straight Boom)
- Osłona dolna nadwozia w wersji wzmocnionej lub eXtreme-Duty
- Wzmocniona osłona dolna podwozia
- Pełna osłona/prowadnica łańcucha gąsienicy

Przyjrzyj się bliżej

Hydraulicznie zdejmowana przeciwwaga (EC380E Straight Boom)



Kabina o dużej widoczności



Instalacja przeciwpływu z przełącznikiem trybu automatycznego/ręcznego



Światła LED



Wzmocnione drzwi boczne



Wentylator z trybem pracy w odwrotnym kierunku



Volvo EC300E Straight Boom W szczegółach

Silnik

Silnik wysokoprężny Volvo nowej generacji wykorzystuje technologię zaawansowanego spalania Volvo (Volvo Advanced Combustion Technology, V-ACT) do zapewnienia niskiego poziomu emisji, doskonałych osiągnięć i wysokiej efektywności wykorzystania paliwa. Zastosowanie w silniku precyzyjnych, wysokociśnieniowych wtryskiwaczy paliwa, turbosprężarki, chłodnicy międzystopniowej oraz elektronicznych elementów sterujących zapewnia optymalne osiągi maszyny.

Silnik	Volvo	D8M
Moc maksymalna przy Netto, ISO 9249/SAE J1349	obr./min	1 600
	kW	188
	KM	256
Brutto, ISO 14396/SAE J1995	kW	189
	KM	257
Maks. moment obrotowy przy prędkości obrotowej silnika	Nm	1 290
	obr./min	1 400
Liczba cylindrów		6
Pojemność skokowa	l	7.7
Średnica cylindra	mm	110
Skok	mm	135

Układ elektryczny

Wysokie pojemny i dobrze zabezpieczony układ elektryczny. Wodoszczelne wtyczki wiązki przewodów z podwójną blokadą zabezpieczają połączenia przed korozją. Główne przełączniki i elektrozawory są osłonięte, co zapobiega ich uszkodzeniu. Wyłącznik główny w standardzie.

Napięcie	V	24
Akumulatory	V	2 x 12
Pojemność akumulatorów	Ah	170
Alternator	V/A	28 / 120
Rozrusznik	V – kW	24 - 5.5

Podwozie

Podwozie jest zbudowane na bazie solidnej ramy w kształcie litery X. W standardzie dostępne są smarowane i odizolowane łańcuchy gąsienic.

Płyty gąsienic		2 x 50
Podziałka ogniwa	mm	203
Szerokość klepki, potrójna ostroga	mm	600/600HD/ 700/800/900
Szerokość płyty z podwójną ostrogą	mm	600 / 700
Dolne rolki		2 x 9
Górne rolki		2 x 2

Kabina

Kabina operatora charakteryzuje się łatwym dostępem dzięki szerokiemu otworowi drzwiowemu. Kabina jest zawieszona na amortyzatorach hydraulicznych zmniejszających wstrząsy i wibracje. W połączeniu z dźwiękochłonnym wykończeniem kabiny zapewniają one niski poziom hałasu. Kabina odznacza się doskonałą widocznością we wszystkich kierunkach. Przednią szybę można łatwo wsunąć do sufitu, a dolną szybę przednią można zdemontować i przechowywać w drzwiach bocznych. W maszynach wyposażonych w klimatyzację wykorzystywany jest czynnik chłodzący R134a. Zawiera fluorowany gaz cieplarniany R134a o współczynniku ocieplenia globalnego 1 430 t CO₂-eq.

Układ skrzętu

W układzie obrotnicy stosowane są osiowe silniki wielotłoczkowe napędzające przekładnię planetarną zapewniającą maksymalny moment obrotowy. Automatyczny hamulec negatywny i zawór przeciwozbiciowy w standardzie.

Maks. prędkość obrotu	obr./min	11
Maks. moment obrotu	kNm	114.8

Układ jezdny

Każda gąsienica jest napędzana przez automatyczny dwubiegowy silnik. Hamulce gąsienic: wielotarczowe, aktywowane sprężynowo i zwalniane hydraulicznie. Silnik napędowy, hamulce i przekładnie planetarne są dokładnie osłonięte w ramie gąsienicy.

Maksymalna siła uciągu	kN	248
Maksymalna prędkość jazdy (mała)	km/godz.	3.6
Maksymalna prędkość jazdy (duża)	km/godz.	5.4
Zdolność pokonywania wzniesień	°	35

Układ hydrauliczny

Układ hydrauliczny znany również jako układ „automatycznego wykrywania trybu pracy” zaprojektowano z myślą o wysokiej produktywności, dużej sile kopania, wysokiej dokładności manewrowania i wyjątkowo niskim zużyciu paliwa. Układ sumujący, funkcje priorytetu wysięgnika, ramienia i obrotu oraz funkcja regeneracji wysięgnika, ramienia i łyżki gwarantują optymalną wydajność.

Pompa główna, typ: 2 osiowe pompy wielotłoczkowe o zmiennym wydatku

Maksymalny wydatek	l/min	2 x 276
--------------------	-------	---------

Pompa pilotowa, zębata

Maksymalny wydatek	l/min	20.3
--------------------	-------	------

Maks. ciśnienie

Narzędzie	MPa	33.3 / 36.3
Obwód jazdy	MPa	36.3
Obwód obrotu	MPa	28.9
Obwód pilotowy	MPa	3.9

Silniki hydrauliczne

Jazda: osiowy silnik wielotłoczkowy o zmiennym wydatku z hamulcem mechanicznym.

Obrót: osiowy silnik wielotłoczkowy o stałym wydatku z hamulcem mechanicznym.

Siłowniki hydrauliczne

Wysięgnik		2
Średnica wewn. x skok	ø x mm	140 x 1 480
Ramię		1
Średnica wewn. x skok	ø x mm	150 x 1 745
Łyżka		1
Średnica wewn. x skok	ø x mm	140 x 1 140

Serwisowanie i uzupełnianie płynów

Zbiornik paliwa	l	472
Zbiornik płynu DEF/AdBlue®	l	50
Układ hydrauliczny, cały	l	385
Zbiornik oleju hydraulicznego	l	215
Olej silnikowy	l	30
Płyn chłodzący silnik	l	44
Przekładnia redukcyjna obrotnicy	l	6.1
Zwolnica napędu	l	2 x 6

Poziom hałasu

Poziom ciśnienia akustycznego w kabinie zgodny z normą ISO 6396

L _{pA}	dB	70
-----------------	----	----

Poziom ciśnienia akustycznego na zewnątrz zgodny z normą ISO 6395 i dyrektywą UE w sprawie emisji hałasu (2000/14/WE)

L _{wA}	dB	104
-----------------	----	-----

Volvo EC380E Straight Boom W szczegółach

Silnik

Silnik Volvo Stage V najnowszej generacji, z certyfikatem zgodności z normami emisji obowiązującymi dla silników Diesla, w pełni spełnia wymogi najnowszych przepisów w zakresie emisji. Użyta technologia zaawansowanego spalania Volvo (V-ACT) pozwala osiągnąć najwyższą wydajność przy niskim zużyciu paliwa. Zastosowanie w silniku precyzyjnych, wysokociśnieniowych wtryskiwaczy paliwa, turbosprężarki, chłodnicy pośredniej typu powietrze-powietrze oraz elektronicznych elementów sterujących zapewnia optymalne osiągi maszyny.

Filtr powietrza: 3-stopniowy z filtrem wstępnym.

Układ automatycznego włączania biegu jałowego: zmniejsza prędkość obrotową silnika do obrotów biegu jałowego po upływie okresu nieużywania dźwigni i pedałów, obniżając w ten sposób zużycie paliwa i poziom hałasu w kabinie.

Silnik	Volvo	D13J
Moc maksymalna przy	obr./min	1 700
Netto, ISO 9249/SAE J1349	kW	229
	KM	311
Brutto, ISO 14396/SAE J1995	kW	230
	KM	313
Maks. moment obrotowy	Nm	1 692
przy prędkości obrotowej silnika	obr./min	1 275
Liczba cylindrów		6
Pojemność skokowa	l	12.8
Średnica cylindra	mm	131
Skok	mm	158

Instalacja elektryczna

Wysokie pojemny i dobrze zabezpieczony układ elektryczny. Wodoszczelne wtyczki wiązki przewodów z podwójną blokadą zabezpieczają połączenia przed korozją. Główne przełączniki i elektrozawory są osłonięte, co zapobiega ich uszkodzeniu. Wyłącznik główny w standardzie. Układ Contronics oferuje zaawansowane monitorowanie funkcji maszyny i dostarcza ważne informacje diagnostyczne.

Napięcie	V	24
Akumulatory	V	2 x 12
Pojemność akumulatorów	Ah	200
Alternator	V/A	28/80

Podwozie

Podwozie jest zbudowane na bazie solidnej ramy w kształcie litery X. W standardzie dostępne są smarowane i odizolowane łańcuchy gąsienic.

Płyty gąsienic		2 x 50
Podziałka ogniwa	mm	215.9
Szerokość klepki, potrójna ostroga	mm	600/600HD/ 700/800/900
Szerokość płyty z podwójną ostrogą	mm	600
Dolne rolki		2 x 9
Górne rolki		2 x 2

Kabina

Kabina operatora charakteryzuje się łatwym dostępem dzięki szerokiemu otworowi drzwiowemu. Kabina jest zawieszona na amortyzatorach hydraulicznych zmniejszających wstrząsy i wibracje. W połączeniu z dźwiękochłonnym wykończeniem kabiny zapewniają one niski poziom hałasu. Kabina odznacza się doskonałą widocznością we wszystkich kierunkach. Przednią szybę można łatwo wsunąć do sufitu, a dolną szybę przednią można zdemontować i przechowywać w drzwiach bocznych.

Zintegrowany układ klimatyzacji i ogrzewania: filtrowane powietrze pod ciśnieniem jest dostarczane przez automatycznie sterowany wentylator. Powietrze jest rozprowadzane w kabinie za pośrednictwem 14 kratki wentylacyjnych.

Ergonomiczny fotel operatora: regulowany fotel i konsola dźwigni sterujących poruszają się niezależnie od siebie, co umożliwia dopasowanie ich położenia do operatora. Fotel jest wyposażony w 12-punktową regulację i pas bezpieczeństwa, co zapewnia wygodę i bezpieczeństwo operatora.

W maszynach wyposażonych w klimatyzację wykorzystywany jest czynnik chłodzący R134a. Zawiera fluorowany gaz cieplarniany R134a o współczynniku ocieplenia globalnego 1 430 t CO₂-eq.

Układ skrzętu

W układzie obrotnicy stosowane są osiowe silniki wielotłoczkowe napędzające przekładnię planetarną zapewniającą maksymalny moment obrotowy. Automatyczny hamulec negatywny i zawór przeciwdrobnicy w standardzie.

Maks. prędkość obrotu	obr./min	10.2
Maks. moment obrotu	kNm	130.5

Układ jezdny

Każda gąsienica jest napędzana przez automatyczny dwubiegowy silnik. Hamulce gąsienic: wielotłoczkowe, aktywowane sprężynowo i zwalniane hydraulicznie. Silnik napędowy, hamulce i przekładnie planetarne są dokładnie osłonięte w ramie gąsienicy.

Maksymalna siła uciążu	kN	276.5
Maksymalna prędkość jazdy (mała)	km/h	3.4
Maksymalna prędkość jazdy (duża)	km/godz.	5.3
Zdolność pokonywania wzniesień	°	35

Układ hydrauliczny

Nowy układ elektrohydrauliczny i główny zawór sterujący (MCV) używają inteligentnej technologii do sterowania przepływem na żądanie, umożliwiając wysokie osiągi i siłę kopania oraz wyjątkowo niskie zużycie paliwa.

Układ oferuje następujące ważne funkcje zapewniające optymalną wydajność:

Układ sumujący: łączy przepływ z obu pomp hydraulicznych, zapewniając krótki cykl pracy i wysoką produktywność.

Priorytet wysięgnika: ustawia priorytet dla ruchu wysięgnika, umożliwiając szybsze podnoszenie podczas załadunku lub wykonywania głębokich wykopów.

Priorytet ramienia: ustawia priorytet dla ruchu ramienia, zapewniając krótszy cykl wyrównywania i większe napięcie łyżki podczas kopania.

Priorytet obrotnicy: ustawia priorytet dla funkcji obrotnicy, umożliwiając szybsze jednoczesne operacje.

Układ regeneracji: zapobiega kawitacji i zapewnia przepływ dla innych ruchów podczas operacji jednoczesnych, zapewniając w ten sposób maksymalną produktywność.

Szybkie zwiększenie mocy: zwiększenie sił kopania i podnoszenia.

Zawory blokujące: zawory blokujące wysięgnik i ramię zapobiegają pełzaniu osprzętu kopiącego.

Pompa główna, typ: 2 osiowe pompy tłokowe o zmiennym wydatku

Maksymalny wydatek	l/min	2 x 300
--------------------	-------	---------

Pompa pilotowa, typu zębatego

Maksymalny wydatek	l/min	32.6
--------------------	-------	------

Maks. ciśnienie

Narzędzie	MPa	32.4 / 35.3
Obwód jazdy	MPa	35.3
Obwód obrotu	MPa	27.9
Obwód pilotowy	MPa	3.9

Silniki hydrauliczne

Jazda: osiowy silnik wielotłoczkowy o zmiennym wydatku z hamulcem mechanicznym.

Obrot: osiowy silnik wielotłoczkowy o stałym wydatku z hamulcem mechanicznym.

Siłowniki hydrauliczne

Wysięgnik		2
Średnica wewn. x skok	ø x mm	160 x 1 530
Ramię		1
Średnica wewn. x skok	ø x mm	175 x 1 700
Łyżka		1
Średnica wewn. x skok	ø x mm	145 x 1 285

Serwisowanie i uzupełnianie płynów

Zbiornik paliwa	l	620
Zbiornik płynu DEF/AdBlue®	l	62.5
Układ hydrauliczny, cały	l	500
Zbiornik oleju hydraulicznego	l	225
Olej silnikowy	l	42
Płyn chłodzący silnik	l	60
Przekładnia redukcyjna obrotnicy	l	6.5
Zwolnica napędu	l	2 x 6,8

Poziom hałas

Poziom ciśnienia akustycznego w kabinie zgodny z normą ISO 6396		
L _{pA}	dB	71
Poziom ciśnienia akustycznego na zewnątrz zgodny z normą ISO 6395 i dyrektywą UE w sprawie emisji hałasu (2000/14/WE)		
L _{wA}	dB	105

Dane techniczne

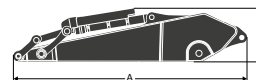
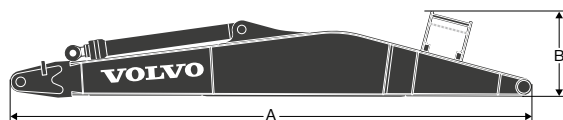

WYMIARY

EC300E

Opis	Jednostka	Krawędź prosta	Opis	Jednostka	
Wysięgnik	m	7.0	Ramię	m	3,05 (HD)
A	mm	7 225	A	mm	4 145
B	mm	1 059	B	mm	1 010
Szerokość	mm	766	Szerokość	mm	560
Masa	kg	3 178	Masa	kg	1 969

* Łącznie z siłownikiem, przewodami i sworzniem, bez sworznia siłownika wysięgnika

* Łącznie z siłownikiem, osłoną, łącznikami, przewodami i sworzniem łyżki

EC380E

Opis	Jednostka	Krawędź prosta	Opis	Jednostka		
Wysięgnik	m	7.0	Ramię	m	3,2 HD	3,9 HD
A	mm	7 260	A	mm	4 360	5 080
B	mm	1 240	B	mm	1 145	1 145
Szerokość	mm	820	Szerokość	mm	560	560
Masa	kg	3 950	Masa	kg	2 490	2 714

* Łącznie z siłownikiem, przewodami i sworzniem ramienia

* Łącznie z siłownikiem, łącznikami i sworzniem łyżki oraz zabezpieczeniem siłownika łyżki

WYTYCZNE DOTYCZĄCE WAGI NARZĘDZIA DLA PROSTEGO WYSIĘGNIKA

Dopuszczalna waga narzędzia na końcu ramienia bez szybkozłączca

Model	EC300E		EC380E				
	I	NL	I		NL		
Rama dolna							
Wysięgnik	m	7.0	7.0		7.0		
Ramię	m	3.05	3.2	3.9	3.2	3.9	
Przeciwwaga	t	6.9	9.0	10.0	9.0	10.0	
Młot	kg	2 400	2 100	3 600	3 500	3 200	3 100
Kruszarka	kg	3 100	2 800	4 800	4 600	4 200	4 100
Narzędzie wielofunkcyjne	kg	2 700	2 500	4 200	4 000	3 600	3 500
Nożyce	kg	2 400	2 100	3 600	3 500	3 200	3 100
Chwytnak sortujący	kg	1 700	1 500	2 600	2 600	2 300	2 200

Osprzęt montowany na wysięgniku

Model	EC300E		EC380E				
	I	NL	I		NL		
Rama dolna							
Wysięgnik	m	7.0	7.0		7.0		
Przeciwwaga	t	6.9	9.0	10.0	9.0	10.0	
Nożyce	kg	4 900	4 600	7 500	7 900	7 000	7 400

Dane techniczne

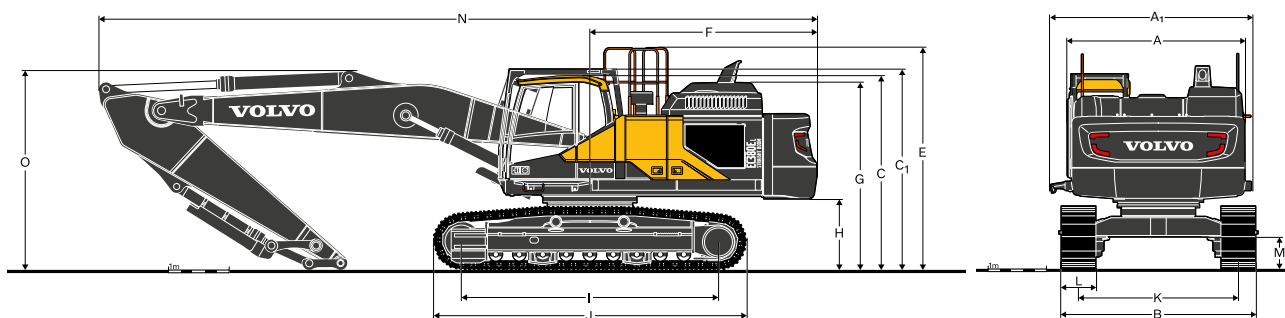

WYMIARY

Opis	Jednostka	EC300EL	EC300ENL
Wysięgnik	m	7.0	7.0
Ramię	m	3.05	3.05
A. Całkowita szerokość nadwozia	mm	2 890	2 890
A ₁ . Szerokość całkowita górnej ramy — SIPS	mm	3 086	3 086
Szerokość całkowita górnej ramy — wąska konstrukcja SIPS	mm	2 928	2 928
B. Szerokość całkowita	mm	3 190	2 990
C. Całkowita wysokość kabiny	mm	3 110	3 110
C ₁ . Wysokość całkowita osłony FOG	mm	3 220	3 220
D. Całkowita wysokość poręczy	mm	3 360	3 360
E. Całkowita wysokość barierki (niezłożonej)	mm	3 570	3 570
E'. Całkowita wysokość balustrady (złożonej)	mm	3 090	3 090
F. Tylny promień zataczania	mm	3 120	3 120
G. Całkowita wysokość pokrywy silnika	mm	3 010	3 010
H. Prześwit przeciwwagi*	mm	1 105	1 105
I. Rozstaw osi napędu gąsienic	mm	4 015	4 015
J. Długość gąsienicy	mm	4 865	4 865
K. Rozstaw gąsienic	mm	2 590	2 390
L. Szerokość klepki	mm	600	600
M. Min. prześwit nad podłożem*	mm	475	475
N. Długość całkowita	mm	11 340	11 340
O. Całkowita wysokość wysięgnika	mm	2 954	2 954

* Bez ostrogi płyty

WYMIARY

Opis	Jednostka	EC380EL		EC380ENL	
Wysięgnik	m	7.0		7.0	
Ramię	m	3.2	3.9	3.2	3.9
A. Całkowita szerokość nadwozia	mm	2 990	2 990	2 990	2 990
A ₁ . Szerokość całkowita górnej ramy — SIPS ze stałym wejściem do kabiny	mm	3 437	3 437	3 437	3 437
Szerokość całkowita górnej ramy — wąska konstrukcja SIPS ze składanym wejściem do kabiny (rozłożone)	mm	3 345	3 345	3 345	3 345
Szerokość całkowita górnej ramy — wąska konstrukcja SIPS ze składanym wejściem do kabiny (złożone)	mm	3 168	3 168	3 168	3 168
B. Szerokość całkowita	mm	3 340	3 340	2 990	2 990
C. Całkowita wysokość kabiny	mm	3 220	3 220	3 220	3 220
C ₁ . Wysokość całkowita osłony FOG	mm	3 330	3 330	3 330	3 330
D. Całkowita wysokość pokrywy silnika	mm	3 110	3 110	3 110	3 110
E. Całkowita wysokość dyfuzora wydechowego	mm	3 468	3 468	3 468	3 468
F. Wysokość całkowita poręczy	mm	3 687	3 687	3 687	3 687
G. Tylny promień zataczania	mm	3 760	3 760	3 760	3 760
G'. Tylny promień zataczania, po zdemontowaniu przeciwwagi	mm	3 582	3 582	3 582	3 582
H. Prześwit przeciwwagi*	mm	1 150	1 150	1 150	1 150
I. Rozstaw osi napędu gąsienic	mm	4 240	4 240	4 240	4 240
J. Długość gąsienicy	mm	5 180	5 180	5 180	5 180
K. Rozstaw gąsienic	mm	2 740	2 740	2 390	2 390
L. Szerokość klepki	mm	600	600	600	600
M. Min. prześwit nad podłożem*	mm	500	500	500	500
N. Długość całkowita	mm	11 940	11 895	11 940	11 895
O. Całkowita wysokość wysięgnika	mm	2 950	3 300	2 950	3 300

* Bez ostrogi płyty

MASY MASZYN I NACISK JEDNOSTKOWY NA PODŁOŻE

		EC300E Straight Boom					
		EC300E z podwoziem typu L, wysięgnik 7,0 m, ramię HD 3,05 m, łyżka 1 209 kg, przeciwwaga 6 900 kg			EC300E z podwoziem typu NL, wysięgnik 7,0 m, ramię HD 3,05 m, łyżka 1 209 kg, przeciwwaga 6 900 kg		
Opis	Szerokość płyty gąsienicy	Masa robocza	Nacisk jednostkowy na podłoże	Szerokość całkowita	Masa robocza	Nacisk jednostkowy na podłoże	Szerokość całkowita
	mm	kg	kPa	mm	kg	kPa	mm
Potrójna ostroga	600	34 327	65.0	3 190	34 195	64.8	2 990
	700	34 910	56.7	3 290	34 778	56.5	3 090
	800	35 286	50.2	3 390	35 155	50.0	3 190
	900	35 658	45.0	3 490	35 526	44.9	3 290
Potrójna ostroga (HD)	600	34 482	65.3	3 190	34 351	65.1	2 990
Podwójna ostroga	600	34 643	65.6	3 190	34 512	65.4	2 990
	700	35 045	56.9	3 290	34 914	56.7	3 090

MASY MASZYN I NACISK JEDNOSTKOWY NA PODŁOŻE

		EC380E Straight Boom			
		EC380E z podwoziem typu LC, wysięgnik 7,0 m, ramię 3,2 m, łyżka 1 546 kg, przeciwwaga 9 000 kg		EC380E z podwoziem typu NLC, wysięgnik 7,0 m, ramię 3,2 m, łyżka 1 546 kg, przeciwwaga 9 000 kg	
Opis	Szerokość płyty gąsienicy	Masa robocza	Nacisk jednostkowy na podłoże	Masa robocza	Nacisk jednostkowy na podłoże
	mm	kg	kPa	kg	kPa
Potrójna ostroga	600	44 262	79.2	44 004	78.7
	700	44 704	68.5	44 446	68.1
	800	45 146	60.6	44 888	60.2
	900	45 588	54.4	45 330	54.1
Potrójna ostroga (HD)	600	44 701	80.0	44 443	79.5
Podwójna ostroga	600	44 525	79.6	44 267	79.2
		EC380E z podwoziem typu LC, wysięgnik 7,0 m, ramię 3,9 m, łyżka 1 546 kg, przeciwwaga 10 000 kg		EC380E z podwoziem typu NLC, wysięgnik 7,0 m, ramię 3,9 m, łyżka 1 546 kg, przeciwwaga 10 000 kg	
Opis	Szerokość płyty gąsienicy	Masa robocza	Nacisk jednostkowy na podłoże	Masa robocza	Nacisk jednostkowy na podłoże
	mm	kg	kPa	kg	kPa
Potrójna ostroga	600	45 195	80.8	44 937	80.4
	700	45 637	70.0	45 379	69.6
	800	46 079	61.8	45 821	61.5
	900	46 521	55.5	46 263	55.2
Potrójna ostroga (HD)	600	45 634	81.6	45 376	81.2
Podwójna ostroga	600	45 458	81.3	45 200	80.8

Dane techniczne

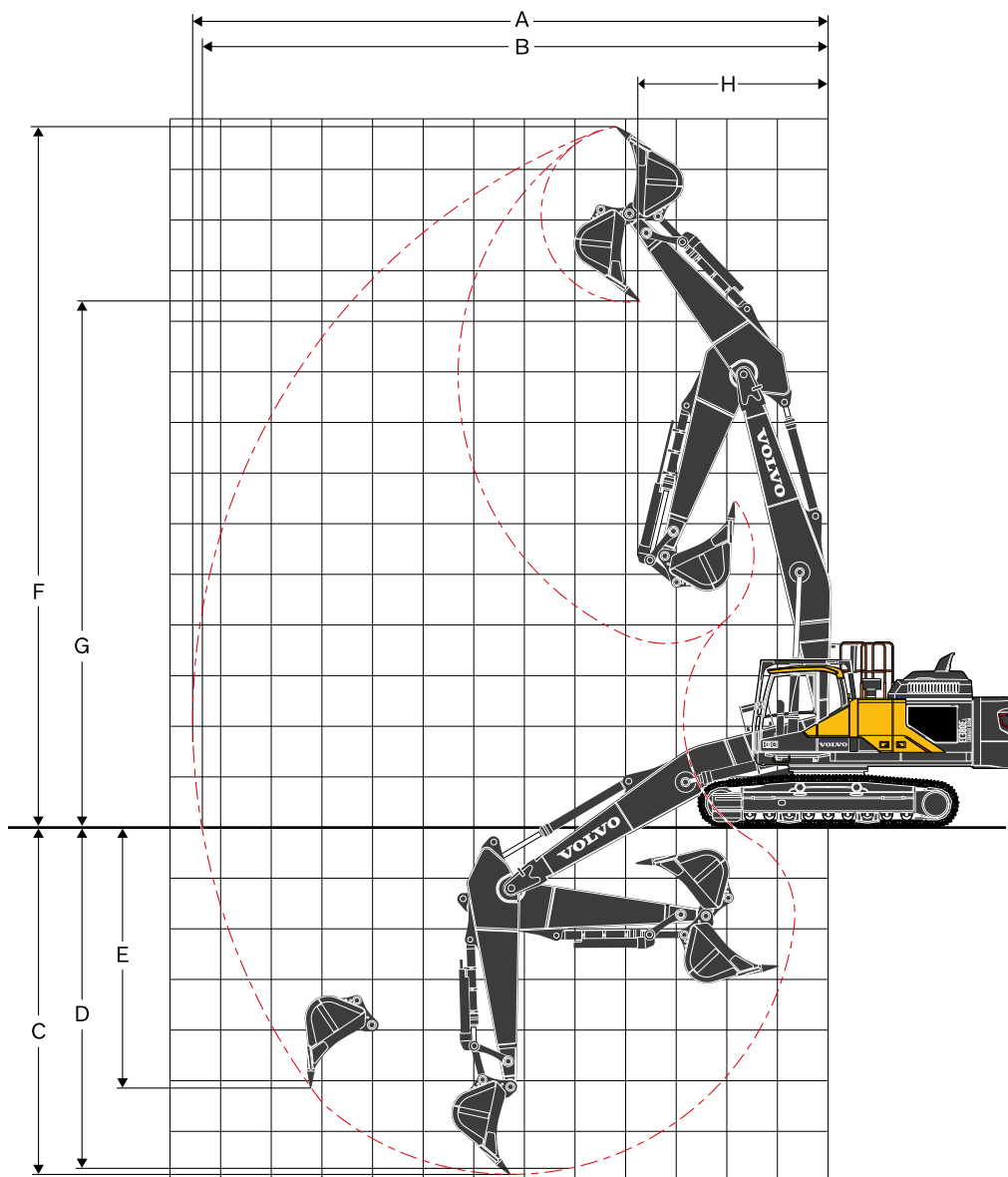

ZAKRESY ROBOCZE

Opis	Jednostka	EC300EL i EC300ENL	EC380EL i EC380ENL	
Wysięgnik	m	7,0, prosty	7,0, prosty	
Ramię	m	3,05 (HD)	3,2 HD	3,9 HD
A. Maks. zasięg kopania	mm	11 716	11 890	12 565
B. Maks. zasięg kopania na poziomie gruntu	mm	11 536	11 700	12 380
C. Maksymalna głębokość kopania	mm	6 110	6 140	6 840
D. Maks. głębokość kopania (poziomo na odcinku 2,44 m)	mm	5 948	5 985	6 705
E. Maks. głębokość kopania pionowej ściany	mm	4 863	4 350	5 120
F. Maks. wysokość skrawania	mm	13 117	13 300	13 860
G. Maks. wysokość wysypu	mm	9 881	9 835	10 400
H. Min. przedni promień zataczania	mm	3 473	3 495	3 760

SIŁY KOPANIA Z ŁYŻKĄ ZAMONTOWANĄ BEZPOŚREDNIO

Promień łyżki		mm	1 624			
Siła odpajania — łyżka	Normalna	SAE J1179	kN	165	198.0	198.0
	Zwiększona moc	SAE J1179	kN	179	215.0	215.0
	Normalna	ISO 6015	kN	190	221.7	221.7
	Zwiększona moc	ISO 6015	kN	207	242.7	242.7
Siła odpajania — ramię koparkowe	Normalna	SAE J1179	kN	133	161.9	141.3
	Zwiększona moc	SAE J1179	kN	144	176.9	154.3
	Normalna	ISO 6015	kN	136	166.0	144.4
	Zwiększona moc	ISO 6015	kN	148	181.0	157.4

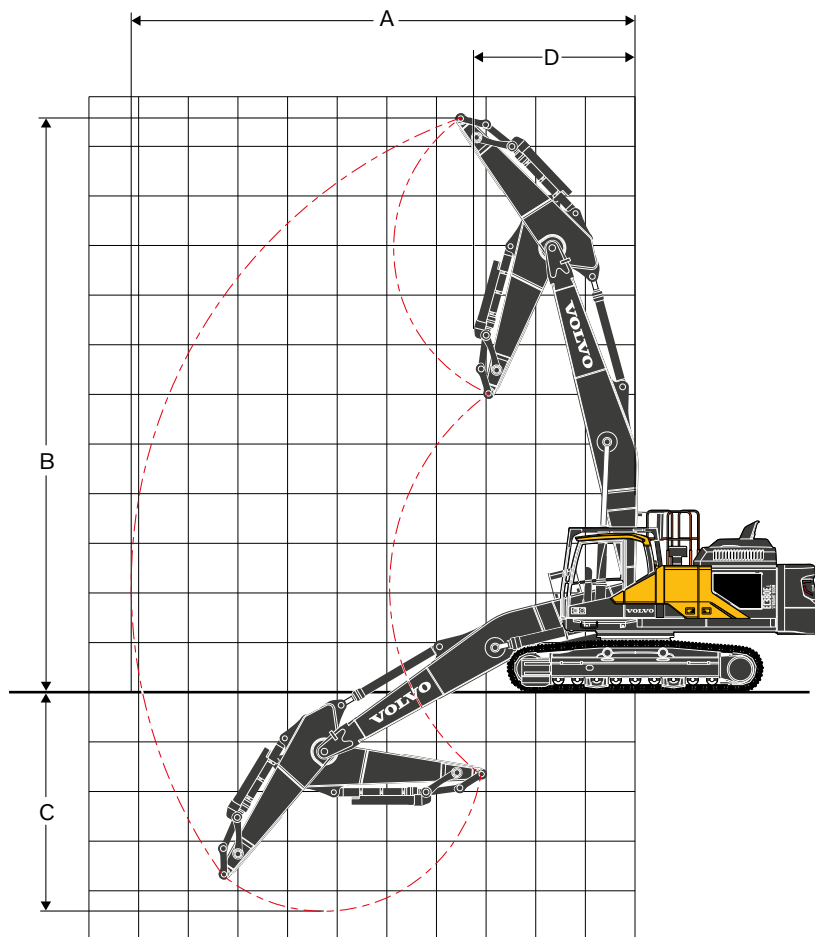

Opis	Jednostka	EC300E	EC380E	
Wysięgnik	m	7.0	7.0	
Ramię	m	3.05	3.2	3.9
A. Maks. zasięg sworznia	mm	10 097	10 150	10 825
B. Maks. wysokość sworznia	mm	11 500	11 580	12 140
C. Maks. zasięg sworznia	mm	4 491	4 395	5 095
D. Min. przedni promień zataczania	mm	3 191	3 240	3 520

Dane techniczne

UDŹWIG MODELU EC300EL

Udźwig na końcu ramienia bez łyżki / z zabezpieczeniem siłownika łyżki.

Aby uzyskać udźwig uwzględniający masę łyżki, wystarczy odjąć rzeczywistą masę łyżki montowanej bezpośrednio lub łyżki i szybkozłączca od poniższych wartości.

	Punkt udźwigu względem poziomu podłoża	3.0 m		4.5 m		6.0 m		7.5 m		9.0 m		Zasięg maksymalny			
		Wzdłuż podwozia	Poprzecznie do podwozia	Wzdłuż podwozia	Poprzecznie do podwozia	Wzdłuż podwozia	Poprzecznie do podwozia	Wzdłuż podwozia	Poprzecznie do podwozia	Wzdłuż podwozia	Poprzecznie do podwozia	Wzdłuż podwozia	Poprzecznie do podwozia	m	
Wysięgnik: 7,0 m, prosty Ramie: 3,05 m HD Płyta gąsienicy: 600 mm Przeciwwaga: 6 900 kg	10.5 m kg											*8 640	*8 640	5.3	
	9.0 m kg					*9 400	*9 400					*6 910	6 800	7.2	
	7.5 m kg					*9 070	*9 070	*8 390	6 500			*6 180	5 120	8.4	
	6.0 m kg			*9 370	*9 370	*9 990	9 180	*8 540	6 340	7 210	4 550	*5 830	4 260	9.3	
	4.5 m kg					*10 900	8 570	*8 860	6 040	7 100	4 440	*5 700	3 770	9.8	
	3.0 m kg					*11 590	7 880	*9 150	5 690	6 910	4 270	*5 730	3 510	10.1	
	1.5 m kg					*11 770	7 330	8 850	5 370	6 720	4 090	5 620	3 400	10.1	
	0 m kg					*11 250	7 000	8 590	5 140	6 570	3 960	*5 710	3 450	9.9	
	-1.5 m kg			*12 000	10 560	*10 040	6 870	*8 000	5 030	*6 030	3 910	*5 100	3 670	9.5	
	-3.0 m kg	*8 280	*8 280	*9 390	*9 390	*8 120	6 900	*6 380	5 040				*4 180	4 160	8.8
	-4.5 m kg	*4 100	*4 100	*5 800	*5 800	*5 170	*5 170	*3 170	*3 170				*2 610	*2 610	7.7
Wysięgnik: 7,0 m, prosty Ramie: 3,05 m HD Płyta gąsienicy: 700 mm Przeciwwaga: 6 900 kg	10.5 m kg											*8 640	*8 640	5.3	
	9.0 m kg					*9 400	*9 400					*6 910	6 900	7.2	
	7.5 m kg					*9 070	*9 070	*8 390	6 600			*6 180	5 210	8.4	
	6.0 m kg			*9 370	*9 370	*9 990	9 310	*8 540	6 440	7 340	4 630	*5 830	4 340	9.3	
	4.5 m kg					*10 900	8 700	*8 860	6 140	7 230	4 520	*5 700	3 850	9.8	
	3.0 m kg					*11 590	8 020	*9 150	5 790	7 040	4 350	*5 730	3 580	10.1	
	1.5 m kg					*11 770	7 460	9 020	5 470	6 850	4 170	5 730	3 470	10.1	
	0 m kg					*11 250	7 130	*8 760	5 240	6 700	4 040	*5 710	3 520	9.9	
	-1.5 m kg			*12 000	10 750	*10 040	7 000	*8 000	5 130	*6 030	3 990	*5 100	3 750	9.5	
	-3.0 m kg	*8 280	*8 280	*9 390	*9 390	*8 120	7 030	*6 380	5 140				*4 180	*4 180	8.8
	-4.5 m kg	*4 100	*4 100	*5 800	*5 800	*5 170	*5 170	*3 170	*3 170				*2 610	*2 610	7.7
Wysięgnik: 7,0 m, prosty Ramie: 3,05 m HD Płyta gąsienicy: 800 mm Przeciwwaga: 6 900 kg	10.5 m kg											*8 640	*8 640	5.3	
	9.0 m kg					*9 400	*9 400					*6 910	*6 910	7.2	
	7.5 m kg					*9 070	*9 070	*8 390	6 660			*6 180	5 270	8.4	
	6.0 m kg			*9 370	*9 370	*9 990	9 400	*8 540	6 510	7 420	4 680	*5 830	4 390	9.3	
	4.5 m kg					*10 900	8 790	*8 860	6 210	7 310	4 580	*5 700	3 890	9.8	
	3.0 m kg					*11 590	8 100	*9 150	5 850	7 120	4 400	*5 730	3 620	10.1	
	1.5 m kg					*11 770	7 550	9 120	5 530	6 930	4 220	5 810	3 520	10.1	
	0 m kg					*11 250	7 220	8 870	5 300	6 790	4 090	*5 710	3 570	9.9	
	-1.5 m kg			*12 000	10 880	*10 040	7 090	*8 000	5 190	*6 030	4 040	*5 100	3 800	9.5	
	-3.0 m kg	*8 280	*8 280	*9 390	*9 390	*8 120	7 120	*6 380	5 210				*4 180	*4 180	8.8
	-4.5 m kg	*4 100	*4 100	*5 800	*5 800	*5 170	*5 170	*3 170	*3 170				*2 610	*2 610	7.7
Wysięgnik: 7,0 m, prosty Ramie: 3,05 m HD Płyta gąsienicy: 900 mm Przeciwwaga: 6 900 kg	10.5 m kg											*8 640	*8 640	5.3	
	9.0 m kg					*9 400	*9 400					*6 910	*6 910	7.2	
	7.5 m kg					*9 070	*9 070	*8 390	6 730			*6 180	5 320	8.4	
	6.0 m kg			*9 370	*9 370	*9 990	9 490	*8 540	6 570	*7 480	4 730	*5 830	4 440	9.3	
	4.5 m kg					*10 900	8 870	*8 860	6 270	7 400	4 630	*5 700	3 940	9.8	
	3.0 m kg					*11 590	8 190	*9 150	5 920	7 210	4 450	*5 730	3 670	10.1	
	1.5 m kg					*11 770	7 630	*9 210	5 590	7 010	4 270	5 880	3 560	10.1	
	0 m kg					*11 250	7 300	*8 870	5 370	6 870	4 140	*5 710	3 610	9.9	
	-1.5 m kg			*12 000	11 010	*10 040	7 170	*8 000	5 250	*6 030	4 090	*5 100	3 840	9.5	
	-3.0 m kg	*8 280	*8 280	*9 390	*9 390	*8 120	7 200	*6 380	5 270				*4 180	*4 180	8.8
	-4.5 m kg	*4 100	*4 100	*5 800	*5 800	*5 170	*5 170	*3 170	*3 170				*2 610	*2 610	7.7

Uwagi: 1. Podane wartości udźwigu dotyczą maszyny działającej w trybie precyzyjnym (zwiększona moc). 2. Powyższe obciążenia spełniają wymagania norm SAE J1097 i ISO 10567 dotyczących udźwigu koparek hydraulicznych. 3. Obciążenia znamionowe nie przekraczają 87% hydraulicznej mocy udźwigu lub 75% obciążenia wywracającego. 4. Obciążenia znamionowe oznaczone gwiazdką (*) są ograniczone bardziej przez moc hydrauliczną niż obciążenie wywracające.

UDŹWIG MODELU EC300ENL

Udźwig na końcu ramienia bez łyżki / z zabezpieczeniem siłownika łyżki.

Aby uzyskać udźwig uwzględniający masę łyżki, wystarczy odjąć rzeczywistą masę łyżki montowanej bezpośrednio lub łyżki i szybkozłączca od poniższych wartości.

	Punkt udźwigu względem poziomu podłoża	3.0 m		4.5 m		6.0 m		7.5 m		9.0 m		Zasięg maksymalny		
		Wzdłuż podwozia	Poprzecznie do podwozia	Wzdłuż podwozia	Poprzecznie do podwozia	Wzdłuż podwozia	Poprzecznie do podwozia	Wzdłuż podwozia	Poprzecznie do podwozia	Wzdłuż podwozia	Poprzecznie do podwozia	Wzdłuż podwozia	Poprzecznie do podwozia	m
Wysięgnik: 7,0 m, prosty Ramie: 3,05 m HD Płyta gąsienicy: 600 mm Przeciwwaga: 6 900 kg	10.5 m kg											*8 640	*8 640	5.3
	9.0 m kg					*9 400	*9 400					*6 910	6 770	7.2
	7.5 m kg					*9 070	*9 070	*8 390	6 470			*6 180	5 100	8.4
	6.0 m kg			*9 370	*9 370	*9 990	9 150	*8 540	6 320	7 180	4 530	*5 830	4 240	9.3
	4.5 m kg					*10 900	8 540	*8 860	6 020	7 070	4 430	*5 700	3 760	9.8
	3.0 m kg					*11 590	7 850	*9 150	5 670	6 880	4 250	*5 720	3 490	10.1
	1.5 m kg					*11 770	7 300	8 810	5 340	6 690	4 070	5 590	3 390	10.1
	0 m kg					*11 250	6 970	8 560	5 110	6 540	3 940	5 700	3 430	9.9
	-1.5 m kg			*12 000	10 510	*10 040	6 840	*8 000	5 000	*6 030	3 890	*5 100	3 650	9.5
	-3.0 m kg	*8 280	*8 280	*9 390	*9 390	*8 120	6 870	*6 380	5 020				*4 180	4 140
-4.5 m kg	*4 100	*4 100	*5 800	*5 800	*5 170	*5 170	*3 170	*3 170				*2 610	*2 610	7.7
Wysięgnik: 7,0 m, prosty Ramie: 3,05 m HD Płyta gąsienicy: 700 mm Przeciwwaga: 6 900 kg	10.5 m kg											*8 640	*8 640	5.3
	9.0 m kg					*9 400	*9 400					*6 910	6 880	7.2
	7.5 m kg					*9 070	*9 070	*8 390	6 570			*6 180	5 190	8.4
	6.0 m kg			*9 370	*9 370	*9 990	9 290	*8 540	6 420	7 310	4 610	*5 830	4 320	9.3
	4.5 m kg					*10 900	8 670	*8 860	6 120	7 200	4 510	*5 700	3 830	9.8
	3.0 m kg					*11 590	7 990	*9 150	5 770	7 010	4 330	*5 730	3 560	10.1
	1.5 m kg					*11 770	7 430	8 980	5 440	6 820	4 150	5 710	3 460	10.1
	0 m kg					*11 250	7 100	8 720	5 210	6 670	4 020	*5 710	3 500	9.9
	-1.5 m kg			*12 000	10 710	*10 040	6 970	*8 000	5 100	*6 030	3 970	*5 100	3 730	9.5
	-3.0 m kg	*8 280	*8 280	*9 390	*9 390	*8 120	7 000	*6 380	5 120				*4 180	*4 180
-4.5 m kg	*4 100	*4 100	*5 800	*5 800	*5 170	*5 170	*3 170	*3 170				*2 610	*2 610	7.7
Wysięgnik: 7,0 m, prosty Ramie: 3,05 m HD Płyta gąsienicy: 800 mm Przeciwwaga: 6 900 kg	10.5 m kg											*8 640	*8 640	5.3
	9.0 m kg					*9 400	*9 400					*6 910	*6 910	7.2
	7.5 m kg					*9 070	*9 070	*8 390	6 640			*6 180	5 250	8.4
	6.0 m kg			*9 370	*9 370	*9 990	9 370	*8 540	6 490	7 390	4 660	*5 830	4 370	9.3
	4.5 m kg					*10 900	8 760	*8 860	6 190	7 280	4 560	*5 700	3 880	9.8
	3.0 m kg					*11 590	8 070	*9 150	5 830	7 090	4 380	*5 730	3 610	10.1
	1.5 m kg					*11 770	7 520	9 080	5 510	6 900	4 210	5 780	3 500	10.1
	0 m kg					*11 250	7 190	8 830	5 280	6 760	4 070	*5 710	3 550	9.9
	-1.5 m kg			*12 000	10 840	*10 040	7 060	*8 000	5 170	*6 030	4 030	*5 100	3 780	9.5
	-3.0 m kg	*8 280	*8 280	*9 390	*9 390	*8 120	7 090	*6 380	5 190				*4 180	*4 180
-4.5 m kg	*4 100	*4 100	*5 800	*5 800	*5 170	*5 170	*3 170	*3 170				*2 610	*2 610	7.7
Wysięgnik: 7,0 m, prosty Ramie: 3,05 m HD Płyta gąsienicy: 900 mm Przeciwwaga: 6 900 kg	10.5 m kg											*8 640	*8 640	5.3
	9.0 m kg					*9 400	*9 400					*6 910	*6 910	7.2
	7.5 m kg					*9 070	*9 070	*8 390	6 700			*6 180	5 300	8.4
	6.0 m kg			*9 370	*9 370	*9 990	9 460	*8 540	6 550	*7 480	4 710	*5 830	4 420	9.3
	4.5 m kg					*10 900	8 840	*8 860	6 250	7 370	4 610	*5 700	3 920	9.8
	3.0 m kg					*11 590	8 160	*9 150	5 890	7 180	4 430	*5 730	3 650	10.1
	1.5 m kg					*11 770	7 600	9 190	5 570	6 980	4 260	5 850	3 550	10.1
	0 m kg					*11 250	7 270	*8 870	5 340	6 840	4 120	*5 710	3 600	9.9
	-1.5 m kg			*12 000	10 960	*10 040	7 140	*8 000	5 230	*6 030	4 080	*5 100	3 830	9.5
	-3.0 m kg	*8 280	*8 280	*9 390	*9 390	*8 120	7 170	*6 380	5 250				*4 180	*4 180
-4.5 m kg	*4 100	*4 100	*5 800	*5 800	*5 170	*5 170	*3 170	*3 170				*2 610	*2 610	7.7

Uwagi: 1. Podane wartości udźwigu dotyczą maszyny działającej w trybie precyzyjnym (zwiększona moc). 2. Powyższe obciążenia spełniają wymagania norm SAE J1097 i ISO 10567 dotyczących udźwigu koparek hydraulicznych. 3. Obciążenia znamionowe nie przekraczają 87% hydraulicznej mocy udźwigu lub 75% obciążenia wywracającego. 4. Obciążenia znamionowe oznaczone gwiazdką (*) są ograniczone bardziej przez moc hydrauliczną niż obciążenie wywracające.

Dane techniczne

UDŹWIG MODELU EC380EL

Udźwig na końcu ramienia bez łyżki / z zabezpieczeniem siłownika łyżki.

Aby uzyskać udźwig uwzględniający masę łyżki, wystarczy odjąć rzeczywistą masę łyżki montowanej bezpośrednio lub łyżki i szybkozłacza od poniższych wartości.

	Punkt udźwigu względem poziomu podłoża	3.0 m		4.5 m		6.0 m		7.5 m		9.0 m		10.5 m		Zasięg maksymalny			
		Wzdłuż podwozia	Poprzecznie do podwozia	Wzdłuż podwozia	Poprzecznie do podwozia	Wzdłuż podwozia	Poprzecznie do podwozia	Wzdłuż podwozia	Poprzecznie do podwozia	Wzdłuż podwozia	Poprzecznie do podwozia	Wzdłuż podwozia	Poprzecznie do podwozia	Wzdłuż podwozia	Poprzecznie do podwozia	m	
Wysięgnik: 7,0 m, prosty Ramię: 3,2 m HD Płyta gąsienicy: 600 mm Przeciwwaga: 9 000 kg	10.5 m	kg			*14 010	*14 010									*10 870	*10 870	5.7
	9.0 m	kg					*12 510	*12 510							*9 100	*9 100	7.4
	7.5 m	kg						*12 650	*12 650	*11 170	10 050				*8 330	7 860	8.6
	6.0 m	kg	*12 750	*12 750	*14 160	*14 160	*13 440	*13 440	*11 440	9 840	*10 110	7 250			*7 980	6 720	9.4
	4.5 m	kg		*19 410	*19 410		*14 600	13 270	*11 950	9 470	*10 220	7 110			*7 890	6 070	9.9
	3.0 m	kg					*15 650	12 470	*12 430	9 050	*10 340	6 900			*8 000	5 720	10.1
	1.5 m	kg					*16 050	11 820	*12 600	8 680	*10 260	6 690			*8 340	5 610	10.1
	0 m	kg			*11 480	*11 480	*15 520	11 440	*12 260	8 420	*9 770	6 540			*8 090	5 720	9.9
	-1.5 m	kg			*17 200	*17 200	*14 060	11 300	*11 190	8 300	*8 540	6 500			*7 400	6 100	9.5
-3.0 m	kg			*13 700	*13 700	*11 580	11 360	*9 110	8 330					*6 300	*6 300	8.7	
Wysięgnik: 7,0 m, prosty Ramię: 3,2 m HD Płyta gąsienicy: 700 mm Przeciwwaga: 9 000 kg	10.5 m	kg			*14 010	*14 010									*10 870	*10 870	5.7
	9.0 m	kg					*12 510	*12 510							*9 100	*9 100	7.4
	7.5 m	kg						*12 650	*12 650	*11 170	10 130				*8 330	7 930	8.6
	6.0 m	kg	*12 750	*12 750	*14 160	*14 160	*13 440	*13 440	*11 440	9 920	*10 110	7 320			*7 980	6 780	9.4
	4.5 m	kg		*19 410	*19 410		*14 600	13 380	*11 950	9 550	*10 220	7 180			*7 890	6 120	9.9
	3.0 m	kg					*15 650	12 580	*12 430	9 130	*10 340	6 960			*8 000	5 780	10.1
	1.5 m	kg					*16 050	11 930	*12 600	8 760	*10 260	6 760			*8 340	5 670	10.1
	0 m	kg			*11 480	*11 480	*15 520	11 550	*12 260	8 500	*9 770	6 610			*8 090	5 780	9.9
	-1.5 m	kg			*17 200	*17 200	*14 060	11 410	*11 190	8 380	*8 540	6 560			*7 400	6 160	9.5
-3.0 m	kg			*13 700	*13 700	*11 580	11 460	*9 110	8 410					*6 300	*6 300	8.7	
Wysięgnik: 7,0 m, prosty Ramię: 3,2 m HD Płyta gąsienicy: 800 mm Przeciwwaga: 9 000 kg	10.5 m	kg			*14 010	*14 010									*10 870	*10 870	5.7
	9.0 m	kg					*12 510	*12 510							*9 100	*9 100	7.4
	7.5 m	kg						*12 650	*12 650	*11 170	10 210				*8 330	8 000	8.6
	6.0 m	kg	*12 750	*12 750	*14 160	*14 160	*13 440	*13 440	*11 440	10 000	*10 110	7 380			*7 980	6 840	9.4
	4.5 m	kg		*19 410	*19 410		*14 600	13 490	*11 950	9 630	*10 220	7 240			*7 890	6 180	9.9
	3.0 m	kg					*15 650	12 680	*12 430	9 220	*10 340	7 030			*8 000	5 840	10.1
	1.5 m	kg					*16 050	12 040	*12 600	8 840	*10 260	6 820			*8 340	5 730	10.1
	0 m	kg			*11 480	*11 480	*15 520	11 660	*12 260	8 580	*9 770	6 670			*8 090	5 840	9.9
	-1.5 m	kg			*17 200	*17 200	*14 060	11 520	*11 190	8 460	*8 540	6 630			*7 400	6 220	9.5
-3.0 m	kg			*13 700	*13 700	*11 580	11 570	*9 110	8 500					*6 300	*6 300	8.7	
Wysięgnik: 7,0 m, prosty Ramię: 3,2 m HD Płyta gąsienicy: 900 mm Przeciwwaga: 9 000 kg	10.5 m	kg			*14 010	*14 010									*10 870	*10 870	5.7
	9.0 m	kg					*12 510	*12 510							*9 100	*9 100	7.4
	7.5 m	kg						*12 650	*12 650	*11 170	10 290				*8 330	8 070	8.6
	6.0 m	kg	*12 750	*12 750	*14 160	*14 160	*13 440	*13 440	*11 440	10 080	*10 110	7 450			*7 980	6 900	9.4
	4.5 m	kg		*19 410	*19 410		*14 600	13 600	*11 950	9 720	*10 220	7 310			*7 890	6 240	9.9
	3.0 m	kg					*15 650	12 790	*12 430	9 300	*10 340	7 090			*8 000	5 890	10.1
	1.5 m	kg					*16 050	12 140	*12 600	8 920	*10 260	6 890			*8 340	5 780	10.1
	0 m	kg			*11 480	*11 480	*15 520	11 760	*12 260	8 660	*9 770	6 740			*8 090	5 900	9.9
	-1.5 m	kg			*17 200	*17 200	*14 060	11 620	*11 190	8 540	*8 540	6 690			*7 400	6 280	9.5
-3.0 m	kg			*13 700	*13 700	*11 580	11 570	*9 110	8 580					*6 300	*6 300	8.7	
Wysięgnik: 7,0 m, prosty Ramię: 3,9 m HD Płyta gąsienicy: 600 mm Przeciwwaga: 10 000 kg	10.5 m	kg					*10 460	*10 460							*8 060	*8 060	6.8
	9.0 m	kg					*10 190	*10 190	*9 780	*9 780					*7 000	*7 000	8.3
	7.5 m	kg						*9 880	*9 880	*10 350	*10 350	*8 610	8 200		*6 480	*6 480	9.4
	6.0 m	kg			*9 550	*9 550	*10 770	*10 770	*10 770	*10 770	*9 570	8 140			*6 230	*6 230	10.1
	4.5 m	kg		*17 860	*17 860		*13 740	*13 740	*11 370	10 560	*9 800	7 940	*6 760	6 120	*6 160	6 050	10.6
	3.0 m	kg					*15 000	13 980	*11 990	10 100	*10 050	7 690	*8 540	6 020	*6 250	5 750	10.8
	1.5 m	kg					*15 760	13 220	*12 370	9 660	*10 150	7 440	*8 340	5 900	*6 480	5 650	10.8
	0 m	kg			*13 330	*13 330	*15 680	12 710	*12 300	9 330	*9 920	7 240	*7 720	5 820	*6 900	5 730	10.6
	-1.5 m	kg	*7 980	*7 980	*17 500	*17 500	*14 680	12 460	*11 590	9 140	*9 150	7 130			*6 950	6 050	10.2
-3.0 m	kg	*13 870	*13 870	*15 750	*15 750	*12 720	12 420	*10 050	9 100	*7 430	7 140			*6 130	*6 130	9.5	
-4.5 m	kg			*11 480	*11 480	*9 540	*9 540	*7 190	*7 190							8.5	
Wysięgnik: 7,0 m, prosty Ramię: 3,9 m HD Płyta gąsienicy: 700 mm Przeciwwaga: 10 000 kg	10.5 m	kg					*10 460	*10 460							*8 060	*8 060	6.8
	9.0 m	kg					*10 190	*10 190	*9 780	*9 780					*7 000	*7 000	8.3
	7.5 m	kg						*9 880	*9 880	*10 350	*10 350	*8 610	8 270		*6 480	*6 480	9.4
	6.0 m	kg			*9 550	*9 550	*10 770	*10 770	*10 770	*10 770	*9 570	8 210			*6 230	*6 230	10.1
	4.5 m	kg		*17 860	*17 860		*13 740	*13 740	*11 370	10 640	*9 800	8 010	*6 760	6 170	*6 160	6 110	10.6
	3.0 m	kg					*15 000	14 090	*11 990	10 180	*10 050	7 750	*8 540	6 080	*6 250	5 800	10.8
	1.5 m	kg					*15 760	13 330	*12 370	9 750	*10 150	7 500	*8 340	5 960	*6 480	5 700	10.8
	0 m	kg			*13 330	*13 330	*15 680	12 820	*12 300	9 410	*9 920	7 300	*7 720	5 870	*6 900	5 790	10.6
	-1.5 m	kg	*7 980	*7 980	*17 500	*17 500	*14 680	12 570	*11 590	9 220	*9 150	7 190			*6 950	6 100	10.2
-3.0 m	kg	*13 870	*13 870	*15 750	*15 750	*12 720	12 530	*10 050	9 180	*7 430	7 210			*6 130	*6 130	9.5	
-4.5 m	kg			*11 480	*11 480	*9 540	*9 540	*7 190	*7 190							8.5	
Wysięgnik: 7,0 m, prosty Ramię: 3,9 m HD Płyta gąsienicy: 800 mm Przeciwwaga: 10 000 kg	10.5 m	kg					*10 460	*10 460							*8 060	*8 060	6.8
	9.0 m	kg					*10 190	*10 190	*9 780	*9 780					*7 000	*7 000	8.3
	7.5 m	kg						*9 880	*9 880	*10 350	*10 350	*8 610	8 330		*6 480	*6 480	9.4
	6.0 m	kg			*9 550	*9 550	*10 770	*10 770	*10 770	*10 770	*9 570	8 270			*6 230	*6 230	10.1
	4.5 m	kg		*17 860	*17 860		*13 740	*13 740	*11 370	10 720	*9 800	8 070	*6 760	6 230	*6 160	*6 160	10.6
	3.0 m	kg					*15 000	14 190	*11 990	10 260	*10 050	7 820	*8 540	6 130	*6 250	5 850	10.8
	1.5 m	kg					*15 760	13 430	*12 370	9 830	*10 150	7 570	*8 340	6 010	*6 480	5 750	10.8
	0 m	kg			*13 330	*13 330	*15 680	12 930	*12 300	9 500	*9 920	7 370	*7 720	5 920	*6 900	5 840	10.6
	-1.5 m	kg	*7 980	*7 980	*17 500	*17 500	*14 680	12 680	*11 590	9 300	*9 150	7 260			*6 950	6 160	10.2
-3.0 m	kg	*13 870	*13 870	*15 750	*15 750	*12 720	12 640	*10 050	9 270	*7 430	7 270			*6 130	*6 130	9.5	
-4.5 m	kg			*11 480	*11 480	*9 540	*9 540	*7 190	*7 190							8.5	
Wysięgnik: 7,0 m, prosty Ramię: 3,9 m HD Płyta gąsienicy: 900 mm Przeciwwaga: 10 000 kg	10.5 m	kg					*10 460	*10 460							*8 060	*8 060	6.8
	9.0 m	kg					*10 190	*10 190	*9 780	*9 780					*7 000	*7 000	8.3
	7.5 m	kg						*9 880	*9 880	*10 350	*10 350	*8 610	8 400		*6 480	*6 480	9.4
	6.0 m	kg			*9 550	*9 550	*10 770	*10 770	*10 770	*10 770	*9 570	8 340			*6 230	*6 230	10.1
	4.5 m	kg		*17 860	*17 860		*13 740	*13 740	*11 370	10 810	*9 800	8 140	*6 760	6 280	*6 160	*6 160	10.6
	3.0 m	kg					*15 000	14 300	*11 990	10 340	*10 050	7 880</					

UDŹWIG MODELU EC380ENL

Udźwig na końcu ramienia bez łyżki / z zabezpieczeniem siłownika łyżki.

Aby uzyskać udźwig uwzględniający masę łyżki, wystarczy odjąć rzeczywistą masę łyżki montowanej bezpośrednio lub łyżki i szybkozłacza od poniższych wartości.

	Punkt udźwigu względem poziomu podłoża	3.0 m		4.5 m		6.0 m		7.5 m		9.0 m		10.5 m		Zasięg maksymalny		
		Wzdłuż podwozia	Poprzecznie do podwozia	Wzdłuż podwozia	Poprzecznie do podwozia	Wzdłuż podwozia	Poprzecznie do podwozia	Wzdłuż podwozia	Poprzecznie do podwozia	Wzdłuż podwozia	Poprzecznie do podwozia	Wzdłuż podwozia	Poprzecznie do podwozia	Wzdłuż podwozia	Poprzecznie do podwozia	m
Wysięgnik: 7,0 m, prosty Ramię: 3,2 m HD Płyta gąsienicy: 600 mm Przeciwwaga: 9 000 kg	10.5 m kg			*14 010	*14 010									*10 870	*10 870	5.7
	9.0 m kg					*12 510	*12 510							*9 100	*9 100	7.4
	7.5 m kg					*12 650	*12 650	*11 170	10 100					*8 330	*7 910	8.6
	6.0 m kg	*12 750	*12 750	*14 160	*14 160	*13 440	*13 440	*11 440	9 890	*10 110	7 300			*7 980	*6 760	9.4
	4.5 m kg			*19 410	*19 410	*14 600	*13 350	*11 950	9 530	*10 220	7 160			*7 890	*6 110	9.9
	3.0 m kg					*15 650	12 540	*12 430	9 110	*10 340	6 950			*8 000	*5 760	10.1
	1.5 m kg					*16 050	11 900	*12 600	8 740	*10 260	6 740			*8 340	*5 650	10.1
	0 m kg			*11 480	*11 480	*15 520	11 520	*12 260	8 470	*9 770	6 590			*8 090	*5 760	9.9
	-1.5 m kg			*17 200	*17 200	*14 060	11 380	*11 190	8 350	*8 540	6 540			*7 400	*6 140	9.5
	-3.0 m kg			*13 700	*13 700	*11 580	11 430	*9 110	8 390					*6 300	*6 300	8.7
Wysięgnik: 7,0 m, prosty Ramię: 3,2 m HD Płyta gąsienicy: 700 mm Przeciwwaga: 9 000 kg	10.5 m kg			*14 010	*14 010									*10 870	*10 870	5.7
	9.0 m kg					*12 510	*12 510							*9 100	*9 100	7.4
	7.5 m kg					*12 650	*12 650	*11 170	10 180					*8 330	*7 980	8.6
	6.0 m kg	*12 750	*12 750	*14 160	*14 160	*13 440	*13 440	*11 440	9 980	*10 110	7 360			*7 980	*6 820	9.4
	4.5 m kg			*19 410	*19 410	*14 600	13 460	*11 950	9 610	*10 220	7 220			*7 890	*6 170	9.9
	3.0 m kg					*15 650	12 650	*12 430	9 190	*10 340	7 010			*8 000	*5 820	10.1
	1.5 m kg					*16 050	12 010	*12 600	8 820	*10 260	6 800			*8 340	*5 710	10.1
	0 m kg			*11 480	*11 480	*15 520	11 630	*12 260	8 550	*9 770	6 650			*8 090	*5 820	9.9
	-1.5 m kg			*17 200	*17 200	*14 060	11 490	*11 190	8 430	*8 540	6 610			*7 400	*6 200	9.5
	-3.0 m kg			*13 700	*13 700	*11 580	11 540	*9 110	8 470					*6 300	*6 300	8.7
Wysięgnik: 7,0 m, prosty Ramię: 3,2 m HD Płyta gąsienicy: 800 mm Przeciwwaga: 9 000 kg	10.5 m kg			*14 010	*14 010									*10 870	*10 870	5.7
	9.0 m kg					*12 510	*12 510							*9 100	*9 100	7.4
	7.5 m kg					*12 650	*12 650	*11 170	10 260					*8 330	*8 050	8.6
	6.0 m kg	*12 750	*12 750	*14 160	*14 160	*13 440	*13 440	*11 440	10 060	*10 110	7 430			*7 980	*6 880	9.4
	4.5 m kg			*19 410	*19 410	*14 600	13 570	*11 950	9 690	*10 220	7 290			*7 890	*6 220	9.9
	3.0 m kg					*15 650	12 760	*12 430	9 270	*10 340	7 070			*8 000	*5 880	10.1
	1.5 m kg					*16 050	12 110	*12 600	8 900	*10 260	6 870			*8 340	*5 770	10.1
	0 m kg			*11 480	*11 480	*15 520	11 730	*12 260	8 640	*9 770	6 720			*8 090	*5 880	9.9
	-1.5 m kg			*17 200	*17 200	*14 060	11 590	*11 190	8 520	*8 540	6 670			*7 400	*6 260	9.5
	-3.0 m kg			*13 700	*13 700	*11 580	11 580	*9 110	8 550					*6 300	*6 300	8.7
Wysięgnik: 7,0 m, prosty Ramię: 3,2 m HD Płyta gąsienicy: 900 mm Przeciwwaga: 9 000 kg	10.5 m kg			*14 010	*14 010									*10 870	*10 870	5.7
	9.0 m kg					*12 510	*12 510							*9 100	*9 100	7.4
	7.5 m kg					*12 650	*12 650	*11 170	10 350					*8 330	*8 120	8.6
	6.0 m kg	*12 750	*12 750	*14 160	*14 160	*13 440	*13 440	*11 440	10 140	*10 110	7 490			*7 980	*6 940	9.4
	4.5 m kg			*19 410	*19 410	*14 600	13 670	*11 950	9 770	*10 220	7 350			*7 890	*6 280	9.9
	3.0 m kg					*15 650	12 870	*12 430	9 350	*10 340	7 140			*8 000	*5 930	10.1
	1.5 m kg					*16 050	12 220	*12 600	9 890	*10 260	6 930			*8 340	*5 820	10.1
	0 m kg			*11 480	*11 480	*15 520	11 840	*12 260	8 720	*9 770	6 780			*8 090	*5 940	9.9
	-1.5 m kg			*17 200	*17 200	*14 060	11 700	*11 190	8 600	*8 540	6 740			*7 400	*6 320	9.5
	-3.0 m kg			*13 700	*13 700	*11 580	11 580	*9 110	8 630					*6 300	*6 300	8.7
Wysięgnik: 7,0 m, prosty Ramię: 3,9 m HD Płyta gąsienicy: 600 mm Przeciwwaga: 10 000 kg	10.5 m kg					*10 460	*10 460							*8 060	*8 060	6.8
	9.0 m kg					*10 190	*10 190	*9 780	*9 780					*7 000	*7 000	8.3
	7.5 m kg					*9 880	*9 880	*10 350	*10 350	*8 610	8 250			*6 480	*6 480	9.4
	6.0 m kg			*9 550	*9 550	*10 770	*10 770	*10 770	*10 770	*9 570	8 190			*6 230	*6 230	10.1
	4.5 m kg			*17 860	*17 860	*13 740	*13 740	*11 370	10 620	*9 800	7 990	*6 760	6 160	*6 160	*6 090	10.6
	3.0 m kg					*15 000	14 050	*11 990	10 160	*10 050	7 730	*8 540	6 060	*6 250	*5 790	10.8
	1.5 m kg					*15 760	13 290	*12 370	9 720	*10 150	7 480	*8 340	5 940	*6 480	*5 680	10.8
	0 m kg			*13 330	*13 330	*15 680	12 790	*12 300	9 390	*9 920	7 280	*7 720	5 850	*6 900	*5 770	10.6
	-1.5 m kg	*7 980	*7 980	*17 500	*17 500	*14 680	12 540	*11 590	9 200	*9 150	7 170			*6 950	*6 090	10.2
	-3.0 m kg	*13 870	*13 870	*15 750	*15 750	*12 720	12 500	*10 050	9 160	*7 430	7 190			*6 130	*6 130	9.5
-4.5 m kg			*11 480	*11 480	*9 540	*9 540	*7 190	*7 190							8.5	
Wysięgnik: 7,0 m, prosty Ramię: 3,9 m HD Płyta gąsienicy: 700 mm Przeciwwaga: 10 000 kg	10.5 m kg					*10 460	*10 460							*8 060	*8 060	6.8
	9.0 m kg					*10 190	*10 190	*9 780	*9 780					*7 000	*7 000	8.3
	7.5 m kg					*9 880	*9 880	*10 350	*10 350	*8 610	8 310			*6 480	*6 480	9.4
	6.0 m kg			*9 550	*9 550	*10 770	*10 770	*10 770	*10 770	*9 570	8 250			*6 230	*6 230	10.1
	4.5 m kg			*17 860	*17 860	*13 740	*13 740	*11 370	10 700	*9 800	8 050	*6 760	6 210	*6 160	*6 150	10.6
	3.0 m kg					*15 000	14 160	*11 990	10 240	*10 050	7 800	*8 540	6 110	*6 250	*5 840	10.8
	1.5 m kg					*15 760	13 400	*12 370	9 800	*10 150	7 550	*8 340	5 990	*6 480	*5 730	10.8
	0 m kg			*13 330	*13 330	*15 680	12 890	*12 300	9 470	*9 920	7 350	*7 720	5 910	*6 900	*5 830	10.6
	-1.5 m kg	*7 980	*7 980	*17 500	*17 500	*14 680	12 640	*11 590	9 280	*9 150	7 240			*6 950	*6 140	10.2
	-3.0 m kg	*13 870	*13 870	*15 750	*15 750	*12 720	12 610	*10 050	9 240	*7 430	7 250			*6 130	*6 130	9.5
-4.5 m kg			*11 480	*11 480	*9 540	*9 540	*7 190	*7 190							8.5	
Wysięgnik: 7,0 m, prosty Ramię: 3,9 m HD Płyta gąsienicy: 800 mm Przeciwwaga: 10 000 kg	10.5 m kg					*10 460	*10 460							*8 060	*8 060	6.8
	9.0 m kg					*10 190	*10 190	*9 780	*9 780					*7 000	*7 000	8.3
	7.5 m kg					*9 880	*9 880	*10 350	*10 350	*8 610	8 380			*6 480	*6 480	9.4
	6.0 m kg			*9 550	*9 550	*10 770	*10 770	*10 770	*10 770	*9 570	8 320			*6 230	*6 230	10.1
	4.5 m kg			*17 860	*17 860	*13 740	*13 740	*11 370	10 780	*9 800	8 120	*6 760	6 260	*6 160	*6 160	10.6
	3.0 m kg					*15 000	14 270	*11 990	10 320	*10 050	7 860	*8 540	6 170	*6 250	*5 890	10.8
	1.5 m kg					*15 760	13 510	*12 370	9 880	*10 150	7 610	*8 340	6 050	*6 480	*5 790	10.8
	0 m kg			*13 330	*13 330	*15 680	13 000	*12 300	9 550	*9 920	7 410	*7 720	5 960	*6 900	*5 880	10.6
	-1.5 m kg	*7 980	*7 980	*17 500	*17 500	*14 680	12 750	*11 590	9 360	*9 150	7 300			*6 950	*6 200	10.2
	-3.0 m kg	*13 870	*13 870	*15 750	*15 750	*12 720	12 710	*10 050	9 320	*7 430	7 320			*6 130	*6 130	9.5
-4.5 m kg			*11 480	*11 480	*9 540	*9 540	*7 190	*7 190							8.5	
Wysięgnik: 7,0 m, prosty Ramię: 3,9 m HD Płyta gąsienicy: 900 mm Przeciwwaga: 10 000 kg	10.5 m kg					*10 460	*10 460							*8 060	*8 060	6.8
	9.0 m kg					*10 190	*10 190	*9 780	*9 780					*7 000	*7 000	8.3
	7.5 m kg					*9 880	*9 880	*10 350	*10 350	*8 610	8 440			*6 480	*6 480	9.4
	6.0 m kg			*9 550	*9 550	*10 770	*10 770	*10 770	*10 770	*9 570	8 380			*6 230	*6 230	10.1
	4.5 m kg			*17 860	*17 860	*13 740	*13 740	*11 370	10 860	*9 800	8 180	*6 760	6 320	*6 160	*6 160	10.6
	3.0 m kg					*15 000	14 380	*11 990	10 400	*10 050	7 930	*8 540	6 220	*6 250	*5 940	10.8
	1.5 m kg					*15 760	13 620	*12 370	9 960	*10 150	7 680	*8 340	6 100	*6 480	*5 840	10.8
	0 m kg			*13 330	*13 330	*15 680	13 110	*12 300	9 630	*9 920	7 480	*7 720	6 020	*6 900	*5 930	10.6
	-1.5 m kg	*7 980	*7 980	*17 500	*17 500	*14 680										

Wyposażenie

WYPOSAŻENIE STANDARDOWE

	EC300E	EC380E
Silnik		
Turbodoładowany, 4-suwowy silnik wysokoprężny chłodzony cieczą, z wtryskiem bezpośrednim i chłodnicą powietrza doładowania, zgodny z wymogami europejskiej normy Stage V	•	•
Filtr powietrza ze wskaźnikiem zanieczyszczenia	•	•
Element grzewczy w kolektorze dolotowym	•	•
Cyklonowy filtr wstępny	•	•
Elektryczny wyłącznik silnika	•	•
Filtr paliwa i separator wody	•	•
Pompa wlewu paliwa: 50 l/min, z automatycznym wyłącznikiem	•	•
Alternator, 80 A	•	•
Elektryczny/elektroniczny układ sterujący		
Układ monitorowania pracy koparki Contronics	•	•
Zaawansowany układ sterowania trybami pracy	•	•
System autodiagnostyczny	•	•
Wskaźnik stanu maszyny	•	•
Sterowanie mocą z wykrywaniem prędkości obrotowej silnika	•	•
Układ automatycznego włączania biegu jałowego	•	•
Funkcja zwiększenia mocy jednym przyciskiem	•	•
Funkcja zatrzymania awaryjnego	•	•
Regulowany, kolorowy monitor LCD	•	•
Główny odłącznik elektryczny	•	•
Obwód zapobiegający ponownemu rozruchowi silnika	•	•
Światła LED:	•	•
2 na ramie	•	•
2 na wysięgniku	•	–
4 na wysięgniku	–	•
2 na kabinie	•	•
Na przeciwwadze	•	•
Akumulatory, 2 x 12 V / 170 Ah	•	–
Akumulatory, 2 x 12 V / 200 Ah	–	•
Rozrusznik, 24 V / 5,5 kW	•	–
Rozrusznik, 24 V / 7 kW	–	•
Rama		
Droga dostępowa z poręczą	•	•
Miejsce do przechowywania narzędzi	•	•
Perforowane podesty antypoślizgowe	•	•
Podwozie		
Osłona dolna (do prac w trudnych warunkach)	•	•
Hydrauliczne regulatory napięcia gąsienic	•	•
Smarowane i uszczelnione ogniwa gąsienic	•	•
Osłona łańcucha gąsienic	•	•

WYPOSAŻENIE STANDARDOWE

	EC300E	EC380E
Układ hydrauliczny		
Zawory bezpieczeństwa w przypadku pęknięcia przewodu na siłownikach wysięgnika	•	•
Urządzenie ostrzegające o przeciążeniu	•	•
Układ hydrauliczny z funkcją automatycznego wykrywania obciążenia	•	•
Obwód łyżki zasilany z 2 pomp	–	•
Układ sumujący	•	•
Priorytet wysięgnika	•	•
Priorytet ramienia	•	•
Priorytet obrotu	•	•
Tryb oszczędzania paliwa ECO	•	–
Zawory regeneracyjne wysięgnika, ramienia i łyżki	•	•
Zawory przeciwozbiciowe obrotnicy	•	•
Zawory blokujące wysięgnik i ramię	•	•
Wielostopniowy układ filtrujący	•	•
Amortyzacja skrajnych pozycji siłowników	•	•
Uszczelki zapobiegające zanieczyszczeniu wnętrza siłowników	•	•
Dodatkowy zawór hydrauliczny	•	•
Automatyczne, dwubiegowe silniki układu jezdnego	•	•
Olej hydrauliczny zgodny z ISO VG 46	•	•
Kabina i wnętrze		
Kabina o dobrej widoczności	•	•
Kabina z atestowaną konstrukcją ROPS (ISO 12117-2)	•	•
Osłona chroniąca przed spadającymi obiektami (FOG)	•	•
Poduszki gumowo-silikonowe mocowania kabiny	•	•
Pedały do kierowania pojazdem i dźwignie ręczne	•	•
Fotel operatora i konsola dźwigni z regulacją położenia	•	•
Dźwignie sterujące wyposażone w 3 przełączniki i 1 suwak do sterowania proporcjonalnego	•	•
Zintegrowany układ klimatyzacji i ogrzewania, automatyczny	•	•
Elastyczna antena	•	•
Radioodbiornik AM/FM z obsługą plików MP3 zintegrowany z zestawem Bluetooth oraz gniazdem USB	•	•
Dźwignia hydraulicznej blokady bezpieczeństwa	•	•
Odporna na warunki atmosferyczne i wygłuszona kabina z następującym wyposażeniem:	•	•
Uchwyty na kubki	•	•
Zamki drzwi	•	•
Przyciemniane szyby	•	•
Mata podłogowa	•	•
Sygnał dźwiękowy	•	•
Duży schowek	•	•
Podnoszona szyba przednia	•	•
Zdejmowana dolna szyba przednia	•	•
Pas bezpieczeństwa	•	•
Szkło bezpieczne	•	•
Osłony przeciwsłoneczne: przednia, dachowa, tylna	•	•
Osłona przeciwdeszczowa	•	•
Spryskiwacz i wycieraczka szyby przedniej i okna dachowego	•	•
Kamera wsteczna	•	•
Kluczyk główny	•	•
Płyty gąsienic		
Szerokość 600 mm, z potrójnymi ostrogami	•	•
Osprzęt kopiący		
Prosty wysięgnik 7,0 m	•	•
Ramię 3,2 m HD	–	•
Ramię: 3,05 m HD	•	–
Zgrupowane punkty smarowania	•	•

WYPOSAŻENIE DODATKOWE			
	EC300E	EC380E	
Silnik			
Elektryczna grzałka bloku silnika: 120 V, 240 V	•	•	
Olejujowy filtr wstępny powietrza typu "mokrego"	•	•	
Nagrzewnica płynu chłodzącego dla silników wysokoprężnych, 10 kW	•	•	
Separator wody z funkcją podgrzewania	•	•	
Automatyczne wyłączanie silnika	•	•	
Instalacja elektryczna			
Sygnalizacja dźwiękowa jazdy	•	•	
System antykradzieżowy	•	•	
Obrotowa pomarańczowa lampa ostrzegawcza "kogut"	•	•	
Podwozie			
Pełna osłona/prowadnica łańcucha gąsienicy	•	•	
Układ hydrauliczny			
Zawór bezpieczeństwa (odcinający) w przypadku pęknięcia przewodu dla siłownika ramienia	•	•	
Funkcja „pływającego” wysięgnika z zaworem bezpieczeństwa (HRV)	•	•	
Układ „pływającego” wysięgnika bez zamka hydraulicznego (HRV)	•	•	
Dodatkowe instalacje hydrauliczne:	•	•	
System zarządzania osprzętem (do 20 programowanych konfiguracji)	–	•	
System zarządzania osprzętem (do 32 programowanych konfiguracji)	•	–	
Młot i nożyce	•	•	
Przepływ z 1 i 2 pomp	•	•	
Zmienny przepływ i wstępne ustawienie ciśnienia	•	•	
Dodatkowy filtr powrotny oleju hydraulicznego	•	•	
Zespół pochylająco-obracający	•	•	
Chwytnak	•	•	
Przewód spustowy oleju	•	•	
Instalacja hydrauliczna do zasilania szybkozłączca	•	•	
Szybkozłączce hydrauliczne Volvo S2	•	–	
Hydrauliczne szybkozłączce Volvo S3	–	•	
Hydrauliczne szybkozłączce Volvo VQC-HU	–	•	
Hydrauliczne szybkozłączce Volvo DR38	–	•	
Szybkozłączce hydrauliczne Volvo U29	•	–	
Olej hydrauliczny zgodny z ISO VG 32	–	•	
Olej hydrauliczny zgodny z ISO VG 46	–	•	
Olej hydrauliczny zgodny z ISO VG 68	–	•	
Olej hydrauliczny 46 ulegający biodegradacji	•	•	
Olej hydrauliczny 32 o wydłużonym okresie eksploatacji	•	•	
Olej hydrauliczny 46 o wydłużonym okresie eksploatacji	•	•	
Olej hydrauliczny 68 o wydłużonym okresie eksploatacji	•	•	
Przeciwwaga			
9 000 kg (ramię 3,2 m), 10 000 kg (ramię 3,9 m)	–	•	
6 900 kg	•	–	

WYPOSAŻENIE DODATKOWE			
	EC300E	EC380E	
Kabina i wnętrze			
Fotel z materiałową tapicerką i podgrzewaczem	•	•	
Fotel z materiałową tapicerką, podgrzewaniem i zawieszeniem pneumatycznym	•	•	
Fotel Deluxe	•	•	
Zmiana ustawienia sterowana pilotem	•	•	
Konstrukcja FOG (montowana na stałe lub na zawiasach)	•	•	
Mocowana do ramy	•	•	
Kamera widoku bocznego	•	•	
Zestaw dla palaczy (popielniczka i zapalniczka)	•	•	
Specjalny klucz	•	•	
Płyty gąsienic			
Płyty gąsienic o szerokości 600/700/800/900 mm, z potrójnymi ostrogami	•	•	
Płyty gąsienic 600 mm HD z potrójnymi ostrogami i ogniwami HD	–	•	
Płyty gąsienic HD o szerokości 600 mm, z potrójnymi ostrogami	•	–	
Płyty gąsienic o szerokości 600 mm, z podwójnymi ostrogami	•	•	
Klepek gąsienic o szerokości 700 mm, z podwójnymi ostrogami	•	–	
Osprzęt kopiący			
Ramię 3,9 m HD	–	•	
Dźwignia łyżki z uchwytem do podnoszenia	•	•	
Zasadnicze			
Zestaw narzędzi do konserwacji codziennej	•	•	
Kompletny zestaw narzędzi	•	•	
Automatyczny układ smarowania	–	•	
Sprężarka powietrza	•	•	

V O L V O