

Volvo Construction Equipment  
Building Tomorrow



# SD75B, SD115B, SD135B, SD160B

Rulli compattatori monotamburo Volvo 7,1-16,5 t 55-110 kW



# Un debole per le prestazioni

In Volvo Construction Equipment ci impegnamo per fare le cose sul serio. Sviluppando prodotti e servizi che migliorino la produttività, siamo certi che riusciremo a ridurre i costi e migliorare i rendimenti per gli addetti del settore. Quali membri del Gruppo Volvo ci appassioniamo per le soluzioni innovative per aiutarvi a lavorare in modo più intelligente e meno faticoso.

## Vi aiutiamo a fare di più

Produrre di più con minor fatica è un segno distintivo di Volvo Construction Equipment. Da tempo la produttività elevata si abbina al basso consumo di energia, facilità d'uso e durata. Quando si parla di ridurre i costi del ciclo di vita, Volvo è protagonista assoluta.

## Progettata per soddisfare le vostre esigenze

C'è un sacco di impegno nel creare soluzioni adatte alle particolari esigenze di diverse applicazioni industriali. Spesso l'innovazione comporta alta tecnologia, ma non necessariamente. Alcune delle nostre migliori idee sono state semplici, basate su una comprensione chiara e profonda delle esigenze professionali dei nostri clienti.



## In 180 anni si imparano un sacco di cose

Nel corso degli anni Volvo ha anticipato delle soluzioni che hanno rivoluzionato l'uso delle macchine movimento terra. Nessun altro marchio è sinonimo di Sicurezza quanto Volvo. Proteggere gli operatori, le persone intorno a loro e ridurre al minimo il nostro impatto ambientale sono i valori chiave che continuano a caratterizzare la nostra filosofia di progettazione del prodotto.

## Siamo al vostro fianco

Supportiamo il marchio Volvo con i migliori collaboratori. Volvo è una società decisamente globale, di quelle pronte ad assistere i clienti in modo rapido ed efficiente, ovunque essi siano.

## Abbiamo un debole per le prestazioni.



Volvo Trucks



Renault Trucks



Mack Trucks



UD Trucks



Volvo Buses



Volvo Construction Equipment



Volvo Penta



Volvo Financial Services

# Prestazioni versatili

I compattatori per terreno Volvo della serie B sono ricchi di tecnologia all'avanguardia. La configurazione del tamburo è agevole e il motore si controlla da solo. I compattatori si adattano alla vostra applicazione e cantiere per offrire versatilità e prestazioni di massimo livello.

## Selezione della frequenza e dell'ampiezza

È possibile regolare facilmente la frequenza delle vibrazioni dalla console dell'operatore per far fronte al variare dei tipi e delle condizioni del terreno. Di serie sono previste due impostazioni della frequenza e per una versatilità ancora superiore, su richiesta sono disponibili cinque frequenze. È anche possibile scegliere tra ampiezze alte e basse.

## Potenza adattiva

La potenza adattiva consente di personalizzare le prestazioni della macchina regolando il motore e l'impianto idraulico in base alle specifiche esigenze del sito di lavoro, in modo da fornire l'esatta potenza necessaria per migliorare l'efficienza. È studiata per far funzionare la macchina al livello ottimale in funzione del lavoro da svolgere.

*\*Non applicabile per SD160B*



## Versatilità di applicazioni

La macchina prevede tre diverse configurazioni ed è disponibile nelle versioni con tamburo liscio o dentato. Il tamburo liscio del compattatore può essere trasformato in modo rapido e semplice fissando il rivestimento dentato. Il rivestimento dentato consente l'impiego della macchina in applicazioni di tipo diverso e ne aumenta la versatilità.

## Prestazioni del tamburo

L'avanzato sistema Volvo di controllo del tamburo offre varie frequenze, doppia ampiezza e forza centrifuga ottimizzata, adattando le prestazioni del tamburo alla specifica applicazione. La scelta tra ampiezza alta o bassa è molto semplice offrendovi la flessibilità di regolare la forza dinamica del tamburo in base al lavoro e allo spessore del materiale. La funzione vibrazioni automatiche migliora anche la facilità di funzionamento e la produttività.





# VARIANTE HIGH TRACTION

Il sistema di trazione Volvo offre eccellenti capacità di salita e aderenza, anche su terreni impegnativi. Per le applicazioni più difficili, è disponibile la variante High Traction che offre una coppia superiore per affrontare con facilità anche le pendenze più estreme. Questa variante comprende anche il serbatoio carburante ad alta capacità e l'opzione a 5 frequenze, migliorando ulteriormente la produttività della vostra macchina.



# MOTORE VOLVO

Il motore Volvo Premium Fase IV eroga una coppia elevata ai bassi regimi per prestazioni superiori e basso consumo di carburante. Progettato per ridurre le emissioni ed aumentare l'efficienza senza compromettere la potenza.

# Maggiore potenza, minori consumi

Il motore Volvo Fase IV, perfettamente ottimizzato, eroga una coppia elevata ai bassi regimi per prestazioni superiori e basso consumo di carburante. Il motore del compattatore è stato sviluppato per migliorare i consumi di carburante, aumentando la disponibilità operativa e riducendo i costi.

## Efficiente impianto di raffreddamento

La ventola a comando idraulico a velocità variabile assorbe potenza solo quando necessario. Le minori velocità della ventola riducono la rumorosità, migliorando il comfort dell'operatore e contenendo il costo di gestione complessivo.



## Modalità ECO

La modalità ECO è ora prevista di serie e come impostazione predefinita è costantemente inserita. Regola il regime motore adattandolo alla modalità operativa e consente un risparmio di carburante fino al 40%.

*\*Non applicabile per SD75B, SD160B*

## Rigenerazione passiva

La nuova rigenerazione passiva garantisce un funzionamento continuo e semplificato. La rigenerazione passiva Volvo pulisce automaticamente i filtri durante il normale funzionamento senza alcun intervento da parte dell'operatore o effetto sulle prestazioni.



## Design dell'eccentrico

Il design dell'eccentrico aumenta l'efficienza riducendo l'assorbimento di potenza. L'eccentrico, che adegua le prestazioni richieste in base alla vostra applicazione, è progettato per un'accelerazione più rapida a pressione inferiore che consente di ridurre i consumi di carburante.



# Ricco di intelligenti accorgiment

## COMPACT ASSIST

L'opzione Compact Assist migliora l'efficienza di compattazione evitando inutili passate e individuando le aree nelle quali la compattazione raggiunta potrebbe non essere ottimale.

### Modalità ECO

La modalità ECO è ora prevista di serie e come impostazione predefinita è costantemente inserita. Regola il regime motore in base alla modalità operativa.

### Prestazioni del tamburo

L'avanzato sistema Volvo di controllo del tamburo offre varie frequenze, doppia ampiezza e forza centrifuga ottimizzata.

### Per impieghi gravosi

I componenti per impieghi gravosi di tamburo, snodo centrale e telaio anteriore sono progettati e realizzati con l'obiettivo della durata.

### Scelta di frequenze e ampiezze

È possibile regolare facilmente la frequenza delle vibrazioni dalla console dell'operatore per far fronte al variare dei tipi e delle condizioni del terreno.

## COMPONENTI DI ALTA QUALITÀ

Il rullo compattatore presenta componenti di altissima qualità, disposizione intelligente e design lineare.







## MOTORE VOLVO

Il motore Volvo Fase IV, perfettamente ottimizzato, eroga una coppia elevata ai bassi regimi per prestazioni superiori e basso consumo di carburante.

### Rigenerazione passiva

La rigenerazione passiva Volvo si attiva automaticamente durante il funzionamento senza alcun intervento da parte dell'operatore o effetto sulle prestazioni.

### Accesso per la manutenzione

Il cofano motore elettrico si solleva, consentendo un ampio accesso da terra al vano motore.

### CareTrack

CareTrack fornisce rapporti, allarmi e informazioni su ubicazione e ore di lavoro per una migliore gestione delle macchine.

### Impattometro e compattometro

Integrato nel display, l'impattometro assicura una velocità di traslazione adatta al livello di compattazione che si desidera ottenere. Il compattometro visualizza il CMV, un livello stimato di rigidità del terreno.

## VARIANTE HIGH TRACTION

Il sistema di trazione Volvo offre eccellenti capacità di salita e aderenza, anche su terreni impegnativi. Per le applicazioni più gravose è disponibile anche la variante High Traction.



# COMPACT ASSIST

Compact Assist per il terreno può visualizzare sia la mappatura delle passate che il CMV (valore del compattometro), un valore stimato di rigidità del terreno. Questa opzione migliora l'efficienza di compattazione evitando inutili passate e individuando le aree nelle quali la compattazione raggiunta potrebbe non essere ottimale.

# Controllo nel massimo comfort

Salite a bordo della cabina progettata da Volvo e godetevi i più bassi livelli di rumorosità del settore, massimo comfort e un ambiente di lavoro altamente produttivo. La cabina sicura, spaziosa e con migliorata visibilità a 360°, consente agli operatori dei compattatori Volvo di lavoro in modo efficiente e con minore fatica.

## Sedile completamente regolabile

Il sedile, completamente regolabile, è ora in grado di ruotare e scorrere per aumentare ulteriormente la visibilità anteriore e posteriore a tutto vantaggio di sicurezza e comfort.



## Climatizzatore

La cabina presenta un climatizzatore all'avanguardia nel settore per offrire un ambiente confortevole in cabina, sia che si attivi il riscaldamento o il condizionamento. La presa d'aria in alto e la pressione positiva in cabina contribuiscono a limitare l'ingresso di polvere in cabina.



## Display dell'operatore

Il nuovo display high-tech, a colori dell'operatore mostra informazioni operative ed importanti dati diagnostici, limitando così la necessità di regolari controlli pratici. Facilmente visibile anche quando esposto ai raggi del sole, le funzioni aggiuntive comprendono informazioni sugli intervalli di manutenzione e condizioni operative della macchina. La tastiera di comando è comodamente ubicata sulla console laterale dell'operatore, con i comandi raggruppati per maggiore comfort ed efficienza.



## Impattometro e compattometro

Integrato nel display, l'impattometro indica all'operatore gli impatti al metro, aiutandoli a procedere ad una velocità ottimale sia per quanto concerne la compattazione desiderata che per una finitura liscia e uniforme. Il compattometro visualizza il CMV, un livello stimato di rigidità del terreno, che aiuta ad indicare il raggiungimento del livello di compattazione desiderato.

# Robusti ed affidabili

Volvo Construction Equipment produce i compattatori più robusti e durevoli del mercato. I compattatori per terreno della serie B offrono un agevole accesso per la manutenzione riducendo i fermi macchina e accelerando le operazioni di manutenzione.

## Accesso per la manutenzione

Il ribaltamento della cabina di serie consente l'accesso a tutti i componenti idraulici. Per un accesso ai vertici della categoria, il cofano motore elettrico si solleva, consentendo un ampio accesso da terra al vano motore. Gli interventi di manutenzione e i controlli possono essere eseguiti più efficacemente con fermi macchina minimi, aumentando la produttività ed affidabilità complessive.



## Componenti elettronici sigillati

Tutti i componenti e i dispositivi elettronici sono stati spostati in cabina e montati sulla parete posteriore, per proteggerli dagli agenti atmosferici. I fusibili sono più agevolmente accessibili dietro il relativo pannello.

## CareTrack

Il CareTrack è il sistema telematico all'avanguardia progettato per Volvo Construction Equipment. Rimanete costantemente aggiornati, ricevete rapporti, allarmi e informazioni relativi a consumo di carburante, ubicazione e ore di funzionamento della macchina utilizzato in modo da poter programmare più efficacemente la vostra manutenzione. Evitate fermi macchina imprevisti e controllate che la macchina venga usata in modo efficiente.



## Per impieghi gravosi

I componenti per impieghi gravosi di tamburo, snodo centrale e telaio anteriore sono progettati e realizzati con l'obiettivo della durata. Lo spesso guscio in acciaio del tamburo è stato realizzato per assicurare longevità e prestazioni. I telai sono saldati con robot e realizzati in acciaio di alta qualità con saldature precise e uniformi che garantiscono una solida struttura.





# COMPONENTI DI ALTA QUALITÀ

Il rullo compattatore presenta componenti di altissima qualità, disposizione intelligente e design lineare. Il motore e i componenti idraulici ed elettronici operano in perfetta sintonia per fornire prestazioni di livello superiore e aumentare la durata utile della macchina.

# Caratteristiche tecniche

Modello		SD75B		SD115B		SD135B		SD160B		
Tipo di tamburo		Liscio	Dentato	Liscio	Dentato	Liscio	Dentato	Liscio	Dentato	
<b>Pesi della macchina (compresa cabina e raschiatore interno)</b>										
Peso operativo (CECE)	kg	7 192	7 368	11 743	11 900	12 600	13 300	16 691	17 392	
Peso statico sul tamburo	kg	3 610	3 786	6 293	6 450	7 150	7 850	10 976	11 677	
Peso statico sui pneumatici	kg	3 582	3 582	5 450	5 450	5 450	5 450	5 715	5 715	
Peso di trasporto	kg	7 081	7 257	11 613	11 770	12 470	13 170	16 561	17 262	
<b>Tamburo</b>										
Larghezza	mm	1 676	1 676	2 134	2 134	2 134	2 134	2 134	2 134	
Diametro	mm	1 215	1 207	1 500	1 295	1 510	1 510	1 510	1 510	
Spessore guscio	mm	20	16	25	25	30	30	30	30	
Diametro sui denti	mm	-	1 354	-	1 549	-	1 764	-	1 764	
Denti	numero	-	84	-	112	-	112	-	120	
Altezza rivestimento dentato	mm	-	75	-	127	-	127	-	127	
Superficie estremità denti	cm <sup>2</sup>	-	125	-	135,3	-	135,3	-	135,3	
<b>Vibrazioni</b>										
Frequenza	Hz	30,8/33,8	30,8/33,8	30,8/33,8	30,8/33,8	30,8 / 33,8	30,8 / 33,9	23,3-31,3 (5x frequenza)	23,3-31,3 (5x frequenza)	
5 frequenze opzionali (ampiezza alta)	Hz	23,3 - 30,8	23,3 - 30,8	23,3 - 30,8	23,3 - 30,8	23,3 - 30,8	23,3 - 30,8	-	-	
Forza centrifuga	Ampiezza alta	kN	139	139	258	258	280	280	291	
	Ampiezza bassa	kN	121	121	242	242	249	249	249	
Ampiezza nominale	Ampiezza alta	mm	1,94	1,71	1,92	1,82	1,87	1,6	1,86	
	Ampiezza bassa	mm	1,41	1,25	1,5	1,42	1,38	1,17	1,37	
<b>Propulsione</b>										
Tipo		Idrostatica								
Pneumatici		14.9-24 R3 6PR TT	14.9-24 R1 6PR TL	23.1-26 R3 8PR TT	23.1-26 R1 8PR TL	23.1-26 R3 8PR TT	23.1-26 R1 8PR TL	23.1-26 R3 8PR TT	23.1-26 R1 8PR TL	
Azionamento tamburo		Motore LSHT				Riduttore epicicloidale				
<b>Velocità di marcia</b>										
	Alta	km/h	0-12,3	0-12,9	0-10,1	0-10,0	0-9,9	0-10,4	0-11,5	0-12,5
	Bassa	km/h	0-6,5	0-7,5	0-4,4	0-4,3	0-4,2	0-4,7	0-4,9	0-5,3
<b>Motore</b>										
Marca / Modello		Volvo D3.8 Stage IV				Volvo D4 Stage IV				
Tipo di motore		Turbo 4 cilindri				Turbo 4 cilindri				
Potenza nominale a 2 200 giri/min.		kW				110				
<b>Impianto elettrico</b>										
Tensione (negativo a massa)		Volt				24				
Alternatore		Ah				80				
Batterie		CCA				2 x 1 000				
<b>Freni</b>										
Servizio		Idrostatico								
Stazionamento / secondario		Inserimento a molla, rilascio idraulico su tamburo e assale								
<b>Varie</b>										
Angolo di articolazione		°				+/- 35				
Angolo di oscillazione		°				+/- 12				
Raggio di sterzata interno		mm				3 800				
Capacità serbatoio carburante		l				165				
Capacità olio idraulico		l				75				
<b>Livello sonoro garantito</b>										
All'orecchio dell'operatore, in conformità a ISO 11203:2009		LpA dB(A)		74 (Cabina chiusa) - 85 (Cabina aperta)		76 (Cabina chiusa) - 88 (Cabina aperta)		79 (Cabina aperta)		
Esterno, conforme a Direttiva 2000/14/CE		LwA dB(A)		104		105		108		

## Pendenza superabile

Modello		SD75B		SD115B		SD135B		SD160B	
Tipo di tamburo		Liscio	Dentato	Liscio	Dentato	Liscio	Dentato	Liscio	Dentato
Nessun potenziamento della trazione		Moderata						-	
Con ripartitore di flusso opzionale		Elevata						-	
Con variante High Traction (comprende opzioni ripartitore di flusso e assale a coppia elevata)		-		Estrema				Elevata	

Le applicazioni moderate comprendono costruzione di strade, finitura di lavori di livellamento, e pendenze fino al 30%.

Le applicazioni elevate comprendono lo scavo di fossati, progetti di infrastrutture e pendenze dal 25% al 40%.

Le applicazioni estreme comprendono spessi riporti di materiale incoerente, uso di lame di livellamento e pendenze superiori al 30%, come ad esempio le discariche.

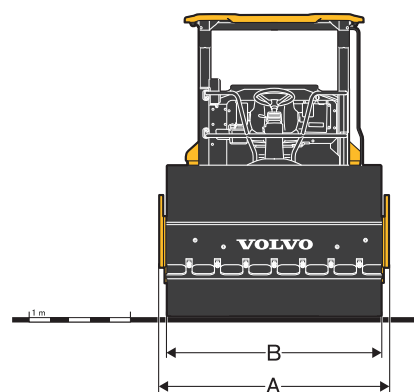
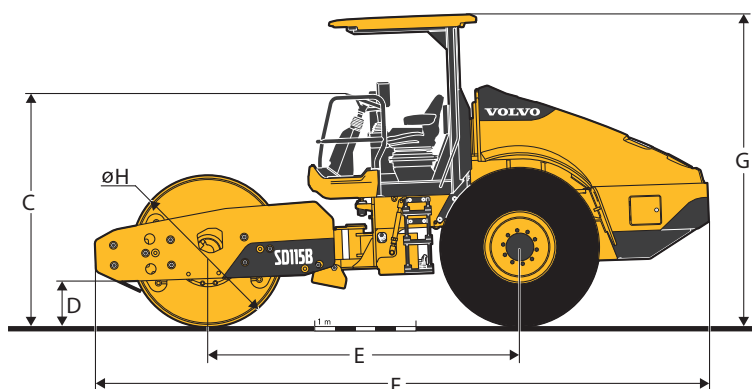

#### DIMENSIONI

Unità		SD75B		SD115B		SD135B		SD160B	
		Tamburo liscio	Tamburo dentato	Tamburo liscio	Tamburo dentato	Tamburo liscio	Tamburo dentato	Tamburo liscio	Tamburo dentato
A	mm	1 830	1 830	2 286	2 286	2 286	2 286	2 406	2 406
B	mm	1 676	1 676	2 134	2 134	2 134	2 134	2 134	2 134
C	mm	2 183	2 252	2 269	2 288	2 269	2 288	2 359	2 311
D	mm	383	452	483	498	483	609	483	609
E	mm	2 677	2 677	3 095	3 095	3 095	3 095	3 095	3 095
F	mm	5 044	5 044	6 091	6 091	6 091	6 091	6 148	6 148
G	mm	2 924	2 993	3 000	3 020	3 000	3 020	3 090	3 020
H	mm	1 215	1 354	1 500	1 549	1 510	1 764	1 510	1 764

## Equipaggiamento

### SELEZIONE DI EQUIPAGGIAMENTI OPZIONALI VOLVO

#### Pneumatici



#### Tamburo dentato



#### Lama



#### Luci di lavoro



#### Compattometro



#### Variante High Traction



Alcuni prodotti potrebbero non essere disponibili su tutti i mercati. Nell'ambito della nostra politica di continuo perfezionamento tecnico dei prodotti, ci riserviamo il diritto di apportare modifiche alle specifiche e al design dei nostri prodotti, senza obbligo di preavviso. Le illustrazioni riportate in questa brochure non raffigurano necessariamente la versione standard della macchina.

**VOLVO**

**Volvo Construction Equipment**

[www.volvoce.com](http://www.volvoce.com)