



Volvo Construction Equipment

A45G FS

Volvo ramstyrda dumprar 41 t 476 hk



Större, starkare, snabbare

Redo för tuffa jobb med Volvos ramstyrda dumper A45G Full Suspension. Maskinen är konstruerad för tung transport i svår terräng, med avbrottsfri produktivitet, beprövad Volvo-teknik och imponerande komfort som säkerställer tillförlitlig drift. Transport blir enklare och mer effektivt.

Komfort i hög hastighet

Det inbyggda systemet övervakar dumpers hjulrörelser och stabiliserar maskinen utifrån markförhållandena för oöverträffad operatörskomfort.



Bygg den bästa fordonsparken

Med kortare cykeltider och avbrottsfri produktion kan du banta fordonsparken samtidigt som du bibehåller samma produktivetsnivåer som andra dumper.



Känn inga gränser

Full Suspension-systemet ger oslagbar operatörskomfort, maximerar framkomligheten i tuff terräng och minskar underhållskraven för transportvägar på arbetsplatser.



Maximera investeringen

Optimera lastcyklerna med vågsystemet (OBW) för A45G FS. Det prisbelönta systemet, som är standard för FS-modeller, säkerställer att varje dumper får optimal säker nyttolast.





FLYTТА MER – SNABBARE

Öka produktiviten med upp till 25 % med Volvos A45G Full Suspension-dumper.



VÄLBEPRÖVAD TEKNIK

A45G FS lanserades för första gången 2007 och är konstruerad och byggd med hjälp av Volvo Construction Equipments oslagbara erfarenhet och expertis.

Teknik från framtiden

Den uppdaterade A45G FS är baserad på G-seriens beprövade plattform, och har Volvos alla unika banbrytande tekniklösningar som du kan förvänta dig av en dumper med Full Suspension, plus en mängd förbättringar. Lyft produktiviteten till en högre nivå med nya tekniska landvinningar såsom förbättrade hydraulcylindrar, förbättrad styrprogramvara och många andra förbättringar

Unik fjädring

Framfjädringen ger oöverträffad operatörskomfort, medan bakfjädringen gör sitt till för en jämn och produktiv körning.



Komfortabel framfjädring

Den unika framfjädringen är utrustad med en uppsättning ackumulatörer och anpassas efter både nyttolast och markförhållanden för oslagbar förarkomfort.



Givare för aktiv nivellering

Sex nivågivare övervakar aktivt ramrörelserna i förhållande till axlarna och signalerar till hydraulsystemet att justera fjädringen, så att stabiliteten optimeras under körning.



Robusta ackumulatörer och intuitiv tvärgenomströmning

A45G FS-dumpramas bakfjädring är utrustad med två högtrycksackumulatörer för lastad användning och två lågtrycksackumulatörer för olastad användning. Tvärgenomströmningen mellan hydraulcylindrarna stabiliserar både släp och traktor, vilket möjliggör högre snitthastigheter på dåliga markstrukturer.

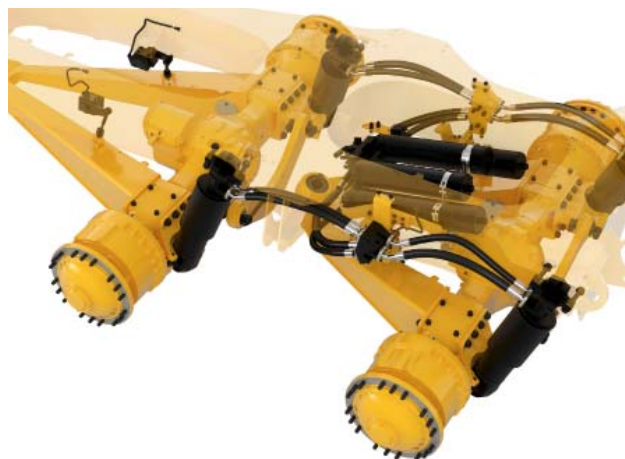

Flytta mer till lägre kostnad

Volvo A45G FS är byggd för tillförlitlighet och prestanda som inte slås av någon annan. Vid arbete i svår terräng har A45G FS överlägsen produktivitet, körhastighet och korta cykeltider samt lägre total ägandekostnad (TCO) jämfört med andra dumperar.

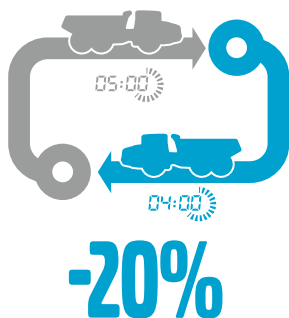

Genomsnittliga cykeltider

Eftersom Full Suspension-maskinen kan köra snabbare i utmanande terräng blir cykeltiderna avsevärt kortare.

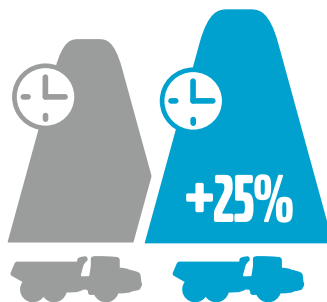

Dumperproduktivitet

Snabbare cykeltider ökar dumperproduktionen per driftimme med 25 %.

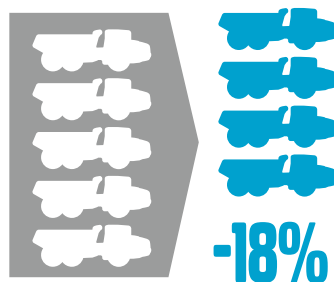

Total fordonsparksstorlek

Med Full Suspension-dumprar kan du banta fordonsparkens omfång och fortfarande transportera samma mängd material.



TESTAD

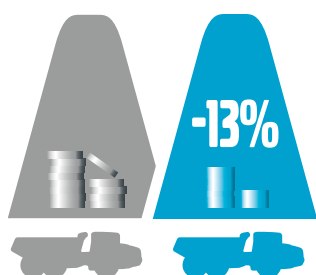

Kostnad per ton

En jämförande studie av A45G och A45G FS har visat att den senare har lägre kostnad per ton.

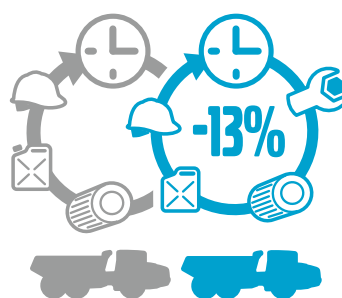

Ägandekostnad

Med färre maskiner som ger snabbare cykeltider minskar fordonsparkens totala ägandekostnad med 13 %.

Volvo A45G FS i detalj

Motor

V-ACT, 16-liters sexcylindrig, rak, turboladdad VGT-dieselmotor (Variable Geometry Turbocharged) med fyra ventiler per cylinder, överliggande kamaxel och elektroniskt styrda enhetsinsprutare. Den har våta utbytbara cylinderfoder, utbytbara ventilstyrningar och ventilsåten.

Motorn har kylld EGR (Exhaust Gas Recirculation) och avgas efterbehandling med EAT-ljuddämpare (Exhaust AfterTreatment) inklusive DOC (Diesel Oxidation Catalyst), dieselpartikelfilter och SCR (Selective Catalytic Reduction) med ett elektroniskt styrt UDS (Urea Dosing System).

Efterbehandlingssystemet T4f/steg IV har passiv DPF-regenerering med AHI-enhet (After treatment Hydro carbon Injection) som extra säkerhet.

Motormodell	Volvo	D16J
Max. effekt – SAE J1995 brutto	kW	350
	hk	476
vid motorvarvtal	varv/min	1 800
Svänghjulseffekt – ISO 9249, SAE J1349 netto	kW	347
	hk	472
vid motorvarvtal	varv/min	1 800
Max. vridmoment – SAE J 1995 brutto	Nm	2 525
Max. vridmoment ISO 9249, SAE J1349 netto	Nm	2 500
vid motorvarvtal	varv/min	1 050
Cylindervolyum	l	16,1

Elsystem

Alla ledningar, kopplingsstycken och stift är märkta. Ledningarna är kapslade i plastkabelkanaler och infästa i ramen. Halogenstrålkastare. Förberedd kabeldragning för extrautrustning. Kopplingsstyckena uppfyller kapslingsklass IP67 för vattentätighet där så behövs.

Spänning	V	24
Batteri	V	2x12
Batterikapacitet	Ah	2x225
Generator	kW/A	3,396/120
Startmotor	kW	9

Drivlina

Momentomvandlare med inbyggd lock-up-funktion.

Transmission: Helautomatisk planetväxellåda Volvo PowerTronic med nio växlar framåt och tre bakåt. Växellådan kan hoppa över växlar för snabbt och exakt växelval.

Fördelningsväxellåda: Volvo-utvecklad rak konstruktion med hög markfrigång och 100 % långsgående differentialspar av klockkopplingstyp.

Axlar: Volvo. Axlarna är i extra kraftigt utförande med avlastade stickaxlar och har navreduktioner av planetväxeltyp och differentialsparrar med klockkoppling, 100% låsning.

Automatic Traction Control (ATC).

Momentomvandlare		2,1:1
Transmission	Volvo	PT 2529
Fördelningsväxellåda	Volvo	IL2 ATC
Axlar	Volvo	ARB H40

Bromssystem

Helhydrauliska våta flerskiviga bromsar med heltätade, forcerat oljekylda lameller på alla hjul. Tvåkrets bromssystem Uppfyller ISO 3450 vid maskinens totalvikt.

Kretsindelning: En krets för framaxeln och en för boggiaxlarna.

Parkeringsbroms: Fjäderansatt skivbroms på kardanaxelns lastenhet. När parkeringsbromsen ansätts låses den långsgående differentialen.

Retarder: Färdbröms med retarderfunktion och VEB (Volvo Engine Brake).

Styrsystem

Hydromekanisk ramstyrning, självkompenserande konstruktion. Två dubbelverkande styrcylindrar.

Styrvinkel: 3,4 rattvarv mellan fulla styrutslag, ±45°

Styrsystemet inklusive reservstyrning uppfyller kraven i ISO 5010.

Chassi

Ramar: lådtype, extra kraftiga. Höghållfast stål, robotsvetsat. Roterande drag: 100 % underhållsfritt, heltätat, med permanentmorda koniska rullager.

Hytt

Monterad på gummikuddar. Ergonomisk konstruktion. Enkel in- och urstigning. Framåtsikt med stor vinkel.

Föraren är placerad i mitten över framaxeln. Ställbar förarstol med rullbåle.

Tiltbar/teleskopisk ratt. Ergonomiskt placerade reglage. Filtrerad luft.

Klimatanläggning som tillval.

Förarkommunikationssystem: Contronics.

Stor färgdisplay, användarvänlig och lättförståelig information, alla viktiga maskinfunktioner övervakas fortlöpande.

Instruktörsstol med säkerhetsbälte.

Säkerhet: ROPS/FOPS-godkänd enligt ISO 3471, SAE J1040 / ISO3449, SAE J231.

Ljudnivå i hytten (ISO 6396) – LpA dB (A) 72

Extern ljudnivå (ISO 6395) – LwA dB (A) 112

Inre ljudnivå med ljudsats: 70 dB(A)

Extern ljudnivå med ljudsats: 110 dB(A)

Hydraulsystem

Pumpar: Fyra kolvpumpar med variabel slagvolym drivna av svänghjulets kraftuttag.

Två lastavkännande för styrning och tippning, två elstyrda för fläkt, bromskylning och bromselförsörjning.

En markberoende kolvpump för reservstyrning monterad på fördelningsväxellådan.

Två returöljefilter med magnetkärnor säkerställer effektiv filtrering av oljan.

Max. systemarbetstryck MPa 26

Tippssystem

Patenterad last- och tippbroms.

Tippcylindrar: Två enstegs dubbelverkande cylindrar.

Tippvinkel ° 70

Tippningstid med last s 12

Sänkningstid s 10

Korg

Plåttjocklek

Fram mm 8

Sidor mm 11

Botten mm 14

Slas mm 16

Material HB450-stål

Brottgräns N/mm² 1 150

Sträckgräns N/mm² 1 350

Lastkapacitet

Standardkorg

Lastkapacitet kg 41 000

Korg, struken m³ 19,7

Korg, rågad 2:1 m³ 25,1

Med överhängd baklucka

Korg, struken m³ 20,2

Korg, rågad 2:1 m³ 26,2

Fjädring

Unik, hydraulisk helfjädring på alla hjul med automatisk nivåreglering och krängningshämmare. Ingår i maskinens hydraulsystem, använder samma hydraulolja.

Hydraulcylindrar (fjäderben), fram/bak 2/4

Ackumulatörer, olja/kvävgas, högtryck, fram 2

Ackumulatörer, olja/kvävgas, hög/lågtryck, bak 2/2

Nivåregleringsgivare 2+2+2

Specifikationer

PÅFYLLNINGSVOLYMER

Växellåda		55
Bränsletank		480
Kylsystem		49
Bromskylsystem		188
Transmission		43
Fördelningsväxellåda		9
Axlar, fram/boggi		26/52
Hydraultank		210
AdBlue®		39

®registrerat varumärke som tillhör Verband der Automobilindustrie e.V. (VDA)

TJÄNSTVIKT OLASTAD

Däck		29.5R25*
Fram	kg	16 500
Bak	kg	14 000
Totalt	kg	30 500
Lastkapacitet	kg	41 000

Tjänstvikten inkluderar förare och alla vätskor.

*) A45G FS med däck 875/65R25, lägg till 300 kg/axel

TOTALVIKT

Däck		29.5R25*
Fram	kg	20 750
Bak	kg	50 750
Totalt	kg	71 500

*) A45G FS med däck 875/65R25, lägg till 300 kg/axel

MARKTRYCK

Däck		29.5R25	875/65R25
Olastad			
Fram	kPa	114	100
Bak	kPa	48	43
Lastad			
Fram	kPa	143	125
Bak	kPa	174	152

HASTIGHET

Framåt			
1	km/h		5,8
2	km/h		8,5
3	km/h		10,4
4	km/h		15
5	km/h		21,6
6	km/h		27,3
7	km/h		36,1
8	km/h		47,8
9	km/h		57
Bakåt			
1	km/h		6,5
2	km/h		9,4
3	km/h		18

Hjullastare PASSAGEMATCHNING

	L220	L250	L350
	Antal passager		
A45G FS	4	4	3

Välmatchad, 2-3 skopor.
Lastmaskin med underkapacitet, 4 skopor eller mer.
Lastare för liten för optimal matchning, räckvidden kan medföra problem.

Grävmaskin PASSAGEMATCHNING

	EC480	EC750
	Antal passager	
A45G FS	8	5

Välmatchad, 4-6 skopor.
Grävmaskin med underkapacitet, 7 skopor eller mer.
Grävmaskinen för liten för optimal matchning.

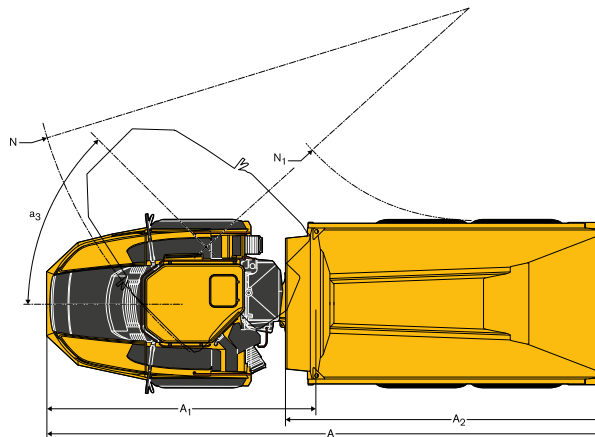
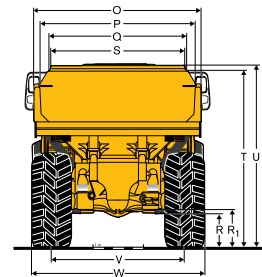
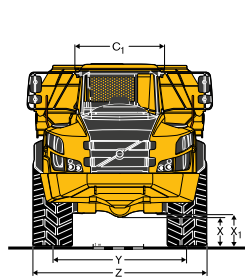
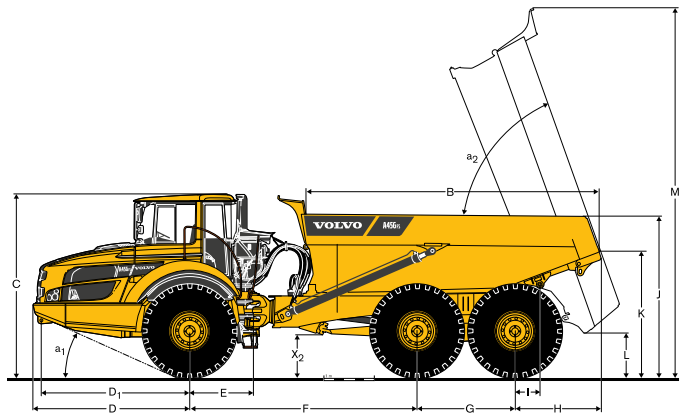

MÅTT

Pos	Enhet	A45G FS
A	mm	11 263
A1	mm	5 476
A2	mm	6 404
B	mm	5 844
C	mm	3 599
C1	mm	1 772
D	mm	3 100
D1	mm	2 942
E	mm	1 277
F	mm	4 518
G	mm	1 940
H	mm	1 706
I	mm	495
J	mm	3 200
K	mm	2 435
L	mm	822
M	mm	7 265
N	mm	8 957
N1	mm	4 327
O	mm	3 430
P	mm	3 118
Q	mm	2 820

MÅTT

Pos	Enhet	A45G FS
R	mm	613
R1	mm	640
S	mm	2 651
T	mm	3 427
U	mm	3 546
V	mm	2 636
W	mm	3 403
X	mm	553
X1	mm	640
X2	mm	788
Y	mm	2 636
Z	mm	3 403
a1	°	25
a2	°	70
a3	°	45

A45G FS: Olastad maskin med däck 29.5R25.

Utrustning

STANDARDUTRUSTNING

Motor

- Direktinsprutad, elektroniskt styrd, turboladdad med laddluftkylare
- Grupperade oljefilter för enkelt byte
- Fövärmning för bättre kallstart
- VEB (avgasbroms EPG + kompressionsbroms)

Däck

29.5R25

Drivlina

- 6x4 och 6x6 automatiskt inkopplade drivningslägen
- 100 % differentialspärrar av klokopplingstyp på alla axlar
- Helautomatisk växellåda
- Fördelningsväxellåda med långsgående differentialspärr
- Momentomvandlare med automatisk Lock up

Elsystem

- Generator 120 A
- Batterifrånskiljare
- Extra 24 V-uttag för kyl/värmebox
- Belysning:
 - Bakljus
 - Bromsljus
 - Hyttbelysning
 - Körriktningsvisare
 - Huvudstrålkastare
 - Instrumentbelysning
 - Parkeringsljus
 - Bakljus

Bromssystem

- Backkörningsassistent
- Last- & tippbroms
- Retarderpedal
- Parkeringsbroms på kardanaxeln
- Tvåkrets, helhydrauliskt, våta lameller på alla axlar

Korg

- Korg förberedd för avgasuppvärmning och extrautrustning

Säkerhet

- Halkskyddade fotsteg och plattformar
- Tippedslåsning
- Ledstänger på steg och plattformar
- Varningsblinkers
- Signalhorn
- Skyddsgaller för hyttens bakfönster
- Backspeglar
- 3 tum brett rullbälte
- ROPS/FOPS-skyddad Care Cab
- Reservstyrning
- Styrelslås
- Vindrutespolning
- Vindrutetorkare med intervallfunktion
- Tippstödsystem

STANDARDUTRUSTNING

Komfort

- ACC-kontrollpanel
- Askkopp
- Värmeaggregat med filterad friskluft och defroster
- Mugghållare/förvaringsfack
- Cigarettändare
- Instruktörsstol med säkerhetsbälte
- Takkonsol för radio
- Skjutbar ruta
- Plats för kyl/värmebox
- Förvaringsbox
- Solskydd
- Tiltbar/teleskopisk ratt
- Tonade rutor

Förarkommunikation

- Mätare för:
 - Bromstryck
 - Bränsle
 - Hastighetsmätare
 - Motorvarvtal
 - Kylojtemperatur för de våta lamellbromsarna

Varningslampor, grupperade för enkel avläsning

- Centralvarning, med 3 nivåer för alla viktiga funktioner

Centralt placerad informationsdisplay

- Automatiska kontroller före start
- Klocka
- Timräknare

Driftsinformation, lättnavigerad meny

- Felsökningsdiagnostik

Exteriör

- Främre skärmbreddare och bakre stänkskydd

Skötsel och underhåll

- Eldriven motorhuv och underplåt
- Avtappningsslang
- Machine Tracking Information System MATRIS
- Serviceplattform inbyggd i frontgrillen
- Verktyslåda

EXTRAUTRUSTNING

Motor

- Extra kraftigt luftfilter, EON
- Motorvärmare, 240 V
- Dieseldriven motorvärmare (Eberspächer)
- Automatisk motoravstängning
- Fördröjd motoravstängning
- Yttre motornödstopknapp
- Bränslefilter, extra
- Högt tomgångsvarvtal

Däck

875/65R25

EXTRAUTRUSTNING

Elsystem

Strålkastare, LED
Roterande LED-varningsljus
Halogenarbetsbelysning
Arbetslampor (LED)
Instegsbelysning
Stölskyddssystem (PIN-kod)
Bakåtriktad kamera
Backalarm
CAN-bussgränssnitt, extra

Hytt

Ljudreduceringssats (uppfyller kraven i 2000/14/EG)
Hållare, instruktionsbok
Timer för hyttvärme/ventilation
Kabelsats, för hyttvärmare, 240 V
HEPA hyttluftfilter
Bluetooth-radiosats
Bakspeglar, ställbara, eluppvärmda
Säkerhetsbälte XXL, fast
Solskyddsgardiner, sidofönster
Universalnyckel
Luftfjädrad, helt inställbar stol med värme
Armstöd för förarstolen
Nackstöd för förarstolen
Lågprofilhytt

EXTRAUTRUSTNING

Korg

Korguppvärmning
Främre spillskydd, extra
Sidoförlängning, 200 mm
Sidoförlängning, lätt material
Baklucka, överhängd, länksystemsdriven
Baklucka, överhängd, vajerdriven
Baklucka, underhängd
Slitplåtar, 450 HB
Underjordisk korg

Säkerhet

Brandsläckningssystem
Varningstriangel
Förstahjälpensats och brandsläckare
Brandsläckare
Hjulklossar

Skötsel och underhåll

Smörjsystem, standardmaskin
Smörjsystem, baklucka
Smörjslang, smörjning på marknivå
Verktygssats

Övrigt

Sibiriansats -40 °C
Vågssystem (OBW)
Olje- och slangats för arktiskt klimat
CareTrack
System för snabb bränslepåfyllning
Hjälpestartskontakt, NATO-typ
Ramförlängning

ETT URVAL AV VOLVO EXTRAUTRUSTNING

Brandsläckningssystem

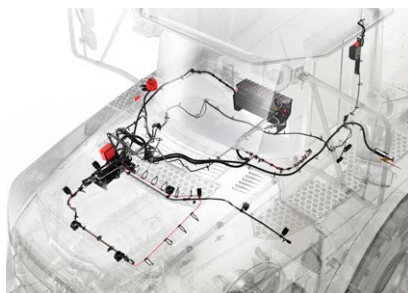

Instegsbelysning

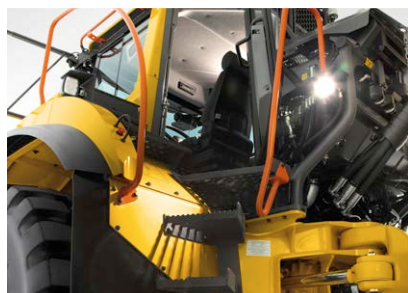

LED Arbetsbelysning



System för snabb bränslepåfyllning



Heavy-duty-luftfilter



LED-strålkastare



Alla produkter marknadsförs inte på alla marknader. Under vår policy av ständiga förbättringar förbehåller vi oss rätten till ändringar i specifikationer och utförande utan särskilt meddelande. Illustrationerna visar inte alltid maskinen i standardutförande.

VOLVO

Volvo Construction Equipment

www.volvoce.com