

DÚMPER ARTICULADO VOLVO

# A25D/A30D

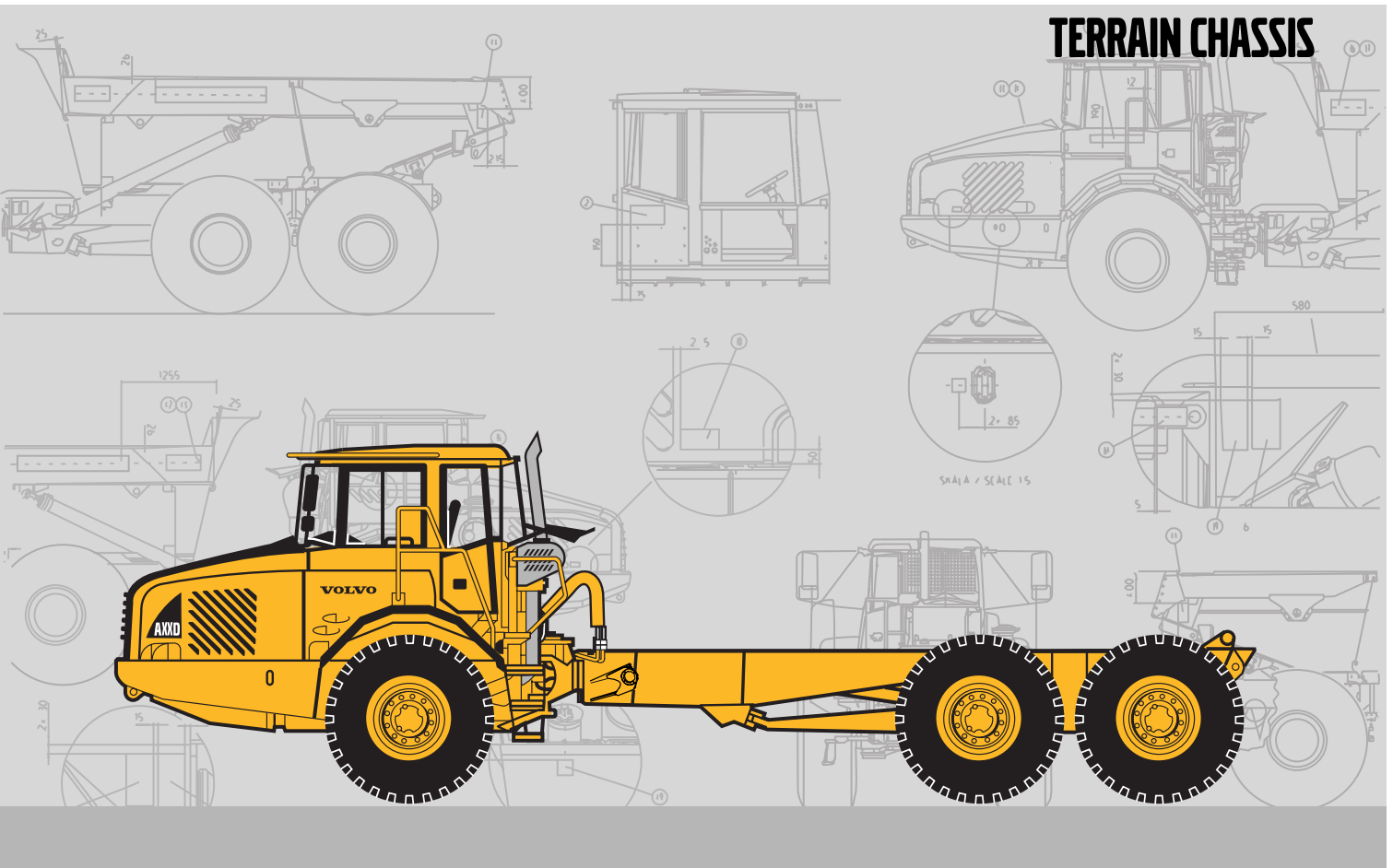

• **Potencia del motor:**

**A25D:**

SAE J1995, Bruto 228 kW (310 hp)

SAE J1349, Neta 227 kW (309 hp)

**A30D:**

SAE J1995, Bruto 242 kW (329 hp)

SAE J1349, Neta 241 kW (328 hp)

• **Capacidad de carga:**

**A25D:** 28,0 t

**A30D:** 32,0 t

• **Cabina Volvo diseñada** para gran visibilidad del conductor, ergonómica y confortable.

• **Tiempo de mantenimiento reducido**, sin puntos de engrase diario o semanal.

• **Sistema de comunicación electrónica del conductor**

• **Motor Volvo diesel de gran rendimiento** y bajas emisiones, con mando electrónico, turboalimentador, inyección directa y enfriamiento del aire de admisión.

• **Caja de cambios planetaria automática** con control electrónico.

• **Retardor hidráulico** integrado en la transmisión.

• **Caja de reenvío con bloqueador de diferencial longitudinal**

• **Diferenciales con bloqueos del 100%**. Un bloqueador de diferencial longitudinal y tres transversales.

• **Eje delantero con suspensión de tres puntos**

• **Bogie Volvo todo-terreno**. Ejes con oscilación individual y gran altura libre sobre el suelo.

• **Freno de carga y basculamiento Volvo**

**VOLVO**

# Información detallada sobre la A25D - A30D

## Servicio

El sistema de información computarizado supervisa todos los niveles de fluidos, minimizando los tiempos de servicio diarios y semanales. Una pantalla en el panel de instrumentos indica al conductor el tiempo hasta el servicio siguiente y el estado de los sistemas vitales del vehículo.

**Accesibilidad para el servicio:** Parrilla frontal plegable con escalera de acceso al banco de filtros remoto, situado frente al motor. Capó de gran tamaño con abertura de 90° para acceso total al motor. Mangueras de drenaje remoto y radiador giratorio para facilitar la limpieza.

## Capacidades

Cárter de aceite .....	38 l
Depósito de combustible .....	400 l
Sistema de refrigeración .....	71 l
Transmisión, total .....	41 l
Caja de reenvío .....	8,5 l
Ejes delantero/trasero .....	33 l
Eje de boggie delantero .....	34 l
Depósito hidráulico .....	175 l

## Motor

Volvo Diesel de 4 tiempos de bajas emisiones con 6 cilindros en línea, mando electrónico, inyección directa, turboalimentador, enfriamiento del aire de admisión, árbol de levas y válvulas en cabeza y camisas cambiables del tipo húmedo.

**Ventilador:** Ventilador de refrigeración termostático de accionamiento hidráulico y velocidad variable, que sólo consume potencia cuando es necesario.

**Freno motor:** Freno de escape.

## A25D

Marca, modelo .....	Volvo D10BACE2*
Marca, modelo .....	Volvo D10BADE2**
Potencia máxima a.....	33,3 r/s (2 000 r/min)
SAE J1995 Bruto .....	228 kW (310 hp)
Potencia en el volante .....	33,3 r/s (2 000 r/min)
SAE J1349 Neta, DIN 6271***	227 kW (309 hp)
Par máximo a.....	22,5 r/s (1 350 r/min)
SAE J1995 Bruto .....	1 375 Nm
SAE J1349 Neta, DIN 6271***	1 365 Nm
Cilindrada total .....	9,6 l

Con el ventilador a velocidad máxima, el desarrollo es de 214 kW (291 hp) y 1 276 Nm de conformidad con DIN 70020.

## A30D

Marca, modelo .....	Volvo D10BAAE2*
Marca, modelo .....	Volvo D10BABE2**
Potencia máxima a.....	33,3 r/s (2 000 r/min)
SAE J1995 Bruto .....	242 kW (329 hp)
Potencia en el volante .....	33,3 r/s (2 000 r/min)
SAE J1349 Neta, DIN 6271***	241 kW (328 hp)
Par máximo a .....	22,5 r/s (1 350 r/min)
SAE J1995 Bruto .....	1 420 Nm
SAE J1349 Neta, DIN 6271***	1 410 Nm
Cilindrada total .....	9,6 l

Con el ventilador a velocidad máxima, el desarrollo es de 228 kW (310 hp) y 1 321 Nm de conformidad con DIN 70020.

\*) Cumplen la norma EEUU (EPA) paso 2, California (CARB) paso 2 y UE paso 2.

\*\*) Cumple la norma UE, paso 2.

\*\*\*) Con el ventilador a velocidad normal.

## Sistema eléctrico

Todos los cables, enchufes y terminales están identificados. Los cables están encapsulados en conductos de plástico y fijados en el bastidor principal. Lámparas halógenas. Cableado preparado para opciones. Los conectores cumplen la norma IP67 relativa a hermeticidad, según necesidad.

Tensión .....	24 V
Capacidad de las baterías .....	2x170 Ah
Potencia del generador .....	1,54 kW (55 A)
Potencia del motor de arranque.....	6,6 kW (9 hp)

## Línea de propulsión

Componentes Volvo desarrollados específicamente para aplicaciones de dúmper.

**Convertidor de par:** De un paso con estator de rueda libre y conexión automática directa (lock-up) en todas las gamas de marchas.

**Caja de cambios:** Caja de cambios planetaria automática con mando electrónico, 6 marchas adelante y 2 atrás con un retardador hidráulico variable, integrado.

**Caja de reenvío:** Diseño Volvo en ejecución de un paso.

**Ejes:** Diseño Volvo. Ejes totalmente flotantes con reductores planetarios en los cubos de las ruedas.

**Bloqueadores de diferencial:** Un bloqueador de diferencial longitudinal y tres transversales. Todos ellos con bloqueo del 100% seleccionable por el conductor en marcha.

**Modos:** 6x4 ó 6x6, seleccionable en marcha.

	A25D	A30D
Convertidor.....	2,37:1	2,37:1
Transmisión .....	PT 1560	PT 1560
Caja de reenvío .....	IL 1	IL 1
Ejes .....	AH 56	AH 64

## Velocidades:

Adelante	
1 .....	8 km/h
2 .....	12 km/h
3 .....	22 km/h
4 .....	31 km/h
5 .....	40 km/h
6 .....	53 km/h
Atrás	
1 .....	8 km/h
2 .....	13 km/h

## Sistema de frenos

Sistema de frenos de dos circuitos con frenos de disco hidroneumáticos que cumplen con ISO 3450 y SAE J1473 para el peso total.

**Frenos de servicio:** Frenos de discos secos en todas las ruedas.

**Distribución de los circuitos:** Un circuito para el eje delantero, y uno para los ejes del bogie.

**Freno de estacionamiento:** De disco sobre el árbol de transmisión, de aplicación por resorte y des aplicación neumática. Está diseñado para retener el vehículo cargado en pendientes de hasta el 18%. Cuando se aplica el freno de estacionamiento, se bloquea el diferencial longitudinal.

**Compresor:** Accionado con engranajes por la distribución del motor.

**Retardador:** Hidráulico, infinitamente variable, integrado en la transmisión.

Capacidad de retardación total con el retardador de transmisión y el freno de compresión y escape, véase el gráfico.

## Sistema de dirección

Dirección hidromecánica articulada, auto-compensadora, para un transporte seguro y preciso a alta velocidad. Dirección de respuesta rápida con poco esfuerzo y sólo 3,4 giros de volante entre topes para mejorar la maniobrabilidad a baja velocidad.

**Cilindros:** Dos cilindros de dirección de doble efecto.

**Dirección secundaria:** Cumple la norma ISO 5010 con un peso total.

**Angulo de dirección:** ±45°

## Suspensión

Sistema de suspensión de 3 puntos totalmente libre de mantenimiento, exclusivo de Volvo. Los ejes están suspendidos en tres puntos que permite el movimiento independiente necesario en terreno accidentado.

**Eje delantero:** Un muelle de goma integral en cada lado. Un bastidor en forma de A ayuda a la estabilidad. Dos amortiguadores hidráulicos en cada lado.

**Bogie:** Bogie todoterreno, exclusivo de Volvo, que permite el movimiento independiente de los ejes. Mantiene nivelado el bastidor trasero.

## Cabina

Cabina Volvo diseñada para gran visibilidad del conductor, ergonomía y confort. Ancha abertura de puerta sin umbral, con escalón ergonómico. Con amortiguadores de vibraciones de goma. Volante inclinable/telescópico. Consola en el techo para radio y almacenaje. Sistema de comunicación del conductor, montado en el panel de instrumentos. Cajas guardaobjetos.

**Homologaciones:** Probada y homologada según ROPS/FOPS. Normas ISO 3471, SAE J1040 / ISO 3449, SAE J231.

**Calefacción y desempañador:** Aire fresco filtrado, ventilador de cuatro velocidades y presurización para mantener un entorno de trabajo limpio. Salidas de aire multinivel y bocas de desempañador separadas para todas las ventanas.

**Asiento del conductor:** Asiento ajustable y tapizado ignífugo. Cinturón de seguridad retráctil.

Nivel acústico interior, ISO 6396 74 dB (A)

## Sistema Hidráulico

Bombas de émbolo de caudal variable, con sensor de carga, que sólo consumen potencia cuando es necesario.

**Bombas:** Cuatro bombas accionadas por el motor, montadas en la toma de fuerza del volante. Una bomba de émbolo dependiente del terreno para conducción secundaria, montada en la caja de cambios de reenvío.

**Filtración:** Un filtro de fibra de vidrio con núcleo magnético.

## Capacidad por bomba:

Accionamiento por el motor .....	140 l/min
Dependiente del terreno .....	142 l/min
A velocidad de eje.....	52,5 r/s (3 150 r/min)
Presión de trabajo .....	25 MPa

<b>Pesos</b>						<b>Presión sobre el suelo</b>	
El peso en orden de servicio incluye todos los fluidos y el conductor.						Con un hundimiento del 15% de radio sin carga y pesos especificados.	
	A25D TC42	A25D TC50	A25D TC52	A25D TC54	A25D TC59		A25D
<b>Neumáticos</b>	23.5R25 650/65R25	23.5R25 650/65R25	23.5R25 650/65R25	23.5R25 650/65R25	23.5R25 650/65R25	<b>Neumáticos</b>	23.5R25 650/65 R25
<b>Pesos en orden sin carga</b>						<b>Sin carga</b>	
A delante	11 800 kg	11 980 kg	12 020 kg	12 070 kg	12 170 kg	A delante	123 kPa
Atrás	5 540 kg	5 660 kg	5 690 kg	5 720 kg	5 800 kg	Atrás	48 kPa
Total	17 340 kg	17 640 kg	17 710 kg	17 790 kg	17 970 kg	<b>Con carga</b>	
Carga útil incluido superestructura	28 220 kg	27 920 kg	27 850 kg	27 770 kg	27 590 kg	A delante	144 kPa
<b>Pesos totales</b>						Atrás	
A delante	14 140 kg	14 140 kg	14 140 kg	14 140 kg	14 140 kg		159 kPa
Atrás	31 420 kg	31 420 kg	31 420 kg	31 420 kg	31 420 kg		
Total	45 560 kg	45 560 kg	45 560 kg	45 560 kg	45 560 kg		

<b>Pesos</b>						<b>Presión sobre el suelo</b>	
El peso en orden de servicio incluye todos los fluidos y el conductor.						Con un hundimiento del 15% de radio sin carga y pesos especificados.	
	A30D TC42	A30D TC50	A30D TC52	A30D TC54	A30D TC59		A30D TC
<b>Neumáticos</b>	750/65R25	750/65R25	750/65R25	750/65R25	750/65R25	<b>Neumáticos</b>	750/65R25
<b>Pesos en orden sin carga</b>						<b>Sin carga</b>	
A delante	12 020 kg	122 000 kg	12 240 kg	12 290 kg	12 390 kg	A delante	101 kPa
Atrás	5 980 kg	6 100 kg	6 130 kg	61 600 kg	6 240 kg	Atrás	43 kPa
Total	18 000 kg	18 300 kg	18 370 kg	18 450 kg	18 630 kg	<b>Con carga</b>	
Carga útil incluido superestructura	33 060 kg	32 760 kg	32 690 kg	32 610 kg	32 430 kg	A delante	121 kPa
<b>Pesos totales</b>						Atrás	
A delante	14 990 kg	14 990 kg	14 990 kg	14 990 kg	14 990 kg		146 kPa
Atrás	36 070 kg	36 070 kg	36 070 kg	36 070 kg	36 070 kg		
Total	51 060 kg	51 060 kg	51 060 kg	51 060 kg	51 060 kg		
Neumáticos 23.5R25 opcionales que reducen el peso por eje en 220 kg y aumentan la carga útil con 660 kg.							

# Especificaciones A25D TC - A30D TC

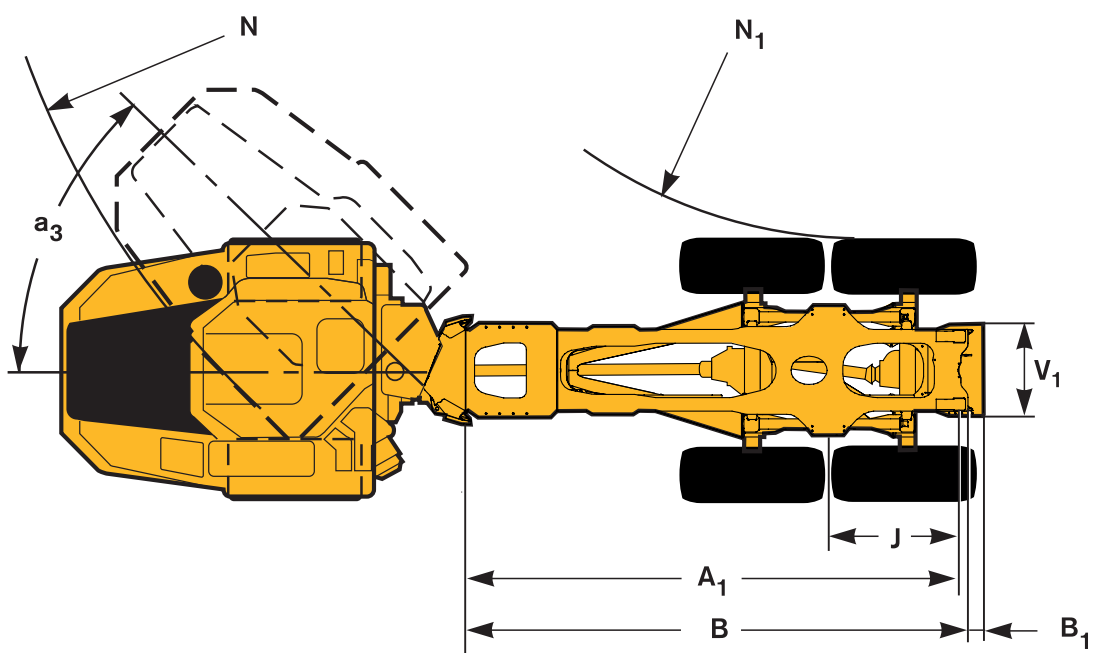
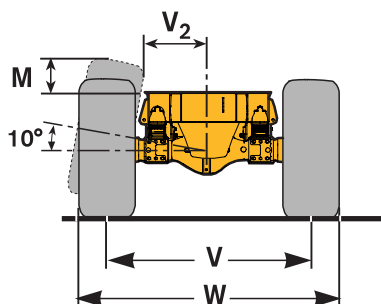
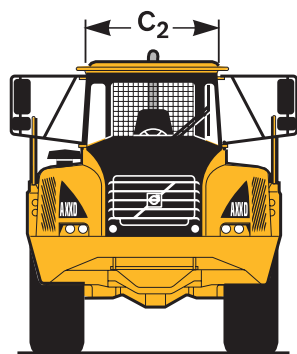
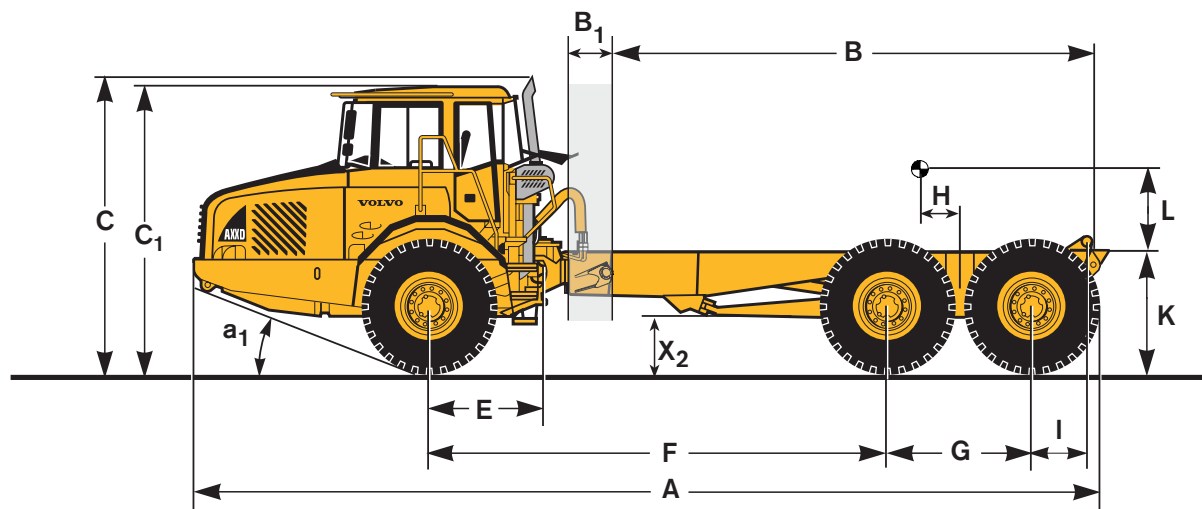

Pos	A25D TC Máquina descargada con 23.5R25					A25D TC Máquina descargada con 650/65R25				
	TC42	TC50	TC52	TC54	TC59	TC42	TC50	TC52	TC54	TC59
A	9 410	10 210	10 410	10 610	11 110	9 356	10 156	10 356	10 556	11 056
A <sub>1</sub>	4 420	5 220	5 420	5 620	6 120	4 420	5 220	5 420	5 620	6 120
B	4 520	5 320	5 520	5 720	6 220	4 520	5 320	5 520	5 720	6 220
B <sub>1</sub>	170	170	170	170	170	170	170	170	170	170
B <sub>2</sub>	500	500	500	500	500	500	500	500	500	500
C	3 428	3 428	3 428	3 428	3 428	3 381	3 381	3 381	3 381	3 381
C <sub>1</sub>	3 318	3 318	3 318	3 318	3 318	3 271	3 271	3 271	3 271	3 271
C <sub>2</sub>	1 768	1 768	1 768	1 768	1 768	1 768	1 768	1 768	1 768	1 768
D	2 764	2 764	2 764	2 764	2 764	2 764	2 764	2 764	2 764	2 764
E	1 210	1 210	1 210	1 210	1 210	1 210	1 210	1 210	1 210	1 210
F	4 175	4 975	5 175	5 375	5 875	4 175	4 975	5 175	5 375	5 875
G	1 670	1 670	1 670	1 670	1 670	1 670	1 670	1 670	1 670	1 670
H	410	450	455	465	475	410	450	455	465	475
I	835	835	835	835	835	835	835	835	835	835
J	1 444	1 444	1 444	1 444	1 444	1 444	1 444	1 444	1 444	1 444
K	1 400	1 400	1 400	1 400	1 400	1 353	1 353	1 353	1 353	1 353
L	940	940	940	940	940	940	940	940	940	940
M	365	365	365	365	365	315	315	315	315	315
N	7 980	9 110	9 390	9 670	10 360	7 995	9 125	9 405	9 685	10 375
N <sub>1</sub>	4 070	4 870	5 070	5 270	5 770	4 055	4 855	5 055	5 255	5 755
V	2 258	2 258	2 258	2 258	2 258	2 258	2 258	2 258	2 258	2 258
V <sub>1</sub>	974	974	974	974	974	974	974	974	974	974
V <sub>2</sub>	720	720	720	720	720	705	705	705	705	705
W	2 859	2 859	2 859	2 859	2 859	2 888	2 888	2 888	2 888	2 888
X <sub>2</sub>	659	659	659	659	659	705	705	705	705	705
a <sub>1</sub>	23.5°	23.5°	23.5°	23.5°	23.5°	23.5°	23.5°	23.5°	23.5°	23.5°
a <sub>3</sub>	45°	45°	45°	45°	45°	45°	45°	45°	45°	45°

Pos	A30D TC Máquina descargada con 750/65R25					A30D TC Máquina descargada con 23.5R25				
	TC42	TC50	TC52	TC54	TC59	TC42	TC50	TC52	TC54	TC59
A	9 410	10 210	10 410	10 610	11 110	9 410	10 210	10 410	10 610	11 110
A <sub>1</sub>	4 420	5 220	5 420	5 620	6 120	4 420	5 220	5 420	5 620	6 120
B	4 520	5 320	5 520	5 720	6 220	4 520	5 320	5 520	5 720	6 220
B <sub>1</sub>	170	170	170	170	170	170	170	170	170	170
B <sub>2</sub>	500	500	500	500	500	500	500	500	500	500
C	3 428	3 428	3 428	3 428	3 428	3 428	3 428	3 428	3 428	3 428
C <sub>1</sub>	3 318	3 318	3 318	3 318	3 318	3 318	3 318	3 318	3 318	3 318
C <sub>2</sub>	1 768	1 768	1 768	1 768	1 768	1 768	1 768	1 768	1 768	1 768
D	2 764	2 764	2 764	2 764	2 764	2 764	2 764	2 764	2 764	2 764
E	1 210	1 210	1 210	1 210	1 210	1 210	1 210	1 210	1 210	1 210
F	4 175	4 975	5 175	5 375	5 875	4 175	4 975	5 175	5 375	5 875
G	1 670	1 670	1 670	1 670	1 670	1 670	1 670	1 670	1 670	1 670
H	410	450	455	465	475	410	450	455	465	475
I	835	835	835	835	835	835	835	835	835	835
J	1 444	1 444	1 444	1 444	1 444	1 444	1 444	1 444	1 444	1 444
K	1 400	1 400	1 400	1 400	1 400	1 400	1 400	1 400	1 400	1 400
L	1 005	1 005	1 005	1 005	1 005	1 005	1 005	1 005	1 005	1 005
M	380	380	380	380	380	365	365	365	365	365
N	8 021	9 151	9 431	9 711	10 401	7 980	9 110	9 390	9 670	10 360
N <sub>1</sub>	4 029	4 829	5 029	5 229	5 729	4 070	4 870	5 070	5 270	5 770
V	2 216	2 216	2 216	2 216	2 216	2 258	2 258	2 258	2 258	2 258
V <sub>1</sub>	974	974	974	974	974	974	974	974	974	974
V <sub>2</sub>	615	615	615	615	615	720	720	720	720	720
W	2 941	2 941	2 941	2 941	2 941	2 859	2 859	2 859	2 859	2 859
X <sub>2</sub>	659	659	659	659	659	659	659	659	659	659
a <sub>1</sub>	23.5°	23.5°	23.5°	23.5°	23.5°	23.5°	23.5°	23.5°	23.5°	23.5°
a <sub>3</sub>	45°	45°	45°	45°	45°	45°	45°	45°	45°	45°

## EQUIPOS ESTÁNDAR

### Seguridad

Cabina ROPS/FOPS y material antirresbalante en los guardabarros y el capó  
Plataforma de servicio que facilita el trabajo  
Pasamanos en los guardabarros  
Intermitentes de advertencia  
Bocina  
Reja de protección de la ventana trasera  
Espejos retrovisores  
Dirección secundaria  
Cinturón de seguridad retráctil de 3 pulgadas de ancho  
Bloqueo de la rúta de dirección  
Bloqueo de basculamiento de la caja  
Control de limpiacristales intermitente  
Lavaparabrisas

### Confort

Volante inclinable/telescópico  
Calefacción con aire fresco filtrado y desempañador  
Consola de techo para radio y almacenaje  
Visera de protección solar  
Cristales tintados  
Portavasos / bandeja para objetos  
Cenicero  
Encendedor  
Espacio para nevera  
Caja guardaobjetos

### Motor

De inyección directa, con mando electrónico  
Turboalimentado, Intercooler  
Tapón y manguera de drenaje de aceite remotos  
Filtros de aceite remotos de fácil acceso  
Precalentador que facilita el arranque en frío

### Sistema eléctrico

Alternador 55 A  
Desconector de baterías  
Tomas eléctricas de 24V en cabina

Luces:

- Faros, luces largas/cruce
- Luces de estacionamiento
- Indicadores de dirección
- Luces traseras
- Luces de marcha atrás
- Luces de freno
- Iluminación de cabina
- Iluminación de instrumentos

### Dispositivo de información al conductor

Indicadores:

- Velocímetro
- Tacómetro
- Presión de frenos
- Combustible
- Temperatura del aceite de transmisión

Lámparas de advertencia agrupadas, de fácil lectura

Advertencia central de 3 niveles para todas las funciones vitales

Sistema de comunicación del conductor, para:

- Controles automáticos antes de arrancar
- Datos operativos
- Diagnósticos para localización de averías
- Contador horario
- Reloj
- Ajustes de la máquina

### Línea de propulsión

Caja de cambios automática con mando electrónico  
Convertidor de par con bloqueador automático  
Caja de reenvío en ejecución de un paso  
Retardador de transmisión hidráulico variable  
Modos de conducción 6x4 ó 6x6, seleccionables por el conductor  
Bloqueador del diferencial longitudinal al 100%  
Bloqueadores de diferencial al 100% en todos los ejes

### Frenos

Frenos de discos secos aire-hidráulicos  
Sistema de frenos de dos circuitos  
Freno de estacionamiento en el eje propulsor

### Neumáticos

A25D: 23,5R25  
A30D: 750/65R25

### Varios

Secador de aire

(\* Equipos de serie especiales)

## EQUIPOS OPCIONALES

### Seguridad

Extintor y botiquín de primeros auxilios  
Freno de oscilación del enganche\*\*

### Servicio y mantenimiento

Kit de herramientas con unidad para inflar neumáticos  
Apertura eléctrica del capó

### Motor

Depurador del aire de motor extra  
Filtro de aire especial de tipo baño en aceite  
Parada de emergencia externa  
Retardo de la parada del motor  
Precalentador del refrigerante (120V ó 240V)  
Calefactor del motor y la cabina, diesel \*\*  
Calefactor del filtro de combustible, eléctrico, 24 V \*\*  
Sistema de llenado de combustible rápido \*\*

### Eléctricos

Alumbrado de trabajo, delantero, montado en el techo  
Alumbrado de trabajo, trasero, montado en guardabarros  
Alumbrado de trabajo (luces de gran alcance) sobre el techo de la cabina \*\*  
Lámpara de adherencia rotativa con fijación abatible  
Lámpara de adherencia rotativa adicional  
Lámpara de adherencia rotativa en la zaga \*\*  
Alarma de marcha atrás  
Sistema de retrovisión  
Sistema antiirrobo (impide el arranque del motor)  
Faros para tráfico por la derecha y la izquierda  
Alternador 80 A  
Cargador de batería \*\*  
Conexión de puente para el arranque, NATO \*\*  
Luces traseras y de respaldo sobre el techo de la cabina \*\*  
Luces de respaldo, complementarias \*\*  
Calefactor de cabina eléctrico \*\*

### Cabina

Asiento de conductor calefaccionado, con suspensión neumática  
Asiento del conductor giratorio 180° \*\*  
Cubierta del asiento \*\*  
Apoyabrazos preparado para palancas universales  
Asiento de instructor con respaldo y cinturón de seguridad retráctil  
Retrovisores con calefacción eléctrica  
Climatización  
Kit de instalación de radio  
Radio  
Kit de cables para calefactor de cabina (120V ó 240V)  
Película de protección solar  
Sistema de dirección de palanca para marcha atrás \*\*  
Volante para marcha atrás \*\*  
Pedal de acelerador para marcha atrás \*\*  
Pedal de freno para marcha atrás \*\*  
Espejo retrovisor para marcha atrás \*\*  
Tubo de escape trasladado para marcha atrás \*\*  
Limpiacristales y lavacristales para ventana trasera \*\*  
Protección contra vandalismo de las ventanas de la cabina \*\*  
Espejo retrovisor, primer plano\*\*  
Techo de cabina descendida  
Montacargas \*\*

### Seguridad externa

Parabarros delante del bogie \*\*  
Parabarros detrás del bogie \*\*  
Parabarros encima/detrás del bogie \*\*  
Prolongación del bastidor, extremo trasero, 170 mm \*\*  
Planchas de fondo para la barra en A del remolque \*\*  
Aumento de la separación de los ejes del bogie, 50 mm \*\*  
Parachoques delantero adicional (goma)

### Hidráulica

Sistema de refuerzo de potencia 28MPa \*\*  
Sistema de refuerzo de potencia 35MPa \*\*  
Depósito hidráulico adicional 300 l \*\*

### Implementos

Caja estándar (densidad de material: 1,6 ton/m3)  
Caja con mirilla en el cabezal (Twin Steer) \*\*  
Caja de material ligero (0,9 ton/m3) \*\*  
Bastidor de contenedor, sin función de vaciado (20' ISO)\*\*  
Bastidor de contenedor, con función de vaciado (20' ISO)\*\*  
Plataforma de carga plana sin función de vaciado \*\*  
Subestructura de bastidor con función de vaciado para diversos implementos combinada con la prolongación de bastidor TC50 \*\*  
Caja y remolque para transporte de troncos \*\*  
Depósito de agua \*\*  
Quinta rueda \*\*  
Sistema de elevación con gancho \*\*

### Neumáticos

A25D: 650/65R25  
A30D: 23,5R25

### Varios

Aceite hidráulico sintético (biodegradable)  
Kit de aceite ártico  
Caja de herramientas  
Limitación del ángulo de vaciado (hidráulico) \*\*  
Modificación para cadenas antideslizantes, unidad delantera \*\*  
Ganchos para almacenaje de cadenas antideslizantes\*\*

### Bastidor delantero

Prolongación TC50 \*\*  
Prolongación TC52 \*\*  
Prolongación TC54 \*\*  
Prolongación TC59 \*\*

(\*\* Equipos opcionales especiales)



*Siguiendo nuestra política sobre el continuo desarrollo del producto, nos reservamos el derecho de cambiar especificaciones y diseño sin previo aviso. Las ilustraciones pueden no mostrar la versión estándar de la máquina.*

**VOLVO**

**Construction Equipment**

Ref. No 33 1 669 4161 Spanish  
Sweden 2003-04 ART  
Volvo Växjö