

BM-VOLVO

DUMPER DR 860

UN DUMPER A GRANDE CAPACITE





BM-VOLVO DR 860

IMBATTABLE SUR TERRAINS TRES DIFFICILES

Le Dumper Bolinder-Munktell DR 860 a été conçu en vue de satisfaire aux plus hautes exigences quant à la capacité, à l'efficacité et au rendement économique en matière de transport de déblais, de roches et de gravier. Grâce à sa conception très étudiée, le DR 860 présente une aptitude inégalée au franchissement de terrains difficiles. Chacun de ses éléments a été soumis à des épreuves sévères avant d'être admis au montage, ce qui assure une qualité élevée et une sûreté de fonctionnement dans les moindres détails. La puissance du moteur et la répartition du poids alliées à l'articulation du châssis et à la souplesse du bogie permettent au BM-Volvo DR 860 de passer dans les plus mauvais terrains.



BOGGIE ROBUSTE DE CONCEPTION INEDITE

La conception du boggie joue un rôle prépondérant dans l'aptitude d'évolution en tous terrains. Sur le DR 860, le problème de la conception du boggie a été résolu de manière aussi simple que géniale. Aucun ressort n'est prévu entre les essieux et le châssis, la charge de la benne et du châssis étant transmise aux essieux par des longerons oscillants et d'épais silent-blocs intercalés entre les longerons oscillants et les essieux. La suspension de chacun des essieux est, en principe, identique; chaque essieu est fixé à son propre triangle de poussée s'articulant au milieu du châssis. Les essieux sont maintenus perpendiculaires à l'axe du châssis par des barres stabilisatrices.

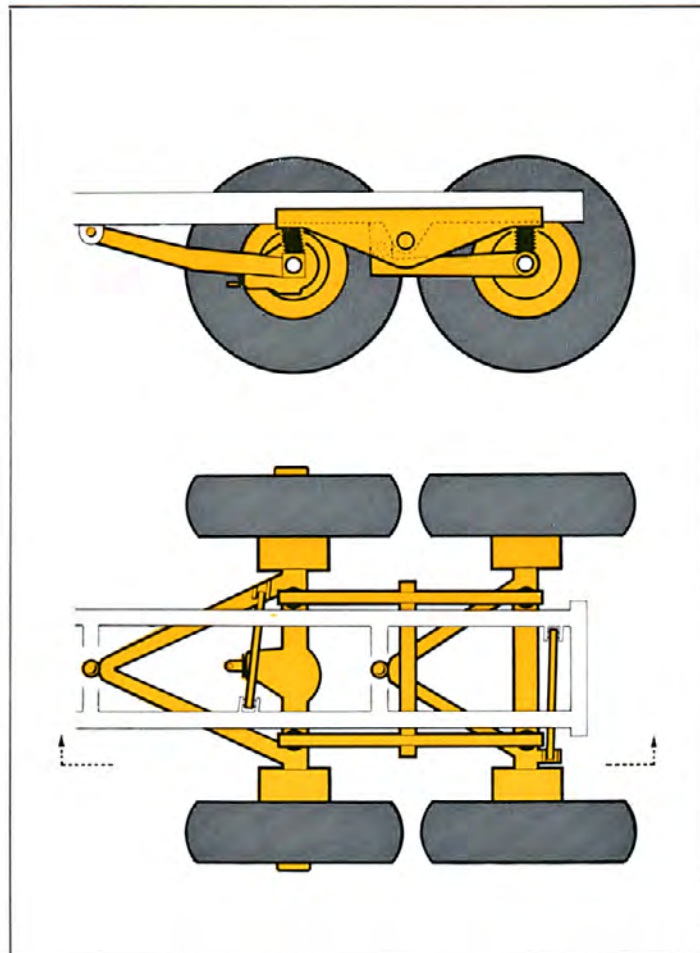

TRACTION A 4 ROUES MOTRICES

Utilisation optimale de la puissance du moteur

Lorsque les 4 roues sont motrices, le DR 860 est en mesure de franchir des terrains glissants très accidentés. Il est possible de passer de la traction à 2 roues motrices à celle à 4 roues motrices, l'engin se déplaçant alors à une vitesse correspondant à l'un des rapports de la gamme inférieure de vitesses. Les deux essieux moteurs comportent un blocage de différentiel.

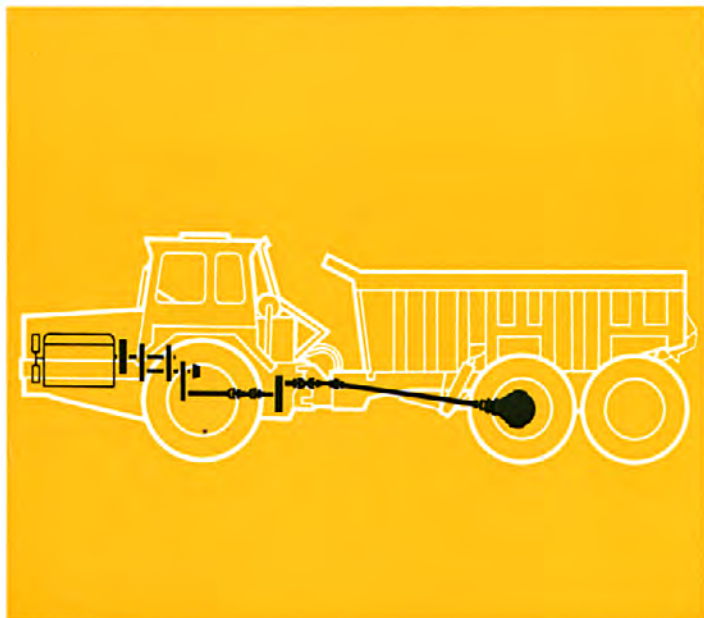

CHANGEMENTS DE DIRECTION PAR ARTICULATION DU CHASSIS

Les changements de direction, obtenus par l'articulation du châssis du groupe moteur par rapport au châssis du groupe porteur, sont commandés par un volant de direction. Celui-ci agit sur des distributeurs hydrauliques d'où l'huile sous pression actionne les vérins à double effet. Un régulateur de débit assure que la vitesse de pivotement de l'articulation soit indépendante de la vitesse de rotation du moteur. Le débattement du groupe porteur par rapport au groupe moteur est, théoriquement, infini. Il en résulte que les roues avant ont toujours une bonne adhérence. Cet agencement confère au Dumper une grande souplesse et lui permet d'utiliser la totalité de l'effort de traction dans les virages.

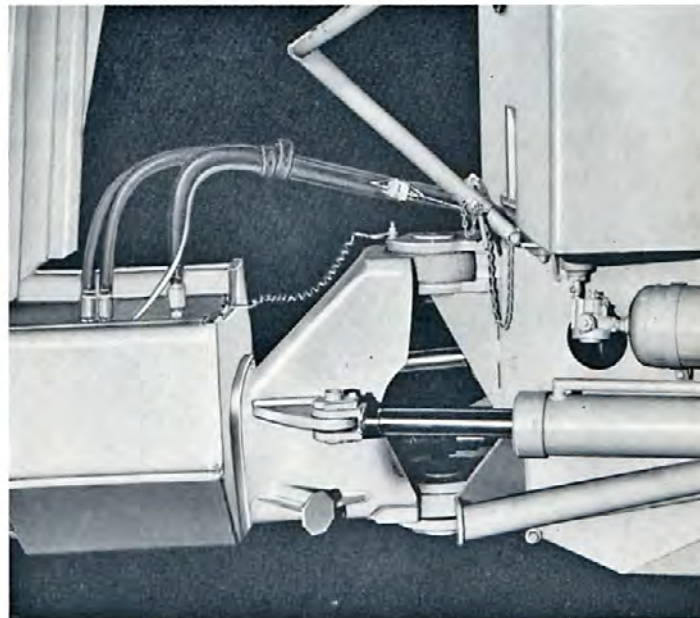

UN DUMPER A GRANDE CAPACITE – EXCELLENT RENDEMENT POUR LE TRANSPORT DE DEBLAIS, DE ROCHES ET DE GRAVIER

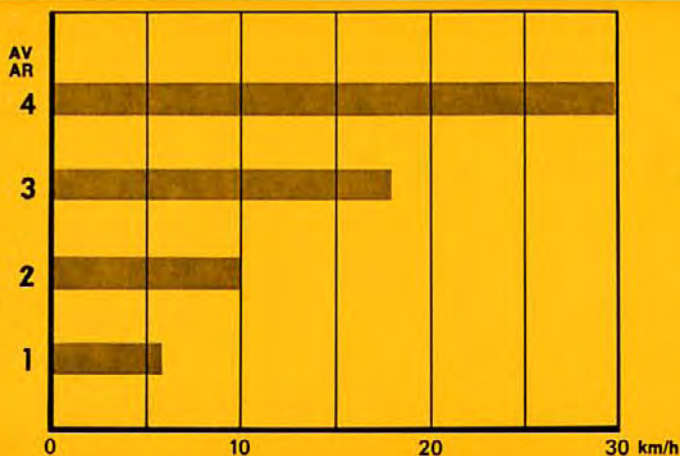

ECHELONNEMENT JUDICIEUX DES GAMMES DE VITESSES

La boîte de vitesses du DR 860 assure un échelonnement très rationnel des gammes de vitesses entre 0 et 27 km/h. Le convertisseur de couple, spécialement étudié pour des engins de transport, assure une consommation modérée de combustible; il est combiné à une boîte de vitesses à commande hydraulique. L'ensemble de la transmission comporte deux rapports de marche lente et deux rapports de marche rapide, AV et AR.

Afin de répondre aux règles du Code de la Route dans certains pays, le régime moteur du DR 860 peut être réglé à 2 300 tr/mn maximum, ce qui correspond à une vitesse maximale de 27,0 km/h.

BM-VOLVO DR 860



FREINS PARTICULIEREMENT EFFICACES

Le DR 860 est équipé de freins particulièrement efficaces. Les freins à disques des roues avant et les freins à tambours des roues du boggie sont mécaniques à commandes pneumatiques. Les roues motrices du boggie sont équipées de freins à ressort assurant automatiquement le freinage en cas de rupture de la conduite d'air comprimé. Les freins à ressorts constituent également des freins de stationnement très efficaces.

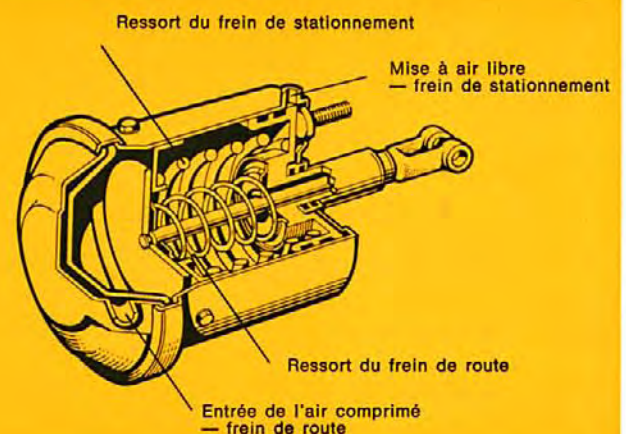

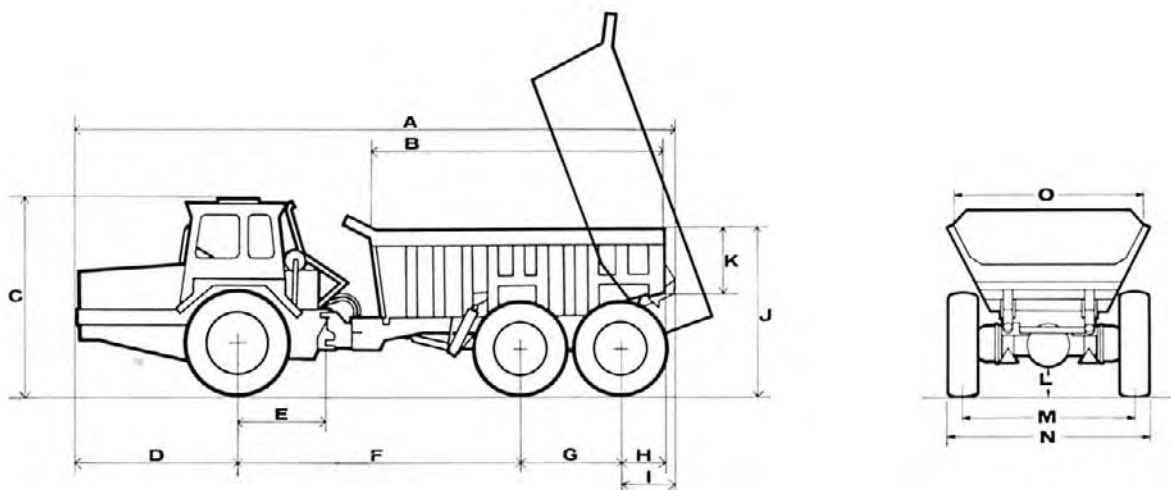

FICHE TECHNIQUE BM-VOLVO DR 860 A

Caractéristiques générales

| | | |
|--------------------------------------|----------------|------|
| Poids en ordre de marche | tonnes | 12,3 |
| Volume de la benne avec dôme SAE | m ³ | 11 |
| Volume de la benne ras avec porte AR | m ³ | 8,2 |
| Longueur h. t. | m | 9,06 |
| Largeur h. t. | m | 2,5 |
| Hauteur de la benne | m | 2,3 |
| Hauteur totale | m | 2,8 |
| Angle de braquage | | 45° |
| Rayon de braquage | m | 7,5 |

Moteur¹⁾

| | | |
|----------------------------------|-----|-----|
| Type diesel, Volvo D 50 A | | |
| Puissance à 2 500 tr/mn SAE | ch | 112 |
| Couple maximum à 1 600 tr/mn SAE | mkg | 36 |
| Nombre de cylindres | | 6 |

Équipement hydraulique

| | | |
|-------------------------------|--------------------|-----|
| Pompe, marque | Vickers | 26 |
| | V 21 A | |
| Pression d'utilisation | kg/cm ² | 120 |
| Débit à 2 500 tr/mn du moteur | l/mn | 140 |

Transmission¹⁾

| | | |
|--|-----------|--|
| Transmission hydraulique avec convertisseur de couple à roue libre | | |
| Marque | Twin Disc | |
| 4 vitesses AV et 4 AR | | |
| 1ère de 0 à 6 km/h | | |
| 2ème de 0 à 10 km/h | | |
| 3ème de 0 à 18 km/h | | |
| 4ème de 0 à 30 km/h | | |
| Commande des 4 roues motrices par asservissement pneumatique. | | |

Freins

Freins pneumatiques agissant sur toutes les roues.
Frein de stationnement: mécanique, agissant sur les roues motrices.

| | |
|----------|-----------------|
| Roues AV | 18.00—25/16 SGE |
| Roues AR | 16.00—24/16 SGG |

Équipement électrique

| | | |
|---------------------------------|----|-----|
| Marque Bosch, tension | V | 12 |
| Capacité de la batterie | Ah | 152 |
| Alternateur Motorola, puissance | W | 475 |
| Démarrateur | ch | 4 |

Équipement à air comprimé

| | | |
|---------------------------|----------------------------|--|
| Compresseur, marque Bosch | | |
| Cylindrée du compresseur | 125 cm ³ | |
| Pression de travail | 6,2 à 7 kg/cm ² | |

Contenances

| | | |
|--|---|-------|
| Circuit hydraulique | l | 230 |
| Réservoir de fluide hydraulique | l | 200 |
| Réservoir de combustible | l | 225 |
| Pompe de protection antigel | l | 0,4 |
| Réservoir à air comprimé, groupe moteur | l | 20+6 |
| groupe porteur | l | 20+20 |
| Réducteur pour traction à 4 roues motrices | l | 1,6 |
| Carter à huile de lubrification du moteur | l | 17,0 |

Dimensions

| | | |
|-------------|---|------|
| A | m | 9,06 |
| B | m | 4,24 |
| C | m | 2,80 |
| D | m | 2,65 |
| E | m | 1,28 |
| F | m | 4,05 |
| G | m | 1,55 |
| H | m | 0,85 |
| I | m | 0,98 |
| J | m | 2,30 |
| K | m | 0,70 |
| L | m | 0,38 |
| M, voie: AV | m | 1,97 |
| AR | m | 2,05 |
| N | m | 2,50 |
| O | m | 2,35 |

Équipement supplémentaire

| | | |
|------------------------|-----------------|--|
| Porte AR | | |
| Fond de benne renforcé | | |
| Pneus AV | 18.00—25/12 XR | |
| Pneus AR | 14.00—24/20 HRL | |
| | 20.5—25/12 XR | |

Répartition des poids

| | Poids sur l'essieu AV | Poids sur le bogie AR | Poids total |
|------------------------------|-----------------------|-----------------------|-------------|
| | Kg | Kg | Kg |
| 1. A vide | 7 000 | 5 300 | 12 300 |
| 2. Charge utile de 13 700 kg | 10 000 | 16 000 | 26 000 |
| 3. Charge utile de 16 200 kg | 10 000 | 18 500 | 28 500 |

Nous nous réservons tous droits de modification sans autre préavis.

¹⁾ Afin de répondre aux règles du Code de la Route dans certains pays, le régime moteur du DR 860 peut être réglé à 2 300 tr/mn maximum, ce qui correspond à une vitesse maximale de 27,0 km/h.



CABINE DE CONDUITE SPACIEUSE ET CONFOR- TABLE

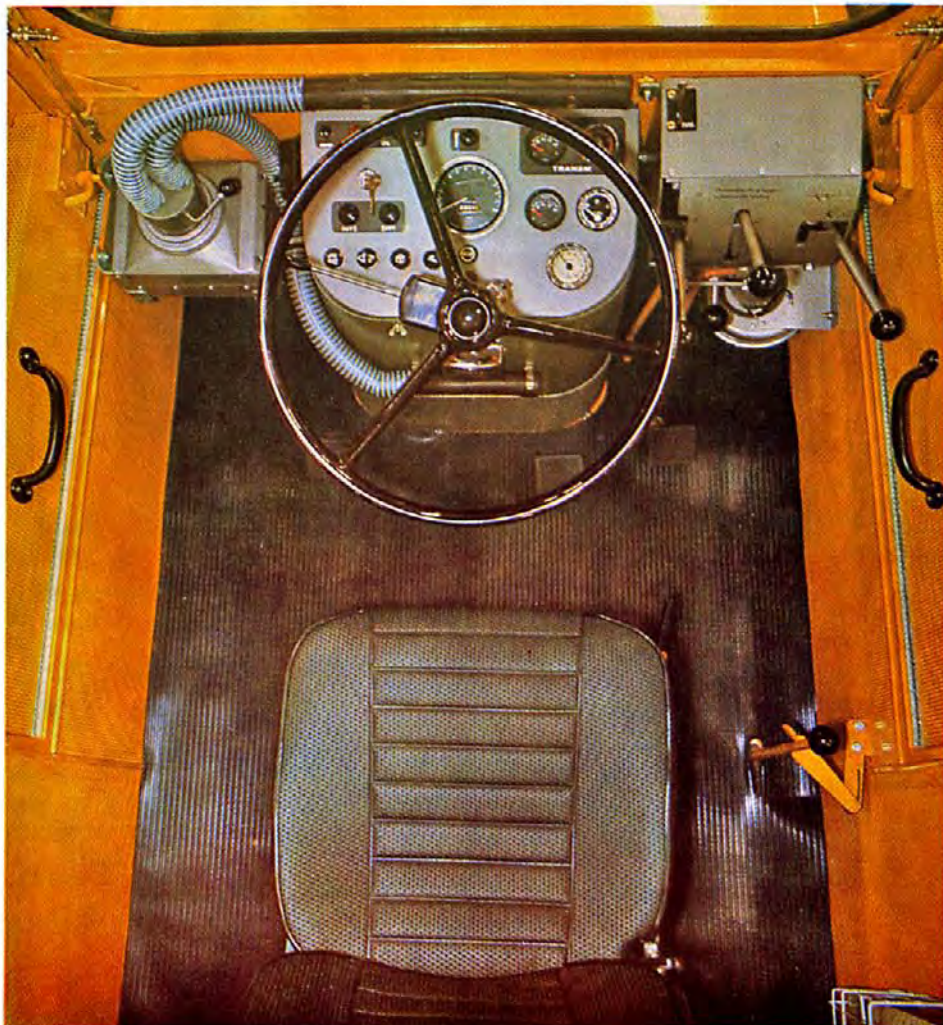

CABINE A L'EPREUVE DES CHOCS

La cabine a été étudiée dans les moindres détails de manière à permettre au conducteur de concentrer entièrement son attention à la conduite de l'engin. Tous les organes de commande et instruments sont groupés de manière à être aisément accessibles et parfaitement visibles. Le siège, monté sur ressorts, est équipé d'un amortisseur hydraulique et peut être réglé de manière à s'adapter à chaque conducteur. Le plancher de la cabine est plat et très spacieux. Ce confort est encore amélioré du fait que celle-ci est montée sur blocs en caoutchouc et qu'elle est entièrement isolée du compartiment moteur.

Le levier de changement de vitesse et les leviers de sélection de gamme de vitesses de la traction à 4 roues motrices sont agencés sur une console spéciale, à droite du volant. Tous ces leviers sont faciles à manœuvrer et leur course est réduite.

Cette cabine offre des conditions de visibilité et de ventilation excellentes. Les portières peuvent être immobilisées en position ouverte et le pare-brise peut être réglé à la position d'ouverture désirée.

La sécurité du conducteur est assurée par la robustesse de la cabine qui a subi avec succès des épreuves de chocs. La lunette AR est protégée par une grille. Des poignées et des marchepieds facilitent l'accès à la cabine.



DUMPER BM-VOLVO DR 860—RAPIDE ET MANIABLE AVEC UN RAYON DE BRAQUAGE COURT—FACILE A CONDUIRE

Le rayon de braquage court, la direction servo-assistée et la transmission Power Shift font du DR 860 un engin rapide et maniable. La sécurité est assurée par une direction qui fonctionne parfaitement, même en cas d'arrêt du moteur à la suite d'une panne de combustible, par exemple. Le conducteur dispose d'une excellente visibilité, un facteur qui contribue à accroître la sécurité.



- Moteur puissant et robuste — moyennes horaires élevées
- Convertisseur de couple — effort de traction accru quand la résistance à l'avancement augmente
- Boîte de vitesses à commande hydraulique — passage rapide des vitesses sans pédale de débrayage
- Boggie spécialement étudié — répartition optimale de la charge en terrain accidenté
- Poste de conduite très bien aménagé — confort très poussé
- Cabine à l'épreuve des chocs et freins à air comprimé — sécurité parfaite



BOLINDER-MUNKTELL

— société membre du groupe Volvo,
Eskilstuna, Suède

Nr 2169 F