

14,4 - 15,8 t, 136 hv

VOLVO PYÖRÄALUSTAINEN KAIVUKONE
EW140C



MORE CARE. BUILT IN.



VOLVO – LUOTTAMUKSESI ARVOINEN KUMPPANI.

Luottamus koneeseen merkitsee sitä, että tiedät sen hoitavan työn riippumatta vuorokauden ajasta tai työskentelyolosuhteista. Volvo EW140C on luottamuksesi arvoinen. Se on monipuolinen kone niin nostoon kuin kaivuunkin. Se sopii kaikkiin töihin yhtä hyvin tien päällä kuin sen ulkopuolella.

Monitoiminen. Erittäin liikkuva. Polttoaine-taloudellinen. Mukava. Volvo EW140C muodostaa jo yksin monipuolisen koneen. On aika lähteä liikkeelle.

Volvo: kansainvälinen, paikallinen kumppanisi

Vuodesta 1927 lähtien Volvo on niittänyt mainetta lisäarvoa ja tyytyväisyyttä tuottavien ratkaisujen tekijänä. Volvon toiminta perustuu kolmeen perusarvoon: laatuun, turvallisuuteen ja ympäristöstä huolehtimiseen. Laajaa maarakennuskoneiden valikoimaa kartuttaa Volvon kaupallisten kuljetusratkaisujen määrä, johon kuuluvat linja-autot, kuorma-autot, lentokone- ja merimootorit. Volvo on myös maailman suurin 9 - 18 litran dieselmootoreiden valmistaja, ja moottoreiden polttoainetaloudellisuus on aivan omaa luokkaansa. Tänäpäin perinne jatkuu Volvo C-sarjan kaivukoneiden myötä. Ne on suunniteltu ja valmistettu Volvon tiukkojen standardien mukaisesti niin, että ne varmasti täyttävät käyttäjien odotukset: Volvo on luotettava yhteistyökumppani.

Yhden koneen muodostama tehoryhmä

Muut koneet voivat tavoitella kruunua, mutta Volvon C-sarjan kaivukoneet ovat kiistattomasti maarakennuskoneiden kuninkaita. Mitä ominaisuuksia EW140C sitten tarjoaa pitääkseen asemansa? Lukiessasi eteenpäin asia kyllä selviää. Volvo EW140C on yksi kone, mutta se pystyy todella moniin töihin: kaivamaan ojia, vasaroimaan kalliota, lajitteluun,

viemärintöihin, poraamaan reikiä perustuksille, sahaamaan betonipintoja, korjaamaan myrskyn tuhoja siltojen alta jne. Ominaisuuksia on lukemattomia.

Kaikki tämä tasapainoisessa paketissa, joka liikkuu työmaiden välillä jopa 35 km/h. Eikä EW140C riko teiden tai parkkipaikkojen päällysteitä telaketju-koneiden tapaan.

Kuljettaja hallitsee kaikkia toimintoja ohjaamosta

Tilavammasta ohjaamosta on erinomainen näkyvyys, nyt myös uuden läpinäkyvän kattoluukun kautta. Mukavuutta tuo erittäin tehokas ilmastointilaitte ja turvallisuutta lisäävät uudet vankat ohjaamon pilarit. Herkästi kuljettajan liikkeisiin reagoivien hallintalaitteiden avulla voi vapaasti säätää hydrauliiikan tuottoa ja painetta. Nesteiden määrää voidaan myös seurata suoraan ohjaamosta.

Liikkuvuus, käytön helppous, mukavuus ja monipuolisuus tekevät EW140C:stä voittajan. Voit käyttää useampia työvälineitä ja hoitaa siten enemmän toimeksiantoja. Kaikki tapahtuu hallitusti. Päivän aikana saat enemmän aikaan – pienemmällä polttoainemäärällä. Ja päivän päätteeksi saat sen, mitä kaikki urakoijat haluavat – enemmän tuottoa.





• Hyvä liikkuvuus ahtaissa paikoissa.



• Volvo Care Cab -ohjaamosta on hyvä näkyvyys.



• Monipuolisen kaivukoneen suorituskyky ja toimivuus.



• Volvo on laadun ja innovatiivisuuden varma merkki.



• Erikoisvahvat komponentit varmistavat luotettavuuden.

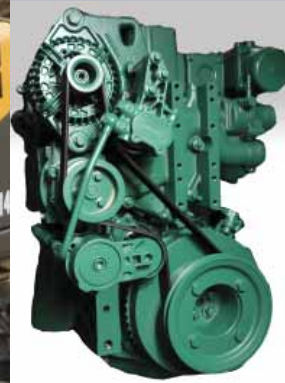

• Tehokas ja älykäs Volvo V-ACT -moottori.

- Jykevää, liikkuvaa koneita hoitaa tehokkaasti monen koneen työt.
- Hydraulikan tuoton ja paineen säätö ohjaamosta.
- Ohjaamon mukavuus ja sen tarjoama näkyvyys lisää tuottavuutta.
- V-ACT-moottorin vääntömomentti on suuri jo alhaisilla kierrosluvuilla ja sen polttoainetaloudellisuus on erinomainen.

NÄIN HYVÄ OHJAAMO VOI OLLA VAIN VOLVOSSA.

Miksi Volvon C-sarjan Care Cab -ohjaamo on niin tilava, mukava ja turvallinen? Siihen on helppo vastata. Volvo tietää, että kaivukoneen kuljettaja on erittäin tärkeä.

Teimme EW140C:n ohjaamosta tilavamman, suurensimme lasipintoja, lisäsimme läpinäkyvän, avattavan kattoluukkuvaihtoehdon ja teimme kaikesta istuimesta ohjauskonsoliin helposti sopivaksi säädettäviä. Paransimme henkilökohtaista mukavuutta.

Paras työpaikka

Kun kuljettaja työskentelee yhden työvuoron EW140C:n ohjaimissa, hän ei halua enää käyttää toista konetta. Ohjaamon suunnittelu lähtee kuljettajasta, joten ei ole mitenkään hämmästyttävää, että EW140C:n Care Cab -ohjaamo on täynnä tuottavuutta lisääviä ominaisuuksia. Ne eivät ainoastaan helpota kuljettajan työtä, vaan lisäävät myös omistajan kilpailukykyä. Tuottavuus ja tuotot syntyvät ohjaamossa.

Nyt on helpompaa kuin koskaan aikaisemmin olla tuottava – suoraan kuljettajan istuimelta. Moottoriöljyn, jäähdytysnesteen, hydraulioöljyn ja suodattimien päivittäiset tarkastukset voi tehdä helpopolukuisen, elektronisen näytön välityksellä. Ei enää kiipeilyä koneen ympärillä päivittäisten huoltotarkastusten takia.

Lisävarusteena saatava Volvo Care Track -järjestelmä toimii yhteistyössä koneen diagnosointijärjestelmän kanssa ja sen avulla saadaan tiedot koneen sijainnista, käytöstä ja polttoainekulutuksesta sekä voidaan lähettää huoltomuistutukset ja paljon muuta. GPS-tekniikan avulla Care Track siirtää tiedot langattomasti tietokoneen kautta. Care Track on myös varkaudenestojärjestelmä, sillä sen avulla voidaan rajoittaa sitä maantieteellistä aluetta tai aikaa, jolloin konetta voidaan käyttää.

Työvälineet voidaan kiinnittää nopeasti ja mukavasti. Kuljettaja voi säätää hydrauliliikan tuottoa ja painetta ohjaamosta, jolloin säästyy paljon aikaa töissä, joissa

joudutaan usein vaihtamaan työvälineitä. Hydrauliliikan ansiosta ohjaaminen on pehmeän mukavaa keveitä hallintavipuja liikuttamalla. Myös ajaminen on pehmeää, liikutaanpa sitten täydellä nopeudella tai ryömintävauhdilla.

Superluokan näkyvyys

Volvo tunnetaan jo ohjaamosta, jossa on alan paras näkyvyys. Olemme nyt vielä parantaneet näkyvyyttä lisäämällä ikkunapintaa ja läpinäkyvän kattoluukun. Kattoluukun avaamista helpottaa kaasujousi. Näkyvyys parani myös merkittävästi, kun siirsimme tuulilasinyyhkimien moottorin vasemmalle, jolloin pyyhkimien suuren alueen. Ohjauskonsoli siirtyi eteen ja taakse, joten se ei estä näkyvyyttä eteen. Kun kaksiosainen puomi on sisäänvedettynä, näkyvyys oikealle puolelle on hyvä ja kuljettaja voi ajaa ilman näköestettä.

Lisävarusteena saatava, turvallisuutta lisäävä takakamera on integroitu ohjaamon näyttöön. Kaivamisessa, nostamisessa ja esim. putkien asentamisessa kuljettajalla on selkeät näkölinjat, mikä lisää turvallisuutta ja tuottavuutta.

Jäähdytysjärjestelmän tuuletin on sijoitettu uuteen paikkaan, joten paineistettu ohjaamo on entistä hiljaisempi. Uusi vaimennettu kiinnitys estää värinöiden vaikutuksen kuljettajaan pitkänkin työvuoron aikana. Parannettu istuin lisää mukavuutta – ja vähentää merkittävästi kehoon kohdistuvia värinöitä.



• Erinomainen näkyvyys työkohteeseen.

- Ilmajousitettu kuljettajan Deluxe-istuin on säädettävissä kaikkiin suuntiin, joten kaikenkokoiset kuljettajat löytävät siitä varmasti itselleen sopivan ajoasennon.
- Hallintavipukonsolia voidaan säätää ylös, alas, eteen ja taakse.
- Hallintavivussa olevan ajosuunnan valitsinkytkimen avulla ohjaus on helppoa. Se vähentää jalan väsymistä verrattuna kaksisuuntaiseen polkimeen.
- Leveämmässä ohjaamossa on enemmän jalkatilaa.
- Elektronisen valvontapaneelin avulla voi tarkastaa nesteet ja suodattimet ohjaamosta käsin.
- Mahtavat ikkunapinnat tarjoavat alan parhaan näkyvyyden.
- Läpinäkyvän, avattavan kattoluukun kautta näkee tarvittaessa hyvin ylöspäin.
- Kuljettajaa kohti kääntyvä ohjauspylväs ei estä näkyvyyttä.
- Irrotettava tuulilasin alaosa on helppo säilyttää ohjaamon oven kotelossa.
- Takakamera (lisävaruste) lisää turvallisuutta.
- Uusi vaimennettu kiinnitys vähentää värinöitä ja värinöitä.
- 14-venttiilinen ilmastointi pitää ohjaamon ilman mukavana kaikissa sääoloissa.



• Säädettävä ohjauspylväs lisää toimivuutta.

• Kaikki hallintalaitteet ovat hyvin kuljettajan ulottuvilla.

• Hyvä näkyvyys taakse, isot säilytystilat.

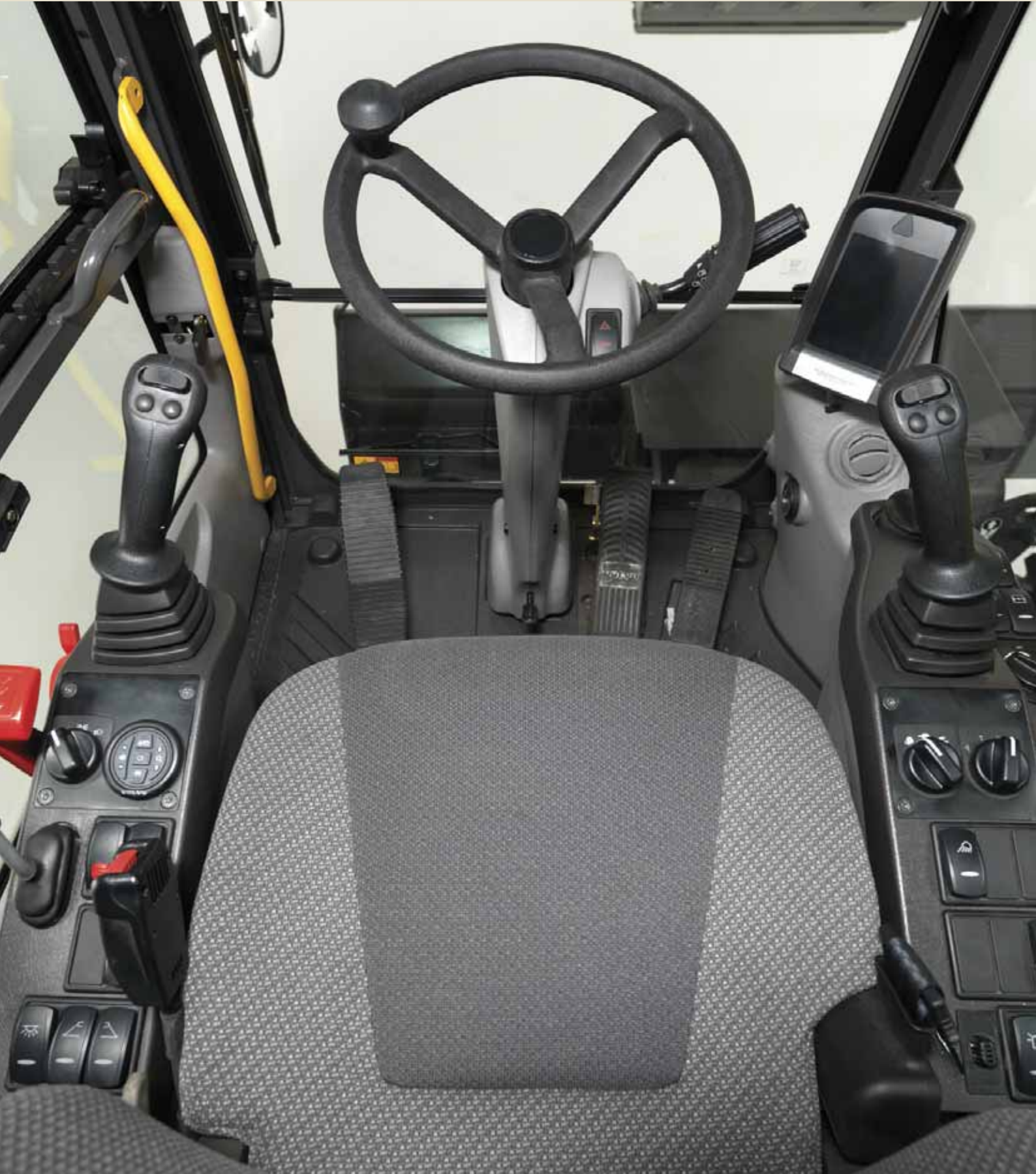

MONEN KONEEN TYÖT – YHDELLÄ KONEELLA.

Jokainen urakoitsija etsii kilpailukykyään parantavia ominaisuuksia. Siksi olemmekin lisänneet monta sellaista Volvon pyöräalustaisiin kaivukoneisiin. EW140C on ylivoimainen monitoimikone, joka tekee monen eri koneen työt – alemmilla kustannuksilla ja suuremmilla tuotoilla.

Työvälinevaihtoehtoja on monia kauhasta ja vasarasta aina kahmariin ja kouraan asti. Volvo EW140C on enemmän kuin kone. Se on oikea voimanpesä.

Yksi kone, monta ratkaisua

Volvo EW140C pystyy käyttämään tehokkaasti monia eri työvälineitä, joilla se voimansa ja vakautensa avulla pystyy tekemään monen eri koneen työt. Käytettävissä olevat monet työvälineet ja mahdollisuus säätää hydrauliiikan tuottoa ja painetta suoraan ohjaamosta tekevät EW140C:stä koneen, jossa on monen koneen ominaisuudet – yhdessä ainoassa koneessa.

Iso osa EW140C:n menestyksestä perustuu sen liikkuvuuteen. Olipa työmaa kaupungin keskustassa tai kauempana maaseudulla, EW140C liikkuu työmaalta toiselle joustavasti ja suurella matkavauhdilla – jopa 35 km/h. Ei tarvita koneiden siirtoa – EW140C tulee paikalle nopeasti ja voi sujuvasti vaihtaa työstä ja työkalusta toiseen.

Työvälineitä moneen lähtöön

EW140C pystyy työvälineineen täyttämään lähes kaikkien asiakkaiden tarpeet. Nopea työvälineiden kiinnitys ja monipuoliset työskentelyasennot nostavat tämän kaivukoneen suorituskyvyn aivan uudelle tasolle. Pitkä ulottuvuus ja hienosti toimiva ryömintätoiminto mahdollistavat tehokkaan ojituksen.

Pehmeän, kuorman tunnistavan hydrauliiikan avulla sujuvat niin asfaltin leikkaaminen tai nostot ahtaissa tiloissa. Vakautensa ja voimansa ansiosta kone selviytyy erinomaisesti putkien nostamisesta tai asennuksesta, rakennusmateriaalien siirroista tai liikenteen betoniporsaiden asettelusta. Tehokkaalla hydrauliiikalla voidaan käyttää vasaraa, tukkisaksia, poraa, pensasraivainta ja jotain muuta monista työvälinevaihtoehtoista.

Voit nopeasti liittää EW140C:hen kaivutai ojituskauhan, repijän, tiivistäjän, niittokoneen ja pulveroijan – ja paljon lisää.





• Ulottuvuutta ja tehoa kaivu- ja kuormaustöihin.



• Vankka hydraulikka auttaa vaikeassakin maastossa.



• Ulottuvuutta ja tehoa nosto- ja asennustöihin.



• Kaksiosainen puomi lisää monikäyttöisyyttä.



• Pikakiinnityksen avulla työvälineen vaihto käy nopeasti ohjaamosta.

- Monipuolisen työvälinevalikoiman avulla kone pystyy moniin töihin.
- Soveltuu teille ja työmaille rikkomatta herkkiä alustoja.
- Pikakiinnityksen avulla työvälineet on helppo vaihtaa nopeasti ja helposti.
- Suuri vääntö jo alhaisilla kierroksilla takaa tehon, liikkuvuuden ja alhaisen melutason.
- Puskulevy ja tukijalat lisäävät vakautta kaivu- ja nostotöissä.
- Ajaminen sekä täydellä nopeudella että ryömintävauhdilla on mukavaa.

VOLVO VOIMA ON SUORITUSKYVYN YDIN.

Jotta todella voisit ymmärtää Volvon voimajärjestelmällä varustetun koneen edut, sinun pitäisi kokea se. Yksi työvuoro EW140C:n ohjaimissa ja tiedät, mistä on kyse. Huomaat kaivamisen voiman ja helpon putkien ja kuormalavojen hallinnan. Koet suuren vääntövoiman jo alhaisilla kierrosluvuilla ja huippuluokan polttoainetaloudellisuuden. Luonnollisesti on tärkeintä, että kone pystyy osoittamaan tuottavuutensa – lisäämään tuottojasi.

Ylivoimaista, tarkoituksenmukaista voimaa

Volvo tuntee voiman, onhan se maailman johtava keskikokoisten dieselmoottoareiden valmistaja. Kun puhutaan moottorin tilavuudesta, vääntövoimasta ja hydrauliliikan tuotosta, Volvo EW140C osoittaa todella monipuolista suorituskykyä.

Mikä lisää Volvo voiman kilpailuetua työmailla? Se tulee täydellisesti Volvo teknologian kanssa integroiduista komponenteista, joiden avulla saadaan paras teho jokaisesta männän iskusta ja tahdist.

Elektronisesti ohjattu moottori optimoi hydrauliiikan tuoton moottorin käyntinopeuden ja tehtävän työn vaatavuuden perusteella. Kuljettajilla on käytössään moottorin ohjelmat erittäin laajaa työkirjoa varten. Voit olla varma, että käytössäsi on kaikilla nopeuksilla optimaalinen maksimi-

mivoima. Lisäksi EW140C:n moottori vastaa hyvin kuljettajan liikkeisiin jo alhaisilla kierrosluvuilla.

Edistyksellinen Volvo V-ACT -moottori täyttää Tier 3 / Stage IIIA -päästö määräykset, joten se huomioi ympäristön. Uusia polttoaineen ruiskutus- ja imuilman ohjausjärjestelmiä hyödyntävässä V-ACT:ssa palaminen tapahtuu tehokkaammin ja päästöt ovat pienemmät. Saat enemmän irti jokaisesta dieselpisarasta.

Vankka, tasapainoinen hydrauliiikka

Hiljaisempi pääpumppu mahdollistaa vahvan öljytuoton hydrauliiikka-, ajo- ja kääntötoiminnoille, mikä varmistaa pehmeän ja nopeasti reagoivan suorituskyvyn – erityisesti erilaisia työvälineitä vaativissa toiminnoissa. Kääntömoottorin suurempi



• Maailman työmailla testattu, todistetusti hyvä.

vääntömomentti nopeuttaa työskentelyä rinteillä tai kuormauksissa.

EW140C:n moottori on pyöräkuormaan moottorista kehitetty moottori erityisesti kaivukonekäyttöön. Moottorissa on siksi enemmän sellaisia komponentteja ja osia, joita käytetään myös muissa Volvo koneissa. Tämä parantaa osien saatuutta, alentaa käyttökustannuksia ja lisää käyttötunteja.

Volvon voiman käytettävyys paranee vielä VCADS Pron ja MATRIS -työkalujen avulla. Näiden tietokonepohjaisten työkalujen avulla voidaan analysoida ja hallita polttoaineen käyttöä, koneen toimintoja ja hyödyntämistä. Volvo CareTrackin ja satelliittien avulla kaivukone – tai vaikka koko konekanta – voidaan paikallistaa ja sitä voidaan hallinnoida.

VOLVO JOHTAA MOOTTOREISSA MAALLA, MERELLÄ, ILMASSA JA AVARUUDESSA.

Maailman johtavana 9 - 18 litran dieselmoottoareiden valmistajana Volvolla on ylittämätön osaaminen maailmaa liikuttavien voimajärjestelmien suunnittelijana. Tuotavia ja erittäin polttoainetaloudellisia Volvo moottoreita käyttävät Volvo Construction

Equipment, Volvo Aero, Volvo Buses, Volvo Penta ja Volvo Trucks. Moottoreidemme suorituskyky on hiottu huippuunsa niin maalla, merellä, ilmassa kuin avaruudessakin. Johtava tutkimus- ja kehitystoimintamme pitää Volvo Yhtymän tuotteet

tuottavuuden kärjessä. Joten tiedät meidän puhuvan totta, kun sanomme, että Volvo moottorit on testattu myös kovissa käytännön töissä. Luota sanaamme ja meihin. Se on Volvo voiman todellinen etu.





• Valmiilla ohjelmilla ohjataan suorituskykyä.



• Hydrauliiikan tuotto työn vaativuuden mukaan.



• Luota Volvon voimaan, kestävytyteen ja tuloksiin.



• Moottorit on valmistettu tekemään monia eri töitä.

Vääntävä V-ACT-moottori

- Tarkka, suurella paineella toimiva ruiskutusjärjestelmä.
- Tehokkaampi turbo.
- Innovatiivinen pakokaasujen kierrätysjärjestelmä.
- Suuri vääntömomentti jo alhaisilla kierrosluvuilla.
- Alan johtava polttoainetaloudellisuus.

Elektronisesti ohjattu moottori

- Anturit syöttävät tietoja moottorin ohjausjärjestelmään reaaliaikaisesti.
- Järjestelmä optimoi palamisen antureiden palautteen pohjalta.
- Hydrauliiikkaan ohjataan maksimaalinen käytettävissä oleva voima.

Tasapainoinen hydrauliiikka

- Maksimaalinen hydrauliiikkavoima on sovitettu moottorin käyntinopeuden mukaan.
- Volvo hydrauliiikan avulla tuotto ohjataan sinne, missä sitä tarvitaan.

Telematiikkajärjestelmä ja koneen hallinta

- Volvo CareTrack -telematiikkajärjestelmä mahdollistaa koneen valvonnan etäältä.
- Koneen sijainti- ja suorituskykytiedot, vikakoodit, hälytykset ja paljon muuta.
- Diagnosointi- ja koneen käyttötiedot saatavissa MATRISin ja VCADS Pron kautta.

INNOVAATIOT EIVÄT OLE KOSKAAN NÄYTTÄNEET NÄIN HYVILTÄ.

ENEMMÄN TURVALLISUUTTA

- **Turvallisuus on yksi Volvo perusarvoista** ja se kyllä näkyy koneissamme.
- **Uudessa Volvo Care Cab** -ohjaamossa on kuljettajaa suojaava rakenne.
- **Takakamera** (lisävaruste) lisää kuljettajan varmuutta.
- **Ylävaunun moottorin yläpuolinen osa on tasainen**, joten näkyvyys on erinomainen.
- **Luistamattomilla, rei'itetystä teräslevystä valmistetuilla askelmilla ja kulkusilloilla** askel pitää.
- **Pidemmät ohjaamon askelmat** kestävät kulutusta ja on tarvittaessa helppo vaihtaa.
- **Alhainen melutaso** ohjaamossa ja koneen ulkopuolella.
- **Ohjaamossa oleva katkaisin** sammuttaa moottorin hätätapauksissa.
- **Läpinäkyvän, avattavan kattoluukun** kautta näkyvyys ylöspäin on hyvä.
- **Merkkivalo** ilmoittaa, mikäli työvälineen pikakiinnitys on onnistunut.
- **Polttoainetehokas, matalapäästöinen moottori** huomioi hyvin ympäristön.
- Ulkomaalauksessa on käytetty **lyijytöntä maalia**.
- **Volvo kaivukoneiden osat on 95%: sesti kierrätettäviä.**

ENEMMÄN RATKAISUJA

- **Lisähydrauliikan avulla** käytetään monia erilaisia työvälineitä:
 - Kahmari
 - Luiskakauha
 - Kallistus- ja pyörityskiinnikkeet
 - Pensasraivain
 - Tiivistäjä
 - Pora
 - Paalujunta
 - Pulverioija
 - Vasara
- **Hydrauliikan tuoton ja paineen säätö** ohjaamosta hallintavivussa olevan painikkeen avulla.
- **Ohjaamosta käsin täydellinen vasaran/saksien hallinta** mukaan lukien tuoton ohjaus, paineen säätö ja mahdollisuus varastoida muistiin työvälineiden käytön esiasetukset ohjaamon näppäimistön avulla.
- **Volvo työvälineiden pikaliitettä.**
- **Kallistus- ja pyörityskiinnikkeet** mahdollistavat 360-asteisen liikkuvuuden ja erinomaisen ketteryyden.





ENEMMÄN OHJAAMOMUKAVUUTTA

- **Tilavampi Volvo Care Cab** säädettävine ohjauspaneelieineen ja taustavalaistuine kytkimineen.
- **Suurempien ikkunapintojen** ansiosta huippuluokan näkyvyys.
- **Kääntyvä, ergonominen ohjauspylväs** varmistaa selkeät näkölinjat.
- **Helppokäyttöinen ajosuunnan valintakytkin** hallintavivussa.
- **Ohjaamon vaimennettu kiinnitys** vähentää kuljettajaan kohdistuvia värinöitä.
- **Elektronisesti ohjattu, tehokas ilmastointi** varmistaa mukavan työskentelylämpötilan ulkoilmasta riippumatta.

ENEMMÄN TUOTTOJA

- **Moottorin polttoainetaloudellisuus** on alan parasta luokkaa.
- **Volvo V-ACT -moottorin päästöt ovat alhaiset.**
- **Tunnetusti tehokas hydrauliiikka:** tehoa sinne, missä sitä tarvitaan.
- **Tasapainoista voimaa;** öljyn takaisinkierätyks ja prioriteettitoiminnot mahdollistavat nopeat käännöt ja lisäävät joka työvuoron tuottavuutta.

ENEMMÄN LAATUA

- **Leveiden tukijalkojen** ansiosta erinomainen vakaus.
- **Puskulevyn alapinta on leveä,** jotta se ei vahingoittaisi alustan pintaa.
- **Jykevän vankka alavaunu.**
- **Erittäin raskaisiin töihin suunnitellut puomi ja varsi.**
- **Pitkä akseliväli** lisää vakautta ja tekee ajosta pehmeää.

ENEMMÄN KÄYTTÖTUNTEJA

- **Elektroninen ohjausyksikkö** valvoo ja diagnosoi kaikkia toimintoja.
- **Helposti vaihdettava ohjaamon ilman-suodatin** sijaitsee ohjaamon ulkopuolella.
- **Satelliittipohjainen CareTrack-järjestelmä** valvoo ja etsii vikoja. Koneen sijainti- ja suorituskykytiedot, vikakoodit, hälytykset ja paljon muuta.
- **Päivittäiset tarkastukset voidaan tehdä ohjaamon näytön välityksellä.**
- **Pitkäikäinen hydraulioiljy,** öljynvaihdiväli 4 000 tuntia.
- **Voitelukohteet on mukavasti keskitetty.**
- **Elektroninen ohjausyksikkö** valvoo ja diagnosoi kaikkia toimintoja.
- **Jäähdytysjärjestelmä on aikaisempaa helpommin puhdistettavissa.**

RÄÄTÄLÖITÄVÄT OMINAISUUDET ANTAVAT SINULLE ENEMMÄN.

Volvon C-sarjan pyöräalustaisissa kaivukoneissa on tuottavuus sisäänrakennettuna, eikä se jää siihen. Volvolla on runsaasti erilaisia varusteita, kuten hydraulisia pikakiinnittämiä, työvaloja, kuljettajan istuimia, takakameroita ja kylmäkäynnistysjärjestelmiä. Volvo tarjoaa enemmän suojaa, mukavuutta, voimaa – ja vielä enemmän vaihtoehtoja.

Kaksiosainen puomi

Kätevä kaksiosainen puomi tarjoaa joustavuutta useita työvälineitä vaativiin töihin.

Varkaudenestojärjestelmä

Laitteeseen on annettava turvakoodi moottorin käynnistämiseksi. Koodin voi muuttaa VCADS-Pron avulla. Laitteeseen voi myös määritellä tietyn ajan, jonka kuluessa moottorin voi käynnistää uudelleen ilman turvakoodia.

Ohjaamosuojat FOG ja FOPS

Putoavien esineiden suoja (FOG) ja ohjaamoon asennettava putoavien esineiden suoja (FOPS) lisäävät turvallisuutta esimerkiksi räjäytys- ja louhintatöissä. Kaasujousella varustettu FOG-suoja voidaan asettaa toiseen asentoon, mikä helpottaa ikkunan puhdistusta.

Hydraulinen pikakiinnitys

Ota kaikki irti vasarasta, murskaimesta ja kallistus- ja pyörityskiinnikkeistä hyödyntämällä hydraulisia pikakiinnitteitä. Säädä hydrauliiikan tuottoa ja painetta puomin ja varren pituuksien mukaan. Saatavana hydrauliiikan yksi- tai kaksoispumppujärjestelmä tarpeen mukaan.

Elektronisesti ohjattu ilmastointi

Elektronisesti ohjattu, tehokas ilmastointi varmistaa mukavan työskentelylämpötilan ulkoilmasta riippumatta. Lämmityksen käsiasäätö on vakiona.

Ergonomiset kuljettajan istuimet

Valikoimassa on useita ergonomisia, ilma- ja jousitettuja istuimia. Monipuoliset säätömahdollisuudet lisäävät mukavuutta, ja istuimet sopivat kaiken kokoisille kuljettajille.

Tarkka hallinta ranteen liikkeellä

Kyynärnojaan on saatavana hallintavivut, joilla konetta voi ohjata helposti ranneliikkeen avulla. Kuljettaja pysyy virkeänä ja suorituskyky paranee. Myös sormenpäillä hallittavat sähköproportionaaliset säätimet on saatavana vipuihin.

Moottorin jäähdytysnesteen lämmitin

Dieselillä toimiva jäähdytysnesteen lämmitin helpottaa käynnistystä kylmällä ilmalla lämmittäen samalla ohjaamoa. Lämmittimessä on ajastin.

Työvalot, pyörivä varoitusmajakka

Vastapainon päällä taakse suunnatut, katolla olevat ja puomin molemmilla puolella eteenpäin suunnatut halogeenityövalot antavat hyvän näkyvyyden koko työalueelle. Pyörivän varoitusmajakan ansiosta kone näkyy paremmin työmaalla ja tiellä.

Takakamera

LCD-näyttöä voidaan käyttää takakameran monitorina. Peruuttaminen ja kääntyminen on turvallisempaa kuljettajan näkömänn parantuessa.

Yksöis- tai paripyörät

Valitse alustan ja työmaaolosuhteiden mukaan joko yksöis- tai paripyörät.





Kaksiosainen puomi



Varkaudenestojärjestelmä



Ohjaamosuojat FOG ja FOPS



Volvo pikakiinnike

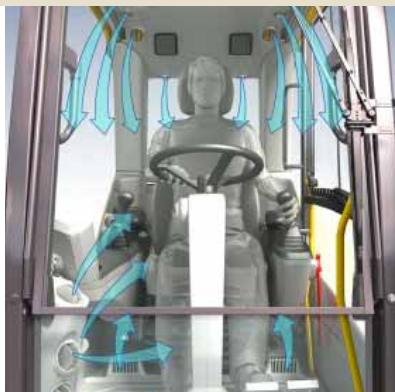

Elektronisesti ohjattu ilmastointi

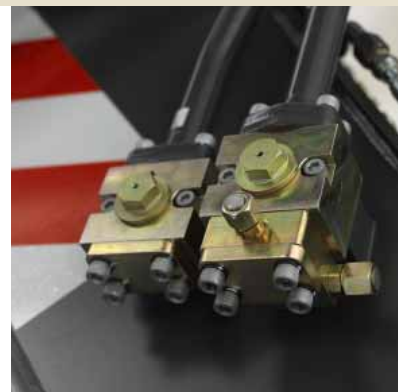

Hydraulinen pikakiinnitys



Ilmajoustitetut kuljettajanistuimet



Sähköproportionaaliset säätimet



Moottorin jäähdytysnesteen lämmitin



Lisätyövalot, pyörivä varoitusmajakka



Takakamera



Yksöis- tai paripyörät

TEKNISET ERITTELYT

Moottori

Uuden sukupolven Volvo dieselmoottori, jossa hyödynnetään V-ACT (Volvo Advanced Combustion Technology) teknologiaa, jonka ansiosta päästöt ovat alhaisemmat, moottorin suorituskyky erinomainen ja polttoainetalous hyvä. EU:n Stage IIIA -päästö määräykset täyttävässä moottorissa on tarkat, korkealla paineella toimivat yksikkösumuttimet, turbo, intercooler ja elektroninen valvontajärjestelmä optimoi moottorin suorituskyvyn.

Moottori	VOLVO D5E EAE3
Suurin teho	33,3 r/s (2 000 r/min)
Brutto (SAE J1995)	100 kW (136 hv)
Netto (ISO 9249, DIN 6271)	91 kW (124 hv)
Suurin vääntömomentti käyntinopeudella 1 600 r/min	569 Nm
Sylinterien lukumäärä	4
Sylinteritilavuus	4,8 l
Sylinterin halkaisija	108 mm
Iskupituus	130 mm

Sähköjärjestelmä

Suorituskykyinen ja hyvin suojattu sähköjärjestelmä. Vesitiiviit, kaksoislukitukset liittimet turvaavat liitokset ja estävät korroosiota. Suojatut releet ja magneettiventtiilit ehkäisevät odottamattomia vahinkoja ja oikosulkuja. Päävirtakytkin vakiona.

Jännite	24 V
Akut	2 x 12 V
Akkujen kapasiteetti	140 Ah
Laturi	28 V / 80 A
Generaattorin nimellisteho	2 240 W

Ohjaamo

Uusi Care Cab -ohjaamo, jossa kuljettajaa suojaava rakenne. Isossa ja tilavassa ohjaamossa on enemmän jalkatilaa. Ajosuunnan (F-N-R) valintakytkin oikeassa hallintavivussa. Kaivujarrun vapautus painikkeella.

Kaukosäätimellä varustettu audiojärjestelmä. 3 mukitelinettä. Kolme virran ulosottoa. Itsenäisesti säädettävät hallintavipukonsolit.

Ohjaamosta on erinomainen näkyvyys joka suuntaan suurten ikkunapintojen, läpinäkyvän kattoluukun ja kaksiosaisen liukuvan ovi-ikkunan ansiosta. Tuulilasin voi nostaa ohjaamon kattoon ja alalasi voidaan nostaa paikaltaan ja sijoittaa ohjaamon ovelle olevaan säilytystilaan. Ohjaamossa on yksi lukuvalo ja yksi ajastimella varustettu valo.

Paineistettu ja suodatettu raitisilma tuodaan ohjaamoon 14 venttiilin kautta. Tehokas ilmastointijärjestelmä pitää ohjaamon ilman mukavana niin kuumissa kuin kylmissäkin olosuhteissa. Hydraulisiin vaimentimiin kiinnitetty ohjaamo vähentää iskuja ja tärinöitä.

Ilmajousitetussa Deluxe-istuimessa on monipuoliset säädöt: eteen-, taakse-, ylös- ja alaspäin sekä kallistuksen säätö.

Säädettävä, helppolukuinen 16,3 cm (6,4") LCD-värinäyttö näyttää reaaliaikaiset tiedot koneen toiminnoista sekä tärkeät diagnoositiedot ja monia työvälineiden asetuksia. LCD-näyttöä voidaan käyttää takakameran (lisävaruste) monitorina.

Melutaso:

Ohjaamon melutaso (ISO 6396)	72 LpA dB(A)
Ulkoinen melutaso (ISO 6395 ja EU-direktiivi 2000/14/EC)	101 LwA dB(A)

Alavaunu

Voimansiirto: Iso säätävälavuusinen aksiaalimäntämoottori käyttää kaksivaihteisen Power Shift -vaihdelaatikon välityksellä etu- ja taka-akselistoa, jotka on varustettu napavälityksin.

Runko: Täysin hitsattu vanikka runkorakenne.

Pyörät: Saatavana vaihtoehtoisesti yksöis- tai paripyörät.

Etuakseli: Vanikka kaivukoneakseli automaattisella tai kuljettajan ohjaamalla keinuakselilukituksella. Keinunta ± 9° (lokasuojilla ± 7°).

Paripyörät	10,00–20
Suurin vetovoima (netto)	80,4 kN
Ajonopeus:	
tiellä	20,0/30,0/35,0 km/h
maastossa	5,0/7,4/8,7 km/h
ryömintä	3,0 km/h
Minimi kääntösäde	6,9 m

Jarrut

Ajojarrut: Hydraulisesti hallittavat, itsesäätävät, kahdella eri jarrupiirillä varustetut märkälevyjarrut.

Seisontajarru: Vaihdelaatikkoon integroitu negatiivinen märkälevyjarru, joka lukitaan jousivoimalla ja vapautetaan hydraulisesti.

Kaivujarru: Käytetään ajojarruja mekaanisella poljinlukkajärjestelmällä.

Varojärjestelmä: Ajojarrujärjestelmän vian varalta kahdella paineakulla varustetut 2-piirijarrut.

Painot

Kone, jossa 4,5 m yksiosainen puomi, 2,45 m varsi, pikakiinnike S6, 420 kg/580 l kauha.

Kone+puskulevy +tukijalat takana	15 400 kg / *15 650 kg
Kone+puskulevy ilman tukijalkoja	14 390 kg / *14 640 kg
Kone+etu- ja takatukijalat	15 580 kg / *15 830 kg

* Kone, jossa on 4,7 m kaksiosainen puomi.

Täyttötilavuudet

Polttoainesäiliö	250 l
Hydrauliikkajärjestelmä	230 l
Hydrauliöljysäiliö	93 l
Moottoriöljy	16 l
Jäähdytysjärjestelmä	27 l
Vaihteisto	2,5 l
Tasauspyörästö:	
Etuakseli	9,0 l
Taka-akseli	9,0 l
Vetopyörästö, märkälevytyyppinen	4 x 2,4 l

Hydrauliikkajärjestelmä

Suljettu, kuorman tunnistava hydrauliikkajärjestelmä, jossa paineenkompensointiventtiilit. Kuorman paino ei vaikuta puomin ja varren keskinäisiin liikkeisiin. Tuoton jako ja elektronisesti ohjattu suurtehopumppu (tehon säätö). Järjestelmä varmistaa erinomaisen käsiteltävyyden ja nopeat liikkeet sekä optimaalisen työtuloksen ja työskentelytalouden.

Järjestelmä sisältää seuraavat työskentelytoiminnot:

Pysäköinti (P): P-asento takaa parhaan turvallisuuden.

Ajotoiminto (T): Moottorin käyntinopeutta säädetään kaasupolkimella, jolloin polttoaineenkulutus on alhainen ja melutaso matala.

Työtoiminto (W):

Täysi työskentelytuotto, moottorin käyntinopeuden säätö normaalin työskentelyn ja parhaan käyntinopeuden saavuttamiseksi.

Käyttäjätöiminto (C): Kuljettaja voi asettaa sopivan öljyntuoton työolosuhteiden mukaan.

Tehotoiminto (Power Boost): Kaikki kaivu- ja nostovoimat tehostuvat.

Hydraulipumput:

Suurin tuotto	
Pääpumppu (hiljainen aksiaalimäntäpumppu)	230 l/min
Jarru- ja ohjauspumppu (hiljainen hammaspyöräpumppu)	34,2 l/min
Servo pumppu (hiljainen hammaspyöräpumppu)	14,0 l/min
Hydrauliöljyn jäähdytystuletin ja servopumppu (hammaspyöräpumppu)	43,0 l/min
Järjestelmäpaine:	
Suurin paine	32,5/36 MPa
Ajojärjestelmä	36 MPa
Servojärjestelmä	3,5 MPa

Kääntöjärjestelmä

Ylävaunua käännetään aksiaalimäntämoottorilla, jossa on planeetatyyppinen alennusvaihte. Automaattinen käännön pidätinjarru vaimentimella ja heilauksen vaimennin ovat vakiona.

Suurin kääntönopeus	10,0 rpm
Suurin käännön vääntömomentti	42,6 kNm

Mitat

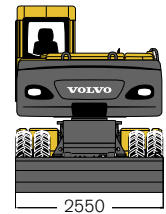
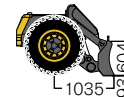
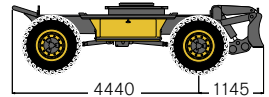
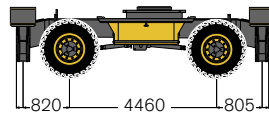
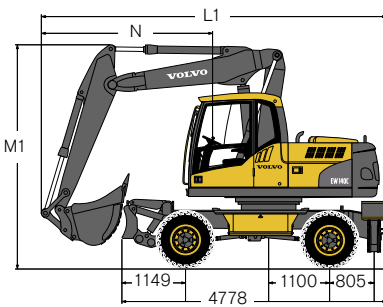
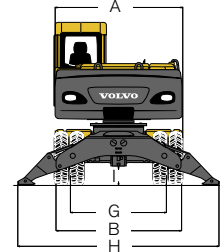
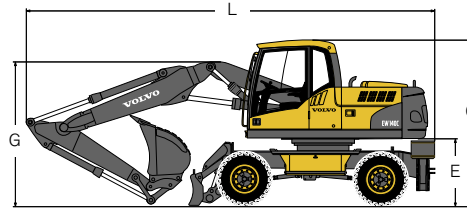
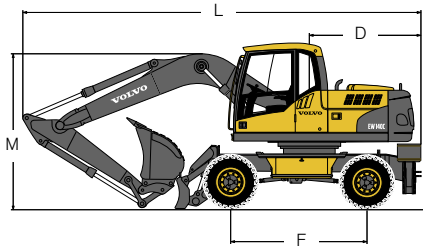

Nimike	Yksikkö	4,5 m		4,7 m	
		Yksiosainen puomi		Kaksiosainen puomi	
A. Ylävaunun kokonaisleveys	mm	2 490		2 490	
B. Kokonaisleveys	mm	2 540		2 540	
C. Ohjaamon kokonaiskorkeus	mm	3 140		3 140	
D. Vastapainon kääntösäde	mm	2 000		2 000	
E. Vapaa tila vastapainon alla	mm	1 270		1 270	
F. Akseliväli	mm	2 600		2 600	
G. Raideleveys	mm	1 940		1 940	
H. Tukijalkojen väli (etu tai taka)	mm	3 980		3 980	
I. Minimimaaavara	mm	340		340	

Nimike	Yksikkö	4,5 m Yksiosainen puomi					4,7 m Kaksiosainen puomi				
		2,0 m	2,45 m	2,6 m	3,1 m	2,95 m*	2,0 m	2,45 m	2,6 m	3,1 m	2,95 m*
L. Kokonaispituus	mm	7 590	7 460	7 450	7 250	7 620*	7 785	7 720	7 710	7 750**	7 840*
M. Puomin kokonaiskorkeus	mm	2 940	3 330	3 360	3 380	3 250*	2 710	3 040	3 050	3 055**	3 210*
L1. Kokonaispituus	mm						6 075	6 185	6 200	6 635**	5 910*
M1. Puomin kokonaiskorkeus	mm						3 995	3 985	4 000	3 960**	4 000*
N. Etuylitys	mm						2 915	3 025	3 040	3 470**	2 650*

* varsi
** ilman kauhaa

Kaivukaavio ja kaivuvoimat

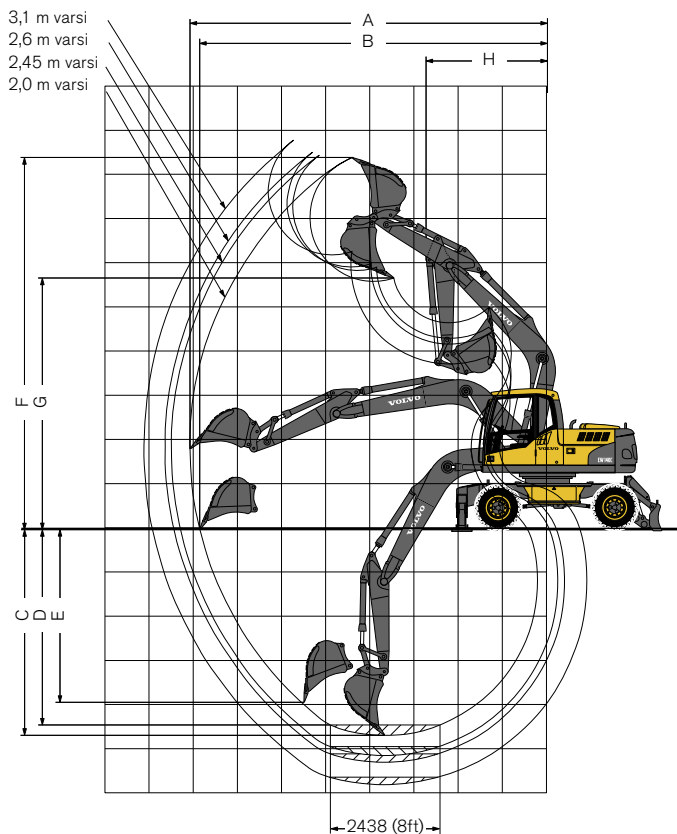

Yksiosainen puomi 4,5 m ja
varsi 2,0 m, 2,45 m, 2,6 m ja 3,1 m

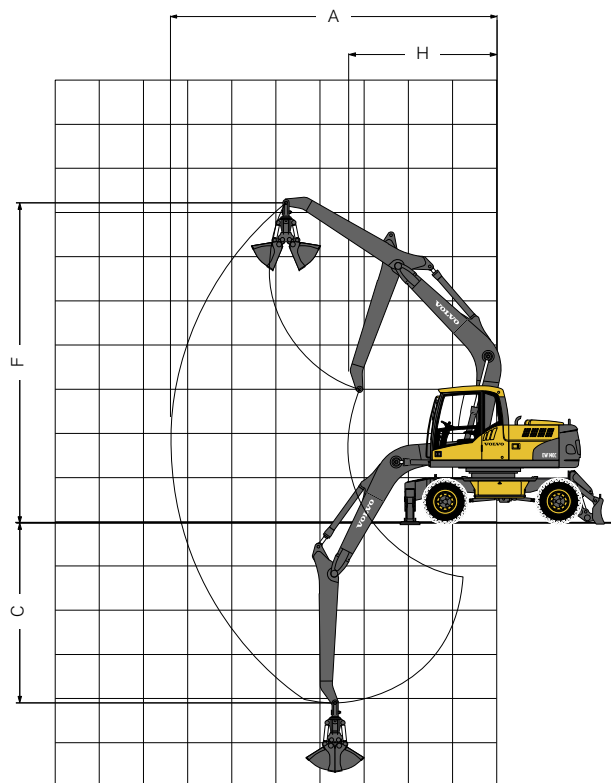

Yksiosainen puomi 4,5 m
ja kahmarin varsi 2,95 m

Nimike	Yksikkö	4,5 m Yksiosainen puomi				
		2,0 m Varsi	2,45 m Varsi	2,6 m Varsi	3,1 m Varsi	2,95 m Kahmarin varsi
A. Suurin ulottuvuus	mm	7 960	8 380	8 520	8 990	7 380
B. Suurin ulottuvuus maan pinnassa	mm	7 740	8 170	8 320	8 800	
C. Suurin kaivussyvyys	mm	4 580	5 030	5 180	5 680	4 120
D. Suurin kaivussyvyys (2,44 m tasaista pintaa)	mm	4 350	4 830	4 990	5 510	
E. Suurin pystysuora kaivussyvyys	mm	3 850	4 280	4 420	4 900	
F. Suurin tyhjennyskorkeus	mm	8 290	8 530	8 610	8 880	7 340
G. Suurin käytännön tyhjennyskorkeus	mm	5 610	5 850	5 930	6 200	
H. Pienin etupään kääntösäde	mm	2 700	2 710	2 720	2 730	3 270

Kaivuvoimat suorakiinnityskauhalla						
Kauhan säde		mm	1 260	1 260	1 260	1 260
Murtovoima - kauha	(SAE/ISO)	kN	89,5 / 97,9	89,5 / 97,9	89,5 / 97,9	89,5 / 97,9
Irrutusvoima	(SAE/ISO)	kN	71,5 / 72,2	62,7 / 63,1	60,3 / 60,6	53,1 / 53,3
Kauhan kääntösäde		astetta	185°	185°	185°	185°

Suurimmat sallitut pikakiinnityskauhakoot						
GP-kauha (1,5 t/m³)		litraa	915	840	800	720
GP-kauha (1,8 t/m³)		litraa	760	700	670	600

Suurimmat sallitut suorakiinnityskauhakoot						
GP-kauha (1,5 t/m³)		litraa	940	865	820	745
GP-kauha (1,8 t/m³)		litraa	780	720	700	620

Huom! 1. Kauhakoko perustuu SAE-J296 -normiin, kasattu materiaali 1:1 kitkukulmassa. **2.** "Suurimmat sallitut koot" ovat vain viitteellisiä eikä niitä välttämättä ole saatavissa tehtaalta.

Kaivukaavio ja kaivuvoimat

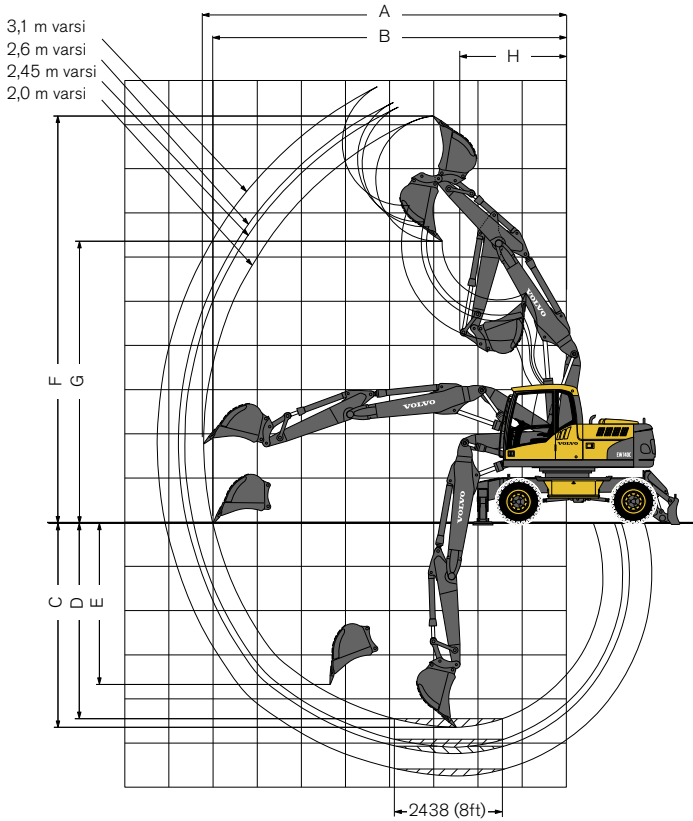

Kaksiosainen puomi 4,7 m ja
varsi 2,0 m, 2,45 m, 2,6 ja 3,1 m

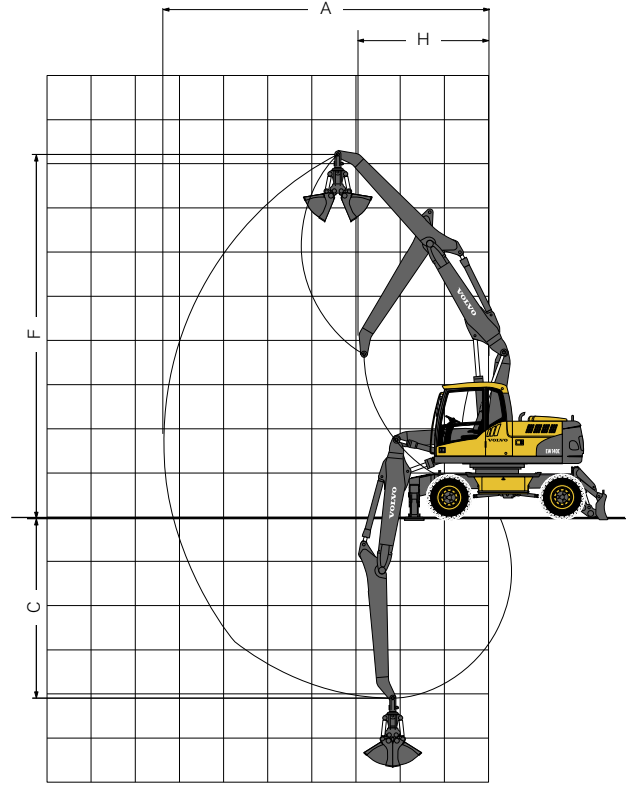

Kaksiosainen puomi 4,7 m ja
kahmarin varsi 2,95 m

Nimike	Yksikkö	4,7 m, 2-osainen puomi				
		2,0 m Varsi	2,45 m Varsi	2,6 m Varsi	3,1 m Varsi	2,95 m Kahmarin varsi
A. Suurin ulottuvuus	mm	8 220	8 650	8 790	9 270	7 670
B. Suurin ulottuvuus maan pinnassa	mm	8 010	8 450	8 600	9 090	
C. Suurin kaivussyvyys	mm	4 610	5 060	5 210	5 710	4 130
D. Suurin kaivussyvyys (2,44 m tasaista pintaa)	mm	4 420	4 880	5 040	5 550	
E. Suurin pystysuora kaivussyvyys	mm	3 640	4 070	4 210	4 690	
F. Suurin tyhjennyskorkeus	mm	9 210	9 540	9 650	10 010	8 390
G. Suurin käytännön tyhjennyskorkeus	mm	6 380	6 710	6 820	7 180	
H. Pienin etupään kääntösäde	mm	2 430	2 550	2 590	2 730	3 170

Kaivuvoimat suorakiinnityskauhalla						
Kauhan säde		mm	1 260	1 260	1 260	1 260
Murtovoima – kauha	(SAE/ISO)	kN	89,5 / 97,9	89,5 / 97,9	89,5 / 97,9	89,5 / 97,9
Irrotusvoima	(SAE/ISO)	kN	71,5 / 72,2	62,7 / 63,1	60,3 / 60,6	53,1 / 53,3
Kauhan kääntösäde		astetta	185°	185°	185°	185°

Suurimmat sallitut pikakiinnityskauhakoot						
GP-kauha (1,5 t/m³)		litraa	855	770	740	675
GP-kauha (1,8 t/m³)		litraa	710	640	610	560









Suurimmat sallitut suorakiinnityskauhakoot						
GP-kauha (1,5 t/m³)		litraa	865	795	760	700
GP-kauha (1,8 t/m³)		litraa	720	660	640	580

Huom! 1. Kauhakoko perustuu SAE-J296 -normiin, kasattu materiaali 1:1 kitkukulmassa. **2.** "Suurimmat sallitut koot" ovat vain viitteellisiä eikä niitä välttämättä ole saatavissa tehtaalta.

Nostokyky

Varren päässä ilman kauhaa. Yksikkö: 1 000 kg

Nostokyky kauhan kanssa saadaan vähentämällä kauhan paino seuraavista arvoista.









 Ylävaunu poikittain  Ylävaunu alavaunun suuntainen	Kauhan kiinnityksen korkeus	Nostoetäisyys kääntökeskiöstä (u = tuet ylhäällä d = tuet alhaalla)																							
		1,5 m		3,0 m		4,5 m		6,0 m		7,5 m		Suurin ulottuvuus													
		u	d	u	d	u	d	u	d	u	d	u	d	u	d	u	d	Max. m							
 Puomi 4,5 m yksiosainen Varsi 2,0 m Puskulevy edessä Tukijalat takana	7,5 m																								
	6,0 m							3,6	4,1*	4,1*	4,1*						3,0	3,4*	3,4*	3,4*	4,9				
	4,5 m							3,5	4,3*	4,3*	4,3*						2,2	3,2*	3,2*	3,2*	5,9				
	3,0 m					5,9	8,0*	8,0*	8,0*	3,3	5,2*	5,2*	5,2*	2,1	3,7	3,5	4,3*			1,9	3,3*	3,2	3,3*	6,4	
	1,5 m									3,1	5,7	5,3	6,1*	2,1	3,6	3,4	4,6*			1,8	3,2	3,0	3,6*	6,5	
	0,0 m					5,3	7,1*	7,1*	7,1*	2,9	5,5	5,2	6,5*	2,0	3,6	3,4	4,8*			1,9	3,4	3,2	4,2*	6,3	
	-1,5 m					5,3	9,1*	9,1*	9,1*	2,9	5,5	5,1	6,2*							2,2	4,0	3,7	4,7*	5,6	
	-3,0 m					5,5	6,8*	6,8*	6,8*											3,3	4,6*	4,6	4,6*	4,3	
 Puomi 4,5 m yksiosainen Varsi 2,45 m Puskulevy edessä Tukijalat takana	7,5 m																								
	6,0 m																			2,6	2,7*	2,7*	2,7*	5,5	
	4,5 m									3,5	3,9*	3,9*	3,9*	2,2	3,7*	3,6	3,7*			2,0	2,5*	2,5*	2,5*	6,4	
	3,0 m					6,1	7,0*	7,0*	7,0*	3,3	4,8*	4,8*	4,8*	2,1	3,8	3,5	4,0*			1,7	2,6*	2,6*	2,6*	6,8	
	1,5 m					5,4	6,7*	6,7*	6,7*	3,1	5,7	5,3	5,8*	2,0	3,6	3,4	4,4*			1,6	2,8*	2,7	2,8*	6,9	
	0,0 m					5,2	7,3*	7,3*	7,3*	2,9	5,5	5,1	6,4*	2,0	3,5	3,3	4,7*			1,7	3,0	2,8	3,2*	6,7	
	-1,5 m	5,9*	5,9*	5,9*	5,9*	5,2	9,5*	9,5*	9,5*	2,9	5,4	5,1	6,3*	1,9	3,5	3,3	4,4*			1,9	3,5	3,3	4,2*	6,1	
	-3,0 m					5,3	7,7*	7,7*	7,7*	2,9	5,1*	5,1*	5,1*							2,6	4,5*	4,5	4,5*	4,9	
 Puomi 4,5 m yksiosainen Varsi 2,6 m Puskulevy edessä Tukijalat takana	7,5 m																								
	6,0 m																			2,5	2,5*	2,5*	2,5*	5,7	
	4,5 m									3,6	3,7*	3,7*	3,7*	2,2	3,6*	3,6*	3,6*			1,9	2,4*	2,4*	2,4*	6,5	
	3,0 m					6,2	6,7*	6,7*	6,7*	3,3	4,7*	4,7*	4,7*	2,1	3,8	3,5	3,9*			1,7	2,4*	2,4*	2,4*	7,0	
	1,5 m					5,5	7,6*	7,6*	7,6*	3,1	5,7	5,3	5,7*	2,0	3,6	3,4	4,4*			1,6	2,6*	2,6*	2,6*	7,1	
	0,0 m					5,2	7,3*	7,3*	7,3*	2,9	5,5	5,1	6,4*	2,0	3,5	3,3	4,7*			1,6	2,9	2,7	3,0*	6,8	
	-1,5 m	5,6*	5,6*	5,6*	5,6*	5,2	9,7*	9,7*	9,7*	2,9	5,4	5,1	6,3*	1,9	3,5	3,3	4,5*			1,8	3,3	3,1	3,8*	6,2	
	-3,0 m					5,3	8,0*	8,0*	8,0*	2,9	5,3	5,1	5,3*							2,5	4,4*	4,2	4,4*	5,1	
 Puomi 4,5 m yksiosainen Varsi 3,1 m Puskulevy edessä Tukijalat takana	7,5 m																								
	6,0 m													2,3	2,5*	2,5*	2,5*			2,0*	2,0*	2,0*	2,0*	6,3	
	4,5 m													2,3	3,2*	3,2*	3,2*			1,7	1,9*	1,9*	1,9*	7,1	
	3,0 m									3,4	4,2*	4,2*	4,2*	2,2	3,6*	3,6	3,6*			1,5	1,9*	1,9*	1,9*	7,5	
	1,5 m					5,6	8,5*	8,5*	8,5*	3,1	5,3*	5,3*	5,3*	2,0	3,6	3,4	4,1*	1,4	2,3*	2,3*	2,3*	1,4	2,0*	2,0*	7,6
	0,0 m	2,5*	2,5*	2,5*	2,5*	5,1	7,7*	7,8*	7,7*	2,9	5,5	5,1	6,1*	1,9	3,5	3,3	4,5*			1,5	2,3*	2,3*	2,3*	7,3	
	-1,5 m	4,9*	4,9*	4,9*	4,9*	5,1	9,9*	9,9*	9,9*	2,8	5,4	5,0	6,4*	1,9	3,5	3,2	4,6*			1,6	2,8*	2,7	2,8*	6,8	
	-3,0 m	8,0*	8,0*	8,0*	8,0*	5,1	8,7*	8,7*	8,7*	2,8	5,4	5,0	5,8*							2,0	3,7	3,5	4,1*	5,7	
 Puomi 4,5 m yksiosainen Varsi 2,95 m Puskulevy edessä Tukijalat takana	7,5 m																								
	6,0 m													2,5	3,2*	3,2*	3,2*			2,5	3,2*	3,2*	3,2*	6,0	
	4,5 m													2,5	3,6*	3,6*	3,6*			2,0	3,1*	3,1*	3,1*	6,9	
	3,0 m									3,6	4,6*	4,6*	4,6*	2,4	4,0*	3,8	4,0*			1,8	3,0	2,8	3,1*	7,3	
	1,5 m									3,4	5,8*	5,6	5,8*	2,3	3,9	3,6	4,5*			1,7	2,9	2,7	3,4*	7,4	
	0,0 m					5,5	7,9*	7,9*	7,9*	3,2	5,8	5,4	6,5*	2,2	3,8	3,5	4,9*			1,7	3,0	2,8	3,8*	7,1	
	-1,5 m	5,4*	5,4*	5,4*	5,4*	5,5	10,2*	10,2*	10,2*	3,1	5,7	5,3	6,7*	2,1	3,7	3,5	4,9*			1,9	3,3	3,1	4,3*	6,6	
	-3,0 m	9,3*	9,3*	9,3*	9,3*	5,5	8,9*	8,9*	8,9*	3,1	5,7	5,3	6,0*							2,4	4,3	4,0	4,6*	5,5	
 Puomi 4,5 m yksiosainen Varsi 2,0 m Tukijalat edessä ja takana	7,5 m																								
	6,0 m																								
	4,5 m									3,6	4,1*	4,1*	4,1*												
	3,0 m					5,9	8,0*	8,0*	8,0*	3,3	5,2*	5,2*	5,2*	2,1	4,3*	3,5	4,3*			1,9	3,3*	3,1	3,3*	6,4	
	1,5 m									3,1	6,1*	5,3	6,1*	2,1	4,5	3,4	4,6*			1,8	3,6*	3,0	3,6*	6,5	
	0,0 m					5,3	7,1*	7,1*	7,1*	3,0	6,5*	5,1	6,5*	2,0	4,5	3,3	4,8*			1,9	4,2	3,1	4,2*	6,3	
	-1,5 m					5,3	9,1*	9,1*	9,1*	2,9	6,2*	5,1	6,2*							2,2	4,7	3,7	4,7*	5,6	
	-3,0 m					5,5	6,8*	6,8*	6,8*											3,3	4,6*	4,6	4,6*	4,3	

Huom! 1. Työpaine Power Boost -toimintoa käytettäessä 36 Mpa. 2. Yllä olevat kuormat ovat kaivukoneiden nostokyvylle määritettyjen ISO 10567 normien mukaiset. Annetut arvot eivät ylitä 87 % hydraulisesta nostotehosta tai 75 % kaatokuormasta koneen ollessa kiinteällä, tasaisella maalla. 3. Tähdellä (*) merkityissä arvoissa hydraulinen nostoteho rajoittaa kuorman määrää eikä kaatokuorman määrää.

Nostokyky

Varren päässä ilman kauhaa. Yksikkö: 1 000 kg

Nostokyky kauhan kanssa saadaan vähentämällä kauhan paino seuraavista arvoista.









 Ylävaunu poikittain  Ylävaunu alavaunun suuntainen	Kauhan kiinnityksen korkeus	Nostoetäisyys kääntökeskiöstä (u = tuet ylhäällä d = tuet alhaalla)																							
		1,5 m		3,0 m		4,5 m		6,0 m		7,5 m		Suurin ulottuvuus													
		u	d	u	d	u	d	u	d	u	d	u	d	u	d	u	d	Max. m							
 Puomi 4,5 m yksiosainen Varsi 2,45 m Tukijalat edessä ja takana	7,5 m																								
	6,0 m																2,6	2,7*	2,7*	2,7*	5,5				
	4,5 m							3,6	3,9*	3,9*	3,9*	2,2	3,7*	3,6	3,7*				2,0	2,5*	2,5*	2,5*	6,4		
	3,0 m					6,1	7,0*	7,0*	7,0*	3,3	4,8*	4,8*	4,8*	2,1	4,0*	3,5	4,0*			1,7	2,6*	2,6*	2,6*	6,8	
	1,5 m					5,4	6,7*	6,7*	6,7*	3,1	5,8*	5,3	5,8*	2,0	4,4*	3,4	4,4*			1,6	2,8*	2,7	2,8*	6,9	
	0,0 m					5,2	7,3*	7,3*	7,3*	2,9	6,4*	5,1	6,4*	2,0	4,4	3,3	4,7*			1,7	3,2*	2,8	3,2*	6,7	
	-1,5 m	5,9*	5,9*	5,9*	5,9*	5,2	9,5*	9,5*	9,5*	2,9	6,3*	5,0	6,3*	2,0	4,4	3,3	4,4*			1,9	4,2*	3,2	4,2*	6,1	
	-3,0 m					5,3	7,7*	7,7*	7,7*	2,9	5,1*	5,1	5,1*							2,6	4,5*	4,5	4,5*	4,9	
 Puomi 4,5 m yksiosainen Varsi 2,6 m Tukijalat edessä ja takana	7,5 m																								
	6,0 m																			2,5	2,5*	2,5*	2,5*	5,7	
	4,5 m								3,6	3,7*	3,7*	3,7*	2,2	3,6*	3,6	3,6*			1,9	2,4*	2,4*	2,4*	6,5		
	3,0 m					6,2	6,7*	6,7*	6,7*	3,3	4,7*	4,7*	4,7*	2,2	3,9*	3,5	3,9*			1,7	2,4*	2,4*	2,4*	7,0	
	1,5 m					5,5	7,6*	7,6*	7,6*	3,1	5,7*	5,3	5,7*	2,0	4,4*	3,4	4,4*			1,6	2,6*	2,6*	2,6*	7,1	
	0,0 m					5,2	7,3*	7,3*	7,3*	2,9	6,4*	5,1	6,4*	2,0	4,4	3,3	4,7*			1,6	3,0*	2,7	3,0*	6,8	
	-1,5 m	5,6*	5,6*	5,6*	5,6*	5,2	9,7*	9,7*	9,7*	2,9	6,3*	5,0	6,3*	1,9	4,4	3,3	4,5*			1,8	3,8*	3,1	3,8*	6,2	
	-3,0 m					5,3	8,0*	8,0*	8,0*	2,9	5,3*	5,1	5,3*							2,5	4,4*	4,2	4,4*	5,1	
 Puomi 4,5 m yksiosainen Varsi 3,1 m Tukijalat edessä ja takana	7,5 m																								
	6,0 m												2,3	2,5*	2,5*	2,5*			2,0*	2,0*	2,0*	2,0*	6,3		
	4,5 m												2,3	3,2*	3,2*	3,2*			1,7	1,9*	1,9*	1,9*	7,1		
	3,0 m								3,4	4,2*	4,2*	4,2*	2,2	3,6*	3,5	3,6*			1,5	1,9*	1,9*	1,9*	7,5		
	1,5 m					5,6	8,5*	8,5*	8,5*	3,1	5,3*	5,3*	5,3*	2,0	4,1*	3,4	4,1*	1,4	2,3*	2,3*	2,3*	1,4	2,0*	2,0*	7,6
	0,0 m	2,5*	2,5*	2,5*	2,5*	5,2	7,7*	7,7*	7,7*	2,9	6,1*	5,1	6,1*	1,9	4,4	3,3	4,5*			1,4	2,3*	2,3*	2,3*	7,3	
	-1,5 m	4,9*	4,9*	4,9*	4,9*	5,1	9,9*	9,9*	9,9*	2,8	6,4*	5,0	6,4*	1,9	4,4	3,2	4,6*			1,6	2,8*	2,7	2,8*	6,8	
	-3,0 m	8,1*	8,1*	8,1*	8,1*	5,1	8,7*	8,7*	8,7*	2,8	5,8*	5,0	5,8*							2,1	4,1*	3,5	4,1*	5,7	
 Puomi 4,5 m yksiosainen Varsi 2,95 m Tukijalat edessä ja takana	7,5 m																								
	6,0 m												2,5	3,2*	3,2*	3,2*			2,5	3,2*	3,2*	3,2*	6,0		
	4,5 m												2,5	3,6*	3,6*	3,6*			2,0	3,1*	3,1*	3,1*	6,9		
	3,0 m								3,6	4,6*	4,6*	4,6*	2,4	4,0*	3,7	4,0*			1,8	3,1*	2,8	3,1*	7,3		
	1,5 m								3,4	5,8*	5,6	5,8*	2,3	4,5*	3,6	4,5*			1,7	3,4*	2,7	3,4*	7,4		
	0,0 m					5,5	7,9*	7,9*	7,9*	3,2	6,5*	5,4	6,5*	2,2	4,7	3,5	4,9*			1,7	3,6	2,8	3,8*	7,1	
	-1,5 m	5,4*	5,4*	5,4*	5,4*	5,5	10,2*	10,2*	10,2*	3,1	6,7*	5,3	6,7*	2,1	4,6	3,5	4,9*			1,9	4,1	3,1	4,3*	6,6	
	-3,0 m	9,3*	9,3*	9,3*	9,3*	8,9	8,9*	8,9*	8,9*	3,1	6,0*	5,3	6,0*							2,4	4,6*	4,0	4,6*	5,5	
 Puomi 4,5 m yksiosainen Varsi 2,0 m Puskulevy takana	7,5 m																								
	6,0 m								3,4	3,9	4,1*	4,1*							2,9	3,3	3,4*	3,4*	4,9		
	4,5 m								3,3	3,8	4,3*	4,3*							2,1	2,4	3,2*	3,2*	5,9		
	3,0 m					5,6	6,6	8,0*	8,0*	3,1	3,6	5,2*	5,2*	2,0	2,3	3,5	4,3*			1,8	2,1	3,2	3,3*	6,4	
	1,5 m								2,9	3,3	5,3	6,1*	1,9	2,2	3,4	4,6*			1,7	2,0	3,0	3,6*	6,5		
	0,0 m					4,9	5,9	7,1*	7,1*	2,7	3,2	5,2	6,5*	1,9	2,2	3,4	4,8*			1,7	2,0	3,2	4,2*	6,3	
	-1,5 m					4,9	5,9	9,1*	9,1*	2,7	3,2	5,2	6,2*						2,0	2,4	3,7	4,7*	5,6		
	-3,0 m					5,1	6,1	6,8*	6,8*											3,1	3,6	4,6	4,6*	4,3	
 Puomi 4,5 m yksiosainen Varsi 2,45 m Puskulevy takana	7,5 m																								
	6,0 m																			2,4	2,7*	2,7*	2,7*	5,5	
	4,5 m								3,3	3,8	3,9*	3,9*	2,1	2,4*	3,6	3,7*			1,8	2,1	2,5*	2,5*	6,4		
	3,0 m					5,7	6,8	7,0*	7,0*	3,1	3,6	4,8*	4,8*	2,0	2,3*	3,5	4,0*			1,6	1,8	2,6*	2,6*	6,8	
	1,5 m					5,0	6,0	6,7*	6,7*	2,9	3,3	5,3	5,8*	1,9	2,2*	3,4	4,4*			1,5	1,8	2,7	2,8*	6,9	
	0,0 m					4,8	5,8	7,3*	7,3*	2,7	3,2	5,1	6,4*	1,8	2,1*	3,3	4,7*			1,5	1,8	2,8	3,2*	6,7	
	-1,5 m	5,9*	5,9*	5,9*	5,9*	4,8	5,8	9,5*	9,5*	2,7	3,1	5,1	6,3*	1,8	2,1*	3,3	4,4*			1,8	2,1	3,3	4,2*	6,1	
	-3,0 m					5,0	5,9	7,7*	7,7*	2,7	3,2	5,1*	5,1*							2,4	2,9	4,5	4,5*	4,9	

Huom!1. Työpaine Power Boost -toimintoa käytettäessä 36 Mpa. **2.** Yllä olevat kuormat ovat kaivukoneiden nostokykyille määritettyjen ISO 10567 normien mukaiset. Annetut arvot eivät ylitä 87 % hydraulisesta nostotehosta tai 75 % kaatokuormasta koneen ollessa kiinteällä, tasaisella maalla. **3.** Tähdellä (*) merkityissä arvoissa hydraulinen nostoteho rajoittaa kuorman määrää eikä kaatokuorman määrää.

Nostokyky

Varren päässä ilman kauhaa. Yksikkö: 1 000 kg

Nostokyky kauhan kanssa saadaan vähentämällä kauhan paino seuraavista arvoista.









 Ylävaunu poikittain	 Ylävaunu alavaunun suuntainen	Kauhan kiinnityksen korkeus	Nostoetäisyys kääntökeskiöstä (u = tuet ylhäällä d = tuet alhaalla)																							
			1,5 m		3,0 m		4,5 m		6,0 m		7,5 m		Suurin ulottuvuus													
			u	d	u	d	u	d	u	d	u	d	u	d	u	d	u	d	Max. m							
 Puomi 4,5 m yksiosainen Varsi 2,6 m Puskulevy takana	7,5 m																									
	6,0 m																2,3	2,5*	2,5*	2,5*	5,7					
	4,5 m							3,4	3,7*	3,7*	3,7*	2,1	2,4	3,6*	3,6*						1,8	2,1	2,4*	2,4*	6,5	
	3,0 m					5,8	6,7*	6,7*	6,7*	3,1	3,6	4,7*	4,7*	2,0	2,3	3,5	3,9*					1,5	1,8	2,4*	2,4*	7,0
	1,5 m					5,1	6,1	7,6*	7,6*	2,9	3,3	5,3	5,7*	1,9	2,2	3,4	4,4*					1,5	1,7	2,6*	2,6*	7,1
	0,0 m					4,8	5,8	7,3*	7,3*	2,7	3,2	5,1	6,4*	1,8	2,1	3,3	4,7*					1,5	1,7	2,8	3,0*	6,8
	-1,5 m	5,6*	5,6*	5,6*	5,6*	4,8	5,8	9,7*	9,7*	2,6	3,1	5,1	6,3*	1,8	2,1	3,3	4,5*					1,7	2,0	3,1	3,8*	6,2
	-3,0 m					4,9	5,9	8,0*	8,0*	2,7	3,2	5,2	5,3*									2,3	2,7	4,3	4,4*	5,1
 Puomi 4,5 m yksiosainen Varsi 3,1 m Puskulevy takana	7,5 m																									
	6,0 m													2,1	2,4	2,5*	2,5*					2,0	2,0*	2,0*	2,0*	6,3
	4,5 m													2,1	2,4	3,2*	3,2*					1,6	1,8	1,9*	1,9*	7,1
	3,0 m								3,2	3,7	4,2*	4,2*	2,0	2,3	3,6	3,6*					1,4	1,6	1,9*	1,9*	7,5	
	1,5 m					5,2	6,2	8,5*	8,5*	2,9	3,4	5,3*	5,3*	1,9	2,2	3,4	4,1*	1,3	1,6	2,3*	2,3*	1,3	1,5	2,0*	2,0*	7,6
	0,0 m	2,5*	2,5*	2,5*	2,5*	4,8	5,8	7,7*	7,7*	2,7	3,2	5,1	6,1*	1,8	2,1	3,3	4,5*					1,3	1,5	2,3*	2,3*	7,3
	-1,5 m	4,9*	4,9*	4,9*	4,9*	4,7	5,7	9,9*	9,9*	2,6	3,1	5,0	6,4*	1,7	2,0	3,3	4,6*					1,5	1,7	2,7	2,8*	6,8
	-3,0 m	8,0*	8,0*	8,0*	8,0*	4,8	5,8	8,7*	8,7*	2,6	3,1	5,0	5,8*									1,9	2,2	3,5	4,1*	5,7
 Puomi 4,5 m yksiosainen Varsi 2,95 m Puskulevy takana	7,5 m																									
	6,0 m													2,3	2,6	3,2*	3,2*					2,3	2,6	3,2*	3,2*	6,0
	4,5 m													2,3	2,6	3,6*	3,6*					1,9	2,1	3,1*	3,1*	6,9
	3,0 m								3,4	3,9	4,6*	4,6*	2,2	2,5	3,8	4,0*					1,7	1,9	2,8	3,1*	7,3	
	1,5 m								3,2	3,6	5,6	5,8*	2,1	2,4	3,7	4,5*					1,6	1,8	2,7	3,4*	7,4	
	0,0 m					5,2	6,2	7,9*	7,9*	3,0	3,4	5,4	6,5*	2,0	2,3	3,6	4,9*					1,6	1,9	2,8	3,8*	7,1
	-1,5 m	5,4*	5,4*	5,4*	5,4*	5,1	6,1	10,2*	10,2*	2,9	3,4	5,3	6,7*	2,0	2,3	3,5	4,9*					1,8	2,1	3,1	4,3*	6,6
	-3,0 m	9,3*	9,3*	9,3*	9,3*	5,2	6,1	8,9*	8,9*	2,9	3,4	5,4	6,0*									2,3	2,6	4,0	4,6*	5,5
 Puomi 4,7 m kaksiosainen Varsi 2,0 m Puskulevy edessä Tukijalat takana	7,5 m																									
	6,0 m								3,6	4,1*	4,1*	4,1*									2,7	3,5*	3,5*	3,5*	5,3	
	4,5 m					5,6*	5,6*	5,6*	5,6*	3,4	4,4*	4,4*	4,4*	2,1	3,8	3,6*	4,0*				2,0	3,2*	3,2*	3,2*	6,2	
	3,0 m								3,2	5,3*	5,3*	5,3*	2,1	3,7	3,5*	4,2*					1,7	3,1	2,9	3,2*	6,7	
	1,5 m								2,9	5,5	5,2	6,1*	2,0	3,6	3,4*	4,5*					1,6	3,0	2,8	3,4*	6,8	
	0,0 m					5,0*	5,0*	5,0*	5,0*	2,8	5,4	5,0	6,3*	1,9	3,5	3,3*	4,6*					1,7	3,1	2,9	3,9*	6,5
	-1,5 m					5,1	8,5*	8,5*	8,5*	2,8	5,4	5,0	5,9*									2,0	3,6	3,4	4,1*	5,9
	-3,0 m																									
 Puomi 4,7 m kaksiosainen Varsi 2,45 m Puskulevy edessä Tukijalat takana	7,5 m																									
	6,0 m								3,6*	3,6*	3,6*	3,6*									2,3	2,7*	2,7*	2,7*	5,8	
	4,5 m								3,5	4,0*	4,0*	4,0*	2,2	3,7*	3,6	3,7*					1,8	2,5*	2,5*	2,5*	6,7	
	3,0 m					5,9	7,4*	7,4*	7,4*	3,2	4,9*	4,9*	4,9*	2,1	3,7	3,5	4,0*				1,5	2,6*	2,6*	2,6*	7,1	
	1,5 m								2,9	5,6	5,2	5,8*	1,9	3,6	3,3	4,4*					1,5	2,7	2,5	2,7*	7,2	
	0,0 m					4,9	5,4*	5,4*	5,4*	2,8	5,4	5,0	6,3*	1,9	3,5	3,2	4,6*					1,5	2,8	2,6	3,0*	7,0
	-1,5 m					4,9	9,0*	9,0*	9,0*	2,7	5,3	4,9	6,1*	1,8	3,5	3,2	4,3*					1,7	3,2	3,0	3,7*	6,4
	-3,0 m																									
 Puomi 4,7 m kaksiosainen Varsi 2,6 m Puskulevy edessä Tukijalat takana	7,5 m								3,1*	3,1*	3,1*	3,1*														
	6,0 m								3,5	3,5*	3,5*	3,5*	2,2	2,6*	2,6*	2,6*					2,2	2,5*	2,5*	2,5*	6,0	
	4,5 m								3,5	3,9*	3,9*	3,9*	2,2	3,6*	3,6*	3,6*					1,7	2,4*	2,4*	2,4*	6,8	
	3,0 m					6,0	7,1*	7,1*	7,1*	3,3	4,8*	4,8*	4,8*	2,1	3,7	3,5	3,9*				1,5	2,4*	2,4*	2,4*	7,3	
	1,5 m								3,0	5,6	5,2	5,7*	2,0	3,6	3,3	4,3*					1,4	2,5*	2,4	2,5*	7,4	
	0,0 m					4,9	5,5*	5,5*	5,5*	2,8	5,4	5,0	6,2*	1,9	3,5	3,2	4,5*					1,5	2,7	2,5	2,8*	7,1
	-1,5 m					4,9	9,0*	9,0*	9,0*	2,7	5,3	4,9	6,1*	1,8	3,4	3,2	4,4*					1,6	3,1	2,8	3,4*	6,5
	-3,0 m																									

Huom! 1. Työpaine Power Boost -toimintoa käytettäessä 36 Mpa. **2.** Yllä olevat kuormat ovat kaivukoneiden nostokyvylle määritettyjen ISO 10567 normien mukaiset. Annetut arvot eivät ylitä 87 % hydraulisesta nostotehosta tai 75 % kaatokuormasta koneen ollessa kiinteällä, tasaisella maalla. **3.** Tähdellä (*) merkityissä arvoissa hydraulinen nostoteho rajoittaa kuorman määrää eikä kaatokuorman määrää.

Nostokyky

Varren päässä ilman kauhaa. Yksikkö: 1 000 kg

Nostokyky kauhan kanssa saadaan vähentämällä kauhan paino seuraavista arvoista.









 Ylävaunu poikittain  Ylävaunu alavaunun suuntainen	Kauhan kiinnityksen korkeus	Nostoetäisyys kääntökeskiöstä (u = tuet ylhäällä d = tuet alhaalla)																								
		1,5 m		3,0 m		4,5 m		6,0 m		7,5 m		Suurin ulottuvuus														
		u	d	u	d	u	d	u	d	u	d	u	d	u	d	Max. m										
 Puomi 4,7 m kaksiosainen Varsi 3,1 m Puskulevy edessä Tukijalat takana	7,5 m					3,2*	3,2*	3,2*	3,2*							2,3*	2,3*	2,3*	2,3*	5,3						
	6,0 m									2,3	3,0*	3,0*	3,0*							1,9	2,0*	2,0*	2,0*	6,6		
	4,5 m																								7,4	
	3,0 m																								7,8	
	1,5 m																								7,8	
	0,0 m																								7,6	
	-1,5 m																								7,1	
-3,0 m																								6,0		
 Puomi 4,7 m kaksiosainen Varsi 2,95 m Puskulevy edessä Tukijalat takana	7,5 m																								5,0	
	6,0 m																									6,4
	4,5 m																									7,2
	3,0 m																									7,6
	1,5 m																									7,7
	0,0 m																									7,4
	-1,5 m																									6,9
-3,0 m																									5,7	
 Puomi 4,7 m kaksiosainen Varsi 2,0 m Tukijalat edessä ja takana	7,5 m																								3,5	
	6,0 m																									5,3
	4,5 m																									6,2
	3,0 m																									6,7
	1,5 m																									6,8
	0,0 m																									6,5
	-1,5 m																									5,9
-3,0 m																										
 Puomi 4,7 m kaksiosainen Varsi 2,45 m Tukijalat edessä ja takana	7,5 m																								4,3	
	6,0 m																									5,8
	4,5 m																									6,7
	3,0 m																									7,1
	1,5 m																									7,2
	0,0 m																									7,0
	-1,5 m																									6,4
-3,0 m																										
 Puomi 4,7 m kaksiosainen Varsi 2,6 m Tukijalat edessä ja takana	7,5 m																								4,5	
	6,0 m																									6,0
	4,5 m																									6,8
	3,0 m																									7,3
	1,5 m																									7,4
	0,0 m																									7,1
	-1,5 m																									6,5
-3,0 m																										
 Puomi 4,7 m kaksiosainen Varsi 3,1 m Tukijalat edessä ja takana	7,5 m																								5,3	
	6,0 m																									6,6
	4,5 m																									7,4
	3,0 m																									7,8
	1,5 m																									7,8
	0,0 m																									7,6
	-1,5 m																									7,1
-3,0 m																									6,0	

Huom!1. Työpaine Power Boost -toimintoa käytettäessä 36 Mpa. **2.** Yllä olevat kuormat ovat kaivukoneiden nostokyvylle määritettyjen ISO 10567 normien mukaiset. Annetut arvot eivät ylitä 87 % hydraulisesta nostotehosta tai 75 % kaatokuormasta koneen ollessa kiinteällä, tasaisella maalla. **3.** Tähdellä (*) merkityissä arvoissa hydraulinen nostoteho rajoittaa kuorman määrää eikä kaatokuorman määrää.

Nostokyky

Varren päässä ilman kauhaa. Yksikkö: 1 000 kg

Nostokyky kauhan kanssa saadaan vähentämällä kauhan paino seuraavista arvoista.

 Ylävaunu poikittain  Ylävaunu alavaunun suuntainen	Kauhan kiinnityksen korkeus	Nostoetäisyys kääntökeskiöstä (u = tuet ylhäällä d = tuet alhaalla)																							
		1,5 m		3,0 m		4,5 m		6,0 m		7,5 m		Suurin ulottuvuus													
		u	d	u	d	u	d	u	d	u	d	u	d	u	d	u	d	Max. m							
 Puomi 4,7 m kaksiosainen Varsi 2,95 m Tukijalat edessä ja takana	7,5 m							3,6*	3,6*	3,6*	3,6*							3,2	3,6*	3,6*	3,6*	5,0			
	6,0 m							3,3*	3,3*	3,3*	3,3*	2,5	3,5*	3,5*	3,5*				2,2	3,2*	3,2*	3,2*	6,4		
	4,5 m							3,8*	3,8*	3,8*	3,8*	2,4	3,6*	3,6*	3,6*				1,8	3,1*	2,9	3,1*	7,2		
	3,0 m							3,6	4,7*	4,7*	4,7*	2,3	4,0*	3,7	4,0*	1,7	3,4*	2,6	3,4*	1,6	3,1*	2,6	3,1*	7,6	
	1,5 m							3,3	5,8*	5,5	5,8*	2,2	4,4*	3,6	4,4*	1,6	3,4	2,6	3,8*	1,6	3,3*	2,5	3,3*	7,7	
	0,0 m							3,1	6,5*	5,2	6,5*	2,1	4,6	3,4	4,8*					1,6	3,4	2,6	3,6*	7,4	
	-1,5 m				5,2	8,9*	8,9*	8,9*	3,0	6,5*	5,1	6,5*	2,1	4,6	3,4	4,7*				1,7	3,8	2,8	3,9*	6,9	
	-3,0 m								3,0	5,7*	5,2	5,7*								2,2	4,2*	3,7	4,2*	5,7	
 Puomi 4,7 m kaksiosainen Varsi 2,0 m Puskulevy takana	7,5 m																		4,4*	4,4*	4,4*	4,4*	3,5		
	6,0 m							3,4	3,9	4,1*	4,1*								2,5	2,9	3,5*	3,5*	5,3		
	4,5 m				5,6*	5,6*	5,6*	5,6*	3,2	3,7	4,4*	4,4*	2,0	2,3	3,6	4,0*			1,9	2,2	3,2*	3,2*	6,2		
	3,0 m							3,0	3,5	5,3*	5,3*	1,9	2,2	3,5	4,2*				1,6	1,9	2,9	3,2*	6,7		
	1,5 m							2,7	3,2	5,2	6,1*	1,8	2,1	3,4	4,5*				1,5	1,8	2,8	3,4*	6,8		
	0,0 m				4,7	5,0*	5,0*	5,0*	2,6	3,1	5,1	6,3*	1,8	2,1	3,3	4,6*			1,6	1,8	2,9	3,9*	6,5		
	-1,5 m				4,7	5,7	8,5*	8,5*	2,6	3,1	5,0	5,9*							1,8	2,1	3,4	4,1*	5,9		
	-3,0 m																								
 Puomi 4,7 m kaksiosainen Varsi 2,45 m Puskulevy takana	7,5 m																		3,3*	3,3*	3,3*	3,3*	4,3		
	6,0 m							3,4	3,6*	3,6*	3,6*								2,1	2,5	2,7*	2,7*	5,8		
	4,5 m							3,3	3,8	4,0*	4,0*	2,0	2,3	3,6	3,7*				1,6	1,9	2,5*	2,5*	6,7		
	3,0 m				5,5	6,6	7,4*	7,4*	3,0	3,5	4,9*	4,9*	1,9	2,2	3,5	4,0*			1,4	1,7	2,6*	2,6*	7,1		
	1,5 m							2,7	3,2	5,2	5,8*	1,8	2,1	3,4	4,4*				1,3	1,6	2,5	2,7*	7,2		
	0,0 m				4,6	5,4*	5,4*	5,4*	2,6	3,0	5,0	6,3*	1,7	2,0	3,3	4,6*			1,4	1,6	2,6	3,0*	7,0		
	-1,5 m				4,6	5,6	9,0*	9,0*	2,5	3,0	5,0	6,1*	1,7	2,0	3,2	4,3*			1,6	1,9	3,0	3,7*	6,4		
	-3,0 m																								
 Puomi 4,7 m kaksiosainen Varsi 2,6 m Puskulevy takana	7,5 m							3,1*	3,1*	3,1*	3,1*								3,0*	3,0*	3,0*	3,0*	4,5		
	6,0 m							3,5*	3,5*	3,5*	3,5*	2,1	2,4	2,6*	2,6*				2,0	2,4	2,5*	2,5*	6,0		
	4,5 m							3,3	3,8	3,9*	3,9*	2,0	2,4	3,6*	3,6*				1,6	1,8	2,4*	2,4*	6,8		
	3,0 m				5,6	6,7	7,1*	7,1*	3,0	3,5	4,8*	4,8*	1,9	2,3	3,5	3,9*			1,4	1,6	2,4*	2,4*	7,3		
	1,5 m							2,7	3,2	5,2	5,7*	1,8	2,1	3,4	4,3*				1,3	1,5	2,5	2,5*	7,4		
	0,0 m				4,6	5,5*	5,5*	5,5*	2,6	3,0	5,0	6,2*	1,7	2,0	3,3	4,5*			1,3	1,6	2,5	2,8*	7,1		
	-1,5 m				4,6	5,5	9,0*	9,0*	2,5	3,0	5,0	6,1*	1,7	2,0	3,2	4,4*			1,5	1,8	2,9	3,4*	6,5		
	-3,0 m																								
 Puomi 4,7 m kaksiosainen Varsi 3,1 m Puskulevy takana	7,5 m							3,2*	3,2*	3,2*	3,2*								2,3*	2,3*	2,3*	2,3*	5,3		
	6,0 m											2,1	2,4	3,0*	3,0*				1,7	2,0	2,0*	2,0*	6,6		
	4,5 m							3,4*	3,4*	3,4*	3,4*	2,1	2,4	3,2*	3,2*				1,4	1,6	1,9*	1,9*	7,4		
	3,0 m				5,9	6,0*	6,0*	6,0*	3,1	3,6	4,3*	4,3*	2,0	2,3	3,5	3,6*	1,3	1,5	2,4	2,7*	1,2	1,4	1,9*	1,9*	7,8
	1,5 m				5,0	5,9	7,3*	7,3*	2,8	3,3	5,3	5,4*	1,8	2,1	3,4	4,1*	1,2	1,5	2,4	3,2*	1,1	1,4	2,0*	2,0*	7,8
	0,0 m				4,5	5,5	5,8*	5,8*	2,5	3,0	5,0	6,1*	1,7	2,0	3,2	4,4*	1,2	1,4	2,3	2,8*	1,2	1,4	2,2*	2,2*	7,6
	-1,5 m				4,5	5,4	8,1*	8,1*	2,4	2,9	4,9	6,2*	1,6	1,9	3,2	4,4*			1,3	1,5	2,5	2,6*	7,1		
	-3,0 m				4,6	5,5	8,2*	8,2*	2,5	2,9	4,9	5,5*	1,7	2,0	3,2	3,7*			1,7	2,0	3,2	3,6*	6,0		
 Puomi 4,7 m kaksiosainen Varsi 2,95 m Puskulevyt takana	7,5 m							3,6*	3,6*	3,6*	3,6*								3,0	3,5	3,6*	3,6*	5,0		
	6,0 m							3,3*	3,3*	3,3*	3,3*	2,3	2,6	3,5*	3,5*				2,1	2,4	3,2*	3,2*	6,4		
	4,5 m							3,6	3,8*	3,8*	3,8*	2,3	2,6	3,6*	3,6*				1,7	1,9	2,9	3,1*	7,2		
	3,0 m							3,3	3,8	4,7*	4,7*	2,2	2,5	3,8	4,0*	1,5	1,8	2,7	3,4*	1,5	1,7	2,6	3,1*	7,6	
	1,5 m							3,0	3,5	5,6	5,8*	2,1	2,4	3,6	4,4*	1,5	1,7	2,6	3,7	1,4	1,7	2,5	3,3*	7,7	
	0,0 m							2,8	3,3	5,3	6,5*	1,9	2,3	3,5	4,8*					1,5	1,7	2,6	3,6*	7,4	
	-1,5 m				4,9	5,8	8,9*	8,9*	2,8	3,2	5,2	6,5*	1,9	2,2	3,4	4,7*			1,6	1,9	2,9	3,9*	6,9		
	-3,0 m								2,8	3,3	5,2	5,7*							2,1	2,4	3,7	4,2*	5,7		

Huom! 1. Työpaine Power Boost -toimintoa käytettäessä 36 Mpa. **2.** Yllä olevat kuormat ovat kaivukoneiden nostokyvylle määritettyjen ISO 10567 normien mukaiset. Annetut arvot eivät ylitä 87 % hydraulisesta nostotehosta tai 75 % kaatokuormasta koneen ollessa kiinteällä, tasaisella maalla. **3.** Tähdellä (*) merkityissä arvoissa hydraulinen nostoteho rajoittaa kuorman määrää eikä kaatokuorman määrää.

VAKIOVARUSTEET

Moottori

Välijäähdytetty, 4-tahtinen, turboahdettu suorasuihkudieselmoottori, vesijäähdytys, täyttää EU Step IIIA -päästömääräykset Imuilman esilämmitys Sähköinen moottorin pysäytys Polttoainesuodatin ja vedenerotin Polttoainepumppu: 50 l/min automaattisella ylitäyttösuojalla Alumiininen jäähdytin

Elektroninen ohjausjärjestelmä

Contronics – tietokonepohjainen tarkkailu- ja diagnostiikkajärjestelmä ja päävirtakatkaisin Automaattinen tyhjäkäyntijärjestelmä Tehonlisäys yhdellä kosketuksella (Power Boost) Säädettävä näyttö Moottorin käynnistyksenestopiiri Pysäytys/käynnistys -turvatoiminto Tehokkaat halogeenivalaisimet: - 2 kpl rungossa - 2 kpl ohjaamossa Laturi 80 A Akut, 2 x 12V, 140 Ah Käynnistysmoottori: 28 V / 4,8 kW

Alavaunu

Kaksinopeuksinen voimansiirto sekä ryömintävaihde Keinuva etuakseli ± 9° 2-piiriset ajojarrut Huoltovapaat kardanaiakselit

Ylävaunu

Vastapaino 2 500 kg Kulkutasot ja liukuesteet Kääntölaakereiden keskitetty voitelupiste

Kaivulaitteisto

Lisähydrauliikan liittimet Keskitetty voitelupiste

Ohjaamo ja sisätilat

ROPS-ohjaamo, kiinteä PC-kattoluukku Lämmitin Hydraulisesti vaimennettu ohjaamon kiinnitys Säädettävät kuljettajan istuin ja hallintalaitteet Säädettävä ohjauspyörä Joustava antenni Hydrauliikan varmuuslukitusvipu Kuljettajan hallintavivut, joissa kussakin 5 kytkintä Jokasään äänieristetyssä ohjaamossa:

- Tuhkakuppi
- Mukiteline
- Savukkeensytytin
- Ovilukot
- Sävytetyt turvaikkunalasit
- Lattiamatto
- Äänimerkki
- Isot säilytystilat
- Avattava tuulilasi
- Irrotettava alempi etulasi
- Turvavyö
- Pesimellä varustettu tuulilasinyhyin jaksotoiminnolla Aurinkosuoja edessä Esivalmius ilkvaltasuojille Päävirta-avain

Hydrauliikkajärjestelmä

Kuorman tunnistava hydrauliikkajärjestelmä Sylinterien päätyvaimennus Täysin tiivistetyt sylinterit Päävirtatyypinen paluujän suodatin, vaihtoväli 2 000 h Paineenvapautusjärjestelmä (servon paineakku) Termostaattiohjattu jäähdyttimen tuuletin Letkunrikkoventtiili puomille Hydraulioöljy, ISO VG 46

LISÄVARUSTEET

Moottori

Moottorin jäähdytysnesteen lämmitin, dieselkäyttöinen Lohkolämmitin: 120 V / 240 V Lämmittimellä varustettu vedenerotin Pölyverkko

Sähköjärjestelmä

Ajovaroitin Pyörivä varoitusmajakka Lisätyövalot: - 1 kpl huoltotasolle ja yksi vastapainoon asennettu - 2 kpl puomiin asennettu - 1 kpl ohjaamon eteen asennettu Sähköinen läpivienti Takakamera Varkaudenestojärjestelmä

Hydrauliikkajärjestelmä

Letkunrikkoventtiili varteen Puomin kellunta-asento Hydraulioöljy, ISO VG 32 Hydraulioöljy, ISO VG 68 Hydraulioöljy, biohajoava 32 Hydraulioöljy, biohajoava 46 Hydrauliikkavarustus: Vasara/sakset Luiskakauha/pyörittäjä

Kahmari/puristin Pikakiinnike

Ohjaamo ja sisätilat

Elektronisesti ohjattu ohjaamon ilmastointi Putoavien esineiden suoja (FOG) Ohjaamoon asennettava putoavien esineiden suoja (FOPS) Sadesuoja eteen Aurinkosuoja kattoon/taakse Aurinkosuoja kattoon (terästä) Turvaverkko tuulilasiin Alempi tuulilasinpyyhin Ilkvaltasuojat Radio kasettisoittimella Kuljettajan istuin: - Tekstiili-istuin, sähkölämmitys - Tekstiili-istuin, sähkölämmitys ja ilmajousitus - Rullaturvavyö

Alavaunu

Paripyörät 10.00 - 20 /11.00-20 Yksikköpyörät 18R-19,5 /600/40-22.5 Vararengas Kivisuojat Etupuskulevy ja takatukijalat Takapuskulevy 4 tukijalkaa Kahmarin kuljetuskiinnike Lokasuojat eteen / taakse

Työkalulaatikko vasemmalle /oikealle puolelle Vakionopeudensäädin Ajonopeus 20 km, 30 km, 35 km

Kaivulaitteisto

Puomit 4,5 m yksiosainen puomi 4,7 m kaksiosainen puomi

Varret

2,0 m, 2,45 m, 2,6 m, 3,1 m 2,95 m kahmarin varsi

Hydraulinen pikakiinnitys

S6-järjestelmä Yleiskiinnitysjärjestelmä

Työvälineet

Kauhat, suorakiinnitys ja pikakiinnitys - Yleiskauha (GP) - Heavy duty -kauha raskaisiin töihin - Luiskakauha - Vasaran kiinnike, S6, suora kiinnitys (yleiskiinnitys) - Kahmarin kiinnike

Huolto

Työkalusarja päivittäiseen kunnossapitoon.



Volvo Construction Equipment on erilainen. Koneemme suunnitellaan, valmistetaan ja huolletaan eri tavalla. Ero muihin syntyy yli 170 vuoden pituisesta koneiden valmistusperinteestämme, jossa lähtökohtana ovat koneita käyttävät ihmiset. Pyrimme aina siihen, että he työskentelevät turvallisemmin, mukavammin ja ennen kaikkea tuottavammin. Työssämme otamme huomioon yhteisen ympäristömme. Ajattelutapamme seurauksena on syntynyt jatkuvasti kasvava konevalikoima ja maailmanlaajuinen tukiverkosto, joka on sitoutunut siihen, että sinä saat aikaan enemmän ja tuottavammin. Ihmiset ympäri maailmaa ovat ylpeitä käyttäessään Volvoa. Ja me Volvolla olemme ylpeitä siitä, mikä tekee Volvosta erilaisen - **More care. Built in.**



Kaikki tuotteet eivät ole saatavissa kaikilla markkina-alueilla. Jatkuvaa kehittämistä korostavan politiikkamme mukaisesti pidätämme oikeuden mallin ja rakenteen muutoksiin niistä ennakolta ilmoittamatta. Kuvat eivät välttämättä esitä koneen vakiomallia.

VOLVO

Construction Equipment
www.volvo.com

Ref. No. 15 B 100 2832
Printed in Finland 2007.08-0,7
Volvo, Konz

Finnish
EXC