

VOLVO KOMPAKTA GRÄVMASKINER

EC55B



VOLVO

Den mest komfortabla vägen att närma sig alla typer av jobb

Sitt upp bakom spakarna i Volvo EC55B kompaktgrävare och du kommer att finna ett otroligt bekvämt sätt att arbeta.

Den rymliga hytten med den ergonomiska designen ger dig det utrymme du behöver, medan luftkonditioneringen som är standard och den låga ljudnivån gör även de längsta dagarna uthärdliga.

Utrymme för rörlighet

EC55B har en stor rymlig hytt som gör att även långa förare känner sig hemmastadda. Det släta golvet är också stort och fritt från hinder, så du har gott om utrymme för fötterna. Förarstolen är fullt justerbar så att du kan ställa in den så att den passar din körställning.

komfortabelt att köra maskinen.

Dessutom har ljudnivån både inne i och utanför hytten sänkts betydligt för att minska uttröttningen av föraren.

Ljudnivån inne i hytten är 78 dB och den utvändiga ljudnivån är 98 dB.



Reglagen vid dina fingerspetsar

Manöverspakarna är monterade i direkt anslutning till armstöden för din bekvämlighet. Reglagen är servoassisterade både för mjuka och för exakta grävrörelser. Maskinen har också ergonomiskt utformade transportpedaler för fram- och bakåtkörning så att du kan flytta maskinen medan du använder grävreglagen. Dessutom kan instrumentpanelen vinklas så att du kan se indikeringslampor och mätare med ett snabbt ögonkast.

Komfortabel dygnet runt

Vindrutan assisteras av en gasdämpare som gör den lätt att öppna och låsas på plats. Den har också tonade rutor och luftkonditionering som standard med fem luftutsläpp för utomordentlig ventilation av hytten. En radio med kassettspelare med två högtalare är monterad som standard för att göra det mer



- Luftkonditionering och tonade rutor är standard.
- En nyckel till alla lås samt till startlåset.
- Radio med kassettspelare med två högtalare är standard.

- Gummiupphängd hytt, högeffektivt ljuddämpande material och en ny ljuddämpare minskar den invändiga ljudnivån till 78 dB och den utvändiga till 98 dB.

- Stor, rymlig hytt.
- Ergonomiskt utformade transportpedaler för fram- och bakåtkörning.
- Instrumentpanelen kan vinklas.



Fördjupa dig i EC55B

Tuffa jobb kräver en maskin som kan ta för sig och komma igen för mera. EC55B har bland de högsta bryt- och grävkrafterna i sin klass. Och eftersom den är enkel att serva kan du vara försäkrad om att den alltid kommer att vara beredd att gå till jobbet.

Starta motorn

EC55B har en ny, 16 ventilers steg-2 motor på 37 kW motor som erbjuder kraft, prestanda och låg bränsleförbrukning. Maskinen är byggd för att gräva med imponerande skopkrafter.

Exakta, mjuka rörelser

Skaft rörelsen är extremt snabb för mer produktiva cykeltider. Det långa skaftet som finns som tillval ger ännu bättre prestanda. Dessutom ger hydraulsystemet med den totala effekttreglingen, oberoende rörelser för mjuka, produktiva arbetscykler.

En mångsidig inriktning

Som standard har maskinen en dubbelverkande hydraulkrets för körning med hydraulutrustning såsom slänskopa, rotortilt, hydraulhammare mm. Det exklusiva Volvo redskapsfästet gör det enkelt att byta skopor och redskap utan att lämna hytten. Maskinen kan även utrustas med alternativa redskapsfästen.

Konstruerad för enkel service

Öppna den breda bakre huven för total åtkomlighet till alla viktiga kontrollpunkter och du kan bl.a. byta olja snabbt och enkelt.



- 16-ventiler, 3,0 liter, 37 kW (netto) STEG 2-motor.
- Dubbel gaffelformad svängpelare ökar styrkan och minskar förslitning.
- Mekaniskt eller hydrauliskt redskapsfäste.
- Kallstartfunktion som standard.
- Långa serviceintervaller minimerar stilleståndstiderna.
- Effektiv hydraulpump hjälper till att optimera bränsleförbrukningen och att förbättra produktiviteten.
- 400 mm gummiband ger möjlighet till körning på ojämnt underlag samtidigt som de skyddar undervagnen. Som alternativ finns 380 mm stålband.
- Som tillval finns 1900 mm långt skaft.
- Tvåstegs luftfiltreringssystem eliminerar behovet av förenare och hjälper till att öka motorns livslängd.
- Enkel bränslepåfyllning i den 90 liter stora bränsletanken tack vare elektrisk bränslepåfyllnadspump med sin kapacitet om 35 l/min.
- Svängkranen och avvinklingscyklindern har framdragna smörjpunkter.



Säkerheten har alltid topprioritet



Volvo kompromissar aldrig när det gäller säkerhet, EC55B har exakt vad du behöver för att vara säker, så att du kan koncentrera dig på att få jobbet gjort. Och EC55B är stabilt byggd även för de mest krävande förhållandena.

Hjälper dig att arbeta säkrare

Du har ett säkert och enkelt tillträde till förarstolen tack vare den breda dörren och den fällbara reglagekonsolen. För att förhindra

missöden kan inte motorn startas om inte konsolen och säkerhetsgrinden är i rätt läge. Manöverspakarna är låsta om någon av säkerhetsspärrarna är aktiverade.

En robust, stabil konstruktion

Undervagnens centrum är X-format för bästa belastningsfördelning och för att göra maskinen robustare.

Undervagnen är också mycket lång för fantastisk stabilitet, prestanda och komfort.

Schaktbladscylindern och anslutningarna är väl skyddade mot skador. De vibrationsdämpande banden ger mjuk transport även vid hög hastighet. Och motvikten är väl avrundad och sveper runt sidorna för att skydda motorhuvens som är indragen i relation till motvikten för att vara ännu bättre skyddad.



- Vindrutetorkarmotorn sitter på hyttstolpen för att förbättra sikten.
- ROPS/TOPS hytt.

- Slangbrottsventiler på bom är standard och som tillval på skaftcylindern samt varningslampa för överlast.

- Som standard finns en spärrventil på schaktbladscylindern vilket förhindrar att bladet lyfts och det kan därför användas som stöd.





EC55B kompaktgrävare i detalj

Motor

Lågemissions, vattenkyld, 4-cylindrig, 16 ventilers direktinsprutad dieselmotor som klarar STEG 2 miljökrav.

Fabrikat	Yanmar 4TNV94L-XVC1
Cylindervolym	3,05 l
Max. effekt (SAE J 1349)	38 kW (52 hk)
Installerad motoreffekt (ISO 9249/DIN 6271)	37 kW (50 hk) vid 2100 rpm
Maximalt vridmoment	201 Nm vid 1400 rpm
Cylinderdiameter x slaglängd	94 mm x 110 mm

Elsystem

Spänning	12 V
Batteri	12 V - 100 Ah
Generator	12 V - 55 A
Startmotor	12 V - 2,3 kW

Hydraulsystem

Variabelflödes hydraulsystem med total effekterreglering. Systemet ger totalt oberoende mellan alla grävrelser och transportfunktioner. Det har dessutom följande funktioner:

- Prioritet till bommen för snabbare lyft
- Prioritet till skaftet för snabbare cykeltider vid planerings- och slätningsarbeten.
- Lasthållningsventil för bomfunktionen

Grävreglage servoassisterade manöverventiler

Dubbel variabelflödespump för aggregatet (bom, skaft och skopa) och transportfunktionerna:

Maximalt flöde	2 x 52,5 l/min.
Maximalt arbetstryck	210 bar

Kuggjulpump för runtomsväng, bomavvinkling och schaktbladskretsarna:

Maximalt flöde	33,6 l/min.
Maximalt arbetstryck	210 bar

Kuggjulpump för servokretsen:

Maximalt flöde	9,5 l/min.
Maximalt arbetstryck	33 bar

Dubbelverkande hydraulkrets för extra hydraulutrustning:

Maximalt flöde	52,5 l/min.
Maximalt arbetstryck	210 bar

Ändlägesdämpare:

På bomcylindern	i kolvstångsändan
På skaftcylindern	på båda sidor
På avvinklingscylindern	på båda sidor

Svängsystem

Överdelens runtomsväng består av en hydraulisk axialkolvmotor som driver mot en kullagrad, invändig svängkrans med framdragna smörjpunkter.

Svånghastighet	10 rpm
Svängbroms	automatisk, negativ broms

Grävprestanda

Brytkraft	4070 daN
Grävkraft	2730 daN

Undervagn

Över och underrullar samt ledarhjul är permanentmorda.

Under / överrullar per sida	5 / 1
Bredd på gummiband	400 mm
Bredd på stålband	380 mm
Bandspänning	med fettspruta
Schaktblad (bredd x höjd)	1920 x 360 mm
Spärrventil på schaktbladscylindern.	

Transportsystem

Vardera bandet drivs av en hydraulisk axialkolvmotor som är försedd med planetväxellåda med två växlar. Bromsning görs automatiskt via en flerskivig negativ skivbroms.

Max. hastighet (lågfart / högfart)	2,6 - 4,3 km/h
Max. dragkraft	4280 daN
Tillåten lutning	35° (70%)

Volymuppgifter

Bränsletank	90 liter
Hydrauloljetank	90 liter
Total volym i hydraulsystemet	130 liter
Motorn	10,1 liter
Kylsystem	12,1 liter

Vikter

Arbetsvikt och marktryck:

Gummiband	5200 kg - 0,33 kg/cm ²
Stålband	5330 kg - 0,36 kg/cm ²

Ljudnivåer

Resultat av dynamiska mätningar:



Utvändig ljudnivå (LwA)	98 dB(A)
Invändig ljudnivå (LpA)	78 dB(A)

Ljudnivåerna överensstämmer med EC direktiven nr. 86/662 och dess tillägg.

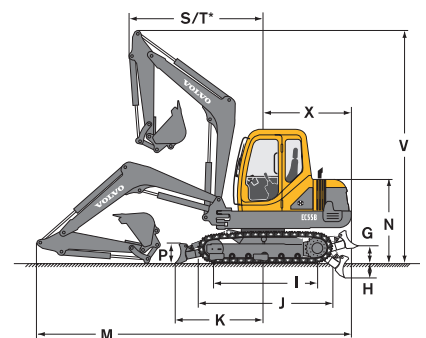
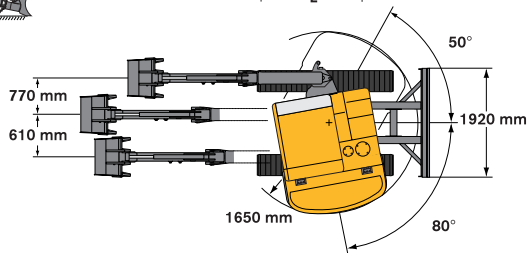
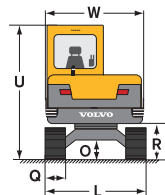
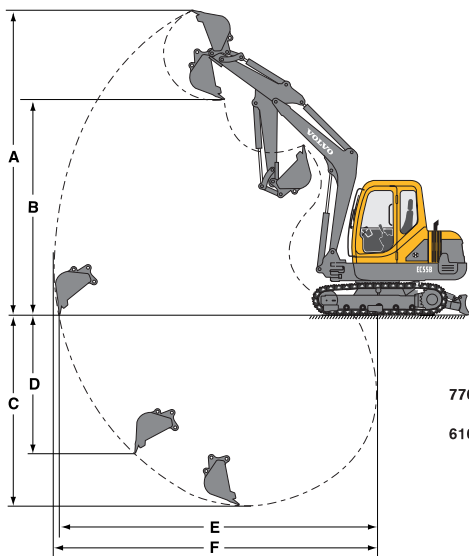
Måttuppgifter



* främre svängradie med max. avvinkling

Skopor	Bredd	Vikt	Volym
 Djupgrävnings- skopor	350 mm	85 kg	70 l
	450 mm	97 kg	98 l
	600 mm	118 kg	142 l
	750 mm	138 kg	187 l
 planerings-skopa	1500 mm	185 kg	265 l

Skaft	A	B	C*	C	D	E	F
1540 mm	5770	4090	4000	3820	2620	5980	6110
1900 mm	6010	4320	4360	4180	2990	6320	6450

* Grävdjup med schaktblad nerkört.





G	H	I	J	K	L	M	N	O
350	450	1950	2500	1610	1920	5900	1600	380





mm

P	Q	R	S	T	U	V	W	X
360	400	690	2360	2330	2560	4470	1840	1650

Dessa värden ges för en maskin utan skopa eller redskapsfäste och som är försedd med gummiband. Lyftkapaciteten är 75% av tiplasten eller 87% av hydraulisk begränsning.



Varning: I enlighet med standard EN 474-5, måste maskinen vara försedd med slangbrottsventil på bomcilindern och överlastindikator vid lyftarbeten.



Horisontell räckvidd		2,00 m	3,00 m	4,00 m	max 5,5 m	
 1540 mm	 	Z2	1590*	1280*	1220*	
		Z1	3080*	2480*	1670*	1230*
		Z3	3180*	2090*	1420*	1220*
	  360°	Z2	1340	850	580	
		Z1	2110*	1130	750	530
		Z3	1910*	1140	760	680

Horisontell räckvidd		2,50 m	3,00 m	4,00 m	max 5,8 m	
 1900 mm	 	Z2		1150*	1110*	
		Z1	2680*	2440*	1640*	1120*
		Z3	3510*	2220*	1520*	1130*
	  360°	Z2			860	510
		Z1	1380*	1090	720	470
		Z3	1650*	1010*	730	580

* hydraulisk begränsning

kg

  Lyftkapacitet framåtmed schaktbladet nerkört mot marken.

  Lyftkapacitet vid 360° runtösväng med schaktbladet lyft.

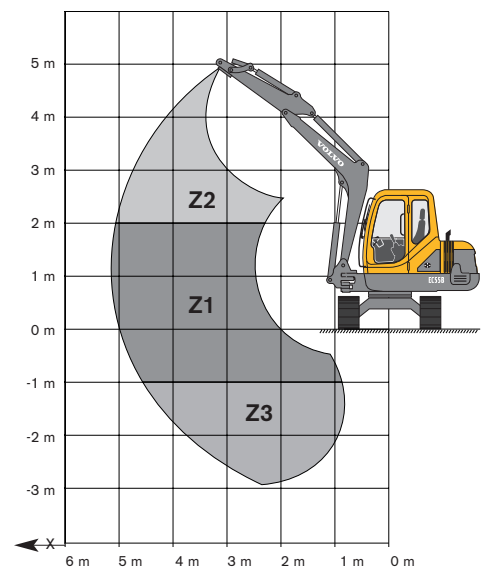

STANDARDUTRUSTNING

Motor

Lågemissionsmotor som klarar steg 2 miljökrav.

Tvåstegs luftfilter med varningslampa för igensatt filter.

Elektrisk förvärmning.

Bränslefilter och vattenavskiljare.

Elektrisk bränslepåfyllnadspump (35 l/min).

Oljetråg av plåt.

Dubbelsidig ljuddämpare för låg ljudnivå.

Elsystem

Underhållsfritt 12 V - 100 Ah batteri.

Startmotor 12V - 2,3 kW.

Halogen arbetsstrålkastare (2 på överdelen och 1 på bommen).

Signalhorn.

Roterande varningsljus.

Undervagn

400 mm breda gummiband.

Schaktblad.

Framdragna smörjpunkter till svängkransen.

Hydraulsystem

Totaleffekts lastkännande.

Servoassisterade manöverventiler.

Lasthållningsventil för bomcyllindern.

Slangbrottsventil på bomcyllindern med överlastindikator.

Dubbelt filtreringssystem (30 µm).

Dubbelverkande hydraulkrets för extra hydraulutrustning framdraget på bommen.

Servoassisterad reglering av den hydrauliska avvinklingen via vänster manöverspak.

Manövrering av fram- och bakåtkörning med två spakar som är kopplade till pedaler.

Hydraulik för dubbelverkande redskapsfäste.

Hytt

Värme och luftkonditionering.

Tonade rutor.

ROPS (Rullningsskydd).

TOPS (Tippningsskydd).

Textilklädd förarstol med många inställningsmöjligheter.

Halkskyddat golv och handtag för säkert insteg i förarhytten.

Säkerhetsbälte.

Inställbara reglagekonsoler.

Överhängd öppningsbar framruta.

Demonterbar undre framruta, förvaras framför bakrutan.

Skjutbar höger sidoruta.

Gummiupphängd.

Radio med kassettbandspelare och 2 högtalare.

Flexibel gummiantenn.

Invändig hyttbelysning.

Vindrutetorkare med intervalltorkning och vindrutespolning på framrutan.

Askkoppp.

Cigarettändare.

Instrumentering och övervakning

Övervakning och varningslampor för följande funktioner: förvärmning, motorns oljetryck, kylvätsketemperatur, batteriladdning, igensatt luftfilter.

Interna och externa bränslemätare.

Timräknare.

Grävaggregat

3030 mm lång monoblockbom.

1540 mm skaft.

130° hydraulisk bomavvinkling.

Framdragna smörjpunkter till bomavvinklings- och skaftcyllinderna.

Säkerhet

Utrustning som låser reglagen när vänster reglagekonsol lyft eller när säkerhetsgrinden är nedfärd för att ge tillträde till förarhytten.

Spärrventil på schaktbladscyllindern.

Tryckackumulator i servokretsen gör det möjligt att sänka grävaggregatet mot marken i händelse av motorbortfall.

Hammare för krossning av glasrutor (i hytten).

Officiella godkännanden

Maskinen överensstämmer med EC direktiven nr. 89/392 och dess tillägg.

Ljudnivåer i enlighet med EC direktiven nr. 86/662 och dess tillägg.

Hanteringsutrustning i enlighet med EN standard 474-5 (tillval).

ROPS i enlighet med ISO standard 3471/SAE J 1040.

TOPS i enlighet med ISO standard 12117.

EXTRA UTRUSTNING

Grävaggregat

1900 mm skaft.

Slangbrottsventil på skaftcyllindern.

Redskapsfäste (Volvos).

Undervagn

Stålbånd (380 mm breda).

Arbetsbelysning

Extra främre och bakre arbetsbelysning.

Miljöskydd

Biologiskt nedbrytningssbar hydraulolja.

Säkerhet

Stölskydd kodat via tangentbord (2 programmerbara koder).

FOPS1/FOG vindruteskydd.

Övrigt

Speciell kundanpassad lackering (RAL specifikationer).

Utvändiga backspeglar på höger och vänster sida.



Teknik på människans villkor

Volvo Construction Equipment är en av världens ledande tillverkare av anläggningsmaskiner med hjullastare, grävmaskiner, ramstyrda dumprar, väghyvlar m m på programmet.

Arbetsuppgifterna varierar. Men det viktigaste har alla våra modeller gemensamt; tekniken som hjälper människor att prestera mera. Säkert, effektivt och med omsorg om miljön. Vi kallar det teknik på människans villkor.

Produktprogrammets bredd ger alla möjligheter att välja exakt rätt maskin och redskap för uppgiften. Med varje maskin följer också den kvalitet, kontinuitet och trygghet som Volvo står för.

Tryggheten i service- och reservdelsorganisationen. Tryggheten i att alltid få tillgång till världsledande forskning och teknisk utveckling. En maskin från Volvo svarar upp mot högt ställda krav på uthålliga prestationer i krävande jobb, under alla förhållanden. Världen över.

Volvo Construction Equipment utvecklar, tillverkar och marknadsför anläggningsmaskiner. Vi är ett Volvo-företag med produktion på fyra kontinenter och representation i över 100 länder.

För ytterligare information besök vår hemsida på Internet: www.volvo.com

Alla produkter marknadsföres inte på samtliga marknader. Vi förbehåller oss rätt till ändringar i specifikation och utförande utan särskilt meddelande. Illustrationerna visar ej alltid maskin i standardutförande.

VOLVO

Construction Equipment

12 2 432 1110
Printed in PDF
Volvo, Belley

Swedish
2003.06
CEX