

VOLVO-BAGGERLADER

BL61, BL61 PLUS



MORE CARE. BUILT IN.



EIN „HANDDAMPF“ IN ALLEN GASSEN ...

Der Baggerlader BL61 von Volvo ist das Ergebnis eines Entwicklungskonzepts, bei dem die Kunden vom Entwurf bis zur Serienreife mitgeredet haben. Er verkörpert daher die Kundenwünsche hinsichtlich Leistung, Qualität und Umweltverträglichkeit auf vorbildliche Weise. Oder anders ausgedrückt: Sie werden erstaunt sein, was Sie mit dem BL61 alles anpacken können!

Rundum praktisch

Der BL61 ist kein Produkt aus dem Elfenbeinturm der Konstrukteure. Die Ratschläge der Fachleute und Kunden aus der Bauwirtschaft wurden in jeder Entwicklungsphase berücksichtigt und in die Tat umgesetzt. So ist ein Baggerlader mit breitem Einsatzspektrum und hervorragendem Preis/Leistungs-Verhältnis entstanden.

Auf Herz und Nieren geprüft

Als echter Volvo ist dieser Baggerlader mit hochwertigen Komponenten und hoher Qualität in der Verarbeitung gegen die extremen Beanspruchungen gewappnet, denen er tagtäglich beim Baggern, Laden oder Materialumschlag ausgesetzt wird. Frontlader und Heckbagger überzeugen durch mustergültige Harmonie der Bewegungsabläufe und somit hohe Produktionsleistung.

Mit bewährter Volvo-Technik

Der BL61 ist mit dem bewährten Volvo Turbodieselmotor ausgestattet, der hohe Kraft und Drehmoment bei niedrigen Umdrehungen und geringem Kraftstoffverbrauch liefert. Das vollsynchronisierte Powershuttle-Getriebe mit vier Vorwärts- und Rückwärtsgängen ist zwecks besserer Gewichtsverteilung direkt am Motor angebaut. Ein Vorwärts-Rückwärtsschalter mit elektro-hydraulischer Betätigung an der Lenksäule beschleunigt den Fahrtrichtungswechsel.

Ein kraftvoller Schub für die Produktionsleistung

(nur für BL61 Plus)

Mit dem optionalen Powershift-Getriebe, das vier Vorwärts- und Rückwärtsgänge sowie eine Kick-down-Funktion bietet, läßt sich noch mehr Zeit im Einsatz gewinnen: Wird der vierte Gang eingelegt, tritt die Schaltautomatik in Funktion.

Robust und langlebig

Hohe Qualität und Langlebigkeit sind das Ergebnis unserer nach ISO 9001 zertifizierten Fertigungsprozesse und zeigen sich in jedem Detail: Robuster Rahmen, korrosionsgeschützte Verrohrung, weitgehend lecksichere Schlauch- und Rohrarmaturen dank ORFS-Technik und spritzwassergeschützte Stecker in der Verkabelung bedeuten hohe Betriebssicherheit auch in schwierigen Einsätzen und lange Lebensdauer.

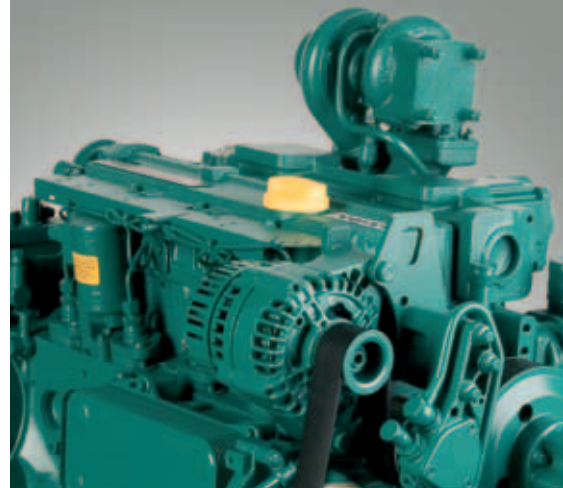

- Bewährter Volvo-Motor – kraftvolles Antriebsaggregat.



- Hochwertige Verarbeitung.



- Auf Herz und Nieren geprüft.

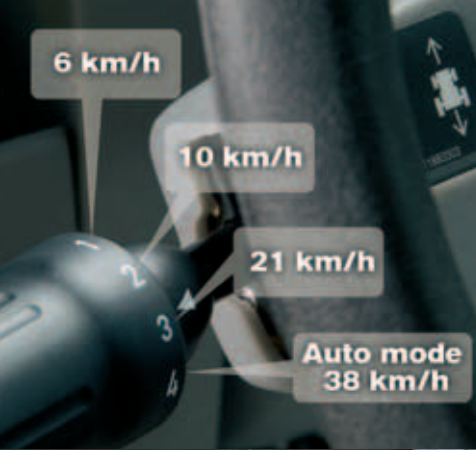

- Die Powershift-Automatik steht als Option für den BL61Plus zur Verfügung.
- BL61 : Traglast des Frontladers 2691 kg – hohe Produktionsleistung
BL61 Plus : Traglast des Frontladers 2922 kg – hohe Produktionsleistung.
- Reißkraft am Löffel 52.8 kN.



EIN KRAFTPAKET – VORNE WIE HINTEN.

Basierend auf dem breiten Erfahrungsschatz von Fahrern und Bauunternehmern wurde der BL61 mit genau den Merkmalen ausgestattet, die seinen Betreibern zugute kommen: Grabtiefe, Losbrechkräfte und Hubleistung dürften in dieser Klasse kaum zu überbieten sein. Der BL61 ist ein echter Allrounder. Diese Maschine wird auch Sie rundum begeistern.

Robuste Ausrüstung

Der Ausleger in Kastenbauweise wurde in bauteiloptimierter Ausführung hergestellt, was weniger Schweißnähte und somit auch größere Festigkeit bedeutet. Der Auslegerfuß aus Gußstahl hält härtester Beanspruchung stand und bildet eine stabile Basis für die zügigen und präzisen Bewegungen der Grabausrüstung.

Hohe Grableistung

Mit einer Grabtiefe von viereinhalb Metern und einer Losbrechkraft von immerhin 52,8 kN ist die „Baggersseite“ des BL61 nicht zu verachten. Das spezielle Design des Auslegers gestattet gute Sicht auf das Grabgefäß, was sich bei allen Einsätzen auch positiv auf die Produktivität auswirkt. Für Sicherheit bei der Straßenfahrt bürgt die Verriegelung von Ausleger und Schwenkwerk. Auch vorne ist für Sicherheit bestens gesorgt: Bei angehobenem Hubgerüst kann die unverlierbare Sicherheitsstütze ganz einfach angebracht werden.

Vielseitig – drinnen wie draußen

Vielseitigkeit wird auf allen Baustellen gern gesehen. Der BL61 hat hier mit Optionen wie teleskopierbarem Stiel und mechanischem oder hydraulischem Schnellwechsler einiges zu bieten. Fahrer werden auch die Wahlmöglichkeit zwischen ISO-, JCB- oder Standard-Zweihebelbedienung für den Heckbagger zu schätzen wissen.

Immer mit Nachdruck bei der Sache...

Das Hubgerüst des BL61 in Kastenbauweise wird durch ein verwindungssteifes Torsionsrohr verstärkt. Die gesamte Ladeschwinge paßt sich gut an das Maschinenprofil an und gestattet einen exzellenten Überblick über den Einsatzort. Die leistungsfähige Hydraulik entwickelt in Verbindung mit dem kraftvollen, mittig montierten Kippzylinder und den doppelten Hubzylindern beachtliche Ausbrech- und Reißkräfte. Die automatische Schaufelrückführung trägt wesentlich zur Verkürzung der Taktzeiten bei.

Ein echter Allrounder ...

Mit einem Kubikmeter Fassungsvermögen der Universalschaufel kann der BL61 viel bewegen. Die optionale Kombischaufel mit insgesamt neun Funktionen kann ebenso wie die Universalschaufel mit Anschraubzähnen, wendbaren Unterschraubmessern sowie mittels Anbausatz mit einer Ladegabel ausgestattet werden.



- Schmäler, gebogener Ausleger – gute Sicht auf den Löffel.



- Schaufelrückführung am Frontlader - kurze Arbeitsspiele.



- Immer mit Nachdruck bei der Sache...



- Hohe Fahrgeschwindigkeit - schnelles Umsetzen.
- Ladegabeln (Option) für den Materialumschlag.
- ISO-, JCB- oder Standard-Zweihebelbedienung für Heckbagger wählbar.



SICHERHEIT HAT VORRANG.

Wenn man auf Baustellen zu tun hat, ist Sicherheit kein Luxus, sondern eine Notwendigkeit. Der Fahrerplatz des BL61 wurde daher mit einem Optimum an Sicherheit und Ergonomie ausgestattet. Auch im übrigen ist dieser Baggerlader ganz auf sicheren Betrieb ausgelegt: von den verriegelbaren Heckabstützungen, die hervorragende Seitenstabilität gewährleisten, bis zur integrierten Sicherheitsstütze des Frontladers für risikofreies Arbeiten bei Wartung und Service.

Kompromißlose Fahrersicherheit

Ob Schutzdach oder Kabine, hinsichtlich der Fahrersicherheit wurden keine Kompromisse gemacht. Schon beim Einstieg zeigt sich, wieviel Aufmerksamkeit wir diesem wichtigen Aspekt gewidmet haben. Drei Stufen auf jeder Seite, selbstverständlich mit Gleitschutz und bequemen Handläufen, erleichtern den Ein- und Ausstieg. Bei der Kabinenausführung wurde besonders auf schmale Ecksäulen und unbehinderte Rundumsicht geachtet. Mit jeweils zwei Arbeitsscheinwerfern vorne und hinten sind auch Einsätze bei Dunkelheit möglich.

Vorbildlicher Fahrerkomfort

Griffgünstige Hebel für Frontlader und Heckbagger in komfortabler Anordnung ermöglichen ermüdungsfreies, produktives Arbeiten. Die serienmäßige Heizanlage mit Defroster sorgt für ein angenehmes Arbeitsklima, auch wenn es draußen stürmt und schneit. Noch komfortabler wird der Arbeitsplatz mit Optionen wie dem gefederten und beheizten Fahrersitz, einer verstellbaren Lenksäule oder der Klimaanlage.

Mühevolle Wartung

Exzellente Zugänglichkeit und geringe Wartungsanforderungen erleichtern die Instandhaltung und minimieren Stillstandzeiten. Beim Volvo BL61 ist die regelmäßige Wartung schnell erledigt: Füllstandkontrolle vom Boden aus, gemeinsame Anordnung der Filter, einfach aufklappbare Serviceabdeckungen und lange Wartungsabstände – z.B. 50-Stunden-Abschmierintervall – bedeuten erhebliche Zeit- und Kostenersparnis.



- Handläufe und drei Trittflächen mit Gleitschutz erleichtern Ein- und Ausstieg.



- Lange Wartungsabstände. Füllstandkontrolle vom Boden aus.



- Ergonomisch gestaltete Bedienhebel – ermüdungsfreies Arbeiten.
- Immer auf dem laufenden dank übersichtlicher Instrumentierung.
- Geräumige Kabine mit gefedertem Fahrersitz – vorbildlicher Fahrerkomfort.



DER BL61, BL61 PLUS IM DETAIL

Motor

Wassergekühlter Niederemissionsmotor mit Turbolader. 4-Zylinder-Dieselmotor von Volvo (Drehmomentanstieg 40%). Übereinstimmung mit EPA Tier 3 / EU Stufe 3A Umweltschutzbestimmungen.

	BL61	BL61 Plus
Modell	Volvo D5D	Volvo D5D
Bruttoleistung	62 kW (83 hp)	68 kW (91 hp)
Nettoleistung	64 kW (86 hp)	70 kW (94 hp)
Hubraum	4,8 l (292 in ³)	4,8 l (292 in ³)
Verdichtungsverhältnis	18:01	18:01
Nennrehzahl	2200 rpm	2200 rpm

Elektrische Anlage

Spritzwassergeschützte Anschlüsse. Batteriespannung 12 V (doppelte Batterien als Option) Generator 95 A.

Kraftübertragung

Fußbetätigte Differentialsperre 100% schlüssig auf Hinterachse. An den Radnaben angeordnetes Planetengetriebe.

Fahrgeschwindigkeit

Max. Geschwindigkeit vorwärts/rückwärts

	BL61	BL61 Plus
1	5,7 km/h	*5,6 km/h
2	9,2 km/h	*9,1 km/h
3	18,5 km/h	*18,4 km/h
4	37 km/h	*36,7 km/h

* mit Powershift

Bremsanlage

Hydraulisch betätigte, selbstnachstellende Ölbad-Lamellenbremsen mit Bremskraftverstärker. Im dritten und vierten Gang werden beim Bremsen alle vier Räder beaufschlagt (nur bei Allradantrieb). Einzelrad-Bremssystem mit miteinander koppelbaren Bremspedalen. Mechanische Feststellbremse.

Lenkung

Hydrostatische Lenkung mit doppeltwirkendem Zylinder, geschützt hinter Vorderachse angebaut. Herausgeführter Schmiernippel für Bolzen der Pendellagerung. (2WD = Standardantrieb auf Hinterachse, 4WD = Allradantrieb).

	BL61	BL61 Plus
2WD – Lenkradumdrehungen, von Anschlag zu Anschlag	4,25	NA
4WD – Lenkradumdrehungen, von Anschlag zu Anschlag	4	4
2WD – Lenkeinschlag	56°	NA
4WD – Lenkeinschlag	55°	55°

4WD – Wendekreis: zwischen Wänden ohne Bremsung	11,4 m	11,4 m
--	--------	--------

	BL61	BL61 Plus
4WD Wendekreis Frontlader: zwischen Bordsteinen		
ohne Bremsung	9 m	9 m
2WD Wendekreis: zwischen Wänden		
mit Bremsung	9,8 m	9,8 m
ohne Bremsung	10,6 m	10,6 m
2WD Wendekreis Frontlader: zwischen Bordsteinen		
mit Bremsung	7 m	7 m
ohne Bremsung	8 m	8 m

Hydraulikanlage

Open-Center-System mit Mengenregelung. Zahnradpumpe für Ausrüstung und Anbaugeräte.

	BL61 - BL61 Plus
Max. Fördermenge	114 l/min
Betriebsdruck,	
Heckbagger	250 bar
Frontlader	220 bar
Füllmenge	130 l

Gewicht

4WD: Modell mit Kabine und Universalschaufel, 610-mm-Tieflöffel, Standard-Kontergewicht aus Gußeisen (105 kg), Fahrer 75 kg, voller Kraftstofftank und teleskopierbarer Stiel:

	BL61 - BL61 Plus
Betriebsgewicht	7929 kg / 9940 kg

Getriebe

Hermetisch abgedichteter Drehmomentwandler (W300 Durchmesser), angebaut am Schwungrad des Motors. Vollsynchronisiertes Powershuttle-Getriebe mit vier Vorwärts-/Rückwärtsgängen. Vorwärts-/Rückwärtsschalter mit elektrohydraulischer Betätigung an der Lenksäule.

Füllmengen

	BL61 - BL61 Plus
Kühlanlage	19 l
Kraftstofftank	120 l
Motoröl (einschließlich Filter)	14 l
Hinterachse	
Differential	14,5 l
Vorderachse (4 WD)	
Differential	6,5 l
Hydrauliköltank	41 l
Hydraulikanlage insges.	130 l

Heckbagger

Robuster Heckbagger mit geschlossenem Kastenprofil. Schmale, gebogene Ausführung

mit hydraulischer Auslegerverriegelung und manueller Transportsicherung für Schwenkbewegung. Auslegerfuß aus Gußeisen. Endlagendämpfung an Schwenk-, Ausleger- und Löffelzylinder.

Teleskopierbarer Stiel vergrößert Reichweite um 990 mm. Manuell von außen einstellbare Nylatron-Dämpfkissen an teleskopierbarem Stiel.

Standardstiel

	BL61 - BL61 Plus
Löffelbreite	610 mm
Löffelinhalt	0,20 m ³
Losbrechkraft (SAE J1179)	52,8 kN
Reißkraft (SAE J1179)	32,6 kN
Drehwinkel des Löffels	194°

Teleskopierbarer Stiel

	BL61 - BL61 Plus
Löffelbreite	610 mm
Löffelinhalt	0,20 m ³
Losbrechkraft (SAE J1179)	52,8 kN
Reißkraft (SAE J1179)	32,6 kN
Ausgefahren	23,9 kN
Löffeldrehwinkel, insges.	194°

Frontlader

Fingerleichte Bedienung aller Laderfunktionen. Einfachwirkender Hubzylinder und automatische Schaufelrückführung. Hubgerüst in Kastenbauweise mit reibgeschweißten doppelten Hubzylindern. Hubgerüstdämpfung (Option). Universalschaufeln (1000 l, 2350 mm Breite) mit Zähnen (Option) und wendbaren Unterschraubmessern. Integrierte Sicherheitsstütze. Wartungsabstand für das Abschmieren 50 Stunden.

	BL61	BL61 Plus
Traglast auf voller Hubhöhe (mit Universalschaufel)	2691 kg	2922 kg
Ausbrechkraft	43,9 kN	47,9 kN
Reißkraft	47 kN	47 kN

Funktionszeiten:

	BL61	BL61 Plus
Anheben auf volle Höhe	4,1 sec	4,1 sec
Ausschütten	1,9 sec	1,9 sec
Rückkippen	2,4 sec	2,4 sec
Absenken	3,4 sec	3,4 sec

Bereifung



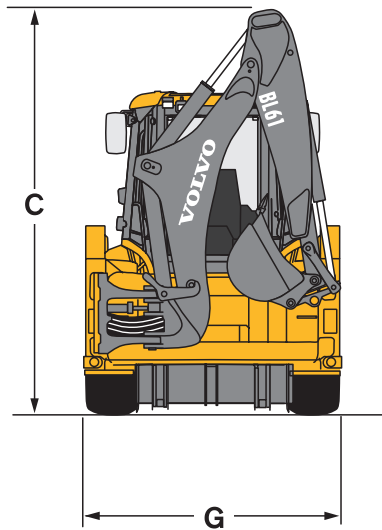
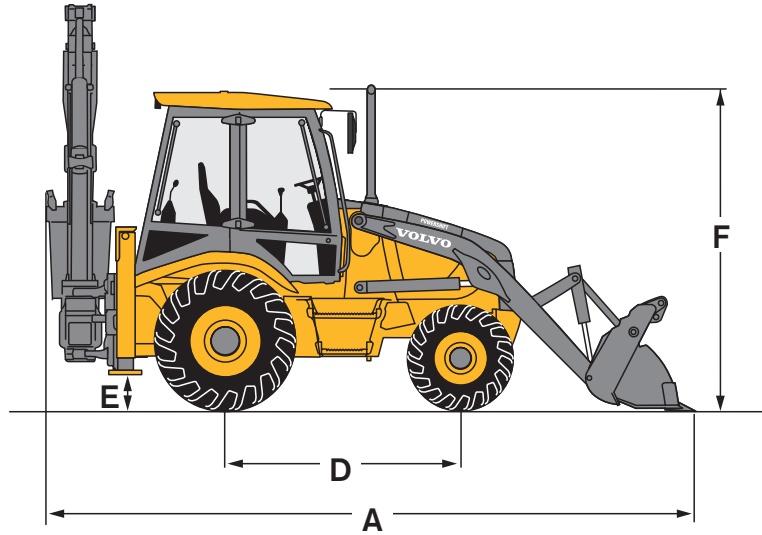
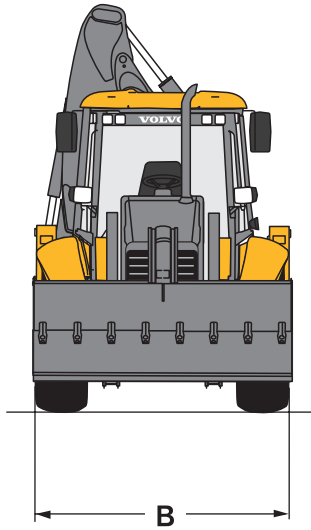

Hinten Standardbereifung	16,9 x 28
Vorne – 2WD	10,5/80 x 18
Vorne – 4WD	12,5/80 x 18



Abmessungen - Transportstellung

	BL61	BL61 Plus
A - Gesamtlänge	5835 mm	5910 mm
B - Gesamtbreite	2480 mm	2477 mm
C - Gesamthöhe	3770 mm	3750 mm
D - Radstand (4 WD)	2190 mm	2190 mm
E - Bodenfreiheit - Rahmen	360 mm	331 mm
F - Höhe bis Oberkante Kabine (ROPS)	2930 mm	2930 mm
G - Breite über Stützen	2300 mm	2300 mm

Löffel	Breite	Gewicht	Inhalt	Anzahl Zähne
Standardtieflöffel	2350 mm	450 kg	1000 l	8
4-in-1 Klappschaufel	2350 mm	784 kg	1000 l	8

Löffel				
	Breite	Gewicht	Inhalt	Anzahl Zähne
Standardtieflöffel	300 mm	90 kg	74 l	3
	400 mm	101 kg	110 l	3
	450 mm	109 kg	128 l	4
	610 mm	126 kg	190 l	4
Grabenräumlöffel	910 mm	164 kg	309 l	6
	1215 mm	135 kg	160 l	0
	1515 mm	158 kg	210 l	0

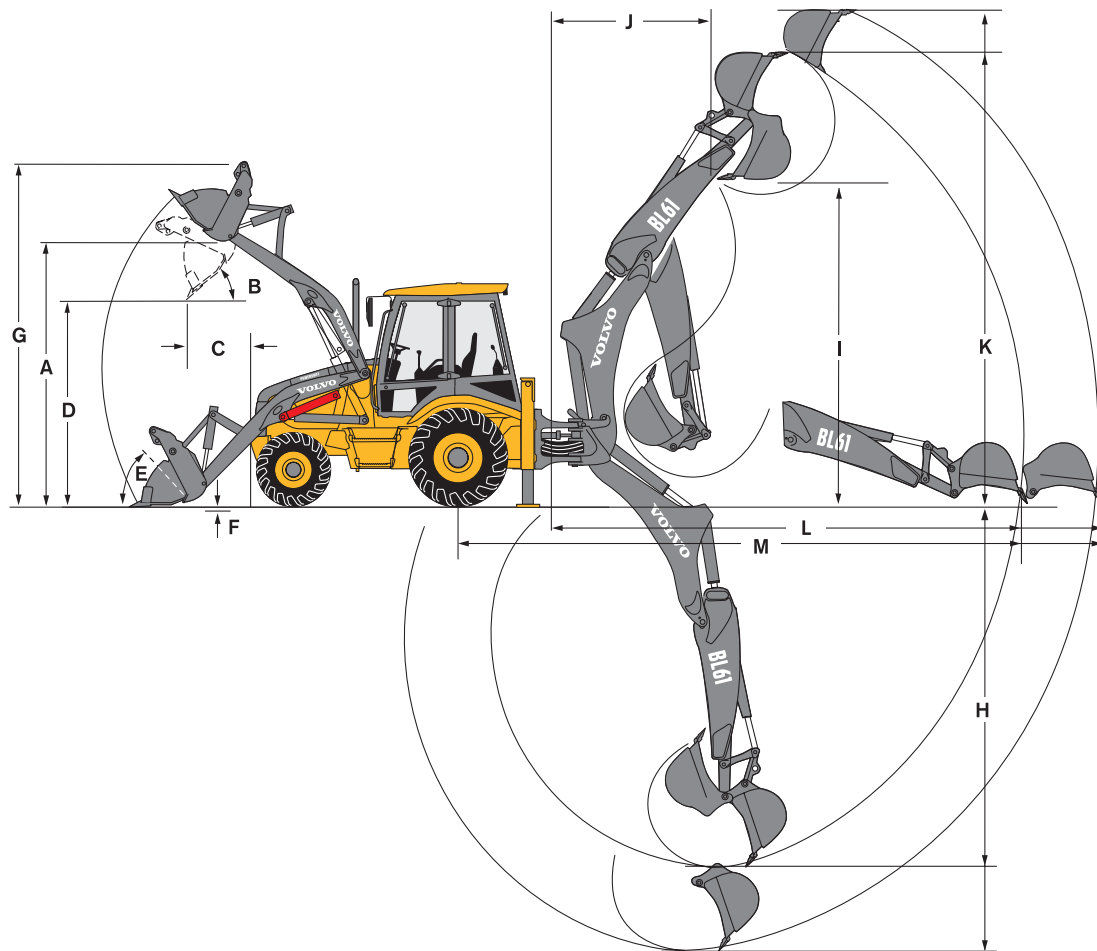

Abmessungen - Frontlader

	BL61	BL61 Plus
A - Höhe zum Schaufelbolzen	3379 mm	3406 mm
B - Schüttwinkel	50°	50°
C - Reichweite beim Ausschütten	886 mm	863 mm
D - Schütthöhe	2636 mm	2663 mm
E - Rückkippwinkel am Boden	45°	45°
F - Grabtiefe unter Bodenebene	237 mm	210 mm
G - Höhe zur Oberkante der Schaufel	5665 mm	5610 mm
Max. Planierwinkel	116°	116°

Abmessungen - Heckbagger

mit Standardstiel	BL61	BL61 Plus
H - Max. Grabtiefe	4211 mm	4258 mm
Grabtiefe bei 610 mm Sohlenlänge	4190 mm	4235 mm
I - Ladehöhe	3905 mm	3854 mm
J - Reichweite bei max. Höhe	2760 mm	2820 mm
K - Max. Hubhöhe	5665 mm	5610 mm
L - Reichweite ab Auslegerfuß	5862 mm	5859 mm
M - Reichweite ab Hinterachse	7171 mm	7173 mm
Verschiebung Auslegerfuß ab Mitte Maschine	570 mm	570 mm

mit Teleskopstiel	BL61	BL61 Plus
H - Max. Grabtiefe		
eingef.	4211 mm	4258 mm
ausgef.	5275 mm	5321 mm
Grabtiefe bei 610 mm Sohlenlänge		
eingef.	4190 mm	4235 mm
ausgef.	5252 mm	5295 mm
I - Ladehöhe		
eingef.	3905 mm	3854 mm
ausgef.	4539 mm	4476 mm
J - Reichweite bei max. Höhe		
eingef.	2760 mm	2820 mm
ausgef.	3620 mm	3690 mm
K - Max. Hubhöhe		
eingef.	5665 mm	5610 mm
ausgef.	6300 mm	6233 mm
L - Reichweite ab Auslegerfuß		
eingef.	5862 mm	5859 mm
ausgef.	6831 mm	6827 mm
M - Reichweite ab Hinterachse		
eingef.	7171 mm	7173 mm
ausgef.	8140 mm	8141 mm

STANDARDAUSRÜSTUNG

Motor

BL61 : Turbo-Dieselmotor Volvo D5D
(Nettoleistung 62 kW)

BL61 Plus : Turbo-Dieselmotor Volvo
D5D (Nettoleistung 68 kW)

Kraftstoffnachfüllung vom Boden aus
Frontgrill

Elektrische Anlage

Batterie 12 V /690 CCA

Generator 95 A

Service und Wartung

Werkzeugkasten – extern

Batteriekasten – extern

Hydraulikanlage

Hydraulikölkühler

Zahnradpumpe

„Flow Sharing“-System

Beleuchtung

Warnblinkanlage/Fahrtrichtungsanzeiger

Arbeitsbeleuchtung (2 Scheinwerfer
vorne, 2 hinten)

Fahrscheinwerfer

Instrumentierung/Bedienungsorgane

Anzeigeelemente:

- Kühlmitteltemperatur

- Kraftstofftank

- Tachometer

- Betriebsstundenzähler

Dachverkleidung innen

Warn- und Kontrollleuchten:

- Motorvorheizung

- Kühlmitteltemperatur

- Motoröldruck

- Motorluftfilter

- Getriebeöltemperatur

- Servicehinweis

- Batterieladung

- Hydraulikölfilter

- Hohe Hydrauliköltemperatur

- Niedrige Hydrauliköltemperatur

Elektrischer Anschluß (1 St.)

Signalhorn

Warnsummer

Kraftübertragung

Allradantrieb

Nasse Scheibenbremsen

Differentialsperre

Vollsynchronisiertes Powershuttle-

Getriebe (4 Gänge)

Drehmomentwandler

Schalter für Getriebeabschaltung an

Lader-Bedienhebel

Bereifung

Kabine, externe Ausstattung

Türen links/rechts mit Schlössern

4 ganz oder teilweise aufstellbare

Seitenfenster

Ganz zu öffnendes Heckfenster

Frontscheibe aus Verbundglas

Externe Rückspiegel (2 St.)

Getönte Scheiben

Kabine, interne Ausstattung

Innenrückspiegel

Innenbeleuchtung

Getränkehalter

Startschloß

Scheibenwischer, vorne und hinten

Scheibenwaschanlage, vorne und hinten

Bodenmatte

Sitz mit Textil- oder Kunststoffbezug

mit/ohne Armlehnen

Heiz- und Lüftungsanlage mit

Defrosterdüsen

Sitzgurt mit Aufrollautomatik

Servolenkung

Ausrüstung

Heckbagger mit Schiebeschlitzen –

Zweihebelbedienung

Hydraulische Auslegerverriegelung

Verriegelung für Schiebeschlitzen

Transportsicherung für Schwenkwerk

Frontlader mit Einhebelbedienung,

automatischer Schaufelrückführung und

Schalter für Getriebeabschaltung am

Bedienhebel

SONDERAUSRÜSTUNG

Kabine

Innenrückspiegel

Klimaanlage

Radio

Drehzahlmesser

Sonnenblende

Breiter Sicherheitsgurt

Verstellbare Lenksäule

Gefederter Deluxe-Fahrersitz mit/ohne

Armlehnen

Ausrüstung

Hubgerüstdämpfung

Lenkradknopf

Teleskopierbarer Stiel

Gummi-Abstützfüße

Hebeöse, Heckbagger

Werkzeugsatz

Antriebswellenschutz

Zyklon-Vorfilter

Lader mit Hebeöse

Hydraulikanlage

Hammerhydraulik

Spezialverrohrung für Hammerkreislauf

Antrieb für Handgeräte, z.B.

Handhammer

Maschenfilter für Hydrauliköltank

Beleuchtung

Zusätzliche Arbeitsbeleuchtung

(2 Scheinwerfer vorne, 2 hinten)

Elektrische Anlage

Drehzahlmesser

Zusätzliche Batterie

Sicherheit

Hydrauliköltank mit verschließbarem

Deckel

Rundumleuchte

Sicherheitsventile für Ausleger und Stiel

Sicherheitsventil für Hubzylinder,

Frontlader

Vorderkotflügel

Vandalismusschutz

Codierte Wegfahrsperr

Rückfahr-Warnanlage

Anbaugeräte

Unterschraubmesser

Anschraubzähne

Schaufeln für Frontlader

Löffel für Heckbagger

Volvo-Hammer HB 440

Mechanischer Schnellwechsler

Hydraulischer Schnellwechsler

Anbausatz für Ladegabel



Volvo-Baumaschinen sind anders. Die Art und Weise, wie sie konstruiert, gebaut und betreut werden, ist anders. Dieser Unterschied resultiert aus unserer mehr als 170jährigen Geschichte. Stets ist es in unserem Unternehmen darum gegangen, zuerst über die Menschen nachzudenken, die unsere Maschinen einsetzen und bedienen. Wir wollen dabei helfen, die Arbeit sicherer, komfortabler, produktiver zu gestalten – nicht zuletzt umweltfreundlicher. Das Ergebnis dieser Bemühungen ist ein wachsendes Angebot an Maschinen sowie ein globales Servicenetz, das Sie dabei unterstützt, mehr zu leisten. Überall auf der Welt sind Menschen stolz darauf, Volvo benutzen zu können. Und wir sind stolz auf das, was Volvo anders macht. – **More care. Built in.**



Nicht alle Produkte sind auf allen Märkten verfügbar. Änderungen der Ausführung und Daten behalten wir uns ohne besondere Benachrichtigung im Sinne der kontinuierlichen Produktverbesserung vor. Die Abbildungen stellen nicht immer die serienmäßige Ausführung der Maschine dar.

VOLVO

Construction Equipment

www.volvoce.com

Ref No. 25 B 100 2688
Printed in Sweden
Volvo, Belley

German
2008.02
BHL