

VOLVO BM

TRAKTORGRÄVARE 646



NYHET

4-hjulsdrift och Power-Shift

Synnerligen effektiv i svår terräng.
Stor dragkraft – lastar bra. Mångsidigt användbar.

Grävaggregat

Kraftigt byggd med sidovinklinsbar grävarm.
Bra gräv- och brytkrafter. Effektivt och smidigt att manövrera.

Kapacitet och driftsäkerhet

Stark hydraulik ger hög effekt – snabba grävrörelser.
Volvo standardkomponenter, kraftigt dimensionerade och säkra i dirft.

Volvo BM 646 en 4-hjulsdriven traktor



Nya Volvo BM 646

Volvo BM 646 är en helt ny 4-hjulsdriven traktorgrävare från Volvo BM. Den är byggd på det välbeprövade "allroundlastarchassiet" med stora hjul, 4-hjulsdrift, differentialspär och Power-shiftväxellåda. Det gör att Volvo BM 646 effektivt klarar era arbetsuppgifter – även i den svåraste terräng. Med grävaggregatet kan ni lätt lösa komplicerade arbetsuppgifter. Det är konstruerat så att grävarmen steglöst kan avvinklas från bommen. Grävaggregatet har dessutom stora gräv- och brytkrafter. Det är noggrant utprovat till maskinen för att ge maximal kapacitet och hållfasthet. För att uppnå en hög prestationsnivå även i lastningsarbeten är 646 utrustad med ett lastaggregat som förenar god lyfthöjd och räckvidd. I 646 arbetar ni i en hytt som ger den bästa arbetskomfort. Den har låg ljudnivå, bekväm sits och alla spakar välplacerade och lätta att manövrera. Volvo BM 646 är en traktorgrävare byggd för att tillfredsställa höga anspråk på mångsidighet och kapacitet.



Kraftigt driven framaxel med stora hjul



Halkfria fotsteg för säker inspektion



Momentomvandlaren ökar automatiskt inträngningskraften



Välisolerad rymlig med bekväm inställbar förarstol

Grävare med många fördelar

- Lätt att gräva – tvåspaksmanövrerat grävaggregat med steglös sidovinkling.
- Smidig och lätt att manövrera – liten vändradie
- Stor dragkraft vid planerings- och återfyllnadsarbeten
- Lätt att lasta – enspaksmanövrerat lastaggregat
- Stor framkomlighet på t ex husbyggnadsplatser, väg- och anläggningsbyggen, linjebyggnader, väg- och skogsdikningar
- Säker och stabil vid transport på väg och i terräng
- Stark motor och Power-shiftväxellåda



Bra dragkraft gör schaktnings- och planeringsarbetet effektivt



Ordentlig räckvidd tillsammans med en bra bär-vinkel gör det lätt att lasta.



Stabil och stark – bra som linjemaskin



Sidovinklinsbart grävaggregat med kraftig hydraulik

Med det avancerade grävaggregatet gräver ni djupt, räcker långt och lastar effektivt. Räckvidden är hela 5,9 m och grävarmen går att sidovinkla 30° åt varje sida i förhållande till bommen. Sidovinklingen styrs steglöst och hydrauliskt med en fotpedal. Grävaggregatet arbetar snabbt och med precision genom att hydraulsystemet har hög effekt.



Stora frigångsvinklar – bra i kuperad terräng

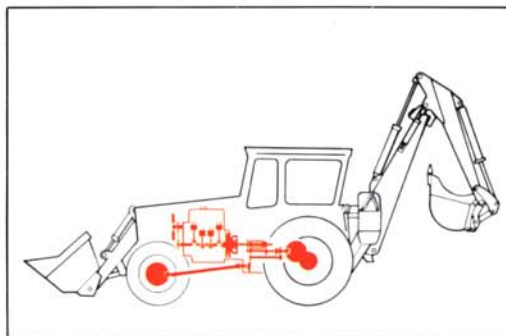

4-hjulsdrift och välavvägd Power-Shifttransmission



Urkopplingsbar 4-hjulsdrift

SPECIFIKATION VOLVO BM TRAKTORGRÄVARE 646

ALLMÄNNA DATA

Totalvikt	9750 kg
Hjulbas	2,35 m
Vändradie	5,40 m
Däck fram	14,9-24/14
Däck bak	18,4-34/14
Frigångshöjd	0,41 m
Grävskepans volym	325-425 l

MOTOR

4-cylindrig, diesel Volvo BM D42
Max. effekt vid 38,4 v/s (2300 v/min) 62 kW (84 hk) SAE

TRANSMISSION

Converter och hydromekanisk växellåda med Power-Shift. Två hastighetsregister med 4 växlar framåt och bakåt.
Hastighetsområde 0-29,7 km/tim
Momentomvandlare 3,65:1

GRÄVAGGREGAT

Grävdjup	422 cm
Räckvidd	586 cm
Lasthöjd	377 cm
Brytkraft i skopskär	5000 kp
Skopvolym	380 l
Svängvinkel med sidovinklad grävarm	170° + 2 x 30°

LASTAGGREGAT

Lyftkraft i redskapsinfästning till toppläge	2300 kp
Brytkraft i skopskär	3900 kp
Max. lyfthöjd under plan skopa	337 cm

Max. fri höjd under tippad skopa	281 cm
Framförhållning tippad skopa i toppläge	67 cm
Brytvinkel	35°
Tippvinkel vid 2,44 m tipp-höjd	45°

STANDARDUTRUSTNING

Backpegel inre,	1 st
Backspegel yttre,	2 st
Huvudstrålkastare hel/halvljus	
Arbetsstrålkastare framåt,	2 st
Arbetsstrålkastare bakåt,	2 st
Parkering-/positionslys framåt och bakåt	
Bakljus och bromslys	
Sidomarkeringslys	
Blinkers fram och bak med varningsblink	
Roterande varningslys	
Uttag för sladdlampa	
Sladdlampa	
Cigarettändare	
Centralvarnare i grävposition för viktiga maskinfunktioner	
Batterifrånskiljare i hytt	
Signalhorn	
Instrumentbelysning	
Hyttbelysning	
Framstänkskärmar	
Lyftkrok	
Askpopp	
Vinkrutetorkare för fram- och bakruta	

Extra utrustning

Bukplåt, framre och bakre
3:e hydraulfunktion

Hyttventilator med eller utan värme
Flytläge (halvt) på lastaren
ENR-utrustning
El-motorvärmare

Samtliga skopor och redskap är infästa i redskapsfäste med snabbkoppling

Skopor och redskap

<i>Grävnheten</i>	
Grävskopa	425 l
Grävskopa	380 l
Grävskopa	325 l
Kabelskopa	135 l
Kabelskopa med utkastare	120 l
Stolphålsskopa	50 l
Stolphålsskopa	70 l
Dikesrensningsskopa	360 l
Vägdikningsskopa	275 l
Skogsdikningsskopa	380 l
Asfaltskärare	
Kranarm	
Stolpresningsaggregat	

Lastarenheten

Transport- och planeringsskopa
Grusskopa, rak utan tänder
Grusskopa, rak med tänder
Snöskopa
Högtippande lättmaterialskopa
Kombinationsskopa

Ovanstående är endast ett urval. Samtliga redskap i allroundlastarprogrammet är tillgängliga för Volvo BM 646.

Vi förbehåller oss rätt till ändringar i specifikation och utförande utan särskilt meddelande.

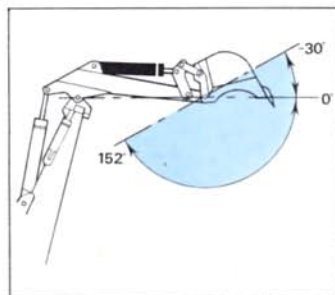
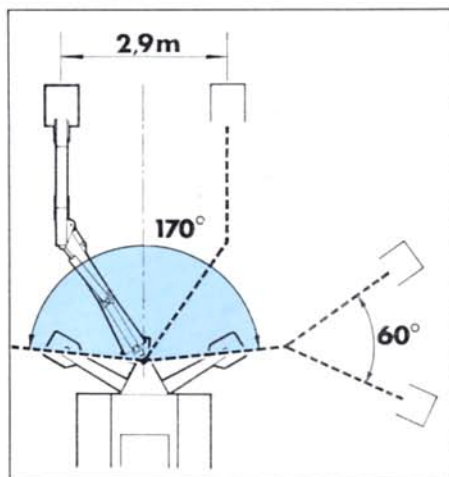

Måttuppgifter

A	806 cm	J	242 cm
B	235 cm	K	232 cm
C	286 cm	L	359 cm
D	109 cm	M	309 cm
E*	584 cm	N	52 cm
E ₁	586 cm	O	35°
F*	427 cm	P	35°
F ₁	440 cm	Q	41 cm
G	363 cm	R*	60 cm
H	405 cm		

* Enligt J.E.M.C. (Industrial Equipment Manufacturers Council)

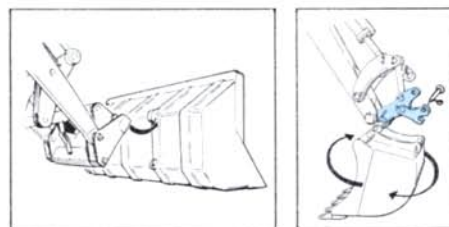

Sidovinklingen av grävarmen ger 646 ett brett användningsområde. Måttskissen visar de möjligheter som det hydrauliska sidovinklingssystemet erbjuder. Med snabbkoppling på både gräv- och lastaggregatet har ni i 646 också en maskin som snabbt kan byta till olika redskap och därför effektivt kan gå in på nya arbetsuppgifter.

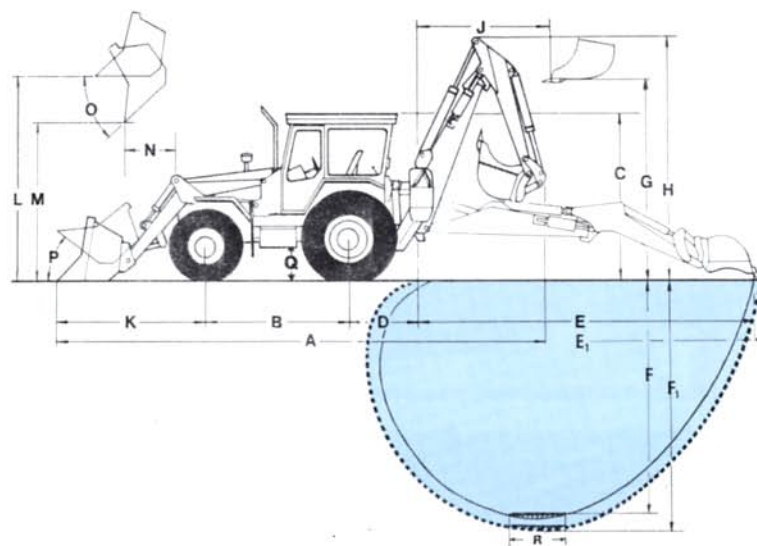

VOLVO BM

VOLVO BM AB ESKILSTUNA

Ref. No. 12 1 669 1262
SVENSKA

Produktionsgruppen för bastrycksaker Volvo BM
Foto Studio Roland