

VOLVO RADLADER

L120C

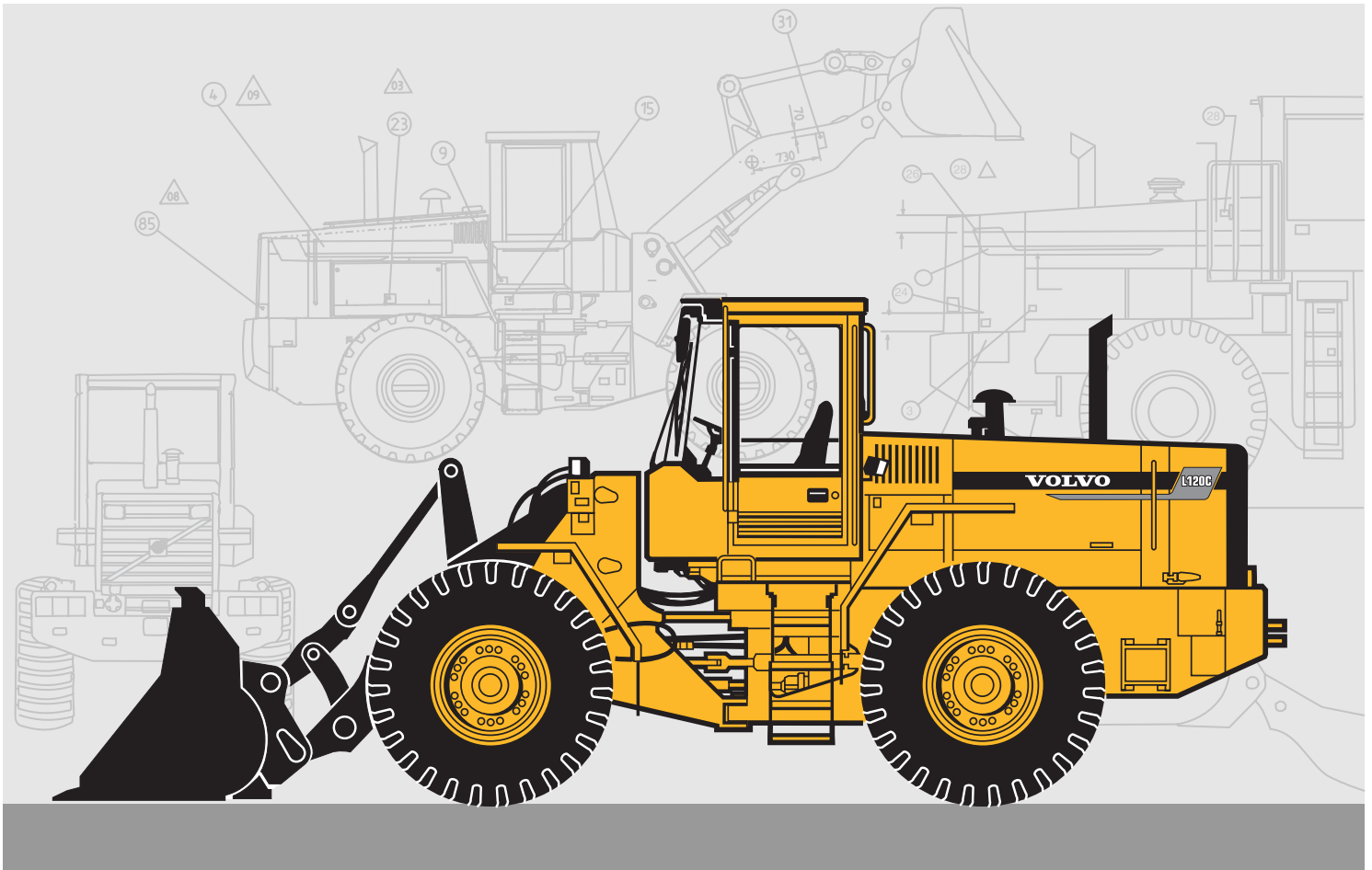

- Motorleistung, SAE J1349:
Brutto 153 kW (208 PS)
Netto 148 kW (201 PS)
 - Einsatzgewicht: 18,0–20,2 t
 - Schaufelinhalt: 3,0–9,5 m³
 - **Volvo-Hochleistungs-Niederemissionsmotor** mit hohem Drehmoment bei niedrigen Drehzahlen und geringem Schadstoffausstoß. Der Motor erfüllt bereits jetzt die bis zum Jahr 2001 zu erwartenden, verschärften Emissionsanforderungen.
 - **APS II-Volvo Schaltautomatik** der neuen Generation mit Leistungswahlschalter zur einsatzspezifischen Abstimmung der Schaltzeitpunkte
 - Volvo Lastschaltgetriebe
 - Geschlossene, innenliegende, nasse Bremsen
 - **TP-Hubgerüst**
 - Große Reißkraft im gesamten Hubbereich
 - Vorbildliche Parallelführung
 - **Care Cab**-Überdruckkabine mit hohem Komfort und großer Sicherheit
 - **Superschallgedämpfte Kabine**
 - **Klimaanlage**
 - **Contronic**-Überwachungssystem
 - **Load-Sensing**-Lenkhydraulik
 - Vorgesteuerte Arbeitshydraulik
- Optionen**
- Hydraulischer Schnellwechsler
 - Langes Hubgerüst
 - BSS-Hubgerüstdämpfung
 - CDC-Komfort-Lenk- und Fahr-schaltung

VOLVO



SERVICE

Das **Contronic**-Überwachungssystem liefert Informationen über den Zustand der Maschine, erinnert an Wartungszeitpunkte und minimiert die Zeit für die Fehlersuche.

Leicht zugängliche Wartungspunkte: Große, leicht zu öffnende Serviceklappen mit Gasfederstützen. Ausschwenkbare Kühlerhaube und Kühler.

| | | | |
|-----------------------|-------|--------------------|---------|
| Kraftstofftank | 255 l | Lastschaltgetriebe | 33 l |
| Kühlanlage | 65 l | Motor | 22 l |
| Hydrauliköltank | 155 l | Vorder-/ | |
| | | Hinterachse | 36/41 l |



MOTOR

Der **Niederemissionsmotor** mit seinem hohen Drehmoment zeichnet sich auch im unteren Drehzahlbereich durch sehr gute Elastizität aus. Niedrige Maximaldrehzahl trägt zu Kraftstoffersparnis, geringerer Geräuschentwicklung, weniger Verschleiß und längerer Lebensdauer bei.

Motor: 6-Zylinder-4-Takt-Reihendieselmotor mit Direkteinspritzung, Turbolader mit Ladeluftkühlung und nassen, austauschbaren Zylinderlaufbuchsen.

Luftfilterung: Ansaugluftreinigung dreistufig ausgelegt-

| | |
|---------------------------|---------------|
| Motor | TD 73 KDE |
| Leistung bei | 2 100 U/min |
| SAE J1349 brutto | 153/208 kW/PS |
| SAE J1349 netto | 148/201 kW/PS |
| Max. Drehmoment bei | 1 100 U/min |
| SAE J1349 brutto | 925 Nm |
| SAE J1349 netto | 920 Nm |
| Hubraum, insgesamt | 6,7 l |

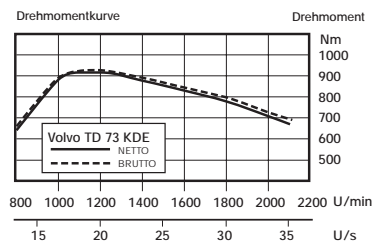

ELEKTRISCHE ANLAGE

Das **Contronic**-Überwachungssystem bietet eine erweiterte Funktionskontrolle. Gesamte Bordelektrik durch Sicherungen geschützt. Werkseitig vorverlegte Leitungen zum Anschluß von Sonderausrüstung.

Zentrale Warnanlage: Zentrale Warnleuchte für folgende Funktionen: Motoröldruck, Motortemperatur (Summer), Getriebeöldruck, Getriebeöltemperatur, Bremsdruck, Feststellbremse (Summer).

| | |
|------------------------------|-----------------|
| Spannung | 24 V |
| Batterien | 2x12 V |
| Batteriekapazität | 2x140 Ah |
| Lichtmaschinenleistung | 1 680 W / 60 A |
| Anlasserleistung | 5,4 kW (7,3 PS) |



KRAFTÜBERTRAGUNG

Antriebsstrang und Arbeitshydraulik sind gut aufeinander abgestimmt. Bewährte und betriebssichere Konstruktion. Die gute Beschleunigung steigert die Produktivität. Wartungsfreundliche Anordnung der Aggregate.

Drehmomentwandler: einstufig

Getriebe: Volvo-Lastschaltgetriebe mit Vorgelege und Einhand-Wählhebelbedienung. Rasches und ruckfreies Umschalten vorwärts/rückwärts.

Schaltsystem: Volvo-Schaltautomatik (APS II) mit Leistungswahlschalter.

Achsen: Volvo-Antriebsachsen mit schwimmend gelagerten Steckachsen und Planeten-Nabenvorgelegen. Achsgehäuse aus einem Gußteil. Starrachse vorne und Pendelachse hinten. 100 % schlüssige Differentialsperre auf Vorderachse.

| | |
|-------------------------|----------------|
| Getriebe | Volvo HT 205 |
| Wandlungsgrad | 2,85:1 |
| Geschwindigkeiten | |
| vorwärts/rückwärts | |
| 1 | 7,3 km/h |
| 2 | 13,3 km/h |
| 3 | 25,2 km/h |
| 4 (nur vorwärts) | 35,5 km/h |
| Bereifung | 23.5 R25 L3 |
| Vorderachse | Volvo / AWB 31 |
| Hinterachse | Volvo / AWB 30 |
| Pendelung | ±13° |
| Bodenfreiheit | |
| bei 13° Pendelung | 463 mm |



BREMSANLAGE

Das einfache, betriebssichere System mit wenigen Bauteilen bietet hohe Verfügbarkeit und Sicherheit. Selbstnachstellende, nasse Bremsen mit Ölkühlung gewährleisten lange Wartungsabstände.

Betriebsbremse: Volvo-2-Kreis-Bremsanlage mit Stickstoffgeladenen Druckspeichern. Vollhydraulisch betätigte, nasse, innenliegende Bremsen mit Ölkühlung. Auskuppeln während des Bremsvorgangs kann mit Hilfe eines Schalters am Armaturenbrett vorgewählt werden.

Feststellbremse: Geschlossene, nasse Lamellenbremse im Antriebsstrang. Die Bremse wird mittels Federspeicherzylinder angesetzt und elektrohydraulisch über einen Schalter am Armaturenbrett gelöst.

Sicherheitsbremssystem: Die Bremsleistung gemäß Sicherheitsanforderungen wird durch einen der Betriebsbremskreise oder die Feststellbremse gewährleistet.

Standards: Die Bremsanlage entspricht den Anforderungen nach ISO 3450, SAE J1473 und St VZO § 41.

| | |
|------------------------------|-------|
| Zahl der Scheiben/Rad | 1 |
| Zahl der Druckspeicher | 2 |
| Inhalt pro Speicher | 0,5 l |

TECHNISCHE DATEN VOLVO L120C

| | | Universalschaufeln | | | | | | Fels | Leichtgut-schaufeln | Langes Hubgerüst | |
|--------------------------------------|----------------|--------------------|--------------------|--------|--------------------|--------------------|--------------------|--------------|---------------------|--------------------|--------------------|
| | | | | | | | | | | | |
| Angaben mit Bereifung 23.5 R25 L3 | | Zähne | Unterschraubmesser | Zähne | Unterschraubmesser | Unterschraubmesser | Unterschraubmesser | Zahnsegmente | Unterschraubmesser | Unterschraubmesser | Unterschraubmesser |
| Schaufelinhalt, gehäuft ISO/SAE | m ³ | 3,0 | 3,1 | 3,3 | 3,4 | 3,4 | 3,6 | 3,1 | 5,5 | 2,6 | 2,6 |
| Schaufelinhalt bei 110% Füllungsgrad | m ³ | 3,3 | 3,4 | 3,6 | 3,7 | 3,7 | 4,0 | – | 6,1 | 2,9 | 2,9 |
| Kipplast, ohne Lenkeinschlag | kg | 14 200 | 13 980 | 13 870 | 13 200 | 13 800 | 13 680 | 13 740 | 13 710 | 11 110 | 11 640 |
| 35° Lenkeinschlag | kg | 12 520 | 12 330 | 12 220 | 11 580 | 12 140 | 12 020 | 12 080 | 11 120 | 9 720 | 10 220 |
| voller Lenkeinschlag | kg | 12 030 | 11 810 | 11 720 | 11 080 | 11 630 | 11 500 | 11 580 | 10 630 | 9 300 | 9 790 |
| Reißkraft | kN | 160,6 | 152,3 | 152,5 | 134,2 | 145,0 | 140,7 | 152,4 | 106,7 | 158,0 | 172,4 |
| A Gesamtlänge | mm | 8 110 | 7 970 | 8 180 | 8 150 | 8 040 | 8 090 | 8 140 | 8 530 | 8 450 | 8 340 |
| E | mm | 1 240 | 1 340 | 1 200 | 1 200 | 1 290 | 1 130 | 1 230 | 1 730 | 1 090 | 1 130 |
| H Schütthöhe, bei 45° | mm | 2 820 | 2 910 | 2 770 | 2 790 | 2 860 | 2 830 | 2 800 | 2 500 | 3 450 | 3 520 |
| L Hubhöhe | mm | 5 620 | 5 620 | 5 690 | 5 740 | 5 690 | 5 730 | 5 660 | 5 900 | 6 080 | 6 020 |
| M Reichweite, bei 45° | mm | 1 330 | 1 190 | 1 380 | 1 320 | 1 240 | 1 270 | 1 310 | 1 570 | 1 150 | 1 070 |
| N Reichweite, max. | mm | 1 890 | 1 800 | 1 910 | 1 860 | 1 820 | 1 830 | 1 860 | 1 910 | 2 230 | 2 180 |
| V Schaufelbreite | mm | 2 880 | 2 880 | 2 880 | 2 880 | 2 880 | 2 880 | 2 880 | 3 000 | 2 880 | 2 880 |
| a ₁ Wenderadius | mm | 12 970 | 12 830 | 13 020 | 12 940 | 12 870 | 12 900 | 12 970 | 13 290 | 13 310 | 13 230 |
| Einsatzgewicht | kg | 18 850 | 18 920 | 18 930 | 19 110 | 19 000 | 19 050 | 19 130 | 19 410 | 19 250 | 19 030 |

Einschließlich Kontergewicht 1

DIAGRAMM ZUR AUSWAHL PASSENDER SCHAUFELN

Bei der Schaufelwahl richtet man sich im Allgemeinen nach dem üblichen Schüttgewicht und dem erreichbaren Füllungsgrad der Schaufel. Für das TP-Hubgerüst, mit dem sich ein hervorragender Rückkippwinkel ergibt, können Schaufeln mit besonders großer Schaufelöffnung eingesetzt werden. Dadurch ergibt sich ein tatsächlicher Füllungsgrad, der oft sogar höher ist als der Wert den die ISO/SAE-Vermessung angibt. Die Tabelle zeigt den Füllungsgrad der Schaufeln bei unterschiedlichen Schüttgewichten und die entsprechenden Schaufelinhalt. Beispiel: Sand und Kies. – Füllungsgrad 105%, Schüttgewicht 1,7 t/m³. Ergebnis: Die 3,5 m³ Schaufel faßt 3,7 m³. Zur Erzielung bester Stabilität ist die nachstehende Tabelle zu berücksichtigen.

| Material | Füllungsgrad % | Schüttgewicht t/m ³ | ISO/SAE Schaufelinhalt, m ³ | Tatsächlicher, Schaufelinhalt, m ³ |
|-----------------|----------------|--------------------------------|--|---|
| Mutterboden/Ton | ~ 110 | ~ 1,7 | 3,0 | ~ 3,3 |
| | | ~ 1,5 | 3,3 | ~ 3,6 |
| | | ~ 1,4 | 3,5 | ~ 3,8 |
| Sand/Kies | ~ 105 | ~ 1,75 | 3,0 | ~ 3,2 |
| | | ~ 1,65 | 3,3 | ~ 3,5 |
| | | ~ 1,5 | 3,5 | ~ 3,7 |
| Mischgut | ~ 100 | ~ 1,9 | 3,0 | ~ 3,0 |
| | | ~ 1,7 | 3,3 | ~ 3,3 |
| | | ~ 1,6 | 3,5 | ~ 3,5 |
| Fels | ≤ 100 | ~ 1,8 | 3,0 | ~ 3,0 |

Die Größe der Felsschaufel wurde im Hinblick auf beste Eindringfähigkeit und Schaufelfüllung – unabhängig von Schüttgewicht – gewählt.

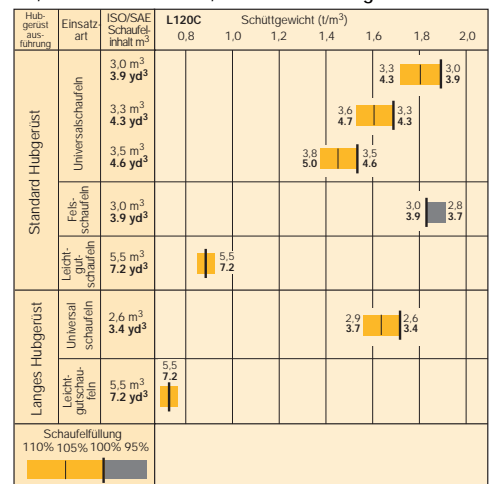

ERGÄNZENDE ANGABEN

| | | Langes Hubgerüst | | | |
|--------------------|----|----------------------|---------------------------|----------------------|---------------------------|
| | | Ohne Kontergewicht 1 | Mit Zusatzkontergewicht 2 | Ohne Kontergewicht 1 | Mit Zusatzkontergewicht 2 |
| Einsatzgewicht | kg | –320 | +680 | –320 | +680 |
| Kipplast, geknickt | kg | –550 | +1 100 | –480 | +940 |

Zusatzkontergewicht 1 kann bei allen Arbeiten mit den Universal- und Leichtgutschaufeln benutzt werden.

Kontergewicht 2 ersetzt die Flüssigkeitsfüllung der Reifen, darf aber keinesfalls im Zusammenhang mit Reifen benutzt werden, die mit Ketten versehen sind.

Zusatzkontergewicht 1 oder die Kombination aus Zusatzkontergewichten 1 + 2 darf nur in extremen Fällen zur Stabilisierung der Maschine beim Holz- und Materialumschlag mit Greifern auf festem, ebenen Boden vorgesehen werden.

TECHNISCHE DATEN & MASSANGABEN

Die Daten und Maßangaben entsprechen in zutreffenden Teilen ISO 7131, SAE J732, ISO 7548, SAE J742, ISO 5998, SAE J818, ISO 8313.

| Bereifung: 23.5 R25 L3 | | |
|------------------------|--------------------|------------------|
| | Standard Hubgerüst | Langes Hubgerüst |
| B | 6 510 mm | 7 000 mm |
| C | 3 200 mm | 3 200 mm |
| D | 440 mm | 440 mm |
| F | 3 400 mm | 3 400 mm |
| G | 2 135 mm | 2 135 mm |
| J | 3 800 mm | 4 320 mm |
| K | 4 100 mm | 4 620 mm |
| O | 54° | 54° |
| P | 45° (P max. 48°) | 45° |
| R | 41° | 42° |
| R ₁ * | 46° | 46° |
| S | 67° | 64° |
| T | 70 mm | 130 mm |
| U | 480 mm | 610 mm |
| X | 2 060 mm | 2 060 mm |
| Y | 2 680 mm | 2 680 mm |
| Z | 3 380 mm | 3 800 mm |
| a ₂ | 5 730 mm | 5 730 mm |
| a ₃ | 3 060 mm | 3 060 mm |
| a ₄ | ±40° | ±40° |

* Transportstellung SAE

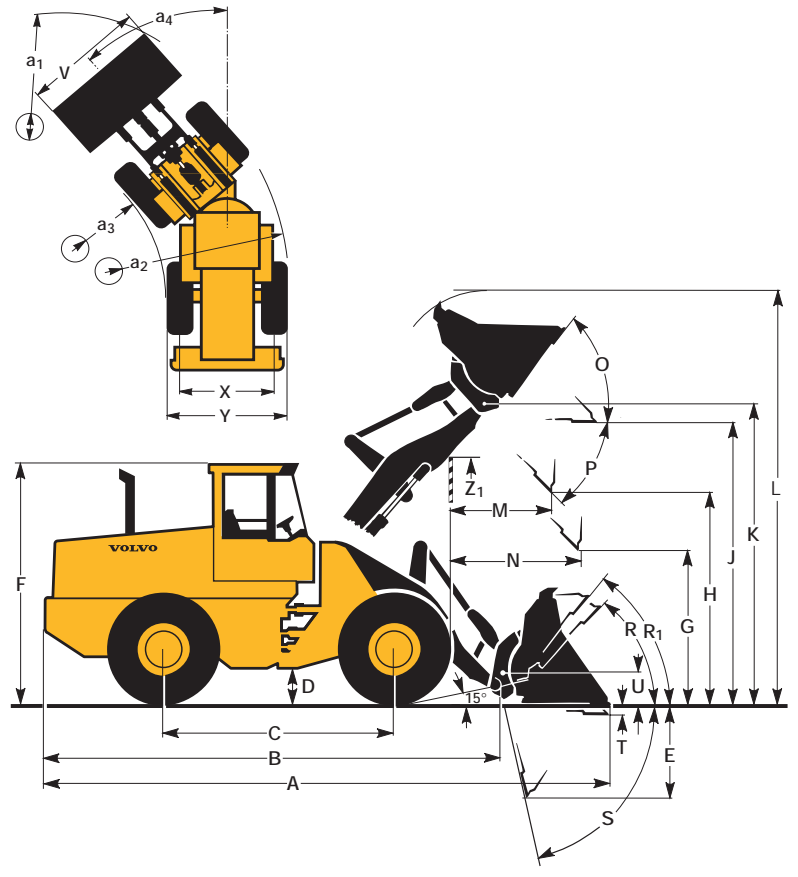

HOLZGREIFER NR. 92746

| | |
|---|--------------------|
| A | 2,4 m ² |
| B | 3 560 mm |
| C | 1 920 mm |
| D | 2 920 mm |
| E | 1 540 mm |
| F | 1 550 mm |
| G | 2 830 mm |
| H | 4 730 mm |
| I | 6 700 mm |
| J | 2 750 mm |
| K | 2 960 mm |
| L | 2 110 mm |
| M | 8 860 mm |

Bereifung:: 23.5 R25 L3
 Einsatzgewicht: 19 650 kg
 Nutzlast: 6 400 kg (mit Kontergewicht 1 und 2)

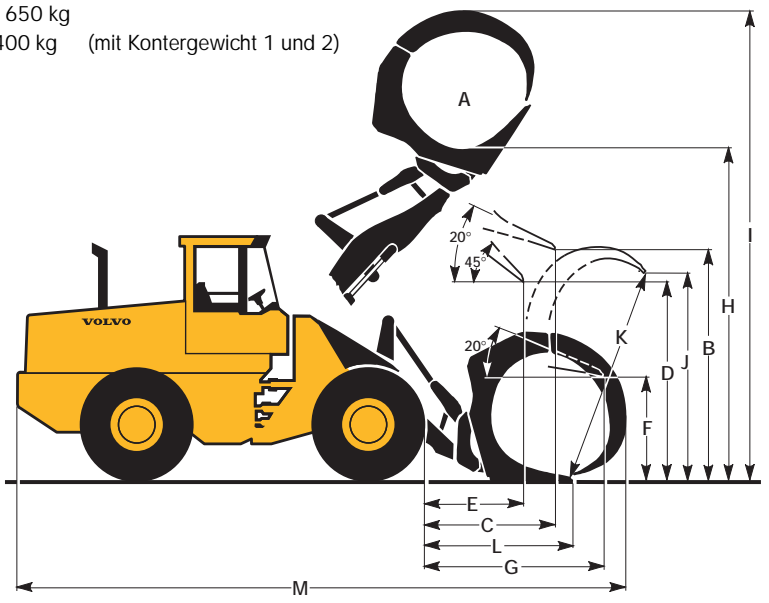



LENKUNG

Die feinfühlig reagierende Lenkanlage ermöglicht kurze Arbeitstakte. Das energiesparende Load-Sensing-System reduziert den Kraftstoffverbrauch. Spursicher und präzise.

Lenkanlage: Lastabhängige, hydrostatische Knicklenkung .

Ölversorgung: Die Lenkanlage wird von der Load-Sensing-Axialkolbenpumpe vorrangig versorgt.

Hydraulikpumpe: Axialkolbenpumpe mit variabler Fördermenge.

Zylinder: Zwei doppelwirkende Zylinder.

| | |
|--------------------------------|------------|
| Lenkzylinder | 2 |
| Durchmesser | 80 mm |
| Kolbenstangendurchmesser | 50 mm |
| Hub | 476 mm |
| Betriebsdruck, max. | 21 MPa |
| Fördermenge, max. | 91 l / min |
| Max. Lenkeinschlag | ± 40 ° |



KABINE

Care Cab-Überdruckkabine mit bequemem Einstieg und breiter Türöffnung. Auskleidung mit schallschluckendem Material. Schall- und schwingungsdämpfende Aufhängung. Großflächige Verglasung und dadurch ausgezeichnete Rundumsicht. Gewölbte Windschutzscheibe aus grüngetöntem Verbundglas. Ergonomisch optimal angebrachte Bedienungsorgane ermöglichen eine schonende Körperhaltung beim Fahren.

Instrumentierung: Alle wichtigen Instrumente sitzen gut sichtbar vor dem Fahrer. Contronic-Display mit Textwiedergabe.

Heizung und Defroster: Heizelement mit gefilterter Frischluftzufuhr und vierstufigem Gebläse. Defroster für sämtliche Scheiben.

Fahrersitz: Luftgefederter, beheizter, mehrfach verstellbarer Fahrersitz mit Hüftgurt, der mit dem Sitzträger an der Kabinenrückwand verankert ist. Der Hüftgurt leitet aufgenommene Kräfte über die Sitzschienen ab.

Standards: Geprüft und zugelassen nach ROPS (ISO/CD 3471, SAE J1040), FOPS (ISO 3449, SAE J231). Entspricht den Anforderungen gemäß "Schutzdach für Gabelstapler" (ISO 6055) und "obligatorische Verwendung von Sicherheitsgurten" (SAE J386).

| | |
|--|------------------------|
| Notausstiege | 2 |
| Schallpegel in der Kabine nach ISO 6396, bei max. Lüfterleistung | 70 dB (A) |
| bei Lüftereinstellung 2 | 68 dB (A) |
| Ventilation | 10 m ³ /min |
| Heizleistung | 11 kW |
| Klimaanlage (auf Wunsch) | 8 kW |



HYDRAULIKANLAGE

Die Hydraulikanlage in Open Center-Ausführung arbeitet mit hocheffizienten Flügelzellenpumpen und ermöglicht auch bei niedrigen Drehzahlen eine präzise Bedienung des Gerätes. Die hohe Pumpenleistung führt zu raschen Bewegungsabläufen.

Hydraulikpumpe: Flügelzellenpumpe am Nebenantrieb des Getriebes. Die Vorsteuerung der Hydraulik wird von einer Vorsteuer-/Bremspumpe beliefert, die mit der Lenkpumpe in Reihe geschaltet ist.

Hydraulik-Steuerventil: Doppeltwirkendes Dreikammerventil, das von einem Dreikammer-Vorsteuerventil angesteuert wird.

Hubfunktion: Das Steuerventil hat vier Stellungen: Heben, Neutrallage, Senken und Schwimmlage. Abschaltbare Hubautomatik mit induktiven Gebern, einstellbar auf jede Position zwischen maximaler Reichweite und voller Hubhöhe.

Kippfunktion: Das Steuerventil hat drei Stellungen: Rückkippen, Neutrallage und Auskippen. Abschaltbare Kippautomatik mit induktiven Gebern, einstellbar auf jeden gewünschten Kippwinkel.

Zylinder: doppelwirkend

Hydraulikölfilter: Vollstrom-Filterpatrone mit Feinheitsgrad 20 µm.

| | |
|---------------------------------|-------------|
| Flügelzellenpumpe | |
| Betriebsdruck | 22,5 MPa |
| Fördermenge | 280 l/min |
| bei | 10 MPa |
| und Motordrehzahl | 2 100 U/min |
| Vorsteuersystem | |
| Betriebsdruck | 3,0 MPa |
| Funktionszeiten | |
| Hubdauer* | 5,8 s |
| Kippdauer* | 1,8 s |
| Senkdauer, leere Schaufel | 2,8 s |
| Gesamte Zyklusdauer | 10,4 s |

* Mit Last nach ISO 5998 und SAE J818



HUBGERÜST

Das TP-Hubgerüst vereint ein hohes Reißmoment im gesamten Hubbereich mit nahezu exakter Parallelführung. Diese Eigenschaften in Verbindung mit der großen Hubhöhe und Reichweite machen die Maschine für den Produktionseinsatz wie für die Arbeit mit Stapelvorsatz oder Lasthaken gleichermaßen geeignet.

| | |
|--------------------------------|--------|
| Hubzylinder | 2 |
| Durchmesser | 160 mm |
| Kolbenstangendurchmesser | 80 mm |
| Hub | 676 mm |
| Kippzylinder | 1 |
| Durchmesser | 230 mm |
| Kolbenstangendurchmesser | 110 mm |
| Hub | 412 mm |

STANDARDAUSRÜSTUNG

Service

Werkzeugkasten
Werkzeugsatz
Radschlüsselsatz

Motor

Luftfiltereinheit mit Hauptfilter (Trockenluftfilter) und Sicherheitsfilter und automatischer Staubentleerung (Ejektor)
Schauglas für Kühlmittelstand
Kaltstart-Heizelement im Ansaugrohr
Schalldämpfer mit Funkenfänger
Schutz für Ventilator

Elektrische Anlage

24 V - Vorverkabelung für Zusatzausrüstung
Drehstromgenerator, 24 V, 60 A
Batterietrennschalter
Kraftstoffmesser
Signalhorn, elektrisch
4 Armaturenbretter mit leicht- verständlichen Symbolen
Beleuchtung:
• 2 Halogen-Fahrscheinwerfer vorne, Fern-/Abblendlicht
• Standlicht
• Brems-/Rücklicht
• Fahrtrichtungsanzeiger und Warnblinkanlage
• Halogen-Scheinwerfer für Arbeitsbeleuchtung (2 vorne, 2 hinten)
• Instrumentenbeleuchtung
• Nummernschildbeleuchtung
Summersignal bei angesetzter Feststellbremse und Wählhebelstellung vorwärts/rückwärts
Contronic-Überwachungssystem

Motordrehzahlabsenkung bei
• zu hoher Kühlmitteltemperatur
• niedrigem Motoröldruck
• zu hoher Getriebeöltemperatur
Anlaßsperre

Leuchtentestfunktion
Warn- und Kontrolleuchten für:
• Motoröldruck
• Kühlmitteltemperatur
• Luftfilter (Verstopfung)
• Ladestrom
• Arbeitsbeleuchtung
• Fernlicht
• Fahrtrichtungsanzeiger
• Warnblinkanlage
• Getriebeöldruck
• Getriebeöltemperatur
• Bremsdruck
• Angesetzte Feststellbremse
Zentrale Warmmeldung (Summer) für:
• Motoröldruck
• Kühlmitteltemperatur (Summer)
• Getriebeöldruck
• Getriebeöltemperatur
• Bremsdruck
• Feststellbremse (Summer)

Kraftübertragung

Getriebe mit Kupplungsmodulator und Einhand-Wählhebelbedienung, Full-Powershift-Schaltautomatik, Schalter zur Unterbrechung der Kraftübertragung beim Bremsen
Fahrtrichtungswahl mit Schalter
Ausgleichsgetriebe:
• vorne mit 100 % schlüssiger Differentialsperre
Bereifung 23.5R 25

Bremsanlage

Nasse, innenliegende, ölgekühlte Bremsen. Zweikreis-Sicherheitssystem.
Warmmeldung bei angesetzter Feststellbremse
Elektrohydraulisch betätigte Feststellbremse

Kabine

Gepflegt und zugelassen nach: ROPS (SAE J1040, ISO 3471)
FOPS (SAE J231, ISO 3449)
Contronic-Anzeigeeinheit mit Display
Schallschluckende Auskleidung
Schalldämsatz für Kabine
Aschenbecher
Zigarettenanzünder
Einbausatz für Radio
Abschließbare Tür (Einstieg links)
Überdruckkabine mit Heiz-/Defrosteranlage
Heizleistung 11 kW, Lüfter mit 4 Geschwindigkeiten
Luftfilter
Bodenmatten
Innenbeleuchtung
Innenrückspiegel
2 Außenrückspiegel
Ausstellfenster rechts
Getönte Verbundglasscheiben
Hüftgurt
Doppelte Bremspedale
Luftfederter Fahrersitz
Höhen- und neigungsverstellbares Lenkrad
Aufbewahrungsfach
Sonnenblende
Scheibenwischer vorne und hinten
Scheibenwischer vorne mit Intervallschaltung

Klimaanlage
Scheibenwaschanlage vorne und hinten
Trittleiter und Handlauf für den Einstieg
Vorder- und Hinterkotflügel
Verbreiterungssatz für Kotflügel

Hydraulikanlage

Dreikammer-Steuerventil, vorgesteuert
Dreikammer-Vorsteuerventil
Flügelzellenpumpe
Sperre für Hubbetätigung
Einstellbare Kippautomatik
Sperre für Kippbetätigung
Einstellbare Hubautomatik
Kurze Bedienungshebel mit Sicherheitssperre
Lastabsenksystem
Prüfanschlüsse mit Schnellkupplung für Hydrauliköldruck
Schauglas für Hydraulikölstand
Hydraulikölkühler
Notlenkung

Externe Ausrüstung

Schallisolierte Aggregate:
Kabine, Motor,
Getriebe
Verladeösen
Motorhaube komplett mit Seitenwandblechen
Knickgelenksperre
Vandalismusschutz/Diebstahlsicherung für:
Batterien
Industrie-Zughaken,
Kontergewicht 1

SONDERAUSRÜSTUNG

Service und Wartung

Druckluftausrüstung
Frostschutzbehälter

Motor

Kühlmittelfilter
Zusätzliches Kraftstofffilter
Motorvorwärmer (220 V/1500 W)
Ölbadvorfilter
Zyklon-Vorabscheider

Elektrische Anlage

Akustische Rückfahr-Warnanlage (SAE J994)
Gerätebeleuchtung
Zusätzliche vordere Arbeitsbeleuchtung
Zusätzliche hintere Arbeitsbeleuchtung
Rundumleuchte, klappbar befestigt
Bürstenloser Generator
Linksasymmetrische Fahrscheinwerfer
Anschluß für Startkabel (Nato)
Seitliche Begrenzungsleuchten

Kraftübertragung

Drehzahlbegrenzer
Selbstsperrdifferential hinten

Kabine

Handgas
Schiebefenster
Drehzahlmesser
Kabinenluftfilter für asbestbelastete Umgebung
Sitz für Ausbilder
Armlehne links

Hydraulikanlage

3. Hydraulikkreislauf
4. Hydraulikkreislauf
Einfachwirkende Hubfunktion
BSS-Hubgerüstdämpfung
Biologisch abbaubares Hydrauliköl
Hydraulikschläuche für
3. Hydraulikfunktion
Hydraulikschläuche für separate Geräteverriegelung
Schnellwechsler mit separater Geräteverriegelung

Externe Ausrüstung

Kontergewicht 2
Kotflügel, Achsbefestigung

Sonstiges

CDC-Komfort-Lenk- und Fahrschaltung
Maschenfilter für Kraftstoffeinfullstutzen
Langes Hubgerüst

Bereifung

23.5-25

Sicherheit

Schutzgitter für Fahrscheinwerfer
Kühlerschutz
Schutzgitter für hintere Arbeitsbeleuchtung
Schutzgitter für Seitenscheiben und Heckscheibe
Schutzgitter für Frontscheibe
Schutzgitter für Rücklicht
Unterbodenschutz, hinten

Anbaugeräte

Schaufeln
Staplervorsätze
Lasthaken
Holzgreifer
Kommunalschar
Kehrwalze
Unterschraubmesser
Aufsteckzähne
Überlaufschutz für Schaufeln
Ballenklammer

Wir behalten uns das Recht zur Änderung technischer Daten und konstruktiver Maßnahmen ohne Ankündigung vor. Die Abbildungen zeigen nicht immer die Standardausführung der Maschinen.

VOLVO

Volvo Construction Equipment Group

Ref. No. 28 3 669 2263
Printed in Sweden 98.03 - 4,0

German
WLO