

VOLVO BM 641



Versátil

Porta implementos standard para el acoplamiento rápido de diferentes implementos — amplio programa de equipo.

Agil

Pequeño radio de giro y transmisión Power-Shift.

Propiedades de avance

Grandes ruedas, tracción a las 4 ruedas y bloqueador de diferencial.

Economía

Seguridad de funcionamiento — construcción sencilla con componentes de calidad, bajo consumo de combustible.

Capacidad

De gran rendimiento gracias al motor potente y un equipo de carga de gran alcance que levanta alto.

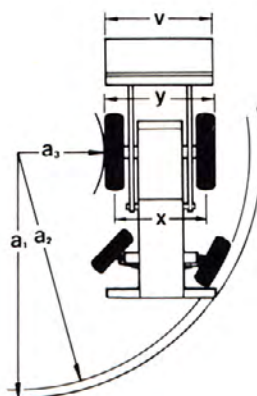
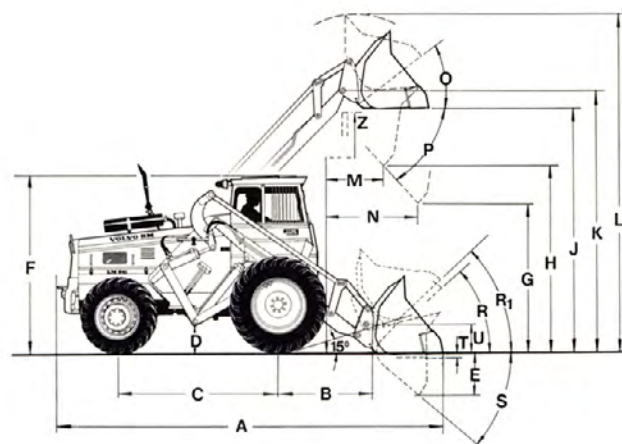

DIMENSIONES

A	5550 mm	R	42°
B	1450 mm	R ₁	44°
C	2380 mm	S	42°
D	350 mm	T	100 mm
E	710 mm	U	450 mm
F	2640 mm	Z	3530 mm
G	2000 mm	a ₁	5700 mm
H	2900 mm	a ₂	5650 mm
J	3600 mm	a ₃	2800 mm
K	3850 mm	v	2200 mm
L	4700 mm	x	Vía, adelante 1820 mm
M	750 mm	y	atrás 1850 mm
N	1400 mm		
O	41°		
P	45°		

CARACTERISTICAS CARGADORA 641

Motor

Motor diesel VOLVO BM D 42 de 4 cilindros e inyección directa

Cilindrada	4,2 l
Potencia máx. a 2300 r.p.m. SAE/DIN	80/70,5 hp
Potencia máx. a 23,4 r.p.s. SAE/DIN	59/55 kW
Par máx. a 1.400 r.p.m. SAE/DIN	27,4/25,6 kpm.
Par máx. a 23,4 r.p.s. SAE/DIN	270/250 Nm

Equipo eléctrico

Tensión	24 V
Alternador	700 W
Motor de arranque	3 kW (4 hp)

Transmisión

Convertidor de par con caja de cambios hidromecánica, Power-Shift
Dos gamas de velocidades con 4 marchas hacia adelante y 4 hacia atrás.
Bloqueador de diferencial

Velocidades, en km/h

I	0—7,7
II	0—12,0
III	0—19,0
IV	0—30,0

Frenos

Frenos de servicio: Frenos de disco hidráulicamente maniobrados.
Superficie de fricción 1.850 cm²
Frenos independientes
Freno de estacionamiento

Sistema de dirección

Hidroestática con 2 cilindros en el eje directriz

Equipo cargador

Altura de elevación máx. bajo cuchara volcada	2,90 m
Alcance a aprox. 2 m de altura, cuchara volcada 45°	1,40 m
Carga de basculamiento según SAE	3.300 kg
Carga de transporte según SAE, posición de acarreo	2.400 kg
Cuchara standard según SAE	1 m ³
Fuerza de arranque según SAE	4.200 kp

Sistema hidráulico

Capacidad de la bomba	145 l/min
Presión de trabajo	115 kp/cm ²

Datos generales

Peso total con cuchara	7.900 kg
Distancia entre ejes	2,38 m
Vía, adelante/atrás	1.820/1850 mm
Anchura de la máquina	2,25 m
Radio de giro	5,66 m
con frenos independientes	3,3 m
Dimensión de neumáticos, adelante	16,9—30/14
Dimensión de neumáticos, atrás	12,4—24/12

Equipo standard

Espejos retrovisores interiores, 2
Iluminación
Faros principales luces de carretera/cruce
Faros de trabajo traseros, 2
Luces de estacionamiento
Luces traseras y de pare
Luces de posición
Iluminación de cabina
Indicador de combustible
Eyector de polvo (para el vaciado automático del prefiltro del filtro de aire)
Bloqueador de diferencial con embrague de garras
Equipo de neumáticos según las especificaciones
Gaveta guarda objetos
Interruptor principal
Cabina
Calefacción de cabina con toma de aire fresco
Tablero de instrumentos con identificación por símbolos
Lámpara de aviso para faros de trabajo posteriores
Lámpara de aviso para carga
Lámpara de aviso para luces de carretera
Indicadores de dirección
Indicador del filtro de aire
Palanca de mandos, tubos para 3ra. función hidráulica
Porta implementos mecánico
Butaca de suspensión elástica
Bocina
Reja de protección para el cristal inferior de la puerta
Solera
Bloqueador de mandos hidráulicos conectado a la puerta de la cabina
Equipo de frenos independientes
Soportes para cinturón de seguridad
Bloqueador de arranque
Cuentahoras
Indicador de temperatura del líquido refrigerante del motor
Luces intermitentes de advertencia
Lámpara de aviso para las mismas

Lámpara de aviso luces de estacionamiento
Lámpara de aviso para la temperatura del aceite de la transmisión
Lámpara de aviso para la presión del aceite de la transmisión
Lámpara de aviso para la presión de aceite del motor
Juego de herramientas
Limpiaparabrisas frontales
Alternador

Equipo extra

Faros de trabajo delanteros
Filtro de combustible (extra grande)
Chapas protectoras inferiores
Gancho de remolque
Válvula para posición de flotación
Cristales de color en la cabina
Puerta de rejillas
Apagachispas
Toma hidráulica para volquete del acoplado
Ventilador de cabina
Argollas de elevación
Palanca de mandos, tubos y distribuidor para 4ta. función hidráulica
Palanca de mandos (común para la 3ra. función hidráulica) y tubos y distribuidor para la 4ta. función hidráulica
Calentador de motor, eléctrico
Calentador de motor a gas
Porta implementos hidráulico
Equipo de inflado de neumáticos
Toma de frenos para acoplado del remolque
Toma eléctrica para el acoplado del remolque
Cinturón de seguridad
Compresor de aire
Manómetro para los frenos de aire comprimido
Luz de advertencia rotativa, inclusive soporte abatible
Luz de advertencia rotativa

Nos reservamos el derecho de introducir modificaciones en las especificaciones y construcción sin previo aviso.

VOLVO BM

VOLVO BM AB ESKILSTUNA SUECIA

Ref.No. 33 1 669 1051
SPANSKA