

VOLVO BM 4300





Volvo BM 4300, den rationella lösningen på kapacitet i olika jobb

Volvo BM 4300 är en högeffektiv allroundlastare från Volvo BM. Den är byggd i en storleksklass som gör den ekonomiskt slagkraftig i de flesta jobb – den väger 8,7 ton och har en turbomotor på 79 kW (107 hk) SAE. Kraften går genom en 3-växlad Power-Shiftväxellåda, med alla växlar i rad – Du manövrerar maskinen mjukt men med ovanligt snabb acceleration. Noggranna laboratorieprov och tester på krävande arbetsplatser runt Sverige och i Europa har bevisat 4300s driftsäkerhet och höga kapacitet. Den är därför grundligt provad redan från början och är dessutom till stor del uppbyggd av Volvo standardkomponenter som står för hög kvalitet och säker drift. Utmärkande för 4300 är den välbalanserade samverkan av alla funktioner – motoreffekt, dragkraft, hydraulik och lastaggregatets förmåliga geometri. Du byter också redskap suveränt lätt genom det nya breda redskapsfästet. Allt detta ger den produktionskapacitet som gör Volvo BM 4300 till en av de effektivaste i sin klass – och den är lika bra i skoplastning som i material- och timmerhantering.

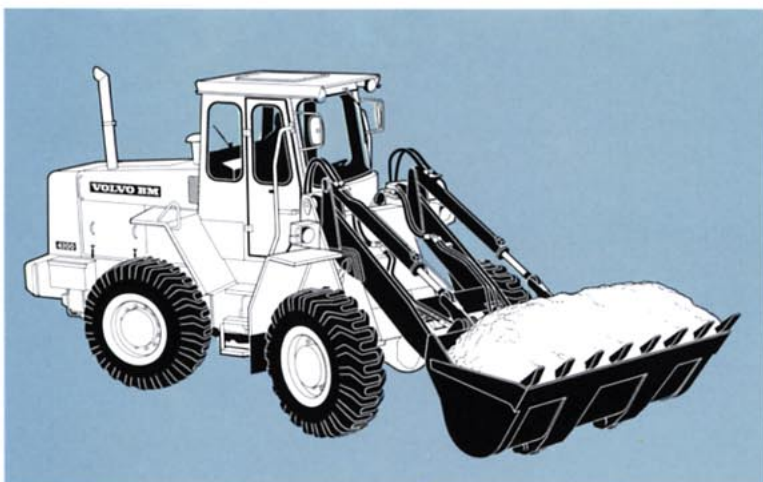

Komforten, en viktig del för ökad effektivitet

4300 är byggd med en säkerhetsbytt från Volvo BM. Hytten utgör en integrerad del av maskinen och är genomgående av mycket hög klass. Den har förmålig isolering och ett kraftigt klimatkontrollsystem.

3-hastighetsfläkt med stor kapacitet förser hytten med filtrerad friskluft. Det ger en behaglig temperatur under såväl varma dagar som i extrem kyla. Om Du arbetar under speciellt varma förhållanden väljer Du den extra kylfunktionen.

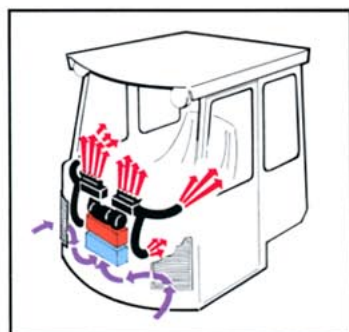

Exklusivt på Volvo BM 4300 är den inbyggda kraftiga ventilationsanläggningen med mycket stora, från utsidan lätt utbytbara filter.



Bekvämt och säkert manövrerar Du Volvo BM 4300. Sits, spakar, reglage och instrument är noggrant utprovade och placerade för att ge Dig det effektivaste och samtidigt bekvämaste sättet att ar-

beta. Hytten är ROPS-provad och mycket stark genom sin uppbyggnad med stomme av kraftiga stålprofiler. Den har stora fönsterytor för bra runt-om sikt.



Instrumentpanelen är överskådlig och rikligt utrustad med instrument och varningslampor med symbolmarkeringar. För högsta säkerhet finns också en

stor central varningslampa som indikerar om fel uppstår på de viktigaste funktionerna.

ROPS-provad säkerhetshytt

*Stark och ekonomisk Volvo BM
turbodiesel*

Tystgående lågvarvig fläkt

Isolerat motorrum

*Bränsletank längst bak
för att ge bästa
viktfordelning*

*Beprovad mycket
robust ramled*

*Välavvägd Power-shift-växellåda
med alla växlar i rad*

Kraftiga axlar med stora hjul

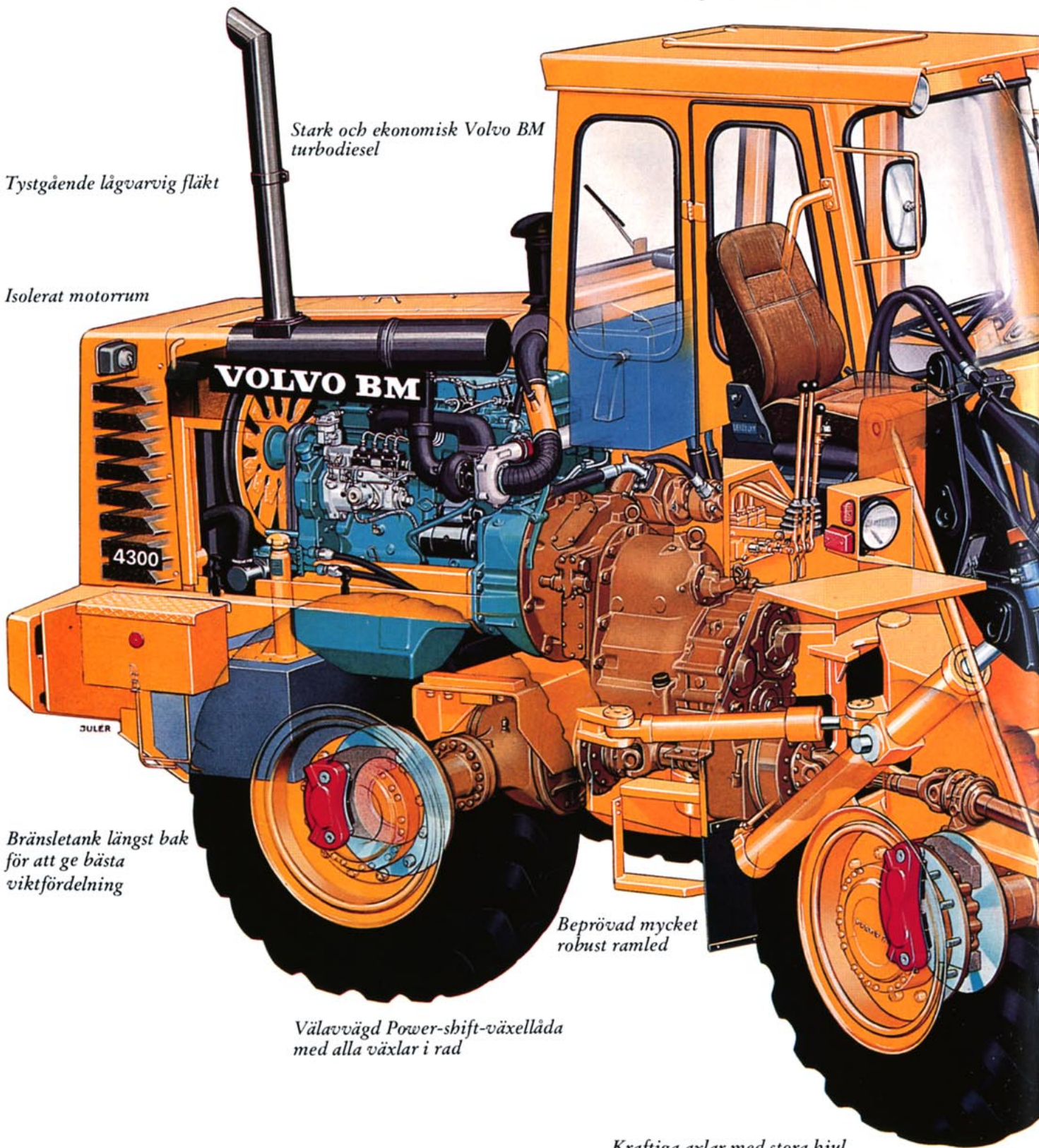

Inbyggd ventilations- och filteranläggning – kyldele finns som extrautrustning.

Stark halogenbelysning

Bra länkgeometri ger goda skopvinklar och parallellföring

Kraftigt snabbt lastaggregat med ordentliga skopvinklar, stor räckvidd och lyfthöjd

Robust, brett redskapsfäste med snabbkoppling

Sfäriska "själjusterande" länklager motstår hårda påkänningar

Stort redskapsprogram



Volvo BMs 4-cylindriga turbodiesel TD42 är en stark och mycket driftsäker motor. Turbomatningen ger ett extra luftöverskott som resulterar i en bättre förbränning och därmed renare avgaser. Effekten är 79 kW (107 hk) SAE. Motorn är mycket startvillig i kyla med sitt 24 volt elsystem. Värmspiral förvärmare insugningsluften. En stor luftrenare med automatisk tömning och noggrann temperaturkontroll ger motorn lång livslängd i de mest skiftande klimat. Ni kan lita på Volvo BM TD42 – motortypen är redan tillverkad i över 30.000 exemplar.

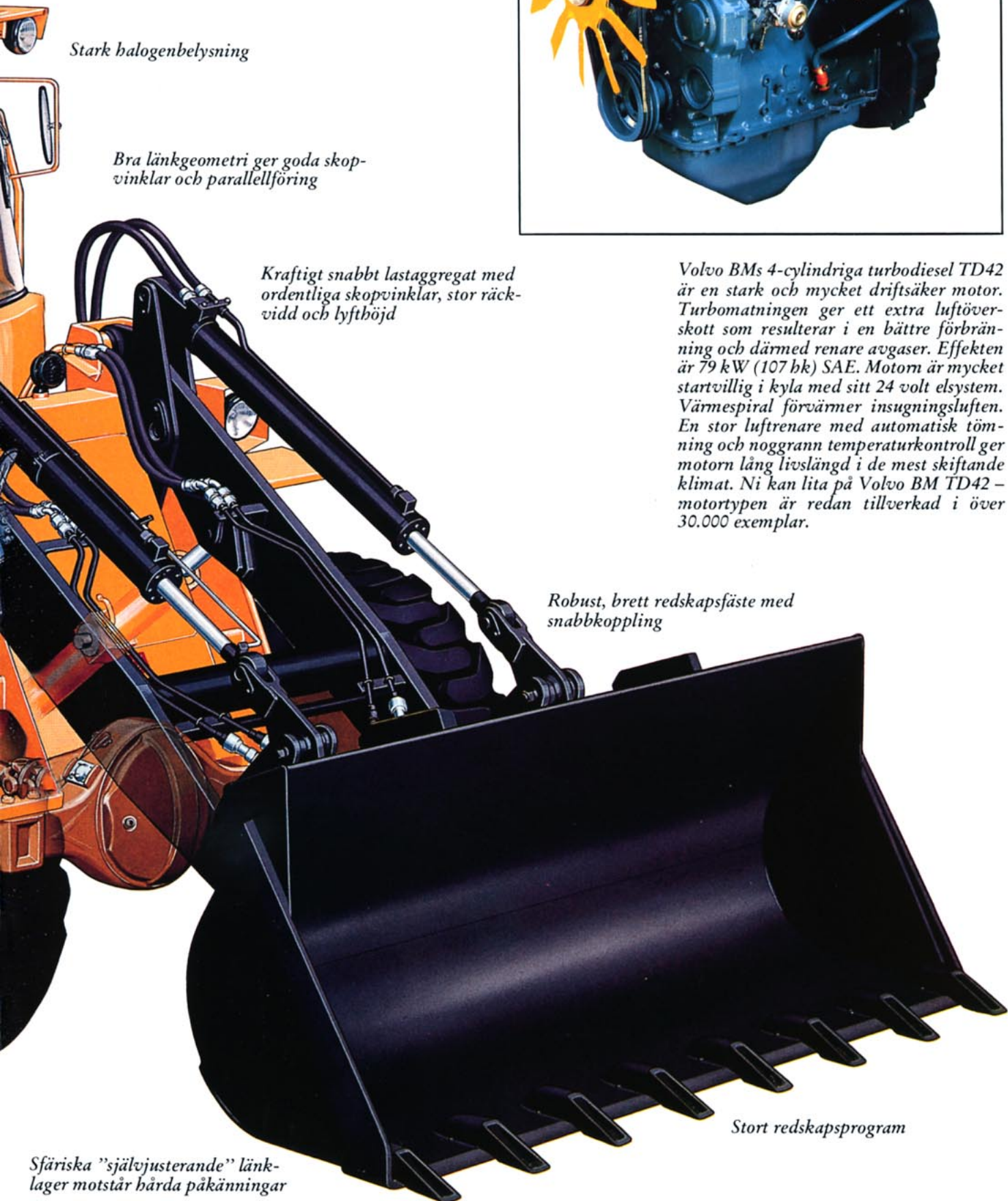



Lastaggregat med en mängd fördelar för hög produktivitet

Redskapsfästet medger minutsnabba byten från redskap till redskap. Fästet kan erhållas med hydraulisk låsning – föraren sköter då bytet utan att stiga ur hytten.

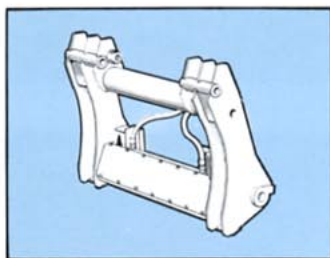

En viktig fördel på 4300 är lastaggregatet. Det är konstruerat för att ge högsta effektivitet i olika jobb.

Skoplastning

Brytkraften räcker väl till för jobb i hårt material, och Du får alltid skopan ordentligt fylld. I slutet av tiltrörelsen accelererar skopan så att Du får rågen placerad precis där den ska vara – långt bak. Och med en bär-vinkel på 50° stannar materialet kvar i skopan.

Virkeshantering

Räckvidden och lyfthöjden är en tillgång för t ex lastning eller lossning av timmerbilar. Här finns det sådana höjdmarginaler att man kan arbeta snabbt och säkert. Bra brytkraft i toppläget ger suverän hantering av timmergaffeln. Vid hantering av virkespaket är 4300s överlägset goda parallellföring en klar fördel. Vid flislastning klarar maskinen lätt höga lämmar tack vare god lyfthöjd.

Materialhantering

Materialhantering hör självklart till en av maskinens starka sidor. Stor lyfthöjd, lång räckvidd, stora brytkrafter inom hela lyftområdet, överlägsen parallellföring – precis vad materialhanteringen kräver. Du kan också ställa om hydrauliken för tiltrörelsen till en speciell smygverkan så att Du får extra precision på rörelsen.

En mängd av viktiga egenskaper

- Brett och stabilt med kraftiga lagringar.
- Sfäriska lager ger inbyggd säkerhet och kvalitet.
- Bra räckvidd/lyfthöjd och en mycket god parallellföring.
- Fin sikt genom den "öppna" konstruktionen.
- Ordentlig brytkraft – 7,3 ton. Mycket bra även i toppläge.
- Två hastigheter kan väljas för tiltrörelsen. Den långsammare vid precisionsarbeten.
- Skopan accelererar vid tiltrörelsens slut vilket gör att rågen placeras långt bak i skopan.
- Bär-vinkeln är 50° vilket ger minimum av spill och hög skopfyllnadsgrad.
- Kraftig hydraulik ger snabba lyft- och tippider.
- Mattsvart reflexfri lacker.



Volvo BMs långa erfarenhet från tillverkning av lastmaskiner har resulterat i det avancerade lastaggregatet på 4300. Det förenar stor räckvidd och lyfthöjd, god parallellföring, bra brytkraft, goda skopvinklar och en fin sikt genom den "öppna konstruktionen".







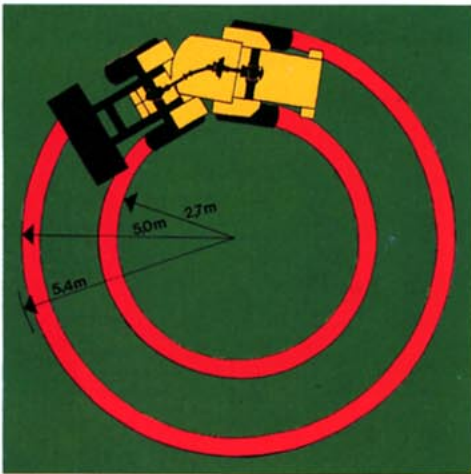

Smidig – snabba arbetscykler

Där det krävs snabba och säkra arbetscykler är Volvo BM 4300 den rätta maskinen. Den har en liten vändradie som gör att den arbetar smidigt på trånga ytor. Accelerationen är snabb och Du hinner därför mycket på varje arbetspass. Lastaggregatets stora räckvidd gör det lätt att lasta bilar och järnvägsvagnar från en sida – och hela tiden med en utomordentlig sikt för säker manövrering.

Volvo Standardkomponenter

Motor, hydraultransmission, fram- och bakaxlar är av Volvos egen tillverkning vilket står för hög kvalitet och säker drift.

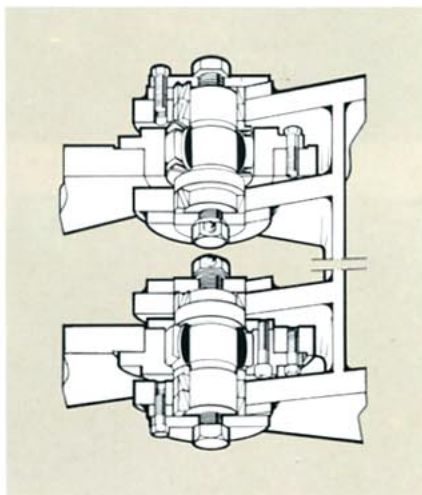

Ramleden är ordentligt dimensionerad och väl beprövad för stor slitstyrka. Leden är uppbyggd med två kraftiga sfäriska lager.

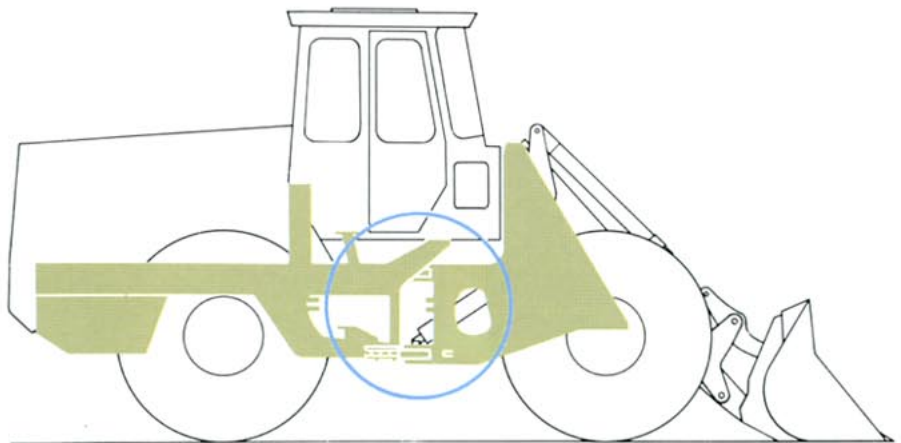

Volvo BM 4300 är uppbyggd på en svetsad, ledad ram där motor, transmission, bakaxel och hytt är monterade i den bakre ramdelen. Framaxel och lastaggregat i den främre. Alla infästningsytor är maskinbearbetade för att få noggrann passning och starka förband.



Väldimensionerade skivbromsar runt-om ger säkerhet vid upprepad bromsning.



Säkert och effektivt bromssystem

En lastmaskin bromsas ett stort antal gånger under varje arbetspass. Det är därför av största vikt att systemet har kapacitet och stor säkerhet vid ständigt upprepade bromsningar. Volvo BM 4300 har ett tryckluftshydrauliskt bromssystem uppbyggt i två kretsar. Den har skivbromsar runt-om med en total bromsarea på 898 cm².

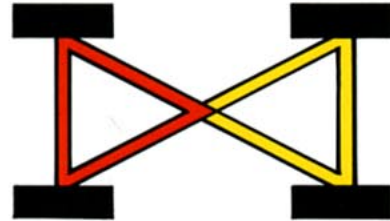

4300 har stora hjul vilket ger god framkomlighet och bärighet. Vid särskilt sliriga förhållanden säkras framkomligheten med differentialspärren. Den manövreras elektriskt-pneumatiskt och ger hundra procentig låsning.

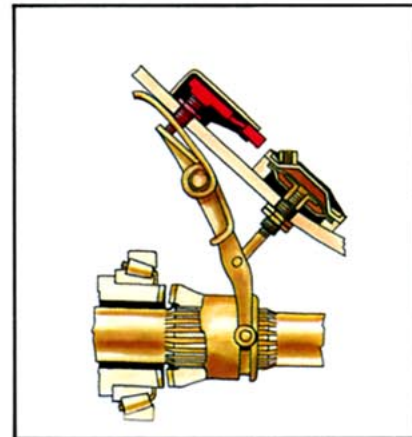

Urkoppling av kraft- överföringen

Kraftöverföringen kan automatiskt urkopplas vid bromsning. Detta sker med en strömställare på instrumentpanelen. Vid bromsning går då hela motoreffekten till hydraulsystemet vilket höjer lastaggregatets hastigheter.

Noggrann provning

Stor vikt läggs vid funktions- och kvalitetskontroller. Modern apparatur och välutbildad personal avslöjar minsta fel. Monteringstekniken är effektiv med rationell utrustning. Allt detta ger slutprodukten den inbyggda Volvo BM-kvaliteten.



Volvo BM 4300 är en högeffektiv allroundlastare från Volvo BM. Den är byggd i en storleksklass som gör den ekonomiskt slagkraftig i de flesta jobb – den är lika bra i skoplastning som i material- och timmerhantering.

VOLVO BM

VOLVO BM AB ESKILSTUNA

Ref.No. 12 1 669 1379
SVENSKA

Produktionsgruppen för bstryckssaker Volvo BM
Foto: Foto Consult