

VOLVO BM 4200



Specifikation Volvo BM 4200 utrustad med truckstativ

FRAMKOMLIGHET

Stora hjul tillsammans med ramstyrning ger stabilitet och framkomlighet — 4200 klarar därför arbete på skiftande underlag med goda medelhastigheter även i terräng.

KOMFORT

Hytten är mycket rymlig och trivsamt. Den är välisolerad och säker. Air condition ger behagligt arbetsklimat under varma dagar.

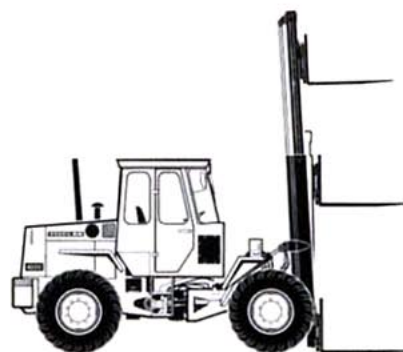



MOTOR

D 39L

| | |
|------------------|--|
| Svånghjuleffekt | 43 kW vid 36,7 r/s, DIN 70020 (59 hk vid 2200 r/min) |
| Bruttoeffekt | 47 kW vid 36,7 r/s, SAE J 270 (64 hk vid 2200 r/min) |
| Max vridmoment | 232 Nm vid 23,3 r/s, DIN 70020 (23,6 kpm vid 1400 r/min) 242 Nm vid 23,3 r/s, SAE J 270 (24,7 kpm vid 1400 r/min) |
| Cylinderdiameter | 98,4 mm |
| Slaglängd | 127 mm |
| Antal cylindrar | 4 st |
| Cylindervolym | 3,86 liter |

D 39L-motorn är en direktinsprutad dieselmotor som har utbytbara cylinderfoder, kolvar i lättmetallsufförande och 5-lagrad vevaxel.

Insningsluften renas i två steg:

1. Stort utbytbar pappersfilter med indikator i hytten
2. Utbytbar spårfilter



ELSYSTEM

| | |
|------------|-----------------|
| Spänning | 24 V |
| Generator | 45 A (1250 W) |
| Batterier | 2 x 12 V, 96 Ah |
| Startmotor | 3 kW (4 hk) |

Växelströmgeneratorn garanterar tillräcklig batteriladdning även vid låga varvtal. Den kraftiga startmotorn underlättar start också vid låga temperaturer. Färd- och arbetsbelysningen medger säkert och effektivt arbete under mörka förhållanden. Säkringarna sitter effektivt skyddade och lätt åtkomliga inne i hytten.

Centralvarningslampa för:

- Oljetryck motor
- Oljetryck transmission
- Bromstryck och parkeringsbroms



MOMENTOMVANDLARE

Enstegs, enfas momentomvandlare
Momentförstärkning 2,6:1



TRANSMISSION

Typ: HT 50

Full Power shift transmission med tre hastigheter och momentomvandlare.

| | |
|--------------------------------|------------|
| Max hastigheter fram/back | 1. 7 km/h |
| med däck 15,5–25 eller 14,9–24 | 2. 11 km/h |
| | 3. 30 km/h |



AXLAR

Helt avlastade drivaxlar överför endast vridmomentet — belastas ej av maskinvikten — och är försedda med planetväxlar i naven. Den långa hjulbasen och de stora hjulen bidrar till 4200:s utomordentliga stabilitet och framkomlighet.



BROMSAR

Färdbroms

Samtliga hjul har tryckluftshydrauliskt manövrerade, självjusterande trumbromsar. För maximal säkerhet är bromsarna delade i två av varandra oberoende kretsar för fram- respektive bakhjul.

Parkeringsbroms: mekaniskt manövrerad på transmissionens utgående axel.



HJULRUSTNING

| | |
|------------|--------------------------|
| Alternativ | 14,9–24/12 15,5–25/12 |
|------------|--------------------------|



STYRSYSTEM

Ramstyrning

| | |
|-----------------|---|
| Styrvinkel | ± 45° |
| Yttre vändradie | (a ₂) 4260 mm |
| Pump, typ | Kuggghjulpump |
| Kapacitet | 0,8 dm ³ /s vid 10 MPa och 36,7 r/s (48 l/min, 100 bar, 2200 r/min) |

Arbetstryck 10 MPa (100 bar)
Konstruktionen garanterar enkel, smidig styrning utan att stötar och törnar känns via ratten. Systemet har inbyggd nödstyrning.



HYDRAULSYSTEM

| | |
|--------------------------|--|
| Pump, typ: Kuggghjulpump | |
| Kapacitet | 1,7 dm ³ /s vid 10 MPa och 36,7 r/s (103 l/min, 100 bar, 2200 r/min) |
| Arbetstryck | 15 MPa (150 bar) |

Manöverventil:
Ventil med tre slider och inbyggd avlastningsventil

Hydraulsystemet är utrustat med en tredje hydraulfunktion som standard som enkelt kan kompletteras med en fjärde hydraulfunktion. Det driftsäkra spaksystemet erfordrar endast ringa kraft för manövrering. Hydraultanken är extra stor för erhållande av maximal kylning av oljan. Tankens ventilationsluft passerar motorns luftrenare.



RYMDUPPGIFTER

| | |
|-----------------------------------|-------|
| Kylsystem | 18 l |
| Vevhus | 7,5 l |
| Transmission och momentomvandlare | 18 l |
| Framaxeldifferential och nav | 7,5 l |
| Bakaxeldifferential och nav | 7,5 l |
| Hydraulsystem | 105 l |
| Hydraultank | 67 l |
| Bränsletank | 95 l |



HYTT

Den helsvetsade ROPS-hytten som inte bara fyller kraven enl ISO 3471 utan också de strängare kraven enl SS 783 har två låsbara dörrar och taklucka. Hytten är godkänd enligt Arbetskyddsstyrelsens normer. Förarplatsen är ergonomiskt utformad. Alla reglage och pedaler är placerade och utformade för bekväm och snabb manövrering. Fullständigt inställbar förarstol som standard. Hytten är försedd med ett effektivt värme- och ventilationssystem med defroster för fram- och sidorutorna, air-condition är standard på svenska marknaden. Hytten är monterad på chassit via gummielement vilket bidrar till den låga bullernivån inuti hytten.

Klassad lyftförmåga:
 Lyfthöjd: A
 B under marknivå:
 Fram-bakåt tiltning:
 Max avstånd mellan gaffelarmar
 Vikt med truckstativ

3600 kg
 4000 mm
 100 mm
 $\pm 8^\circ$
 1275 mm
 5700 kg

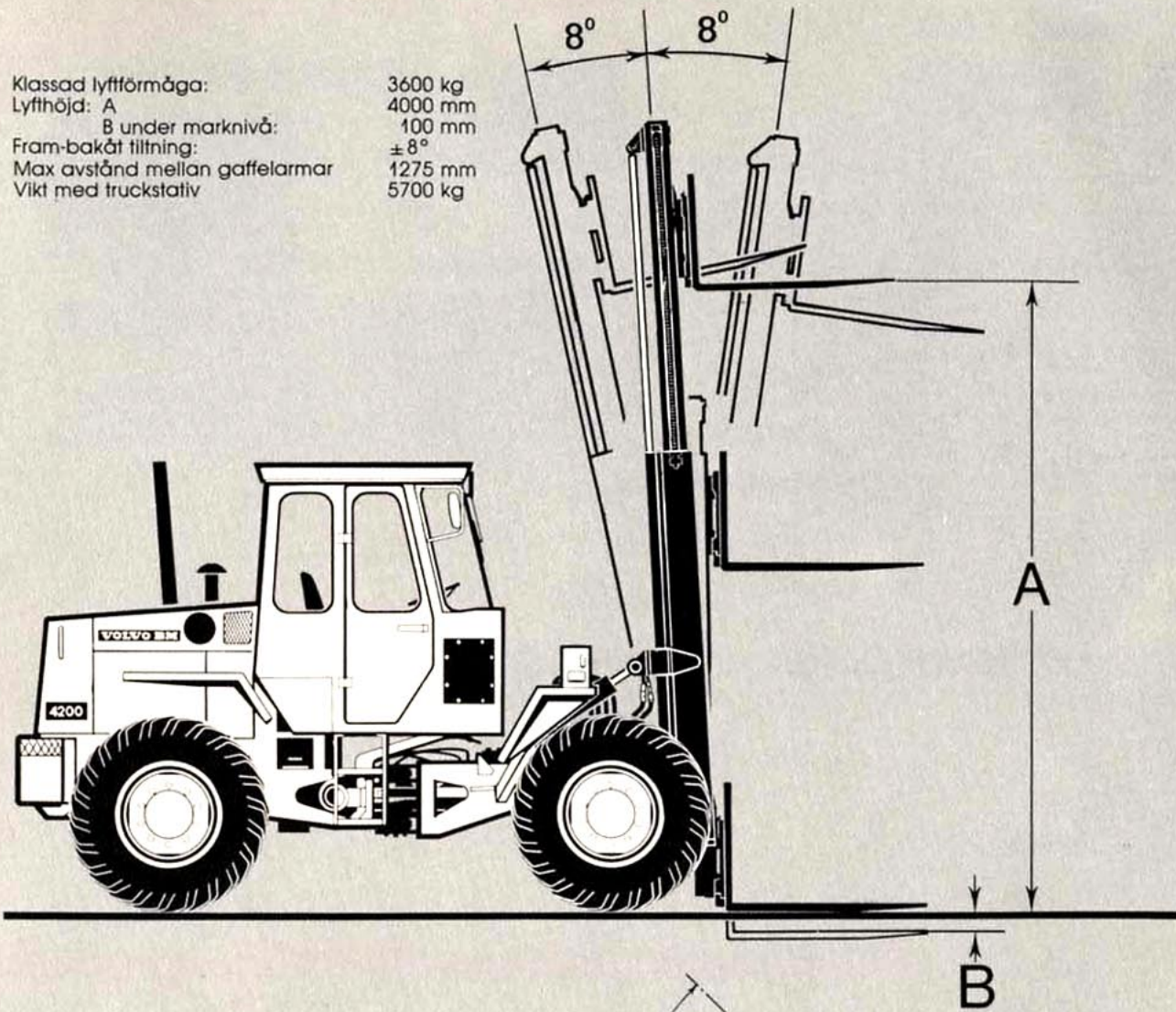

MÅTTUPPGIFTER

a¹ 4310 mm
 a² 4260 mm
 a³ 2280 mm
 X 1600 mm
 Y 1980 mm

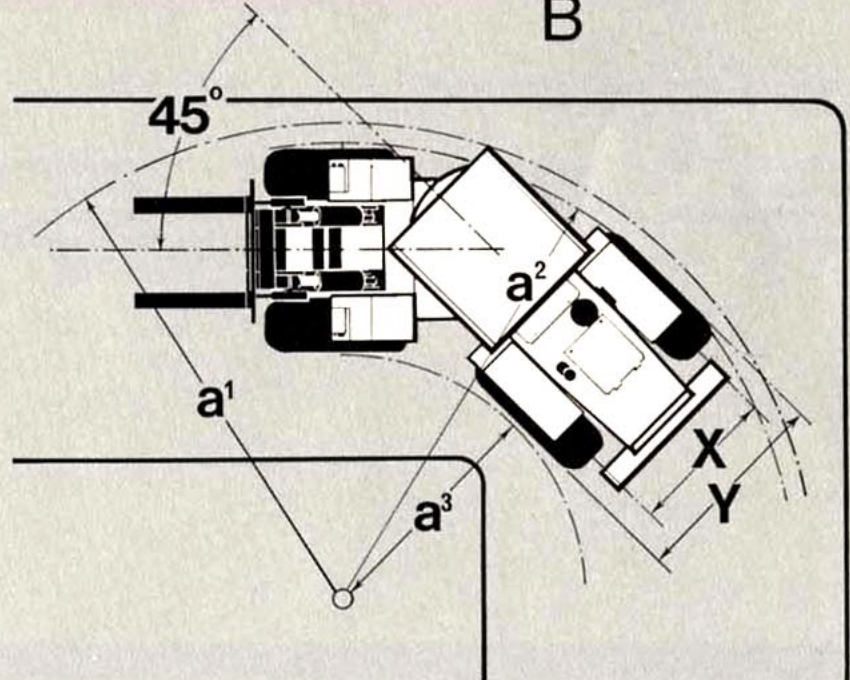

Specifikationerna avser en maskin utrustad med truckstativ samt däck 15,5–25/12

| Alternativ hjulutrustning | Justering av grunddata | | Justering av maskinvikt kg |
|---------------------------|------------------------|--------------|----------------------------|
| | Bredd över hjul | Marktri-gång | |
| 14,9–24 L2 | +10 mm | ± 0 | -400 kg |

STANDARDUTRUSTNING



SÄKERHET & KOMFORT

- Motorvärmare, el
- Backspeglar, 2 st
- Backspeglar, 1 st inre
- Cigarrettändare, Askkopp
- Fästen för säkerhetsbälten
- Förvaringslåda, förvaringsfack i hytt
- ROPS – skyddshytt enligt ISO 3471 och SS 783
- Hyttvärme med defroster friskluftintag med filter
- Instrumentpanel med symbolmarkeringar
- Skyddstak enligt Aktrucks-anv. nr 94
- Aktrucksdetaljer enl Aktrucks-anv. nr 94
- Körriktningsblinkers
- Lyftögior för skeppning
- Ringpumpning (kranuttag)
- Signalhorn
- Solskydd
- Säkerhetsstart
- Stänkskärmar
- Taklucka
- Varningsblinkanläggning (Hazard)
- Verktygssats
- Vindrutetorkare, front- och bakruta
- Förarstol med uppvärmning
- Luftkonditionering



MOTOR & ELSYSTEM

- Bromstryckmätare
- Bränslemätare
- Belysning: Färdbelysning, asymmetriskt hel/halv/parkeringsljus, Arbetsstrålkastare fram och bak, sidomarkeringsljus, Bromsljus, Hyttbelysning, Instrumentbelysning, Huvudströmbrytare, elsystem
- Kontrollampor för: arbetsstrålkastare fram och bak, batteriladdning, blinkers, varningsblinkers, centralvarningslampa, färdbroms, helljus, köldstart, luftfrenarfilter, oljetryck motor, parkeringsbroms, oljetryck hydraultransmission
- Temperaturmätare, motor
- Temperaturmätare, transmission
- Luftfrenare
- Eluttag för sladdlampa
- Växelströmgenerator
- 7-polig släpvagnskontakt



KRAFTÖVERFÖRING

Full Power Shift transmission
Enkelspaksmanövrering
Urkopplingsventil för kraftöverföring



HYDRAULSYSTEM

Manöverventil (3 sektioner)
Hydraulfunktion 3:e

EXTRA UTRUSTNING

- Arbetsbelysning, fram
- Draganordning
- Enkelverkande lyftfunktion
- Sladdlampa
- Hastighets- och vägmätare
- Hjulutrustning 15,5–25 eller 4,9–24
- Luftfrenare (Heavy Duty)
- Motorvärmare, gasol eller blåslampa
- Slang för ringpumpning
- Skyddsgaller för arbetsbelysning
- Säkerhetsbälte
- Varningsljus, roterande, fallbart
- Vindrutespolare
- Verktyglåda

VOLVO BM
VOLVO BM AB ESKILSTUNA

Vi förbehåller oss rätten att ändra specifikationer eller konstruktioner utan föregående meddelande. Bilderna visar inte alltid maskinen i standardutförande.

Ref.No. 12 1 669 1447
SVENSKA

Produktionsprogram för lastbilar vid Volvo BM
Foto: Foto Consult