

BM-VOLVO PARCA 1254



BM-VOLVO PARCA 1254 råstark och robust dimensionerad svenskbyggd hjullastare med dubbla tiltcylindrar och tryckluftmanövrerade bromsar.

Vikt: 13,8 ton. Standardskopa: 2,4 m³

Alla BM-VOLVO PARCA-lastare har

- godkänd säkerhetshytt som standard
- bekväm sittriiktig justerbar stol
- värme gjord för nordiska vintrar
- sikt i särklass
- lätt åtkomliga servicepunkter och inspektionsställen

Specifikation

BM·VOLVO PARCA 1254

Skoprymd (standardskopa)

2,4 m³ SAE

Lyftkapacitet med standardskopa enligt figuren.

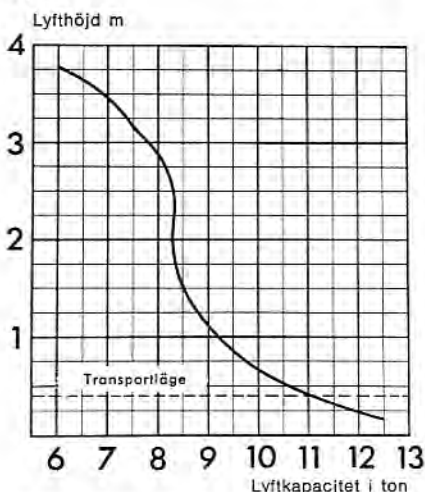

Kraftöverföring

Hydraulväxel: enstegs, med momentomvandling 3,0:1.

Växellåda: hydrauliskt manövrerad planetväxellåda med 3 växlar fram och 3 back.

Axlar: fyrhjulsdraft, planetväxlar i hjulnaven. Bakhjulsdrivning kan kopplas ur vid transportkörning.

Styrbar bakaxel, pendling 22° (±11°).

Fast framaxel.

Körhastigheter

Framåt/bakåt	1:an	2:an	3:an
	0—5	0—13	0—30

Bromssystem

Fotbroms: tryckluftsmänövrerad med tvåkrets-system, verkande på samtliga hjul.

Handbroms: mekanisk, verkande på växellådans utgående axel.

Däck (slanglösa)

Dimension (standard)	18.00×25"/16
(extra utrustning)	23.5×25"/16
Spårvidd	2070 mm

Styrning

Hydraulisk servostyrning på bakhjulen

Antal styr-cylindrar	2
Vändradie ca	7,6 m
Svepradie ca	8,0 m

Hydraulsystem

Hydraulpumpens kapacitet vid 2200 motorvarv/min. 320 lit./min.

Manövertentil	
antal sektioner	3
Överströmningsventilen	
avlastningsstryck	140 kg/cm ²

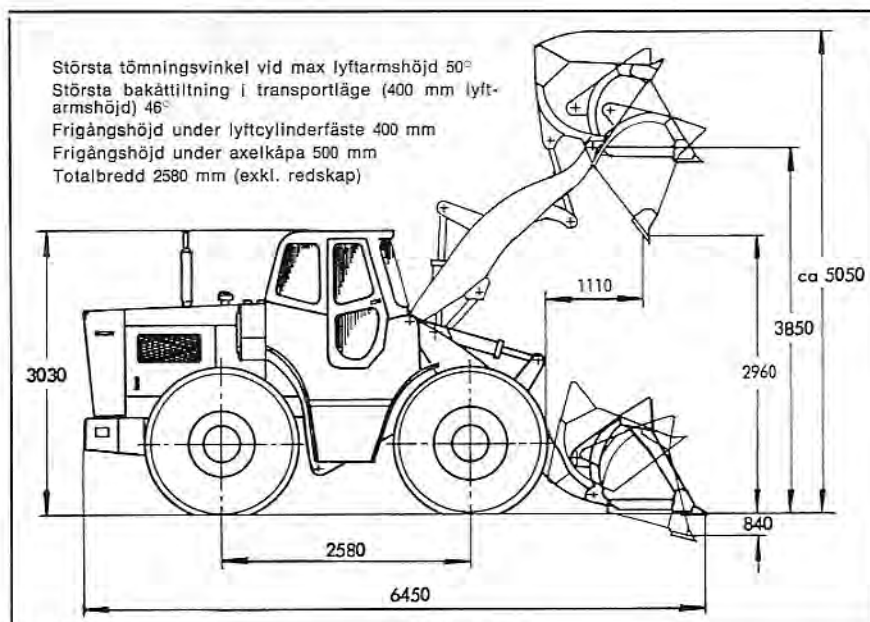

Rymduppgifter

Bränsletankens rymd	175 liter
Kylsystemets rymd inkl. kylare till hydraultransmission (Scania Vabis)	50 liter
Kylsystemets rymd inkl. kylare till hydraultransmission och smörjoljekylare (Volvo)	45 liter
Hydraultransmissionens oljerymd, totalt	33 liter
Dito vid oljebyte	27 liter
Hydraulsystemets oljerymd, totalt ca	175 liter
Hydraultankens oljerymd	140 liter
Oljerymd inkl. smörjoljerenare (Scania Vabis)	21 liter
Oljerymd inkl. smörjoljerenare och smörjoljekylare (Volvo)	25 liter

Viktuppgifter:

Totalvikt, standardutrustad	13.800 kg
Framaxeltryck	6.450 kg
Bakaxeltryck	7.350 kg

Instrument:

Temperaturmätare för motor och hydraulväxel, oljetryckmätare för motor, oljetryckmätare för växellådans kopp-

lingar, servicemätare (drifttimmätare), nivåör för bränsletank, manometer för bromstryck. Vakuummeter, som visar graden av igensättning i motorns luftfilter.

I standardutrustningen ingår:

Generator, startmotor, batterier, signalhorn, spänningsregulator, luftrenare, verktyglåda, 2 främre och 2 bakre strålkastare, bakljus, stoppljus, körriktningssvisare, sugande fläkt för dieselmotorn, motorsidoplåtar, ställbart förarsäte, huvudströmbrytare med nyckel, störsäker hytt med hyttbelysning, vindrutetorkare fram och bak, öppningsbar bakruta, arbetsbelysning, cigarrettändare, uttag för sladdlampa, hyttvärme och defroster samt standardskopa med tänder.

Extra utrustning:

Motorvärmare, väg- och hastighetsmätare, hydrauliskt eller mekaniskt manövrerat redskapsfäste, olika slag av redskap som t.ex. stenskopa, snöskopa, lyftgaffel, timmergaffel, kranutrustning etc.

Motor

Typ	D100A	D11R41
Effekt vid 2200 r/m SAE	185 hk	215 hk
Effekt vid 2200 r/m DIN	166 hk	202 hk
Max. vridmom. vid 1100 r/m SAE	69 kpm	
Max. vridmom. vid 1200 r/m SAE		80 kpm
Max. vridmom. vid 1100 r/m DIN	68 kpm	
Max. vridmom. vid 1200 r/m DIN		79 kpm
Cylinderantal	6	6
Cylinderdiameter	120,65 mm	127,00 mm
Slaglängd	140 mm	145 mm
Slagvolym	9,60 liter	11,02 liter
Kompressionstryck vid 200 r/m	28 kg/cm ²	
Kompressionstryck vid 100—110 r/m		25—28 kg/cm ²
Elektriskt system	24 volt	24 volt

Vi förbehåller oss rätt till ändringar i specifikation och utförande utan särskilt meddelande.



BOLINDER-MUNKTELL

— ett Volvo-företag, Eskilstuna