



Uusi
BM·VOLVO
kuormaaja

BM·VOLVO KUORMAAJA LM 840



BM·VOLVO LM 840

**9 tonnin kuormaaja
vaativiin kuormaustöihin,
voimakas 110 hv moottori**

BM-Volvo LM 840 — nopea, vahva ja ketterä 9 tonnin kuormaaja. Ketterä — koska kääntösäde on pieni, kuormaimen ulottuvuus suuri ja kauhan liike tehokas. Nopea — koska moottoriteho on suuri kuormaajan painoon verrattuna. Moottorina on 6-sylinterinen 110 hv tehoinen suorasuihkutteinen Volvo-diesel. Nestevaihteisto, johon kuuluu momentinmuunnin ja hydraulisesti hallittu vaihteisto, tekee kuormaustyön tehokkaaksi ja miellyttäväksi. Vahva — koska suuri moottorin vääntövoima yhdessä momentinmuuntimen aikaansaaman portaattoman vääntömomentin nousun kanssa vastuksen kasvaessa tekee tunkeutumiskyvyn hyväksi kovaankin massaun, louheeseen yms. Poikkeuksellisen suurten etupyörien, nelipyörävedon ja tasauspyöräston lukon ansiosta LM 840:n kulkukyky huonoissa olosuhteissa on erittäin hyvä. LM 840 on oikea kone, milloin hyvä suorituskyky on ehdoton vaatimus.

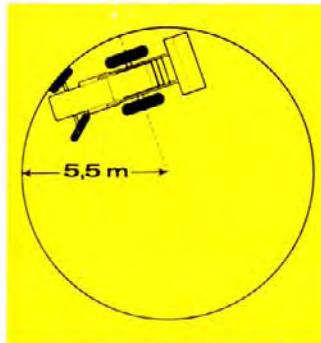

Pieni kääntösäde nopeuttaa työjaksoa — lisää työtulosta.



Nopea ja vaivaton vaihtaminen ilman kytkinpoljinta — vaihteenvalitsin mukavasti ulottuvilla ohjauspyörän alla.



Suuri ulottuvuus — suuri nostokorkeus

LM 840:n kuormauslaitte on kiinnitetty kolmesta pisteestä alustaan siten, että alustaan ei kohdistu vääntörasituksia. Nostovarsien kiinnityksen sijoituksella on saavutettu sekä suuri ulottuvuus että nostokorkeus, mikä on huomattava etu tämän kokoluokan kuormaajassa.

Nestepainejärjestelmä on mitoitettu suuritehoiseksi, ja sitä voidaan käyttää neljään eri nestepainetoimintaan. Alhaisen työpaineen ansiosta järjestelmä toimii varmasti ja kestää kauan. Nostosylinterit ovat ohjaamosta käsin säädettävissä yksi- tai kaksitoimisiksi.

Nestevaihteisto — tehokas kauhan täyttö

Nestevaihteistoon kuuluu momentinmuunnin ja hydraulisesti hallittu vaihteisto (ns. power-shift). Tällä voimansiirtojärjestelmällä on saavutettu useita ilmeisiä etuja. Automaattinen vääntömomentin kasvu vastuksen kasvaessa merkitsee tehokasta tunkeutumista ja kauhan täyttymistä kovassakin materiaalissa sekä pehmeää ja sysäyksetöntä vetovoiman siirtoa vaihdettaessa.



Nelipyöräveto – verraton kulkukyky vaikeissa olosuhteissa

Vetävä ojauspyörien akselisto on suunniteltu ja valmistettu kestäämään suurimpiakin kysymykseen tulevia rasituksia. Vetovoima siirretään ohjauspyörien akseliston vetopyörästön vaihteiston liitännästä nivelakselia pitkin. Nelipyöräveto parantaa olennaisesti mahdollisuuksia työskennellä pehmeällä ja livettävällä pohjalla.

- Ohjauspyörännapojen planeettapyörästöt säästävät vetopyörästön suurimmilta kuormituksilta.
- Nelipyörävedon kytkentä irtoaa automaattisesti kytkettäessä ajovaihde, joten voimansiirtolaitteiden kuluminen supistuu mahdollisimman vähien.
- Renkaiden koko ja kuviointi on sovitettu kuormaajan painon jakautumisen mukaan siten, että saavutetaan mahdollisimman hyvä pitokyky pehmeällä pohjalla.
- Ohjauspyörien runsas tila on tehnyt mahdolliseksi poikkeuksellisen pienen kääntösäteen — vain 5,5 metriä — mikä merkitsee suurta kuormaustehoa.



BM·VOLVO LM 840

– nopea raskaan sarjan kone

LM 840 on kuormaaja, jota kehitettäessä keskityttiin luomaan suurta työtehoo nykyaikaisia työmenetelmiä noudatettaessa. Hyvä tunkeutumiskyky, tehokas kauhan täyttö ja nopea kuormausta ovat LM 840:n erikoispiirteitä.

Työvälineenkiinnike on BM Volvon vakiotyyppejä, minkä ansiosta voidaan käyttää hyväksi suurta työvälinevalikoimaa. Työvälineenkiinnikkeen aikaasäästävän pikakiinnityksen ansiosta työvälineen vaihto sujuu muutamassa minuutissa siirryttäessä työstä toiseen.



Ohjaamo on suunniteltu kuljettajan kannalta mahdollisimman turvallisiksi ja mukaviksi. Istuin on nojatuoli-tyyppinen, säädettävissä pituussuunnassa. Kaikki vivut, polkimet ja hallintalaitteet ovat kätevästi ulottuvilla ja mittarit mukavasti tarkkailtavissa aistikkaaseen mittaritauluun sijoitettuina. Sivu- ja takaikkunat ovat avattavia. Kuljettajan vasemmalla puolella on kauhan nosto- ja kaatosylintereiden hallintavipujen lisäksi kaksi vipua, joista toisella kytketään ajo- tai työvaihte ja toisella kytketään nelipyöräveto.

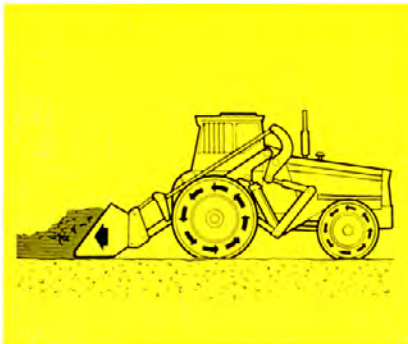

ERITTELY

Yleistä

Paino kauha mukaanluettuna	9.100 kg
Akseliväli	2,4 m
Raidaleveys, etupyörät/takapyörät	1,90/1,85 m
Kääntösäde	5,5 m
Renkaat: etupyörät	15–34,
takapyörät	14-kudoksiset
	13–24,
	10-kudoksiset

Moottori

6-sylinterinen 4-tahtinen suorasuuhkutteinen Volvo-diesel, malli	D 50 A
Suurin teho nop. 2400 r/min	
SAE/DIN	110/95 hv
Suurin vääntömomentti	
SAE/DIN	36,1/31,4 kpm

Voimansiirtolaitteet

Momentinmuunnin ja hydraulisesti hallittu vaihteisto. Kaksi nopeusaluetta ja yhteensä neljä vaihdetta eteen ja taakse. Tasauspyörästöön lukko.

Ajonopeudet

I Eteen ja taakse	0–6,0 km/h
II Eteen ja taakse	0–10,0 km/h
III Eteen ja taakse	0–17,5 km/h
IV Eteen ja taakse	0–28,4 km/h

Kuormain

Kaatoakuorma SAE:n mukaan	3800 kg
Siirtokuorma (kauha 30 cm maasta)	4000 kg

Kauhatilavuudet, SAE	1,2–2,5 m ³
Ulottuvuus 2 m korkeudella	1,4 m
Suurin nostokorkeus kaadetun kauhan alta mitattuna	3,1 m

Nestepainejärjestelmä

Pumpun teho	220 l/min
Työpaine	95 kp/cm ²

Jarrut

Levyjarrut — poljinhallintaiset ajo- ja ohjausjarrut sekä seisontajarru.

Perusvarusteet

Ohjaamo, suuntavalot, käyttötuntimittari, sähköinen tuulilasinyyhin, kumimatto lattialla, äänitorvi, taustapeili, polttonestemittari, kahdet valonheittimet kumpaankin ajosuuntaan, takavalot, seisontavalot, jarruvalot, hydraulinen ohjaustehostin, venttiiliryhmä, jossa kolme hallintaventtiiliä, öljyputkisarja kolmannesta hallintaventtiilistä, kolmannen nestepainetoiminnan hallintavipu, perävaunun sähköpistorasia sekä lämmitys ja raitisilmanvaihtolaite.

Lisävarusteet

Työvälineet, vetokoukku, kittakaketjut, venttiiliryhmä, jossa neljä hallintaventtiiliä, öljyputkisarja neljännestä hallintaventtiilistä, kolmannen ja neljännen nestepainetoiminnan yhteinen hallintavipu.

Tehdas pidättää oikeuden rakenteen muutoksiin niistä ennakolta ilmoittamatta.

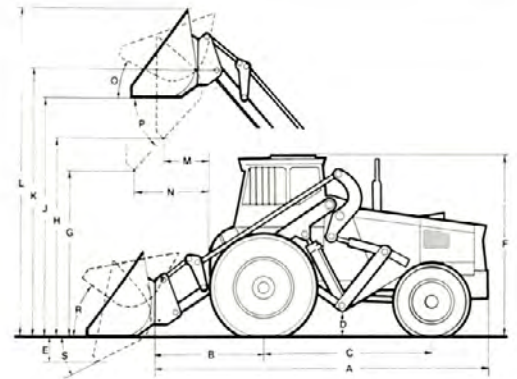

Mitat

A	4870 mm	K	3900 mm
B	1460 mm	L	4600 mm
C	2400 mm	M	1000 mm
D	385 mm	N	1500 mm
E	570 mm	O	40°
F	570 mm	P	48°
G	2700 mm	R	45°
H	2000 mm	S	43°
J	3100 mm		
	3600 mm		



BOLINDER-MUNKTELL

— Volvo-yhtymän jäsen, Eskilstuna, Ruotsi

Maahantuojat:

Oy Volvo-Auto Ab

Sturenkatu 21, puh. 71 13 11
HELSINKI 51

Nr 2103 Fi