

**VOLVO KOMPAKTHJULLASTARE**

# **L20B**



**VOLVO**

# Konstruerad för många timmars effektivt arbete

## Rymlig och bekväm



### Bekvämt tillträde

Det är säkert och enkelt att komma i och ur den här lastaren. Två kraftiga handtag ger ordentligt tag när du tar det enda steget upp till hytten. Innanför den breda dörröppningen finns en arbetsplats som kan skräddarsys för varje förare.

### Rymlig hytt

Trots maskinens kompakta yttre dimensioner är hytten mycket rymlig på insidan. Tillräckligt med fri höjd och ett förarsäte som kan justeras på många sätt gör att även långa förare genast känner sig hemma.

### Stort förvaringsutrymme

Tack vare en praktisk hållare på förarsätets baksida kan maskinens dokument, drycker och mobiltelefon finnas nära till hands. Personliga föremål kan förvaras i det låsbara facket som är inbyggt i armstödet.

### Effektivt värmesystem

Ett effektivt trestegs värme- och ventilationssystem med filter och en väl genomtänkt luftfördelning ger en behaglig arbetsmiljö överallt i hytten.

### Ny position för instrumentpanelen

Du kommer snart att inse fördelarna med instrumentpanelens nya

För vissa arbetsuppgifter handlar det helt enkelt om plats. Därför erbjuder Volvo nu en ny serie kompakthjullastare: L20B och L25B. Båda maskinerna är extremt kompakta i sina mått, kraftfulla och utrustade med effektiva parallella lyftarmar. Kom in och upptäck hur dessa nyskapande, små lastare sätter en ny standard för förarkomfort och prestanda.

position i hörnet: den kombinerar fördelarna med ostörd sikt framåt och optimal placering av hyttens ventilationsutsläpp. Samtidigt gör den nya placeringen det enkelt att övervaka maskinens huvudfunktioner eftersom panelen fortfarande befinner sig inom förarens synfält.

### Specialdesignad instrumentpanel

Instrumentpanel och manöverorgan har en enkel och funktionell utformning. En tydligt utformad kombination av analoga visare och elektriska varningsljus förser föraren med all den information han behöver.

### Enkel att köra

Alla pedaler, spakar och manöverorgan har utformats för att det ska vara lätt att köra: riktningförändring och

samtliga hydraulfunktioner, inklusive 100 % differentialspärar, manövreras med en manöverspak. Tack vare krypbromspedalen går det att hela tiden justera hastigheten och bromsa säkert utan att byta till en annan pedal.

### Säker körning

Säkerheten har ägnats stor uppmärksamhet: maskinen erbjuder god stabilitet tack vare den omslutande motvikten bak. Hytten är konstruerad i enlighet med säkerhetsstandarderna för ROPS och FOPS. Maskinens avrundade form bakåt och de stora glasytorna ger enastående runtsikt vilket förbättrar säkerheten på arbetsplatsen.



### Fördelar för kunden:

#### ● Förbättrad förarkomfort:

Extremt bred dörröppning och rymlig, bekväm hytt för säker körning som inte tröttrar ut föraren.

#### ● Bästa möjliga säkerhet:

Omslutande motvikt för god stabilitet. Stora panoramafönster med enastående runtsikt ger bästa möjliga säkerhet på arbetsplatsen.







# Små mått - hög prestanda

## Extremt rörlig

### Kompakthet när den är som bäst

Det unika med L20B:s kompakthet är möjligheten att passera när den fria höjden är så låg som 2,5 m, och, om det behövs, även ännu lägre: att ta av den avtagbara hytten och sätta tillbaka den igen tar bara en halvtimme och sedan kan du fortsätta med arbetet, till exempel inuti en byggnad.

### Oslagbar i svår terräng

I likhet med andra kompakthjullastare från Volvo är L20B en mästare när det gäller rörlighet. Tack vare den välplacerade omslutande motvikten och den pendlande ramleden är den extremt stabil även i svår terräng.

### 100 % differentialspärr

Manuellt tillkopplingsbara 100 % differentialspärrar är standard på båda axlarna och gör att maskinen anpassar sig perfekt efter olika underlag. Resultatet är bästa möjliga dragkraft i svår terräng och lågt marktryck på jämna eller ömtåliga underlag.



## En verklig allroundmaskin

### Snabba redskapsbyten

Mer än 60 olika redskap finns att tillgå och kan kopplas till maskinen på några sekunder utan att föraren

**Arbete i trånga utrymmen kräver mindre storlek, inte sämre produktivitet. I detta avseende lämnar L20B inget övrigt att önska: de är pålitliga och stabila och är byggda för att visa sina enastående prestanda i utrymmen som inte går att komma åt med andra maskiner.**

behöver lämna den bekväma hytten. Volvo L20B är utrustad med ett hydrauliskt redskapsfäste för att enkelt kunna byta redskap utan att behöva avbryta det pågående arbetet. without the driver having to leave the comfort of the operator's cabin. The Volvo L20B is equipped with an hydraulic attachment bracket for ease of switching between attachments without interrupting the job in hand.

## Förstklassiga prestanda

### Lyftkraft 1,8 ton

När det gäller prestanda är denna lilla maskin en verklig överraskning: den kan ståta med en enastående lyftförmåga på 1,8 ton - precis den kraft som behövs för effektiv hantering av standardeuropallar.

### Överlägsen lyft höjd

Samma sak gäller för lyft höjden. Länksystemet når viktiga lyft lägen som till och med gör det möjligt att lasta en fyraxlad lastbil.



### Fördelar för kunden:

- **Kompakt konstruktion:**  
Låg totalhöjd (under 2,5 m)
- **Ytterst mångsidig**  
Hydraulisk snabbkoppling för perfekt mångsidighet i många olika arbetsuppgifter
- **Enastående prestanda**  
Överlägsna driftdata och maskinens överlägsna kvalitet borgar för lönsam drift profitable operation







# Enkelt underhåll och överlägsen ekonomi

## Servicevänlig



### God tillgänglighet

Stor möda har ägnats åt att göra L20B så servicevänlig som möjligt. Alla huvudkomponenter och servicepunkter är placerade under den stora motorhuvun, som kan vikas undan, och är tvärmonterade för att vara lätt åtkomliga. Filter och batterier kan enkelt bytas. Tankens påfyllningsrör är så stort att det går att fylla på direkt från en bränsledunk. Lätt åtkomliga smörjpunkter på den pendlande ramleden gör smörjningen till en enkel uppgift.

### Förenklade kontroller

Dagliga servicekontroller kan utföras på mycket kort tid. Det är lätt att komma åt mätstickan för motoroljan, det räcker med ett ögonkast på inspektionsglasen för att kontrollera hydrauloljenivån, hydraultryck och motorns tillstånd kan övervakas med varningslampor på instrumentpanelen.

### Modulär elpanel

För att det ska vara enkelt att kontrollera säkringar och reläer har en fullständig modulär elpanel placerats centralt. Den kan nås genom att man öppnar ett separat lock på maskinens högra sida.

### Komponenter av hög kvalitet

Ingen möda har sparats för att förse dig med en tillförlitlig maskin med lång livslängd som kan användas under många krävande arbetstimmar. Du kan vara övertygad om att endast material av hög kvalitet och komponenter från välkända tillverkare har använts vid tillverkningen av maskinen.

### Lång livslängd

Kraftiga, täta lager på länksystem och ramled bidrar till minsta möjliga slitage. Vattenavskiljare som standard

Som alla andra Volvomaskiner har L20B konstruerats för att möta de dagliga kraven på arbetsplatsen. I detta avseende är enkel service något av det viktigaste, även ur ekonomisk synvinkel: enkel service är den bästa garantin för att servicen utförs regelbundet, vilket är ett absolut krav för optimal maskinfunktion och bästa möjliga restvärde för framtiden.

i bränslesystemet ger lång livslängd för motorns högtrycksdelar.

### Intervall för långtidsservice

Goda nyheter för servicepersonalen som kommer att uppskatta att intervallen för långtidsservice har förlängts avsevärt på L20B, vilket sparar tid och pengar.

## En lönsam investering

### Mer för pengarna

En kompakthjullastare från Volvo är av flera skäl en sund investering. Det viktigaste är säkerligen det goda förhållandet mellan pris och prestanda. Det går knappast att finna en maskin med jämförbara prestanda i denna klass.

### Mångsidighet för bästa möjliga ekonomi

Ett annat ekonomiskt plus är det faktum att en kompakthjullastare från Volvo rymmer flera maskiner i



en. Genom att använda dess mångfald av utbytbara redskap kan du ändra den efter dina behov och minimera stilleståndstiden. Oavsett vilken arbetsuppgift det gäller så finns det alltid arbetsuppgifter för din L20B.

### Kompetent leverantörssupport

Dessutom får du, när du köper en anläggningsmaskin från Volvo, tillgång till Volvos omfattande nät av återförsäljare. De är angelägna om att ge dig den support du behöver för att göra ett bra jobb. De kan erbjuda ett stort urval av utrustning med anknypning till bygg och anläggning och är alltid beredda att hjälpa till med råd om användning, teknisk support och service efter försäljning. Fråga din lokala återförsäljare om Volvos heltäckande finansiella tjänster eller om särskilda erbjudanden som kan passa dig.

### Service med originaldelar från Volvo

Dessutom kan du lita på Volvo i ett nödläge. Ett väl genomtänkt system står till tjänst för att förse dig med den originaldel du behöver och den levereras på kortast möjliga tid för att reducera din stilleståndstid.

### Fördelar för kunden:

- **Enkelt underhåll:** Enkel service och enkelt underhåll tack vare perfekt åtkomst till huvudkomponenter och servicepunkter
- **Optimal avkastning på din investering** Bättre lönsamhet tack vare enastående förhållande mellan pris och prestanda och lång livslängd för maskinen





# L20B i detalj

## Motor

Volvo, rak, fyr cylindrig, fyrtakts, direktinsprutad dieselmotor med turbo och olje/luftkyllning.

### Luftrening:

1. Pappersfilter med indikator i hytten
2. Säkerhetsfilter

Motor	Volvo D3D-C-A-E1
Bruttoeffekt vid	2300 r/min
SAE J1995	.41 kW
SAE J1995	.56 hk
Nettoeffekt vid	2300 r/min
SAE J1349 - DIN ISO 1585	.40 kW
SAE J1349 - DIN ISO 1585	.54 hk
Max vridmoment vid	1700 r/min
SAE J1995 netto	.180 Nm
DIN ISO 1585	.180 Nm
Cylindervolym	.3,10 l
Cylinderdiameter	.94 mm
Slaglängd	.112 mm

## Elsystem

Nominell spänning	.12 V
Batterispänning	.12 V
Batterikapacitet	.88 Ah
Generatoreffekt	.1120/80 W/A
Startmotoreffekt	.2,2 kW

## Drivlina

Kraftöverföring: hydrostatisk kraftöverföring, full Powershift under last, både vid byte av riktning (framåt och bakåt) och mellan register. Högsta dragkraft i dragstång kan nås i alla register. "Krypbromspedal" för variabel hastighetsreglering och kraftöverföring till skophydrauliken vid konstant varvtal. Manöverspak för byte av riktning, differentialspärr och användningen av de hydrauliska manöverorganen.

Axlar: allhjulsdraft med två stela axlar

Differentialspärrar: hydrauliskt manövrerade 100% differentialspärr i båda axlarna.

Ramar: Stabila fram- och bakramar, robotsvetsade. Reklagrad ramled för optimal framkomlighet.

Pendling vid hjulet, max.	.226 mm
Spårvidd	.1300 mm
Pendlingsvinkel	.±10°
Däck: Storlek	.12.0-18
Fälg	.11 x 18

## Högsta hastighet

1:a växel framåt/bakåt	.4,5 km/h
2:a växel framåt/bakåt	.20,0 km/h

## Bromssystem

Färdbröms: tillförlitligt tvåkrets bromssystem, verkar på alla fyra hjulen.

1. Slitagefri, hydrostatisk krypbroms
2. Central friktionsbroms som ansätts med "krypbromspedalen". Under början av pedalarörelsen aktiveras först krypbromsen, under den sista tredjedelen av pedalarörelsen aktiveras den centrala friktionsbromsen.

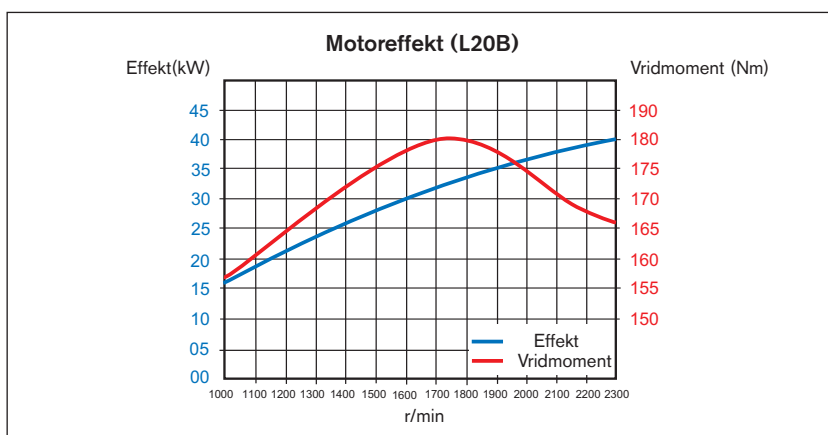

Parkeringsbroms: central trumbroms, verkar på alla fyra hjulen.

## Styrsystem

Hydrostatisk styrning. Central pendlande ramled.

Styrpump: kuggghjulpump

Styrcylinder: 1 dubbelverkande styrcylinder

Styrning	
Vinkel i ramstyrning	.±38°
Styrpump	
Flöde	.25 l/min
@ motorvarv	.2300 r/min
Tryck i övertrycksventil	.18,5 MPa

## Hytt

Instrumentering: all viktig information samlas i mitten av förarens synfält.

## Hydraulsystem

Termostatkontrollerad oljekrets med integrerat kylsystem. Hydraulisk riktningventil: dubbelverkande riktningventil med tre spolar och primära och sekundära tryckventiler.

1. Lyftfunktion
2. Tiltfunktion
3. Tilläggfunktion för hydraulisk snabbkoppling lås upp, neutral, lås. Som tillval kan maskinen levereras förberedd att manövrera hydrauliska redskap med denna funktion.

Hydrauloljefilter: patron för kombinerad sug- och returfiltrering med ett 10 µm filter. Filtret kan bytas utan att man behöver tömma hydrauloljetanken.

Hydraulpump: kuggghjulpump

Hydraulpump	
Flöde	.52 l/min
@ motorvarv	.2300 r/min
Tryck i övertrycksventil	.20 MPa

## Länksystem

Parallellt länksystem med hög brytkraft och fullständigt parallella rörelser i lyftarmarna.

Lyftcylindrar	.1
Tiltcylindrar	.1

Lyfttid (lastad)	.6,0 s
Sänktid (tom)	.4,0 s
Tipptid	.2,0 s
Fyllningstid	.1,5 s

## Volymer för service

Motor	.10,5 l
Bränsletank	.60,0 l
Framaxel, totalt	.4,1 l
Bakaxel, inkl. drop-box	.5,8 l
Hydraultank, inkl. hydraulsystem	.60,0 l



# Specifikationer

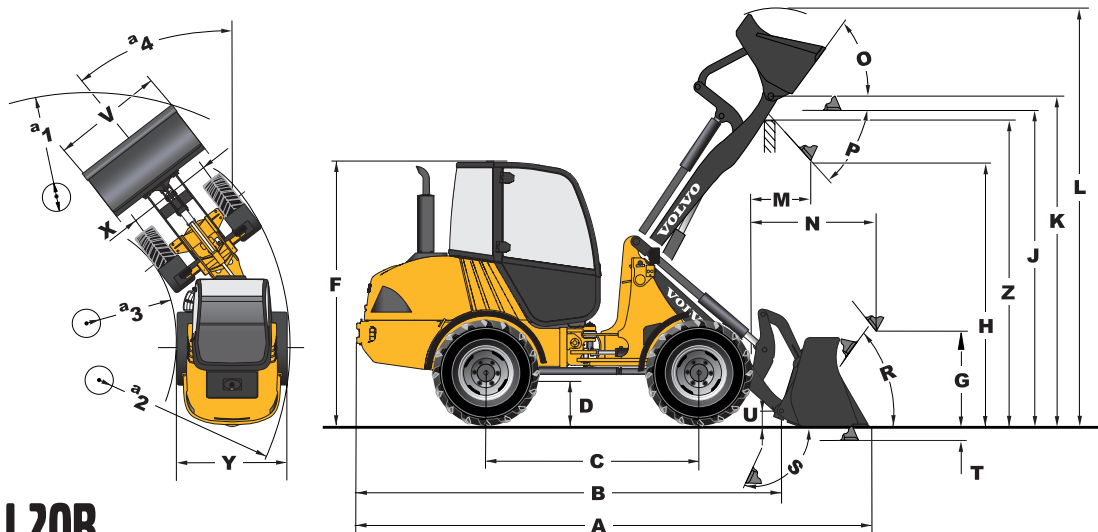

## L20B

L20B med parallella länkage, Z redskapsfäste och 12.0-18 däck

B	4275	mm
C	2050	mm
D	300	mm
F	2450	mm
G	875	mm
J	2980	mm
K	3125	mm
O	56	°
P	45	°
R	56	°
S	65	°
U	145	mm
X	1300	mm
Y	1625	mm
Z	2885	mm
a <sub>2</sub>	3830	mm
a <sub>3</sub>	2160	mm
a <sub>4</sub>	±38	°

Data med Skoptyper		Standard		Lättmaterial		Kombi	Högtipp
L20B med parallella länkage, Z redskapsfäste och 12.0-18 däck							
Volym rågad	m <sup>3</sup>	0,7	0,85	1,0	1,2	0,65	1,1
Materialdensitet	kg/m <sup>3</sup>	1900	1600	1400	1100	1900	1000
Statisk tipplast, rak maskin (ISO / DIS)	kg	3250	3200	3150	3100	3000	2500
Statisk tipplast, fullt svängd 38° (ISO / DIS)	kg	2900	2850	2800	2750	2650	2250
Hydraulisk lyftkapacitet, max.	kN	35,0	34,0	33,5	32,0	32,5	28,0
Brytkraft	kN	35,0	30,5	28,0	25,0	36,5	-
A Total längd	mm	5035	5135	5195	5295	5005	5510
L Lyfthöjd, max	mm	4060	4140	4190	4285	4070	4890
V Skopbredd	mm	1650	1650	1800	1800	1650	1800
a <sub>1</sub> Vändradie	mm	8210	8260	8430	8490	8220	8620
T Grävdjup	mm	120	120	120	120	160	120
H Höjd under tippad skopa 45°	mm	2510	2435	2395	2320	2480	3540
M Räckvidd - max höjd	mm	660	720	765	830	575	1005
N Räckvidd, max.	mm	1475	1535	1580	1645	1390	2140
Maskinvikt	kg	4300	4330	4340	4390	4460	4670

Data med pallgaffel		
Tyngdpunktsavstånd 500 mm		
Tipplast, fullt svängd (ISO / DIS)	kg	2290
Max. arbetslast enl EN 474-3, 60/80%	kg	1350/1800
Statisk tipp., fullt svängd maskin i transportläge 38°	kg	2200

L20B - Tillgängliga maskinvarianter	
Länkage/redskapsfäste	Standard
parallella / Z	●

## STANDARDUTRUSTNING

### Motor

Dieselmotor, direktinsprutning  
Extra bränslefilter  
Hjälpmiddel för kallstart  
Torrt luftfilter

### Elsystem

Generator 80 A

Belysning:Huvudstrålkastare (halogen)  
hel/halv/asymmetrisk  
Parkeringsljus

Baklyktor  
Bromsljus  
Körriktningsvisare  
Varningsblinkers  
Backljus  
Hyttbelysning

### Instrumentering & manöverorgan:

Manöverspak  
12 Volt-uttag för tillbehör  
Signalhorn  
Strömställare för varningsblinkers  
Säkerhetsspärr

Analog information för:  
Bränslenivå  
Drifttimmar

Belysta symboler (färgkodade) för:  
Differentialspärrar  
Batteriladdning  
Körriktningsvisare (vänster/höger)  
Helljus  
Förvärmare  
Färdriktning (framåt/bakåt)  
Växel (låg/hög)  
Bränslenivå  
Indikator för reservbränsle

Belysta symboler med ljudsignal (med tändningen på) för:

Motortemperatur  
Motoroljetryck  
Hydrauloljetemperatur  
Hydrauloljefilter  
Strykning i luftfilter  
Parkeringsbroms

### Drivlina

Hydrostatisk kraftöverföring  
Manuellt tillkopplingsbara 100 % differentialspärrar

Däck 12,0-18

### Hyttens utsida

Autagbar ROPS/FOPS-godkänd hytt med fjädrande upphängning  
Låsbara dörrar  
Tonat säkerhetsglas runt om  
Vindrutetorkare till fram- och bakruta  
Vindrutespolare fram och bak  
Öppningsbart fönster (höger sida)  
Uppställningsbara dörrar  
Yttre backspeglar (höger och vänster)

### Hyttens insida

Fullt justerbart förarsäte  
Säkerhetsbälte  
Solskydd  
Värmare med luftfilter och defroster (fram/bak)  
Hyttventilation  
Läsbar förvaringsbox i hytten

### Hydraulsystem

Kugghjulspump  
Riktningventil med tre spolar  
3:e hydraulkrets

### Lastaggregat

Skopvinkelindikator  
Hydrauliskt redskapsfäste

### Kaross

Stötfångare och stänkskärmar (fram/bak)  
Låsbar motorhuv  
Vertikalt avgasutblås  
Bogseranordning  
Lyftöglor

### Service och underhåll

Verktygssats  
Hjulmutternyckel

### Internationella standarder för maskiner och tillverkning

#### Kvalitet:

DIN/ISO 9001

#### Säkerhet:

CE - kriterier  
Maskindirektivet 98/37/EG  
ROPS ISO 3471  
FOPS ISO 3449

Totalvikt  
ISO 7131

Tipplast / nyttolast:  
ISO / DIS 14397-1

EMC (Elektromagnetisk kompatibilitet)  
89/336/EEG plus bilagor

#### Miljö:

DIN/ISO 14001

Ljudisolerings:  
2000/14/EG

Tyskt miljögodkännande  
"lågt buller" RAL - UZ 53

## EXTRAUTRUSTNING

(Standard på vissa marknader)

### Motorutrustning

Förvärmare  
Förrenare till luftfilter (Turbo II)  
Dubbelverkande luftfilter  
Filter för partiklar i avgaserna

### Hytt

Handgas  
Handkryppventil  
Luftkonditionering  
Radio  
Arbetsbelysning (2 fram/2 bak)  
Luftfjädrat förarsäte

### Hydraulsystem

Extra hydraulik för 3:e hydraulkrets  
4:e hydraulkrets  
Extra pump

### Miljö

Första påfyllning med biologiskt nedbrytbar hydraulolja

### Säkerhet

Stödskydd  
Skyddsgaller för:  
Huvudstrålkastare  
Arbetsbelysning  
Baklyktor  
Roterande varningsljus  
Akustisk backsignal

## REDSKAP

Ett litet urval av de populäraste redskapen:

Lastgaffel  
Kombiskopa  
Lastarm  
Svepanordning  
Skopa för omplantering av träd  
Sidtippskopa  
Högtippskopa  
Högaffel/gödselgaffel  
Snöplog

Fler skopor och redskap finns tillgängliga, kontakta din Volvo CE återförsäljare för mer information.









## Teknik på människans villkor

Volvo Construction Equipment är en av världens ledande tillverkare av anläggningsmaskiner med hjullastare, grävmaskiner, ramstyrda dumprar, väghyvlar med mera på programmet.

Arbetsuppgifterna varierar. Men det viktigaste har alla våra modeller gemensamt; tekniken som hjälper människor att prestera mera: Säkert, effektivt och med omsorg om miljön. Vi kallar det teknik på människans villkor.

Produktprogrammets bredd ger alla möjligheter att välja exakt rätt maskin och redskap för uppgiften. Med varje maskin följer också den kvalitet, kontinuitet och trygghet som Volvo står för. Tryggheten i service- och reservdelsorganisationen. Tryggheten i att alltid få tillgång till

världsledande forskning och teknisk utveckling. En maskin från Volvo svarar upp mot högt ställda krav på uthålliga prestationer i krävande jobb, under alla förhållanden. Världen över.

*Volvo Construction Equipment utvecklar, tillverkar och marknadsför anläggningsmaskiner. Vi är ett Volvo-företag med produktion på fyra kontinenter och representation i över 100 länder.*

För ytterligare information besök vår hemsida på Internet: [www.volvo.com](http://www.volvo.com)

*Alla produkter marknadsföres inte på samtliga marknader. Vi förbehåller oss rätten till ändringar i specifikation och utförande utan särskilt meddelande. Illustrationerna visar ej alltid maskinen i standardutförande.*

# VOLVO

## Construction Equipment

Ref. No. 12 1 430 5526  
Printed in PDF 2002.09  
Volvo, Konz

Swedish  
CWL