

**VOLVO HJULLASTARE**

**L50F**



**MORE CARE. BUILT IN.**



# HÖGA PRESTANDA SOM STANDARD.

Volvo L50F hjullastare är särskilt utvecklade för intensiv produktivitet utan avbrott och byggda för krävande produktionstillämpningar. Volvo L50F drivs av en 115 hk Volvo D5D-motor, som ger ett högt effekt/viktförhållande för produktivitet utan ansträngning, hela dagen, varje dag.

## Laddluftkyld effektivitet

Den 4,8 liters Volvo D5D-motorn utvecklar ett högt vridmoment, och har laddluftkylare för att ge optimal bränsleeffektivitet och bästa prestanda. Denna enastående kraftkälla uppfyller helt utsläppsstandarden Stage IIIA och är idealisk för Volvo L50F. Motorn har, i kombination med en mjuk hydrostatisk kraftöverföring och ett mycket känsligt hydraulsystem, gott om kraft för de mest krävande tillämpningarna. Resultatet? Prestanda utan ansträngning. Där höga produktivetsnivåer måste upprätthållas under långa arbetspass har därför Volvo L50F en avgörande fördel.

## TP-länksystem ger mer

Det patenterade TP-länksystemet (torque parallel) är utvecklat av Volvo för att öka lastmaskinernas produktivitet, och håller lasterna rakt inom hela lyftområdet. Ytterligare fördelar är skopans stora tiltvinklar och överlägsen lyftkraft. Sikten ovanför pallaster är utmärkt, vilket hjälper till att göra L50F till en av de mest mångsidiga lastarna i sin klass.

## Ren, tyst och ekonomisk

Den tvärmonterade motorns vikt används som motvikt. Tvärmonteringen gör det enkelt att komma åt vid service, vilket minskar den tid som går åt för dagliga kontroller och rutinunderhåll.

## Stabilitet över svår terräng

Volvos hjullastare är utformade för arbete i svår terräng, med hög markfrigång och pendlande bakaxlar för stabilitet. 100 % differentiallås, manövrerat av föraren, finns på båda axlarna för optimerad drivning.

## Avancerat kylsystem

Kylarpaketet är konstruerat för optimal effektivitet i alla miljöer och kylvil av en termostatstyrd hydraulisk fläkt. Fläkten är kopplad till motorns styrenhet och fläkthastigheten justeras automatiskt för att hålla en konsekvent kylningstemperatur i både extrem hetta och kyla.



- Ekonomisk Stage IIIA Volvo D5D-motor.



- TP-länksystemet optimerar brytkraften.



- Högtippande skopa för bättre mångsidighet vid lastning av lastbilar.



- Parallell lyftning inom hela lyftområdet.
- Alla fördelarna med traditionellt Z- och parallellänksystem i samma konstruktion.



# UTFORMAD FÖR ATT KÖRAS.

Det är de små detaljerna som gör Volvo L50F till förarnas val. Mjuk hydrostatisk drivning och lastkännande hydraulik ger en perfekt balans mellan kraft och produktivitet. Helt låsbara differentier säkerställer att drivningen är optimerad även i de svåraste förhållanden.

## Dedikerade pumpar optimerar effekten

En lastkännande hydraulpump är hjärtat i L50F. Till skillnad mot en kugghjulspump med fast displacement, som ger samma oljevolym oavsett belastning, matar den lastkännande pumpen bara den oljevolym som krävs för jobbet. Det hjälper till att spara bränsle, sliter inte i onödan på pumpen och ger lägre hydrauloljetemperatur.

En separat pump hanterar servostyrningen. Det garanterar att full styreffekt bibehålls även vid arbete med full kapacitet.

## Ökad produktivitet tack vare högre hastighet och snabbare transporter

Extrautrustningen "Hög körhastighet" ger hastighet upp till 40 km/h. Det ger en tydlig fördel om maskinen hela tiden körs mellan arbetsplatser, används för att leverera material på arbetsplatsen eller används vid lasta-bära-tillämpningar med relativt långa körsträckor.

## Äkta fyrhjulsdrift

Vid extrema förhållanden kan optimala prestanda endast garanteras om alla fyra hjulen har tillgång till full effekt. För att uppnå detta har både fram- och bakaxeln försetts med låsbara differentier. När föraren aktiverar differentialsjärrarna får alla fyra hjulen lika mycket kraft och kan ge lika mycket drivkraft vid samma varvtal.

## Hydrostatisk effektivitet

Volvo har lagt stor konstruktionsmöda på den hydrostatiska transmissionen i L50F. Prioriteringar är mjuk hastighetsökning vid känsliga arbeten, till exempel pallhantering, men även hög effektöverföring vid krävande förhållanden.

Växellådan har två växlar, tre växlar med utrustning "hög körhastighet", för möjlighet till hög transporthastighet, samt överbelastningsskydd för att förhindra överhettning och överbelastning av motorn.

Den kombinerade broms- och kryptörningspedalen ger ytterligare en regleringsnivå. Ett lätt tryck på bromspedalen saktar in lastmaskinen med hjälp av transmissionen.

Vid hårdare tryck aktiveras maskinens våta bromsar. Detta kan användas för att hålla lastmaskinen vid arbete på en sluttning.



- Låsbara differentier ger 100 % drivning.



- Öppet redskapsfäste för god sikt.



- Kraftig konstruktion passar alla tillämpningar.



- Volvos snabbfästen passar befintliga och nya redskap.



- Stort urval av redskap för att passa speciella behov.
- Full styreffekt oavsett last.
- Hög körhastighet (extrautrustning) ger en snabbare maskin för högre produktivitet.



# COMFORT-CARE-HYTT NAMNET SÄGER ALLT.

Förarens säkerhet och bekvämlighet är tillgodosedd i Volvo Care-hytten. Hytten är konstruerad för att ge föraren hög skyddsnivå, och detta kompletteras med hög komfortnivå och utmärkt runtomsikt.

## Komfort och produktivitet

När du slår dig ned i Volvo L50F-hytten ser du tydligt att man lagt ned en hel del möda på dess utformning. Från de stora möjligheterna att ställa in stolen och styrningen till reglagens ergonomiska utformning framgår det att föraren står högt på prioriteringslistan.

Runtomsikten är utmärkt och de helglasade dörrarna och smala hyttstolparna gör det enkelt att se sidorna. Sikten över lastaren är också utmärkt, med branschens bästa överblick över pallaster.

Hytten är monterad på dämpade, viskosa fästen, vilket ger låga buller- och vibrationsnivåer. Det hjälper till att bibehålla komforten även under de längsta arbetsdagarna.

Värme- och ventilationssystemet är utformat för att ge snabb borttagning av imma, och har munstycken för riktad, filtrerad, värmd eller kyld luft, exakt där den behövs.

Ett helautomatiskt luftkonditioneringsystem är standard.

## Multifunktionsspak (joystick)

Multifunktionsspaken går lätt och är enkel att använda vilket gör det enkelt att styra lastaren. En separat spak används för hydraulfunktionerna och ett låsläge ger kontinuerligt hydraulflöde till redskap som till exempel en sopvals.

Multifunktionsspaken har också knappar för olika funktioner och för snabb växling mellan körning framåt och bakåt. Differentiallås och växelläge kan också aktiveras på detta enda reglage.

## All information du behöver

På instrumentpanelen får du tydlig och lättförståelig information.

På huvuddisplayen visas viktig körinformation, till exempel motorvarvtal, och serviceuppgifter visas via undermenyer.

Bränslenivå samt hydraulolja- och motortemperatur visas med lätt avlästa analoga mätare.

Volvos programmerbara Contronic-knappsats kan användas för att visa servicedata.



- Deluxe-säte med högt ryggstöd för optimal komfort.



- Enspaksreglage med integrerad tredje funktion (extrautrustning).



- Rymlig hytt ger komfort och sikt.



- Instrumenten visar all information du behöver.
- Ergonomisk reglageplacering.
- Med fyrspaksreglage (extrautrustning) får du enkel, bekväm styrning på fingertoppsavstånd tack vare den låga spakraften, och du får även möjlighet att använda hydrauliska redskap som kräver två hydraulfunktioner.

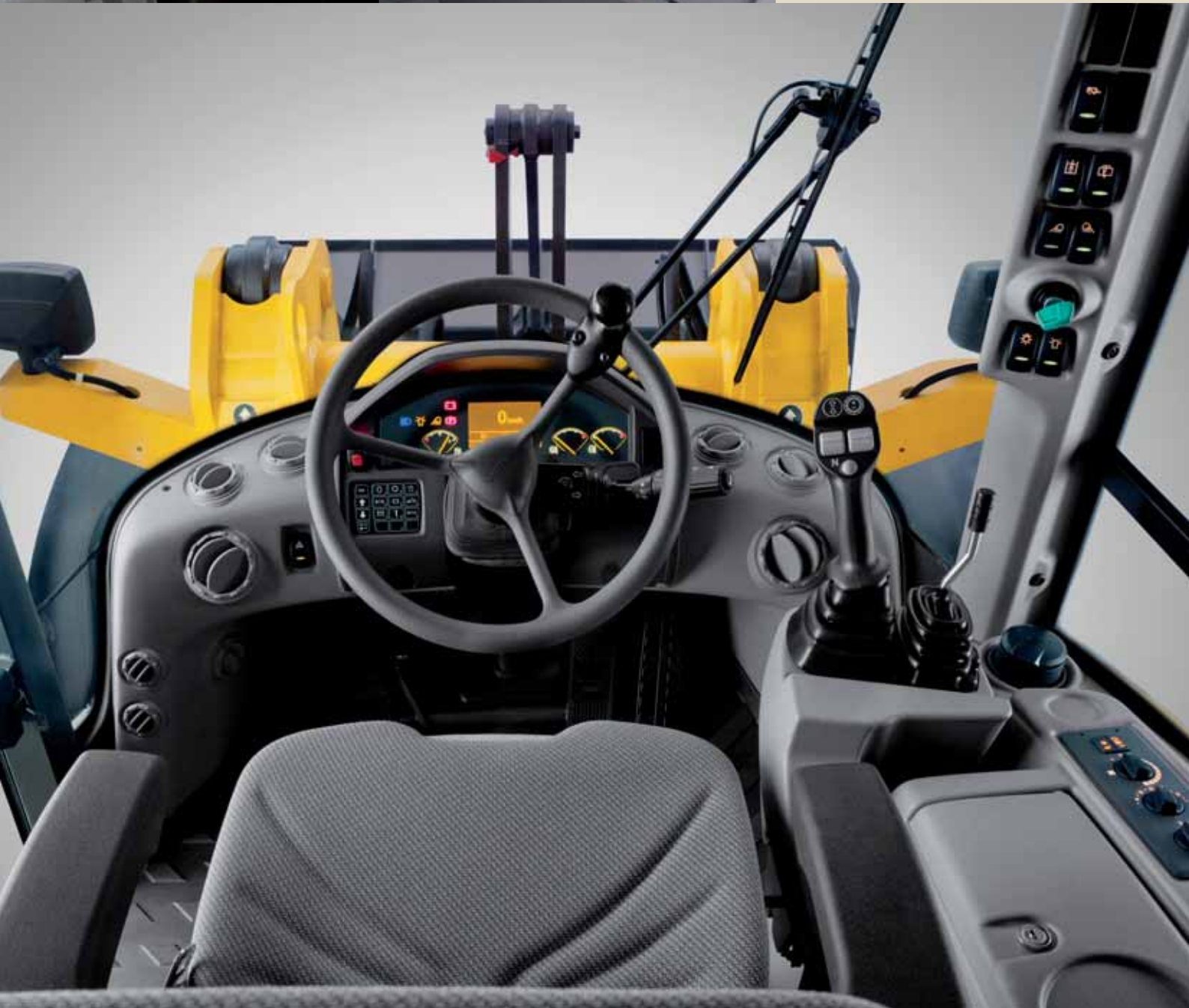

- Filtrerat ventilationssystem.

# VOLVO-FUNKTIONER SOM FÅR DIG ATT LIGGA FÖRE.

## Se mer, gör mer

- Extra stark arbetsbelysning ger extra bra ljus vid arbete i mörker.

## Tvärställd motor

- Motorn är monterad bakom bakaxeln för optimal balans och utmärkt tillgång vid service.

## Fullständig filtrering i hytten

- Med fönstren stängda kan föraren andas filtrerad luft. Det ger bra arbetsförhållande för föraren vid dammiga förhållanden.

## Differentialer med 100 % låsning

- Både fram- och bakaxeln har differentialer med fullständig låsning.

## Permanentmorda bakaxellagringar

- Ger mer drifttid och längre livslängd

## Strålande stabilitet

- Pendlande bakaxel och robust central ledpunkt ger strålande stabilitet.



### **Volvo Care Cab**

- Hytten är säker, tyst och bekväm och har utmärkt runtomsikt.

### **Bra skoptiltvinklar**

- TP-länksystemet ger en stor bra skoptiltvinklar för kortare cykeltider.

### **Nya eller befintliga redskap**

- Du kan välja mellan „Z“- eller Volvo-redskapsfäste för montering av nya eller befintliga redskap.

### **Snabbare maskin**

- Hög körhastighet (extrautrustning) ökar produktiviteten och minskar cykeltiderna.



### **TP-länksystem (Torque Parallel)**

- Utmärkt brytkraft från marknivå upp till lyftområdets överkant och hela vägen däremellan, plus fördelen med parallell rörelse.

# HÅRT ARBETE BLIR ENKELT.

Att det ska vara enkelt att utföra rutinunderhåll är en nyckelpunkt vid utformningen av Volvo L50F. Lyft på den bakre motorhuven och se hur lätt du kommer åt alla rutinservicepunkter. Lägg märke till hur luftkonditioneringskondensorn kan fällas ut för enkel rengöring. Det är också enkelt att tanka, tack vare det stora påfyllnadsröret. Och inte behövs det någon tratt vid påfyllning från en dunk.

## Säkerheten främst

Du kliver in i hytten via breda fotsteg, och för ytterligare säkerhet finns handtag som är lätta att nå.

## Långa serviceintervall

Serviceintervallen har fastställts efter omfattande fälttester. Under normala arbetsförhållanden är serviceintervallen för motorn 500 timmar, för axlarna 1 000 timmar och för hydraulolja och filter 1 500 timmar.

Alla smörjningspunkter är tydligt markerade och lättåtkomliga. På bara några minuter kan lastmaskinen vara kontrollerad och klar för en dags hårt arbete.

## Byggt för lång livslängd

Alla Volvos anläggningsmaskiner måste genomgå stränga hållbarhetstester.

Vi har också tänkt på slitage, även när det gäller elutrustning och kablar, som håller hög standard.

## Skydd mot stöld och vandalism

Lås finns på motorhuven, bränslelocket, batterilådan, hyttens dörrar, det inre förvaringsfacket och filterkåpan.

Stöldskydd finns som tillval.

## Reversibel kylfläkt

En helautomatisk reversibel kylfläkt finns som tillval. Den rekommenderas vid tillämpningar där den luft som sugts in i kylaren kan innehålla mycket skräp. Vid användning kommer den reversibla fläkten att sakta in, stanna och sedan köras åt andra hållet. Det gör att skräp som fastnat i motorhuvens nätfilter blåses bort. Systemet rensar även bort skräp som dragits in i kylarpaketet.

## Volvo mår om miljön

Mer än 95 % av maskinens vikt kan återvinnas.

Bränsletankloppet håller tätt så att bränslet inte kan läcka ut om maskinen skulle välta.

För att underlätta oljebyte och minska risken för spill av motorolja och hydraulolja finns särskilda slangar som medföljer maskinen.

Hydraultanken, liksom fram- och bakaxlarna har en skyddsventil i avluftningsfiltret, för att minimera läckage om maskinen skulle välta.

Varje maskin har en miljödeklaration som följer med från fabriken.



- Säkert och enkelt insteg i hytten.



- Reversibel fläkt för svåra förhållanden.



- Luftfilter med dubbla insatser ger fullt skydd.



- Volvo originaldelar skyddar din investering.
- Lättillgänglig service.



# SPECIFIKATIONER

## Motor

Volvo rak, fyrcylindrig, fyrtakts, vattenkyld, turboladdad dieselmotor med direktinsprutning. EPA Tier 3/EU steg IIIA-godkänd. Luftrenare: 1. Pappersfilter med indikator i hytten / 2. Säkerhetsfilter.

<b>Motor</b>	D5DCBE3
<b>Bruttoeffekt vid</b>	2200 r/min
<b>SAE J 1995</b>	87 kW - 117 hp
<b>Nettoeffekt vid</b>	2200 r/min
<b>SAE J 1349 - DIN ISO 1585</b>	85 kW - 115 hp
<b>Max. vridmoment vid</b>	1600 r/min
<b>SAE J 1349 netto - DIN ISO 1585</b>	478 Nm
<b>Cylindervolym</b>	4.76 l
<b>Cylinderdiameter</b>	108 mm
<b>Slaglängd</b>	130 mm

## Elsystem

<b>Märkspänning</b>	24 V
<b>Batterispänning</b>	2 x 12 V
<b>Batterikapacitet</b>	2 x 90 Ah
<b>Generator, nominell strömstyrka</b>	1540/55 W/A
<b>Startmotor, effekt</b>	4.0 kW

## Drivlina

Hydrostatatransmission, växling under belastning, både vid byte av körriktning (framåt och bakåt) och mellan växlar. Maximal dragkraft kan uppnås på alla växlar. Krypkörnings-/bromspedal för variabel reglering av hastighet och effekt. Styrspak med flera funktioner för byte av körriktning (framåt-bakåt), differentialsjärr och användning av hydraulfunktionerna.

<b>Pendling vid hjul, max.</b>	360 mm
<b>Spårvidd</b>	1730 mm
<b>Pendlingsvinkel</b>	±12°

## Däck

<b>Storlek</b>	17.5-25
<b>Fälg</b>	14 x 25 ET25

Differentialspärrar: hydrauliskt ansatta 100 % differentialsjärrar på båda axlarna.

Ram: Kraftig fram- och bakram, robotsvetsad. Styrled för optimal manövrerbarhet och pendlande bakaxel för optimal drivning.

<b>Hastighet, max.:</b>	Standard	Hög körhastighet
<b>Ettans växel framåt/bakåt</b>	0-5 km/h	0-5 km/h
<b>Tvåans växel framåt/bakåt</b>	0-20 km/h	0-17 km/h
<b>Treans växel framåt/bakåt</b>		0-40 km/h

\* Extrautrustning

## Volymmer vid service

<b>Motor</b>	14 l
<b>Bränsletank</b>	160 l
<b>Framaxel, totalt</b>	18 l
<b>Bakaxel, inklusive fördelningsväxellåda</b>	18.7 l
<b>Hydrautank, inklusive</b>	90 l

## Bromssystem

Färbroms: tillförlitligt, dubbelt bromssystem, hydrauliskt ansatt skivbroms via pumpackumulator.

1. Slitagefri hydrostatisk krypkörningsbroms / 2. Central skivbroms, ansatt via „krypkörnings-/bromspedalen“. Under första delen av pedälvägen aktiveras krypkörningsfunktionen. Den sista tredjedelen ansätter den centrala skivbromsen.

Parkeringsbroms: Skivbroms monterad på kardanaxeln.

## Hydraulsystem

Lastkännande hydraulsystem med självreglerande effektfördelning. Termostatkontrollerad oljekrets med integrerat kylsystem. Hydraulmanöverventil: Servostyrd, dubbelverkande manöverventil med trespolsystem, med primära och sekundära tryckventiler.

1. Lyftfunktion / 2. Tiltfunktion / 3. Ytterligare funktion för hydraulisk snabbkoppling, lås upp, neutral, lås.

Hydrauloljefilter: Kombinerad sug- och returfilterpatron med 10 µm filter. Filtret kan bytas utan att hydrauloljetanken behöver tömmas.

Axialkolvpump

<b>Flöde</b>	132 l/min
<b>Vid motorvarvtal</b>	2200 r/min
<b>Övertrycksventilens tryck</b>	26 MPa

## Styrning

Lastkännande hydrostatisk styrning. Styrpump: kuggjulspump  
Styrcylinder: 2 dubbelverkande styrcylinder.

Styrning:

<b>Vinkel i ramstyrning</b>	±40°
-----------------------------	------

Styrpump:

<b>Flöde</b>	64 l/min
<b>Vid motorvarvtal</b>	2200 r/min
<b>Övertrycksventilens tryck</b>	22 MPa

## Länksystem

<b>Länksystem</b>	TP
<b>Lyftcylindrar</b>	2
<b>Tiltcylindrar</b>	1
<b>Lyfttid (lastad)</b>	6.4 s
<b>Sänkningstid (tom)</b>	3.9 s
<b>Tippningstid</b>	1.6 s

## Bullernivåer\*\*

<b>Ljudtrycksnivå (LpA) vid förarplatsen</b>	70 dB(A)
----------------------------------------------	----------

(Mätning enligt ISO 6396)

<b>Ljudeffektnivå (LWA) runt maskinen</b>	102 dB(A)
-------------------------------------------	-----------

(Mätning enligt 2000/14/EG med tillämpliga bilagor och mätmetod enligt ISO 6395)

## Helkroppsvibrationer

Helkroppsvibrationsvärdena och deras osäkerhet vid driftförhållandena i olika tillämpningar, när maskinen används som avsett, överensstämmer med informationen i ISO/CEN teknisk rapport ISO/TR25398.

\* OBS! Osäkerheter i visst buller värden (t.ex. osäkerhet i produktionen och mätinstrument) beräknas i enlighet med ISO 6395:2008 för ljudeffektnivån runt maskinen och ISO 6396:2008 för ljudtrycksnivån vid operatörens position.

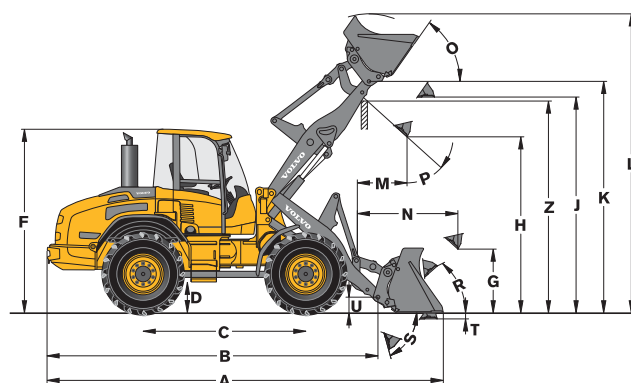
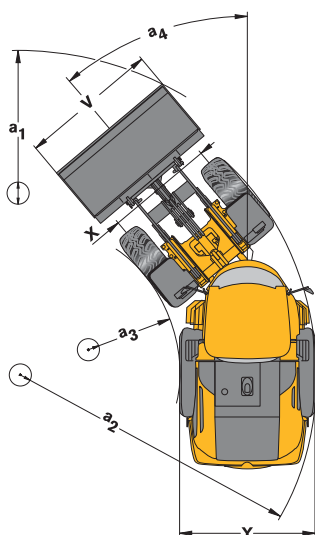

Data enligt typ av skopa		Universal		Lätta material		4-i-1	Högtippande
L50F med TP-länksystem, TPV-redskapsfäste (gjuten version) och 17.5-25-däck							
Volym (rågad)	m <sup>3</sup>	1.5	1.6	1.8	2.0	1.4	2.3
Materialets densitet	kg/m <sup>3</sup>	1900	1700	1500	1300	1900	1000
Statisk tippplast, rakt (ISO 14397)	kg	6560	6510	6400	6290	6080	5550
Statisk tippplast, full sväng 40° (ISO 14397)	kg	5810	5750	5670	5570	5390	4910
Hydraulik max. lyftkapacitet	kN	86.5	86	84.5	83	81.5	73
Brytkraft	kN	72	69	64	58	65	-
A Total längd	mm	6460	6495	6580	6690	6560	7030
L Lyfthöjd, max	mm	4880	4900	4980	5235	4905	5915
V Skopbredd	mm	2250	2250	2250	2250	2250	2250
a <sub>1</sub> Vändradie	mm	10360	10385	10435	10505	10475	10740
T Grävdjup	mm	95	95	95	95	130	105
H Tiphöjd, 45°	mm	2865	2845	2775	2695	2745	4330
M Räckvidd vid max. höjd	mm	965	1000	1040	1115	965	1505
N Räckvidd, max.	mm	1810	1830	1890	1970	1810	2710
Tjänstevikt	kg	9410	9430	9420	9450	9670	9890

L50F med TP-länksystem, TPV-redskapsfäste och 17.5-25-däck	
B	5380 mm
C	2650 mm
D	435 mm
F	2980 mm
G	1000 mm
J	3525 mm
K	3780 mm
O	54 °
P	45 °
R	44 °
S	76 °
U	255 mm
X	1730 mm
Y	2190 mm
Z	3535 mm
a <sub>2</sub>	4760 mm
a <sub>3</sub>	2540 mm
a <sub>4</sub>	40 °

Data enligt typ av skopa		Universal		Lätta material		4-i-1	Högtippande
L50F med TP-länksystem, TPZ-redskapsfäste och 17.5-25-däck							
Volym (rågad)	m <sup>3</sup>	1.6	1.8	2	2.5	1.4	2.3
Materialets densitet	kg/m <sup>3</sup>	1800	1600	1400	1100	1900	1100
Statisk tippplast, rakt (ISO 14397)	kg	6840	6730	6600	6540	6770	5960
Statisk tippplast, full sväng 40° (ISO 14397)	kg	6050	5960	5840	5790	6000	5280
Hydraulik max. lyftkapacitet	kN	90	88.5	86.5	85	88.5	78
Brytkraft	kN	74	68	61	53	71	-
A Total längd	mm	6400	6480	6590	6740	6430	6890
L Lyfthöjd, max	mm	4840	4900	4915	5170	4825	6200
V Skopbredd	mm	2250	2250	2250	2250	2250	2250
a <sub>1</sub> Vändradie	mm	10325	10370	10440	10530	10355	10635
T Grävdjup	mm	100	100	100	95	60	95
H Tiphöjd, 45°	mm	2900	2845	2770	2660	2890	4230
M Räckvidd vid max. höjd	mm	880	930	1005	1100	890	1350
N Räckvidd, max.	mm	1725	1775	1850	1950	1740	2540
Tjänstevikt	kg	9330	9370	9350	9400	9570	9780

L50F med TP-länksystem, TPZ-redskapsfäste och 17.5-25-däck	
B	5385 mm
C	2650 mm
D	435 mm
F	2980 mm
G	1000 mm
J	3525 mm
K	3780 mm
O	55 °
P	45 °
R	45 °
S	75 °
U	255 mm
X	1730 mm
Y	2190 mm
Z	3455 mm
a <sub>2</sub>	4760 mm
a <sub>3</sub>	2540 mm
a <sub>4</sub>	40 °

Data med lastgaffel		TPV-redskapsfäste	TPZ-redskapsfäste
Tyngdpunkt 500 mm			
Tippplast, full sväng (ISO 14397)	kg	4810	5100
Nyttolast enligt EN 474-3, 60/80 %	kg	2880 / 3640	3060 / 4000
Nyttolast 80 %, transportläge, 40° full sväng	kg	4000	4000

# SPECIFIKATIONER

## STANDARDUTRUSTNING

### Motor

Dieselmotor med direktinsprutning  
Extra bränslefilter  
Hjälp vid kallstart  
Torrt luftfilter  
Förberedd för förrenare  
Filterskärmar på luftintagen

### Elsystem

Generator 55 A

### Belysning

Huvudstrålkastare (halogen) hel/halv/  
asymmetrisk  
Arbetsbelysning (2 fram/2 bak)  
Parkeringsljus  
Baklyktor  
Bromsljus  
Körriktningsvisare  
Varningsblinkers  
Backljus  
Hyttbelysning

### Instrument och reglage

Multifunktionsspak (joystick)  
24 Volt-uttag för tillbehör  
Främre signalhorn  
Strömställare för varningsblinkers  
Säkerhetsspärr

### Elektroniskt informationssystem

Analog information om:  
Bränslenivå  
Motortemperatur  
Oljans temperatur i kraftöverföringssystemet  
Belysta färgkodade symboler (dioder) för:  
Färdriktning (framåt/bakåt)  
Körriktningsvisare (vänster/höger)  
Fövärmare (extrautrustning)  
Huvudstrålkastare  
Differentialspärrar  
Lastarmsfjädring (tillval)  
Manövrering av lastgaffel (tillval)  
Belysta röda symboler (dioder) med ljudsignal  
för:  
Parkeringsbroms  
Igensättning av luftfilter

Oljans temperatur i kraftöverföringssystemet

Motortemperatur  
Motoroljetryck  
Batteriladdning  
Returfilter  
Pekplatta med symboler och integrerade  
lysdioder för:  
Parkeringsljus  
Arbetsbelysning (fram/bak)  
Vindrutetorkare (bak)  
Roterande varningsljus.(tillval)  
Lastarmsfjädring på/av (tillval)  
Låsning och aktivering av Volvo-redskapsfästen  
Aktivering av joystick för ändring av köriktning  
Digital lysdioddisplay som aktiveras av dubbla  
funktionstangenter för:  
Införande och inhämtande av driftsinformation  
Funktionskontroll av stöldskydd  
(extrautrustning)

### Drivlina

Hydrostatisk drivning  
Av föraren aktiverade 100 % differentialsärrar  
på båda axlarna.  
Däck 17.5-25

### Hydraulsystem

Lastkännande hydraulik  
Axialkolpump  
Riktningventil med tre spolar  
Tredje hydraulkrets och kopplingar

### Hyttens utsida

ROPS/FOPS-hytt med flexibel upphängning  
Låsbar dörr  
Tonat säkerhetsglas runt om  
Vindrutetorkare (fram/bak)  
Vindrutespolare (fram/bak)  
Dörrstopp  
Utvändiga backspeglar (höger/vänster)  
Hyttfiltersystem

### Hyttens insida

Förarsäte som kan justeras på fyra olika sätt  
Vänster armstöd  
Luftkonditionering  
Värmare med luftfilter och defroster (fram/bak)  
Inställningsbar rattstam  
Säkerhetsbälte  
Solskydd  
Hyttfilter  
Klädkrok  
Mugghållare  
Hammare för nödsituationer  
Förvaringsutrymme i hytten  
Backspeglar (vänster/höger)

### Arbetsutrustning

Automatisk skopavjämner  
Hydrauliskt snabbkopplingsfäste för redskap

### Kaross

Stänkskärmar (fram/bak)  
Skärmförlängningar (tillval)  
Låsbar motorhuv  
Låsbart lock till bränsletank  
Vertikalt avgasutblås  
Bogseranordning  
Lyftöglor  
Surrningsöglor

### Internationella standarder för maskiner och tillverkning

Kvalitet: DIN/ISO 9001  
Säkerhet: CE-villkor  
Maskindirektivet 2006/42/EG  
ROPS ISO 3471  
FOPS ISO 3449  
Tjänstevikt ISO 7131  
Tippplast/nyttolast: ISO 14397-1  
EMC (Elektromagnetisk kompatibilitet)  
89/336/EEG plus bilagor  
Miljö: DIN/ISO 14001  
Bullerföreskrift: 2000/14/EC

## EXTRAUTRUSTNING

### Motorutrustning

Fövärmare  
Förrenare till luftfilter (Turbo II)  
Hög körhastighet  
Generator 80 A  
Tropiksats  
Luftförrenare, oljebadstyp  
Reversibel fläkt (tre lägen)

### Hydraulik

Hydraulanslutningar för  
4:e hydraulkrets  
Enspaksreglage med integrerad tredje funktion  
Trespaksreglage  
Fyrspaksreglage

### Hytt

Handgas  
Handkrypventil  
Radio  
CD-radio  
Ytterligare transportbelysning  
Förarsäte med luftfjädring  
Förarsäte med värme och luftfjädring  
Ljudisolering  
Skjutfönster i hyttidörren

### Arbetsutrustning

Lastarmsfjädring  
Förlängd lyftarm, Long Boom

### Miljö

Biologiskt nedbrytbar hydraulolja

### Säkerhet

Stöldskyddssystem  
Strålkastarskydd  
Baklykteskydd  
Roterande varningsljus  
Akustisk backsignal  
Motorhuvsskydd  
Vindruteskydd, fram  
Vindruteskydd, bak  
Buksekydd, fram/bak  
Arbetsbelysningskydd, fram/bak  
Xenon-arbetsbelysning, fram/bak  
Xenon-arbetsbelysning, fram





Volvo Construction Equipment är annorlunda. Våra maskiner är ritade, byggda och servade på ett annorlunda sätt. Den skillnaden kommer från ett ingenjörsmässigt arv som formats de senaste 175 åren. Ett arv som handlar om att sätta människan som använder produkterna främst. Det handlar om att hjälpa användaren vara säkrare, mer bekväm och mer produktiv. Om miljön vi alla delar. Resultatet av detta är ett växande utbud av maskiner och ett globalt servicenätverk ägnat åt att låta dig få mer gjort. Människor världen över är stolta att använda Volvo. Och vi är stolta över vad som gör Volvo annorlunda – **More care. Built in.**



*Alla produkter är inte tillgängliga på alla marknader. En följd av vår strävan till ständig förbättring är att vi behåller rätten att ändra produkternas specifikationer och utformning utan särskilt meddelande. Illustrationerna visar inte nödvändigtvis maskinernas standardutförande.*

# **VOLVO**

**Volvo Construction Equipment**  
[www.volvo.com](http://www.volvo.com)

PUB 12C1005021  
2010.03  
Volvo, Global Marketing

Swedish  
CWL