

V O L V O



Volvo Kompaktlastere 6,1 t 75 hk

L35

VOLVO CONSTRUCTION EQUIPMENT

L35

Takle en rekke forskjellige oppgaver på et enkelt og raskt vis takket være den kraftige og komfortable L35 – kompakt i størrelse for effektive lastesykluser på trange steder.



En kompaktlaster med stort potensiale

Den allsidige L35 opereres pålitelig i trange rom og ujevnt terreng. Denne kompakthjullasteren har rask styring og samkjørte funksjoner, samt eksepsjonell trekk-, bryte- og løftekraft som man vanligvis bare finner på større maskiner. Og krav til operatørfaring er omtrent null, med enkel førerhusinngang, klasseledende utsikt, intuitive kontroller og eksklusive alternativer. Alt ender opp med produktive og mer effektive lastesykluser.



Rask og manøvrerbar

- Unike portalaksler: bransjeledende bakkeklaring
- Unik elektrohydraulisk Flow Sharing-hydraulikkentral: raske og samkjørte aggregatfunksjoner, samt tilleggshydraulikk
- Uavhengige hydraulikkpumper: aggregatfunksjoner og styring kan betjenes samtidig
- Pendlende rammeledd, 100 % differensialsperrer på begge aksler: enestående trekkraft



Allsidig

- Kompakt design: enkel betjening på trange steder
- Høy løfte-/brytekraft, enestående tilt inn/ut-vinkler
- 100 % parallellføring med gaffler
- Redskapsfester, med proporsjonal 3.-funksjon tilleggshydraulikk som standard
- En rekke redskaper og hydraulisk utstyr



Komfortabel

- Enkel tilgang til førerhuset
- Klasseledende sikt
- Justerbar og avfjæret førerstol og høyre armlene
- Justerbar rattstamme
- Kombinert krypkjøringspedal (inch) og bremsepedal



Lettforståelige betjeningselementer

- Multifunksjonsspak med integrert 3.-funksjon som standard, 4.-funksjon som ekstrautstyr
- 5"-skjerm, betjent via navigasjonshjul
- Eksklusive alternativer: løft- og tiltautomatikk med begrensning, hastighetsbegrensere for løft- og tiltfunksjon
- Flere justerbare innstillinger

Designet for høy driftstid



- Overvåking av maskintilstand
- Lange serviceintervaller
- Tilgang til servicepunkter fra bakkenivå
- Telematikkbaserte servicer og løsninger

Volvo L35H i detaljer

Motor

Volvo 4-syl., Common Rail, dieselmotor i samsvar med EU's Stage V miljøforskrifter.

Luftfilter:

1. Papirfilter med indikator i førerhuset
2. Sikkerhetsfilter

Eksosetterbehandlingssystem:

Avkjølt eksosgassresirkulering (EGR), dieseloksidationskatalysator (DOC) og dieselpartikkelfilter (DPF).

Motor	Volvo	D3,3H
Maks. effekt ved	o/min	2 720
SAE J1995 brutto	kW	55,4
	hk	75
Maks. dreiemoment ved	o/min	1 500
SAE J1995 brutto	Nm	265
Økonomisk arbeidsområde	o/min	1 300 - 2 100
Volum	l	3,3
Sylinderdiameter	mm	94
Slaglengde	mm	120

Elektrisk system

Contronic elektronikkssystem med sentralvarsling og summer, gir tydelig og lettlest informasjon på den 5" TFT-skjermen som er montert på A-stolpen. Navigasjonshjulet tillater enkel og selvforklarende navigering i informasjonspanelet med hovedmeny, undergrupper, en rekke innstillinger og tilpassede justeringer.

Indikatorer og kontrollamper er tilgjengelig for forskjellige styre- og overvåkningsfunksjoner.

En alarm vil lyde og et sentralvarselsymbol vil blinke dersom unormale driftsverdier eller feilmeldinger oppstår.

Målere er tilgjengelig for kjølevæsketemperatur og drivstoffnivå.

En sikringstester er tilgjengelig i sikringsboksen, slik at maskinførerne kan utføre grunnleggende feilsøk for å redusere diagnosetiden.

Spennning	V	12
Batterikapasitet	Ah	100
Dynamokapasitet	W/A	1 260 / 90
Startmotoreffekt	kW	3

Drivverk

Den hydrostatiske transmisjonen tillater veksling mellom hastighetsområder uten avbrudd i trekkraften.

Maksimal trekkraft er tilgjengelig i alle hastighetsområder, uavhengig av kjøretretningen.

En enkelt "inch-/bremsepedal" gir lettbetjent variabel hastighetskontroll og enkel kraftoverføring til hjulene med konstant motorturtall.

Alle betjeningselementene for transmisjonen som; Forover, Nøytral, Revers og differensialspærre er alle enkle å betjene fra den høyre flerfunksjonsspaken. Dette sikrer suveren ergonomi og større effektivitet ved alle bruksområder takket være enhåndsbetjening av maskinen.

To stive portalakslar gir høy holdbarhet og klasseledende bakkeklaring.

Det pendlende rammeleddet og firehjulsdriften gir god bevegelighet under alle terrengforhold.

De 100 % differensialspærrene i begge akslingene muliggjør liten dekkslitasje på hardt underlag med maksimal trekkraft i mykt terreng.

Pendlingsvinkel \pm ° 10

Hjulpendling, maks. mm 260

Sporvidde mm 1 532

Kjørehastighet, forover/bakover

1.-gir km/t 6 / 8

2.-gir km/t 20 / 30

Lavhastighetsversjon

1.-gir km/t 6

2.-gir km/t 20

Høyhastighetsversjon

1.-gir km/t 8

2.-gir km/t 30

Påfyllingsvolum ved service

Tilgang fra bakkenivå, drivstoffpåfylling og hydraulikkoljepåfylling er godt beskyttet under motorpanseret.

Drivstofftank l 84

Motorolje l 11,2

Motorens kjølevæske l 11

Hydraulikkttank l 54

Akselolje, foran l 12,2

Akselolje, bak l 13,5

Hydraulikksystem

Arbeidshydraulikk med elektrohydraulisk styrt hydraulikksentral.

Oljetilførsel: En tannhjulspumpe gir olje til arbeidshydraulikken.

Hydraulikksentral: Elektrohydraulisk styrt hydraulikksentral med 3 dobbeltvirkende sleider.

Løftefunksjonen har fire stillinger: løft, holde (midtstilling), senk og flytstilling.

Tiltsfunksjonen har tre stillinger: tilt inn, holde (midtstilling) og tilt ut.

Tredjefunksjonen (tilleggshydraulikk) har tre stillinger: låse opp redskapsfestet, midtstilling og låse redskapsfestet. Den kan drive hydraulisk utstyr slik som en feiekost, flerfunksjonsskuffe, etc. Individuelle justeringer av oljemengde gjøres via navigasjonshjulet.

En uavhengig fjerdefunksjon (tilleggshydraulikk, ekstrautstyr) er tilgjengelig for å drive hydraulisk utstyr (justerbart snøskjær, vinklingsbar feiekost etc.). Individuelle justeringer av oljemengde gjøres via navigasjonshjulet.

Filtering: Fullflødefiltrering gjennom 10 mikron (absolutt) filterpatron i et kombinert suge-/returfilter.

Kjøling: Termostatstyrt oljekjøler (rask oppvarming, optimalisert kjøling). Elektronisk temperaturstyrt hydraulisk drevet kjølevifte med viftehastighetsovervåking.

Maks. arbeidstrykk	MPa	24
Oljemengde	l/min	69
ved motorturtall	o/min	2 720
Arbeidstrykk, servosystem	MPa	2,2

Lasteaggregat

Z-lenk lasteaggregat gir høy brytekrift i tillegg til god parallellføring takket være Volvo's lasteaggregatgeometri.

Torque Parallel-lasteaggregat (TP) er også tilgjengelig som ekstrautstyr for å gi større brytekrift gjennom hele tiltvinkelen.

Lasteaggregat	Z-lenk / TP-lasteaggregat
Løftesyndre	2
Tiltsyndre	1
Løftetid (belastet)	s 5,5
Senketid (tom)	s 3,5
Tømmetid	s 1,2

Styresystem

Midtplassert pendlende rammeledd med elastiske endestoppere. Hydrostatisk styring drevet av en tannhjulspumpe som tillater presis styring selv ved lavt motorturtall. Å styre maskinen påvirker ikke hastigheten til lasteaggregatet f.eks. ved løfting av last. Styretrykket overvåkes av en egen sensor.

Styresylindre		1
Arbeidstrykk	MPa	18,5
Maks. oljemengde	l/min	33
Maks. styrevinkel	± °	40

Bremsesystem

Driftsbremser: en inch-/bremsepedal gir hydrostatisk og slitasjefri bremsing i første del for presis tilnærming; hvis den trykkes videre inn overtar skivebremsen på forakselen som virker på alle fire hjulene og stopper maskinen.

Parkeringsbremser: Mekanisk betjent trommelbremse, plassert på bakakselens fordelerkasse, som virker på alle fire hjulene.

Hjul og dekk

Størrelse	405 / 70 R20
-----------	--------------

Førerhus

Førerhuset er testet og godkjent i henhold til ROPS (ISO 3471), FOPS (ISO 3449, Nivå 2) og ISO 6683 som omfatter Operator Restraint System. Førerstolen har justerbar fjæring med flere innstillingsmuligheter og et uttrekkbart oransje sikkerhetsbelte.

Instrumentering: All viktig informasjon vises i 5" TFT-skjermen som er plassert på A-stolpen og lett kan sees av maskinføreren. Navigasjonshjulet gir rask tilgang til alle maskinfunksjoner, individuell innstilling av ekstrautstyr og avlesning av maskindata.

Varmer og defroster: Oppvarmet av motorens kjølevæske, filtrert friskluft og vifte med individuelle manuelle hastighetsinnstillinger. Luftdyser for alle vindusflater.

Ren luft sikres ved at frisk luft utenfra filtreres gjennom et stort filterelement før den går inn i førerhuset og fordeles der.

Lydnivå

Lydtryknivå ved førerplassen i henhold til ISO 6396:

L _{pA}	dB	75
-----------------	----	----

Utvendig lydeffektnivå i henhold til ISO 6395 og EU's støydirektiv 2000/14/EC:

L _{WA}	dB	101
-----------------	----	-----

Spesifikasjoner

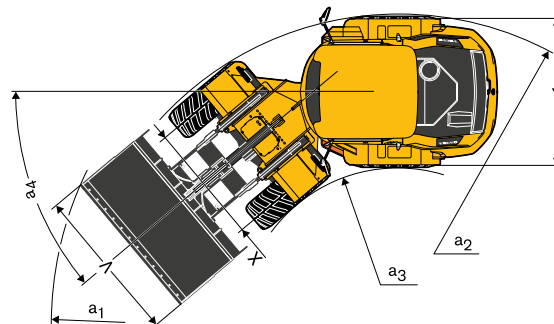
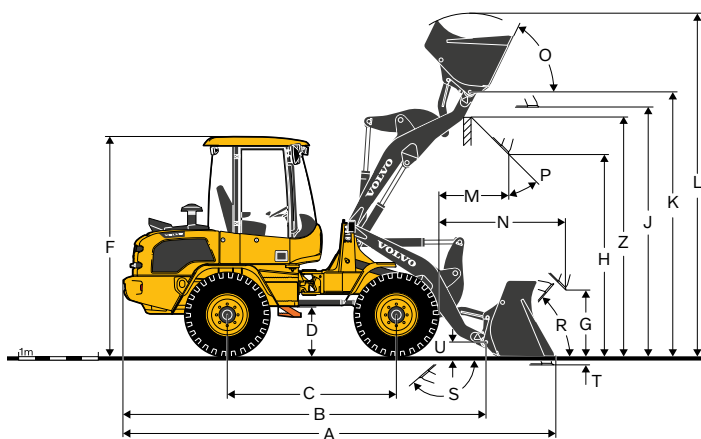

Beskrivelse	Enhet	L35H Z-LENK med 405/70 R20 dekk
B	mm	4 625
C	mm	2 150
D	mm	500
F (inkl. antenne)	mm	2 820
G	mm	935
J	mm	3 150
K	mm	3 350
O	°	66
P	°	45
R	°	42
S	°	136
U	mm	200
X	mm	1 532
Y	mm	1 939
Z	mm	3 050
a ₂	mm	4 050
a ₃	mm	2 055
a ₄	°	±40

Beskrivelse	Enhet	L35H Z-LENK	
		ISO 2B	ISO 3B
Med pallegaffel Tyngdepunkt 500 mm			
Nyttelast iht. EN 474-3, 60/80 %	kg	1 950 / 2 500	1 950 / 2 600

Beskrivelse	Enhet	L35H Z-LENK		
		STANDARD (GENERAL PURPOSE)	Lettmaterialsuffe	4-in-1
L35H Z-LENK med 405/70 R20 dekk, Z-redskapsfeste				
Utstyrnummer		CL11391117	CL11391112	CL11391232
Volum, toppet	m ³	1,2	1,5	1
Materialtetthet	kg/m ³	1 800	1 300	1 900
Statisk tippelast, rett (ISO/DIS)	kg	4 900	4 600	4 450
Statisk tippelast, full sving 40° (ISO / DIS)	kg	4 350	4 050	3 950
Hydraulisk løftekapasitet, maks.	kN	62	58	59
Brytekraft	kN	61	43	53
A Total lengde	mm	5 420	5 690	5 685
L Løftehøyde, maks.	mm	4 325	4 510	4 295
V Skuffebredde	mm	2 100	2 000	2 000
a ₁ Klaringsirkel	mm	8 990	9 060	9 060
T Gravedybde	mm	90	90	90
H Tømmehøyde	mm	2 670	2 490	2 495
M Rekkevidde ved maks. høyde	mm	745	945	820
N Rekkevidde, maks.	mm	1 565	1 740	1 595
Driftsvekt	kg	6 150	6 200	6 350



Spesifikasjoner

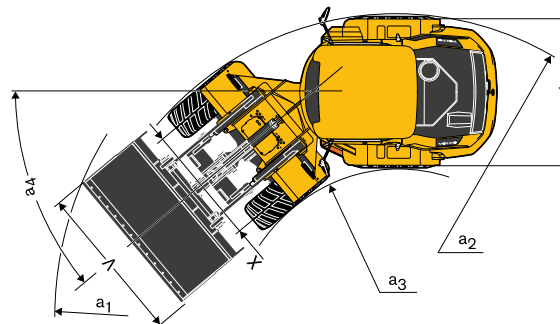
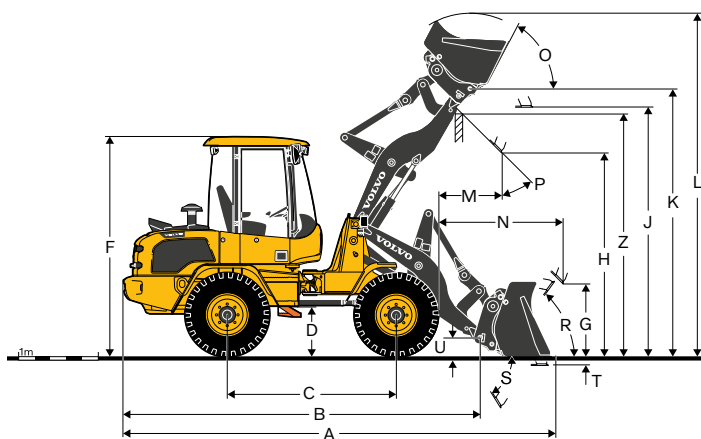

Beskrivelse	Enhet	L35H TPV	
		L35H med 405/70 R20 dekk	
B	mm	4 570	
C	mm	2 150	
D	mm	500	
F (inkl. antenne)	mm	2 820	
G	mm	890	
J	mm	3 135	
K	mm	3 380	
O	°	63	
P	°	45	
R	°	45	
S	°	58	
U	mm	250	
X	mm	1 532	
Y	mm	1 939	
Z	mm	3 135	
a ₂	mm	4 050	
a ₃	mm	2 055	
a ₄	°	±40	

Beskrivelse	Enhet	L35H TPV
Med pallegaffel Tyngdepunkt 500 mm		
Nyttelast iht. EN 474-3, 60/80 %	kg	1 725 / 2 300

Beskrivelse	Enhet	L35H TPV		
		STANDARD (GENERAL PURPOSE)	Lettmateralskuffe	4-in-1
L35H med 405/70 R20 dekk, TPV-redskapsfeste				
Utstyrnummer		CL11391073	CL11391074	CL11391235
Volum, toppet	m ³	1,0	1,2	0,9
Materialtetthet	kg/m ³	1 800	1 400	1 800
Statisk tippelast, rett (ISO/DIS)	kg	4 200	4 100	3 950
Statisk tippelast, full sving 40° (ISO / DIS)	kg	3 750	3 650	3 500
Hydraulisk løftekapasitet, maks.	kN	64	63	60
Brytekraft	kN	52,5	48	50,5
A Total lengde	mm	5 490	5 590	5 695
L Løftehøyde, maks.	mm	4 385	4 430	4 350
V Skuffebredde	mm	2 000	2 000	2 000
a ₁ Klaringssirkel	mm	8 925	8 985	9 050
T Gravedybde	mm	55	55	55
H Tømmehøyde	mm	2 590	2 520	2 455
M Rekkevidde ved maks. høyde	mm	805	885	830
N Rekkevidde, maks.	mm	1 615	1 680	1 590
Driftsvekt	kg	6 450	6 475	6 650



Utstyr

STANDARDUTSTYR

Motor

Dieselmotor, vannkjølt
Motor med dieseloksidasjonskatalysator (DOC) og dieselpartikkelfilter (DPF)
Ekstra drivstoffilter
Kaldstartinnretning
Luftfilter av tørr type med sikkerhetsfilter

Drivverk

Hydrostatisk fremdrift
Føreraktivert 100 % differensialsperr for begge akslinger
Dekk 405/70 R20

Elektrisk system

Dynamo 90 A, 1,26 kW
Hovedlykter (halogen)
full/dimmet/asymmetrisk
Arbeidslys, halogen (2 foran/2 bak)
Parkeringslys, foran halogen/bak LED
Baklys, LED
Bremselys, LED
Retningsindikatorer, foran halogen/bak LED
Nødblinklys
Ryggelys, LED
Førerhusbelysning, LED

Hydraulikkssystem

Dedikert tannhjulspumpe for arbeidshydraulikken
Elektrohydraulisk styrt Flow Share-hydraulikkentral
Proporsjonal 3.-funksjon tilleggshydraulikk med oljemengdestyring inkludert koblinger

Instrumenter og betjeningselementer

Multifunksjon elektrohydraulisk én-spak med integrert 3.-funksjon
Fartsholder
Låsning av motorturtall
12 V strømuttak
Horn
Bryter for nødblink
Digital 5"-skjerm for:
Drivstoffnivå
Motortemperatur
Motorturtall
Kjøretøyhastighet
Fargekodete symboler for:
Kjøreretning (forover/bakover)
1.-gir/2.-gir
Blinklys (høyre/venstre)
Forvarming
Fjernlys
Differensialsperrer
Aktiverte maskinfunksjoner
Symboler (røde) i 5"-skjerm med akustisk signal for:
Parkeringsbrems
Luftfilterindikator
Motortemperatur
Motoroljetrykk
Batterilading
Hydraulikkens returfilter
Hydraulikkoljetemperatur
Styretrykkovervåking
Navigasjonshjul for navigering i maskinmenyene for:
Arbeidsmoduser med oljemengdeinnstillinger, tyverisikringsfunksjoner, hjelpefunksjoner for maskinføreren, maskindata
inkludert opplyst tastatur for:
Fartsholder
Førerhusvarmer (ikke i bruk)
Arbeidslys (foran/bak)
ESC-tast for navigering i maskinmenyene
Meny-tast for direkte tilgang

STANDARDUTSTYR

Førerhuseksteriør

ROPS/FOPS-førerhus med fleksible fester
Dører på begge sider av førerhuset
Låsbare dører
Tonet sikkerhetsglass
Vinduspuser (foran/bak)
Vindusspyler (foran/bak)
Skyvevindu i venstre dør
Dørstoppere/låser
Oransje rekkverk
Utvendig sidespeil (høyre/venstre)

Førerhusinteriør

Justérbare førerstol (4 ulike innstillinger)
Monteringsbraketter for tilleggsutstyr på høyre A- og B-stolpe
Justerbar rattstamme
Sikkerhetsbelte, oransje
Solskjerm
Varmeapparat med luftfilter og defrostere (foran/bak)
Førerhusventilasjon
Låsbart oppbevaringsrom i førerhuset

Arbeidsutstyr

Skuffe/gaffel planindikator
Hydraulisk betjent redskapsfeste

Chassis

Stålskjermer foran/bak
Låsbart motordeksel
Slepekobling
Løfte- og fastsurringspunkter

Service og vedlikehold

Verktøysett
Låsbar verktøykasse av stål på høyre side

Offisielle godkjenninger.

Kvalitet: DIN/ISO 9001
Miljø: DIN/ISO 14001
Sikkerhet: CE-kompatibel iht. Maskindirektiv 2006/42/EC og EN474-serien
Elektromagnetisk kompatibilitet (EMC) i samsvar med EU-direktiv 2014/30/EC
Støyutslipp: Direktiv 2000/14/EC
Tipplast / nyttelast: ISO 14397-1
ROPS i samsvar med ISO 3471
FOPS i samsvar med ISO 3449 (Nivå 2)

EKSTRAUTSTYR
Motor
Motorblokkvarmer
Varmeelement i vannutskiller
Ekstra luftfilter (Turbo II forfilter)
Automatisk motoravstenging
Reversérbar kjølevifte
Kjølesystem, tropisk
Motorstart kun mulig når sikkerhetsbeltet er festet
Drivverk
Håndbetjent inch-ventil
Avstengningsfunksjon for drivverket ved innkoblet parkeringsbrems
Drivverket aktiveres kun når sikkerhetsbeltet er festet
Beskyttelse mot overrusing av motor
Hydraulikkssystem
Uavhengig 4.-funksjon tilleggshydraulikk med oljemengdestyring
Mineralsk hydraulikkolje VG46 HV
Mineralsk hydraulikkolje VG32 HV
Mineralsk hydraulikkolje VG68 HV
Biosyntetisk hydraulikkolje VG46
Lastearmsdemping
Sikkerhetsventiler for tilt- og løftesyndre, elektrisk styrt
Kombinert lastearmsdemping & sikkerhetsventiler
Returkrets for tilleggshydraulikk (direkte til tank eller via filter)
Tilleggspumpe 42 l/min, enkeltvirkende
Bakre hydraulikkuttak, dobbeltvirkende
Førerhus
Air condition
Ryggekamera inkl. bakspeil på innsiden av førerhuset
Forberedt for DAB-radio
Radio DAB, FM/AM, AUX/USB/Bluetooth
Luftavfjæret/oppvarmet førerstol
Forfilter for førerhusventilasjon EU2 & EU6
Bakspeil på innsiden av førerhuset
Forbedrede sidespeil utenpå førerhuset
Oppvarmede sidespeil
Ekstra førerhusoppvarming
Nødhammer
Hjelpfunksjoner for maskinfører
Hjelpfunksjon for lasteaggregat
Avansert vinkel/høydebegrenser for tilt- og løftefunksjon
Avansert hastighetsbegrenser for tilt- og løftefunksjon
Hjul/Dekk
405/70R18
335/80R20
340/80R20
360/80R20
365/80R20
375/75R20
400/70R20
405/70R20
455/70R20
500/45-22.5
420/65R24

EKSTRAUTSTYR
Elektrisk
Forberedt for roterende varselampe med magnetfeste
Magnetisk roterende LED-varselampe
Nedfellbar roterende LED-varselampe
Hørbar ryggealarm (STD eller "White noise")
Tyverisikringssystem
Kjørellys for bruk på dagtid
LED-hovedlykter
LED-arbeidslys
7-polet kontakt på lasteaggregat (forberedt for feiemaskin)
8-polet kontakt for betjening av utstyr
7-polet kontakt, bakmontert
Strømuttak 12V 20A
Beskyttelsesutstyr
Vindusbeskyttelse, foran
Vindusbeskyttelse, bak
Bukbeskytter, foran/bak
Motorpanserbeskyttelse
Skvettlapper, foran
Lyktebeskyttelser for:
Hovedlys
Arbeidslys
Baklys
Annet
SMV-varseltekant
Forberedt for skiltplate, 520x110 mm
Forberedt for skiltplate med flere linjer, 340x245 mm
Tilhengerfeste (bolt og kuleledd) med elektrisk 13-polet kontakt
Sentralsmøring
Hjulblokk
Forberedt for feiemaskin
Forberedt for saltspreder
Sikkerhetsbøyle
Utstyr
Universalskuffe
Flerfunksjonsskuffe
Planeringsskuffe
Lettmaterialsuffe
Høytippende skuffe
Sidetippsskuffe
Skuffe med gripeklo
Steinsorteringsskuffe
Materialhånderingsarm
Gaffelramme med tinder, tindlengde fra 1 000 mm og opptil 1 600 mm
Gaffelramme med hydraulisk posisjonering av tindene, med 50 mm bøyde tinder
Gaffelramme med hydraulisk posisjonering og sideforskyvning av tindene, med 50 mm bøyde tinder
Tømmerklo
Spesialbygd utstyr

Ikke alle produkter er tilgjengelige i alle markeder. Vårt "policy" er kontinuerlig forbedring og tar forbehold om retten til å endre spesifikasjoner og design uten forvarsel. Illustrasjonene viser ikke nødvendigvis standardversjonen av maskinen.

V O L V O