

V O L V O



Pale gommate compatte Volvo 5,7 t 75 CV

**L30**

Volvo Construction Equipment

# L30

**Affronta una varietà di lavori in tutta facilità e velocità grazie alla pala gommata L30, un modello potente, comodo e compatto per operazioni di carico e scarico efficienti in spazi limitati.**



# Una pala gommata compatta dal grande potenziale

Estremamente versatile, la L30 è ideale in spazi limitati e su terreni irregolari. Questa pala gommata compatta offre tutta la sensibilità di sterzo e manovra nonché le forze di trazione, strappo e sollevamento tipiche delle macchine più grandi. E l'esperienza per l'operatore non è seconda a nessuno, grazie alla cabina facilmente accessibile, alla visibilità migliore della classe, ai comandi intuitivi e agli optional esclusivi. Il tutto per operazioni di carico e scarico ancora più produttive ed efficienti.



## Veloce e maneggevole

- Esclusivi assali a portale per l'altezza minima dal terreno leader del settore
- Esclusivo distributore elettroidraulico di condivisione della portata per movimenti di sollevamento/inclinazione e manovre delle attrezzature idrauliche veloci e simultanei
- Pompe idrauliche indipendenti per sollevamento e sterzo simultanei
- Giunto articolato e oscillante, bloccaggi dei differenziali al 100% su entrambi gli assali per una trazione straordinaria



## Versatile.

- Design compatto per la massima facilità di manovra in spazi limitati
- Forze di sollevamento/strappo elevate e angoli di ritrazione/scarico superiori
- Movimenti paralleli al 100% con le forche
- Attacchi per attrezzi con 3a funzione idraulica proporzionale di serie
- Vasta gamma di attrezzature standard e idrauliche



## Comoda

- Facilità di accesso alla cabina
- Visibilità a 360 gradi, la migliore della classe
- Sedile con sospensioni regolabili e bracciolo destro
- Piantone dello sterzo regolabile
- Pedale di avanzamento a marcia controllata



## Comandi intuitivi

- Joystick multifunzione con 3a funzione integrata di serie e 4a funzione opzionale
- Display da 5" con rotella
- Optional esclusivi: sollevamento e inclinazione automatici con limiti predefiniti, limitatore di velocità di sollevamento e inclinazione ecc.
- Numerose impostazioni personalizzabili



## Progettata per la massima efficienza

- Monitoraggio delle condizioni della macchina
- Intervalli di manutenzione prolungati
- Accesso ai punti di manutenzione all'altezza del terreno
- Soluzioni e servizi telematici

# Volvo L30H nei dettagli

## Motore

Motore diesel Volvo common rail, a 4 cilindri conforme alle normative antinquinamento EU Stage V.

### Filtraggio aria:

1. Filtro in carta con indicatore in cabina
2. Filtro di sicurezza

### Sistema di post-trattamento dei gas di scarico:

sistema di ricircolo dei gas di scarico raffreddati (EGR), catalizzatore di ossidazione diesel (DOC) e filtro antiparticolato (DPF).

Motore	Volvo	D3.3H
Potenza max a	giri/min	2 720
SAE J1995 lorda	kW	55,4
	CV	75
	Nm	265
Gamma di funzionamento economica	giri/min.	1 300 - 2 100
Cilindrata	l	3,3
Alesaggio	mm	94
Corsa	mm	120

## Impianto elettrico

Impianto elettrico Contronic con spia di avvertimento centrale e allarme acustico, informazioni chiare e facilmente leggibili grazie al display TFT da 5" sul montante A. La rotella permette di navigare in modo facile e intuitivo sul display tra campi informativi principali e secondari, numerose impostazioni e regolazioni personalizzate.

Indicatori e spie di attivazione sono disponibili per varie funzioni di comando e controllo.

Allarme acustico e accensione della spia di avvertimento centrale in caso di valori anomali o messaggi di errore.

Sono disponibili indicatori della temperatura del liquido refrigerante e del livello carburante.

Nella scatola dei fusibili è disponibile una presa di prova che consente agli operatori di eseguire le verifiche iniziali, riducendo il tempo diagnostico.

Tensione	V	12
Capacità della batteria	Ah	100
Potenza dell'alternatore	W/A	1 260 / 90
Potenza del motorino di avviamento	kW	3

## Catena cinematica

La trasmissione idrostatica consente il cambio della gamma di velocità senza alcuna interruzione della potenza di trazione.

La massima potenza di trazione è disponibile in tutte le gamme di velocità, indipendentemente dal senso di marcia.

Unico "pedale di comando avanzamento a marcia controllata e freno" per il controllo della velocità variabile della macchina e l'agevole trasferimento della potenza alle ruote a regime motore costante.

I pulsanti di marcia avanti, folle, retromarcia e bloccaggi differenziali sono tutti facilmente accessibili sul joystick multifunzione destro. Questo assicura un'eccellente ergonomia e maggiore efficienza in tutte le applicazioni grazie all'azionamento della macchina con un'unica mano. Due assali rigidi a portale assicurano lunga durata e la migliore altezza minima da terra della categoria.

Il giunto centrale articolato oscillante e la trazione integrale assicurano un'ottima mobilità in qualsiasi condizione del terreno.

Il bloccaggio del differenziale al 100% su entrambi gli assali riduce l'usura dei pneumatici su terreni duri e ottimizza al tempo stesso la forza di trazione sui terreni a bassa consistenza.

Angolo di oscillazione	± °	10
Oscillazione massima alla ruota	mm	250
Catena	mm	1 482

### Velocità di traslazione, marcia avanti/retromarcia

1a marcia	km/h	6 / 8
2a marcia	km/h	20 / 30

### Versione a bassa velocità

1a marcia	km/h	6
2a marcia	km/h	20

### Versione ad alta velocità

1a marcia	km/h	8
2a marcia	km/h	30

## Capacità di rifornimento

Accesso dal livello del terreno, bocchettoni di rifornimento carburante e olio idraulico ben protetti sotto il cofano motore posteriore.

Serbatoio carburante	l	84
Olio motore	l	11,2
Liquido refrigerante motore	l	11
Serbatoio idraulico	l	54
Olio assale anteriore	l	12,2
Olio assale posteriore	l	13,5

## Impianto idraulico

Impianto idraulico di lavoro con distributore elettroidraulico.

**Impianto di alimentazione:** una pompa idraulica a ingranaggi alimenta la portata agli utilizzatori idraulici.

**Controllo dell'impianto:** distributore principale elettroidraulico a 3 bobine e doppio effetto.

**La funzione di sollevamento prevede quattro posizioni:** sollevamento, mantenimento (neutra), abbassamento e posizione flottante.

**La funzione di inclinazione prevede tre posizioni:** ritrazione, mantenimento (neutra) e scarico.

**La terza funzione idraulica prevede tre posizioni:** sblocco dell'attrezzatura, neutrale, blocco dell'attrezzatura. È in grado di alimentare un'attrezzatura di sblocco come la spazzatrice, benna 4 in 1. Le portate possono essere regolate separatamente con la rotella.

Disponibilità di una quarta funzione idraulica indipendente per le attrezzature idrauliche (benna Hi-Tip, spazzatrice angolabile ecc.).

Le portate possono essere regolate separatamente con la rotella. **Filtraggio** filtraggio totale del flusso tramite una cartuccia da 10 micron (assoluti) in un filtro combinato di aspirazione-ritorno.

**Raffreddamento:** portata olio regolata da termostato allo scambiatore di calore olio (riscaldamento rapido, raffreddamento ottimizzato). Ventola di raffreddamento idraulica con controllo elettronico della temperatura e monitoraggio di velocità della ventola.

Pressione di esercizio max.	MPa	24
Portata	l/min.	57
a regime motore	giri/min	2 720
Pressione di esercizio pilota	MPa	2,2

## Leverismo

Leverismo a Z che assicura un'elevata forza di strappo alla benna e anche il movimento parallelo del telaio delle forche, grazie alla speciale cinematica Volvo.

Cinematismo	Leverismo a Z	
Cilindri di sollevamento	2	
Cilindri di inclinazione	1	
Tempo di sollevamento (con carico)	s	6,5
Tempo di abbassamento (a vuoto)	s	3,5
Tempo di scarico	s	1,5

## Impianto sterzante

Giunto articolato e oscillante centrale con finecorsa elastici.

Sterzo idrostatico con pompa a ingranaggi per la massima precisione anche a basso regime motore. Lo sterzo della macchina non influisce in alcun modo sulla velocità di lavoro dell'idraulica, ad es. il sollevamento dei carichi. La pressione di sterzo è monitorata da un sensore dedicato.

Cilindri dello sterzo	1	
Pressione di esercizio	MPa	18,5
Portata massima	l/min	33
Articolazione max.	± °	40

## Impianto frenante

**Freno di servizio:** il pedale di avanzamento a marcia controllata riduce l'usura idrostatica iniziale per una maggiore precisione di approccio e, premendolo ulteriormente, subentra il freno centrale a disco sugli assali anteriori frenando tutte e quattro le ruote e immobilizzando la macchina.

**Freno di stazionamento:** freno a tamburo centrale ad azionamento meccanico, situato sul ripartitore dell'assale posteriore, che agisce su tutte e quattro le ruote.

## Ruote e pneumatici

Dimensione	365 / 80 R20
------------	--------------

## Cabina

La cabina è testata e omologata ai sensi delle normative ROPS (ISO 3471), FOPS (ISO 3449, Livello 2) e ISO 6683 per il sistema di ritenuta dell'operatore. Il sedile dell'operatore è dotato di sospensione regolabile con diverse impostazioni e cintura di sicurezza retrattile arancione.

**Strumentazione:** tutte le informazioni importanti sono visualizzate sul display TFT da 5" montato sul montante A destro, perfettamente visibile all'operatore. La rotella consente di accedere velocemente a tutte le funzioni della macchina, alle singole impostazioni e ai dati della macchina.

**Riscaldatore e sbrinatori:** il liquido refrigerante del motore è riscaldato con aria fresca filtrata e con la ventola, che prevede diverse impostazioni manuali di velocità. Bocchette di sbrinamento per tutti i finestrini.

L'aria esterna viene filtrata attraverso due grandi elementi prima dell'ingresso in cabina, garantendo così la distribuzione di aria estremamente pulita in cabina.

## Livello sonoro

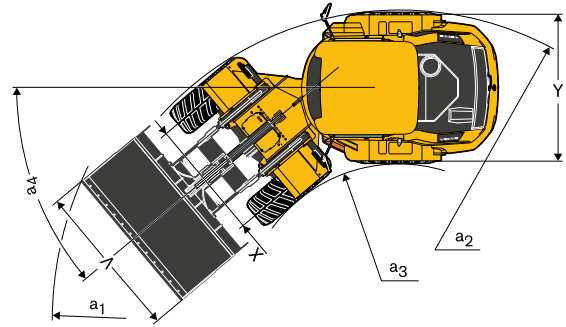
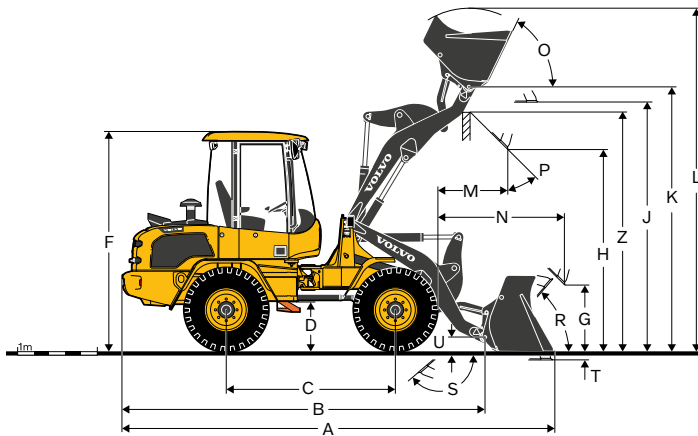

Livello di pressione acustica al posto di guida secondo la normativa ISO 6396:		
L <sub>pA</sub>	dB	75
Livello di potenza acustica esterna conforme alla normativa ISO 6395 e alla direttiva UE sulle emissioni acustiche (2000/14/CE):		
L <sub>WA</sub>	dB	101

# Caratteristiche

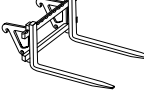
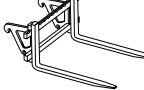

Descrizione	Unità	L30H Z-BAR
		con pneumatici 365/80 R20
B	mm	4 485
C	mm	2 150
D	mm	500
F (incl. antenna)	mm	2 820
G	mm	930
J	mm	3 055
K	mm	3 255
O	°	70
P	°	45
R	°	42
S	°	139
U	mm	200
X	mm	1 482
Y	mm	1 835
Z	mm	2 960
a <sub>2</sub>	mm	4 000
a <sub>3</sub>	mm	2 110
a <sub>4</sub>	°	±40

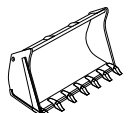
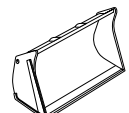
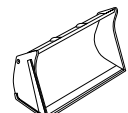
Descrizione	Unità	L30H Z-BAR	
		ISO 2B	ISO 3B
Con forca di carico Baricentro a 500 mm			
Portata secondo la normativa EN 474-3, 60/80%	kg	1 800 / 2 400	1 800 / 2 400

Descrizione	Unità	L30H Z-BAR				
		USO GENERALE		Benna per materiali leggeri	4-in-1	
L30H con pneumatici 365/80 R20, braccio standard, attacco per attrezzatura a Z						
Numero opzione		CL11391102	CL11391103	CL11391112	CL11391142	
Capacità a colmo	m <sup>3</sup>	1	1,1	1,5	0,9	
Densità del materiale	kg/m <sup>3</sup>	2 000	1 800	1 200	2 000	
Carico di ribaltamento statico, con macchina dritta (ISO / DIS)	kg	4 700	4 650	4 450	4 350	
Carico di ribaltamento statico, con macchina sterzata di 40° (ISO / DIS)	kg	4 200	4 100	3 950	3 850	
Capacità idraulica di sollevamento max.	kN	60	61	59	60	
Forza di strappo	kN	64,5	56	45,5	55,5	
A	Lunghezza totale	mm	5 280	5 380	5 550	5 550
L	Altezza max. di sollevamento	mm	4 215	4 260	4 420	4 170
V	Larghezza benna	mm	1 900	1 900	2 000	1 900
a <sub>1</sub>	Raggio d'ingombro	mm	8 705	8 760	8 865	8 865
T	Profondità di scavo	mm	50	50	50	50
H	Altezza di scarico	mm	2 580	2 505	2 380	2 485
M	Sbraccio alla massima altezza	mm	675	740	855	705
N	Sbraccio max.	mm	1 460	1 520	1 635	1 485
Peso operativo	kg	5 750	5 775	5 850	5 950	

# Equipaggiamento

## EQUIPAGGIAMENTO STANDARD

### Motore

Motore diesel, raffreddato ad acqua  
Motore con catalizzatore ossidante e filtro antiparticolato  
Filtro carburante aggiuntivo  
Dispositivo di avviamento a freddo  
Filtro dell'aria a secco con filtro di sicurezza

### Catena cinematica

Trasmissione idrostatica  
Bloccaggi del differenziale al 100% selezionabili dall'operatore per entrambi gli assali  
Pneumatici 365/80 R20

### Impianto elettrico

Alternatore da 90 A, 1,26 kW  
Fari anteriori (alogeni)  
abbaglianti/anabbaglianti/asimmetrici  
Luci di lavoro, alogene (2 anteriori/2 posteriori)  
Luci di posizione anteriori alogene, posteriori a LED  
Luci posteriori a LED  
Luci di arresto a LED  
Indicatori di direzione anteriori alogeni, posteriori a LED  
Luci di emergenza  
Luci di retromarcia a LED  
Illuminazione della cabina a LED

### Impianto idraulico

Pompa a ingranaggi con idraulica di lavoro dedicata  
Distributore principale elettroidraulico con sistema a tre bobine e funzione di condivisione della portata  
3o circuito idraulico proporzionale con controllo della portata con innesti

### Strumentazione e comandi

Controllo elettroidraulico con singola leva multifunzione con 3a funzione integrata  
Blocco di velocità del motore  
Presa da 12 Volt per accessori  
Avvisatore acustico  
Interruttore luci di emergenza  
Display digitale da 5" per:  
Livello carburante  
Temperatura motore  
- Regime motore  
Velocità veicolo  
Simboli con codici colore per:  
Senso di marcia (marcia avanti/retromarcia)  
1a/2a marcia  
Indicatori di direzione (sinistro/destro)  
Pre-riscaldatore  
Fascio abbagliante  
Bloccaggi del differenziale  
Funzioni attivate della macchina  
Simboli (rossi) sul display da 5" con segnale acustico per:  
Freno di stazionamento  
Ostruzione filtro aria  
Temperatura motore  
Pressione olio motore  
Ricarica batteria  
Filtro idraulico di ritorno  
Temperatura olio idraulico  
Monitoraggio della pressione di sterzo  
Rotella di navigazione nei menu della macchina per:  
Modalità di lavoro con impostazioni di portata, controllo antifurto, funzioni di assistenza all'operatore, dati della macchina  
Inclusa pulsantiera illuminata per:  
Riscaldatore cabina (non in uso)  
Luci di lavoro (anteriori/posteriori)  
Pulsante ESC per la navigazione nei menu della macchina  
Pulsante Menu per accesso diretto

## EQUIPAGGIAMENTO STANDARD

### Cabina, esterni

Cabina ROPS/FOPS con supporti elastici  
Cabina ad altezza d'uomo  
Porte con serratura  
Vetri di sicurezza oscurati  
Tergicristalli (anteriore/posteriore)  
Lavacristalli (anteriore/posteriore)  
Finestrino scorrevole su porta sinistra  
Sicure/serrature delle portiere  
Corrimano arancioni  
Specchi retrovisori esterni (destra/sinistra)

### Cabina, interni

Sedile di guida a 4 regolazioni  
Staffe di montaggio per attrezzature aggiuntive sui montanti A e B sul lato destro  
Sterzo regolabile  
Cintura di sicurezza arancione  
Parasole  
Riscaldamento con filtro aria e sbrinatori (anteriore/posteriore)  
Ventilazione cabina  
Vano portaoggetti con serratura in cabina

### Attrezzatura di lavoro

Indicatore di livello di benna e forche  
Attacco attrezzi idraulico a sostituzione rapida

### Carrozzeria

Parafanghi anteriori/posteriori in acciaio  
Cofano motore con serratura  
Dispositivo di traino  
Occhielli di sollevamento e traino

### Assistenza e manutenzione

Kit attrezzi  
Cassetta portattrezzi in acciaio con serratura sul lato destro

### Omologazione

Qualità: DIN/ISO 9001  
Ambiente: DIN/ISO 14001  
Sicurezza: conformità CE Direttiva macchine 2006/42/CE e normativa EN474  
Compatibilità elettromagnetica (EMC) in conformità alla direttiva europea 2014/30/CE  
Direttiva emissioni acustiche: 2000/14/CE  
Carico di ribaltamento / carico utile: ISO 14397-1  
ROPS conforme a ISO 3471  
FOPS conforme alla normativa ISO 3449 (Livello 2)

## EQUIPAGGIAMENTO OPZIONALE

### Motore

Riscaldamento del blocco motore
Preriscaldatore carburante
Prefiltro aria (Turbo II)
Spegnimento motore automatico
Ventola di raffreddamento con inversione del senso di rotazione
Raffreddamento per climi tropicali
Avviamento del motore solo con cintura di sicurezza allacciata

### Catena cinematica

Valvola manuale avanzamento a marcia controllata
Blocco della propulsione con freno di stazionamento
Attivazione della propulsione solo con cintura di sicurezza allacciata
Protezione da sovraccarichi motore

### Impianto idraulico

4o circuito idraulico indipendente con controllo della portata
Olio minerale idraulico VG46 HV
Olio minerale idraulico VG32 HV
Olio minerale idraulico VG68 HV
Olio idraulico biologico sintetico VG46
Sistema di sospensione del braccio
Valvole di sicurezza per i cilindri di sollevamento e inclinazione a controllo elettrico
Sistema combinato di sospensione del braccio e valvole di sicurezza
Tubo di ritorno circuito idraulico ausiliario (diretto al serbatoio o tramite filtro)
Pompa supplementare da 42 l/min a singolo effetto
Idraulica posteriore a doppio effetto

### Cabina

Condizionatore aria
Telecamera posteriore con specchietto retrovisore all'interno della cabina
Predisposizione per radio DAB
Radio DAB, FM/AM, AUX/USB/Bluetooth
Sedile operatore riscaldato/con sospensione pneumatica
Prefiltro cabina EU2 ed EU6
Retrovisori in cabina
Esterno della cabina specchi retrovisori migliorati
Specchietti retrovisori riscaldati
Riscaldatore ausiliario per la cabina
Martelletto di emergenza

### Funzione di assistenza all'operatore

Funzione di assistenza al carico
Limitatore avanzato di inclinazione e sollevamento
Limitatore avanzato di velocità di inclinazione e sollevamento

### Ruote/pneumatici

400/70R18
405/70R18
335/80R20
340/80R20
360/80R20
365/80R20
375/75R20
400/70R20
405/70R20
455/70R20
500/45-22.5
420/65R24

## EQUIPAGGIAMENTO OPZIONALE

### Impianto elettrico

Predisposizione per faro rotante lampeggiante con attacco magnetico
Faro rotante lampeggiante a LED con attacco magnetico
Faro rotante lampeggiante a LED ripiegabile
Allarme acustico di retromarcia (STD o "Rumore bianco"), permanente o disattivabile
Antifurto
Fari diurni
Fari a LED
Luci di lavoro a LED
Presa a anteriore a 7 pin (predisposizione per spazzatrice)
Presa a 8 pin per il controllo dell'attrezzatura
Presa posteriore a 7 pin
Presa elettrica 12 V, 20 A

### Equipaggiamento di protezione

Protezione parabrezza, anteriore
Protezione vetro, posteriore
Protezione inferiore, anteriore/posteriore
Protezione cofano motore
Paraspruzzi anteriori
Protezioni per:
Fari anteriori
Luci di lavoro
Luci posteriori

### Altre

Triangolo di avvertimento veicolo lento
Predisposizione per targa, 520x110 mm
Predisposizione per targa multilinea, 340x245 mm
Attacco per rimorchio e giunto a sfera con connettore elettrico a 13 pin
Unità di lubrificazione centralizzata
Calzatoie
Predisposizione per spargisale
Braccio lungo da 2250 mm
Staffa di sicurezza per braccio

### Attrezzature

Benna universale
Benna multifunzione
Benna livellatrice
Benna per materiali leggeri
Benna a scarico alto
Benna a scarico laterale
Benna con pinza
Benna per cernita di pietre
Braccio movimentazione materiale
Forche con denti di lunghezza da 1000 a 1600 mm
Forche con denti a posizionamento idraulico, denti da 50 mm
Forche con denti a posizionamento idraulico e traslazione laterale, denti da 50 mm
Pinza per tronchi
Attrezzature personalizzate

**V O L V O**