

Volvo Construction Equipment
Building Tomorrow



ECR355E

볼보 대형 소선회 굴착기



본 사진은 옵션사양 장비이며, 실제와 다를 수 있습니다.



BOOSTED PERFORMANCE. 향상된 작업성능



Full 어태치먼트 배관 표준장착

- 햄머/시어 겸용 배관
- 회전용 배관(지하용 사양은 본체만 장착)
- 콤팩트용 배관
- 유량/유압 조절 기능

대형 굴착기의 강력한 성능 - 획기적인 소선회 디자인. **NEW**

새롭게 선보이는 ECR355E는 첨단 제어 볼보 엔진(Stage V)과 업그레이드 된 유압시스템이 상호 유기적으로 연동되어 연료소비는 획기적으로 줄여주고 작업성능은 최대한 올려주는 가장 효율적인 제품입니다.

VOLVO Turbo Cooler Diesel Engine



■ 새로운 배기가스 시스템 ■ 저연비 ■ 고출력

검증된 품질의 뉴 볼보엔진 **EU Stage V**

- 새로운 엔진 제어시스템
 - 새로운 배기가스 정화장치
- 탁월한 연료절감 기능
 - 연료절감 ECO 모드 적용
 - 자동엔진 정지기능 / 오토 아이들링
 - 볼보 분사시스템 V-ACT
 - 연료절감형 유압구동 냉각팬
- 대폭 증대된 엔진 출력
- 저 RPM에서도 높은 토크로 강력한 성능 발휘
- 엔진 보호 기능
- 역회전 쿨링팬



뉴 볼보 지능형 제어시스템

조이스틱의 조작 신호에 따라 장비의 작업모드별로 요구되는 유량과 엔진출력을 최적의 상태로 제어하여 가장 강력하고 경제적인 작업을 가능하게 합니다.

- 뉴 볼보 유압 제어 시스템
- 탁월한 복합작업성능
- 빠른 작업 사이클 타임
- 고효율 작업성과 저연비의 경제성을 동시 실현
- 자동 불/암/버켓 우선기능
- 자동 재생 및 합류기능



최적의 복합작업성능과 작업속도

E-시리즈의 놀라운 성능은 작업속도와 파워가 필요한 고부하 작업 및 상차 작업에서도 나타납니다. 볼보의 최첨단 유압시스템과 엔진은 기존 장비 대비 한층 빠르고 향상된 작업성능을 발휘합니다.

- 강력한 유압력을 제공하는 메인유압펌프
- 높은 선회압과 토크로 빠른 선회능력을 발휘하는 선회모터
- 고성능 주행모터
- 탁월한 조작성을 발휘하는 메인 콘트롤밸브
- 뛰어난 작업 밸런스를 위한 소선회 전용 구조물 설계적용 (대형 하부체, 고중량 카운터웨이트)



강력한 인양력과 굴삭력

ECR355E는 작업시 독특한 소선회 차체 디자인 설계로 협소공간 및 험지 장애물 공간에서도 최상의 인양능력과 굴삭력으로 탁월한 작업 효율을 발휘합니다.



본 사진에는 일부 옵션사양이 포함되어 있으며 실제와 다를 수 있습니다.

HUMAN MACHINE INTERFACE

볼보 HMI 운전공간



LCD 디스플레이 시스템

세련된 디자인의 8인치 컬러 디스플레이를 통해 장비의 작업 기능 제어, 장비상태 정보를 빠르고 편리하게 관리할 수 있습니다.

- 어태치먼트 조정세팅기능
- 장비 관리 이력 정보
- 연료소모 정보 및 서비스 주기 정보 제공
- 후방 카메라 모니터
- 냉·난방 시스템 셋팅
- 작업등 세팅 기능
- 도난 방지 기능

차원이 다른 인체공학적 운전공간 **NEW**

ECR355E의 획기적인 Human Machine Interface (HMI) 운전공간에는 운전자가 원하는 장비의 조작을 빠르게 연결하는 첨단기술이 담겨 있습니다.



Human Machine Interface (HMI)

E시리즈의 뉴 HMI 운전공간은 작업스위치 및 키패드를 간소화시키고 최적의 위치로 집중화하여 운전자의 운전편의성과 작업생산성을 높여드립니다.

- 8" 뉴 대형 디스플레이를 통한 작업 상태 조정
- 다양한 기능의 뉴 키패드 시스템
- 조작이 간편한 작업모드 스위치



뉴 키패드 시스템



통합 작업모드 시스템



와이퍼 스위치



블루투스 오디오 시스템



고품격의 견고한 캡 **ROPS**

볼보 E시리즈의 New Cab은 협지용 기준 이상의 견고함과 다양한 편의 사양으로 조화되어 장비의 가치는 올려주고 사용자의 편의성은 대폭 향상시켰습니다.

- 대용량 냉·난방 시스템
- 고강도 캡 프레임과 다양한 편의 장치들
- 저소음, 저진동 캡
- 사각지대 없는 넓은 작업 시야
(※단 지하용 사양에는 미적용)
- LED Lamp, LED 경광등 표준 장착



볼보 스마트뷰 **NEW**

다기능의 입체 실내 모니터를 통해 작업시 주위 상황을 실시간 모니터링 할 수 있습니다.

- 버드뷰, 좌·우, 후방 확인 가능
- 3면 동시 모니터 확인 가능



새로운 디렉스 시프트 **NEW**

디렉스 시프트는 작업자의 안전과 편의성을 최대한 고려하여 새롭게 디자인된 최고급 사양의 운전석입니다.

- 멀티 조절 운전석
- 조절이 가능한 넓은 팔걸이
- 에어 서스펜션
- 2인치 안전벨트 적용
- 통풍(냉/온), 히팅기능

본 사진에는 일부 옵션사양이 포함되어 있으며 실제와 다를 수 있습니다.

E-시리즈의 변화는 신뢰할 수 있는 내구성에서 시작됩니다 **NEW**

볼보는 사용자가 신뢰할 수 있는 품질의 기술력을 가지고 있습니다. ECR355E는 견고한 차체 프레임과 작업장치 내구성으로 현장에서 요구하는 품질 기준을 뛰어넘는 제품입니다.



강화된 견고한 상부 **ROPS**

상부프레임과 캡 프레임은 작업별 시뮬레이션을 통해 재질을 보강하여 혐지작업 및 장시간 작업에도 차체 피로에 의한 균열 및 뒤틀림이 없어 운전자의 안전성 및 장비의 내구성이 크게 향상되었습니다. (단, 지하용 장비는 미적용)



고강도 붐/암 내구성

붐과 암의 주요부위의 보강 및 첨단 용접을 통해 작업시 용접 부위 스트레스를 감소시켰으며 암 끝단 플레이트를 분리형으로 설계하고 버켓 연결부위를 고내마모 재질로 보강하여 내구성을 향상시켰습니다.



새로운 핸드레일 및 가드레일 **NEW**

협소 작업시 외부 간섭이 없는 접이식 상부 핸드레일과 이동식 안전 가드레일을 표준장착하여 안전성을 높였습니다.

- 접이식 상부 핸드레일
- 안전 가드레일



대형 하부 프레임

언더캐리지의 센터프레임을 대형 굴착기와 같은 X자형으로 기본 설계하고 작업시 부하가 분산되도록 새로운 형상으로 개선하고, 길이와 거리를 늘려 더욱 향상된 내구성으로 안정된 작업성을 제공합니다.



대형 하부 주행체 **NEW**

한 그레이드 상위의 혐지용 사양의 고성능 주행모터를 장착하고 상부롤러 및 하부롤러와 트랙링크의 내구성을 향상시켜 경사지 및 혐지 작업성은 향상되고 내구 수명은 길어져 경제적입니다. 또한 강화형 아이들러 커버 및 아이들러를 적용하여 하부의 내구성을 향상시켰습니다.

더욱 향상된 내구성과 성능의 상·하부 기능품



고품질의 링케이지부



암 스트립 보강



고강도 내마모심



특수재질 실린더 연결부

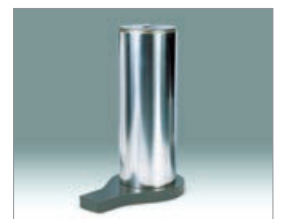

크롬도금핀



업그레이드 된 상/하부 롤러



업그레이드 된 스피타입 트랙링크



플트랙가드 **NEW**



고중량 카운터웨이트 **NEW**

E-시리즈의 앞선 서비스지원 솔루션은 더 많은 가동시간을 보장합니다 **NEW**



- 장비 관리 모니터
- 소모품 교환주기 표시
- 장비 예러 정보 표시
- 각종 경고 및 알람기능

서비스가 편리한 차체 디자인

서비스 동선을 고려하여 설계된 차체는 3피스 엔진후드, 편리한 서비스 계단, 견고한 천공 플레이트가 적용되어 빠르고 안전한 정비점검이 가능합니다.



고성능 냉각 시스템 및 에어크리너 룸

라디에이터, 에어 쿨러 및 유압 오일쿨러를 단일 측면에 배치한 새로운 냉각시스템은 냉각효율이 탁월하며 청소가 용이하고 빠른 서비스가 가능합니다.

- 견고한 사이드 도어 및 잠금장치
- 마스터 스위치 접근 용이
- 밧데리 및 배전반 점검 용이



고성능 역회전 냉각팬 **NEW**

역회전 가동 시간 조절을 다양하게 선택할 수 있어 작업 상황에 따라 세팅하여 효율적인 장비 관리가 가능합니다.

- 수동식 On/Off 가능
- 자동 Auto1/Auto2 세팅 가능



고품질 커넥터 장착

모든 유압 커넥터들은 누유를 방지할 수 있는 ORFS(O-Ring Face Seal)기술을 적용하여 압력, 진동 및 비틀림에 대하여 뛰어난 내구성을 발휘합니다.



스마트 서비스 지원 시스템

캡내의 대형모니터를 통해 장비상태 및 소모품교환주기, 장비 예러상태를 항상 확인 할 수 있어 장비관리시 편리합니다.



대용량 전자 제어 유압펌프

내구성과 펌핑 효율이 탁월한 새로운 전자 제어 유압펌프를 장착하여 어떤 고부하 작업도 원활하게 수행합니다. 또한 정비성이 뛰어나 시간과 비용을 크게 줄여줍니다.



첨단 정비시스템(VCADS Pro / MATRIS)

볼보의 첨단 정비시스템은 쉽고 빠릅니다. 캡내 I-ECU 모니터의 자가진단 시스템 외에 장비의 모든 제어시스템을 볼보 서비스 장치(VCADS Pro/MATRIS)로 셋팅지원이 가능합니다.

새로운 스타일과 검증된 품질의 New E-Series

탁월한 작업성과 연비

- 볼보 뉴 작업모드 시스템
- 볼보 전자유압 제어시스템
- 한 단계 높은 작업 성능 (고유량, 고유압)
- 강력한 굴삭력 및 인양능력
- 더욱 향상된 복합 작업 성능
- 한층 빨라진 선회 속도 및 작업 속도
- 성능이 대폭 개선된 각종 기능품
- 다양하게 지원되는 유압 배관의 표준화
- 다양한 작업장치 제공(옵션)
 - 롱, 숏, 범용 어태치먼트
 - 햄머/시어/회전/퀵핏 배관(표준)
 - (단, 지하용은 회전 배관은 본체만)

볼보 패밀리 룩의 안전한 운전실과 차체

- 고강도 볼보 캡 **ROPS** (단, 지하용은 ROPS 미적용)
 - 최고급 디럭스 시트
- 저소음, 저진동의 볼보 캡
- 사각지대 없는 작업 시야
- 강인하고 오래 유지되는 차체 외관
- 견고한 사이드 도어 및 프레임
- 볼보 안전 키트 기본 제공(후방카메라 포함)
- 각종 장비 보호 가드(옵션)
 - FOPS, FOG, 스크린가드 등
- LED 램프(표준)

새로운 개념의 HMI 운전공간

- 뉴 디스플레이 시스템(한국어 표시)
 - 고급 대화면 LCD 모니터(빛 반사 방지 코팅)
 - 각종 장비상태 표시 기능(시스템 에러 표시)
 - 어태치먼트작업 표시 및 셋팅 기능
 - 작업등 조정기능
 - 암호 입력 기능
 - 자동 선곡 기능의 MP3 USB 오디오 블루투스
 - 볼보 스마트뷰(표준)
- 새로운 키패드 및 스위치
 - 통합 작업 모드 기능
 - 리모트 오디오 컨트롤 시스템(블루투스 기능)
 - 에어 컨트롤 패널
 - 와이퍼 조정 패널
- 최고급 디럭스 에어 서스펜션 시트 (시트 조정 기능, 히팅 기능, 통풍 기능)
- 자동 온도 조절 기능의 대용량 냉난방 시스템
- 오픈 루프 햇치
- 어태치먼트 관리시스템
 - 유량 조절 및 셋팅(표준)
 - 다양한 어태치먼트 선택
- 다양한 작업레버(옵션)
- 월터치 숏컷 키(옵션 레버)
- 기타편의사항
 - 다양한 수납공간
 - 볼보 엠블렘 키
 - 새로운 선 블라인드

자연비의 강력한 뉴 볼보엔진 **ECO**

- 볼보 E-Series Green Technology
- New Stage V 볼보엔진
- 더욱 개선된 자연비와 고효율 엔진
 - 탁월한 연비 성능
 - 강력한 파워 및 토오크
- 연료절감 기능 **ECO**
- 새로운 볼보 V-ACT 엔진제어 시스템
 - 새로운 배기가스 정화장치
 - 엔진 보호 기능
 - 볼보 연료분사 시스템
 - 경제적 작업 구간의 연료 소모 최적화
- 자동 벨트 장력 조절 기능
- 장비의 가치를 올려주는 엔진 내구성
- 자동 엔진정지 기능
- 엔진 비정상정지 기능
- 오토 아이들링 기능

강화된 제품 내구성

- 상부
 - 상부 프레임 보강
 - 고강도 볼과 암
 - 보강된 내마모심
 - 대용량 유압 기능품
 - 대용량 쿨링 시스템
- 대형 하부체
 - 하부 프레임 보강
 - 주행모터 보호커버
 - 씰장치형 트랙 링크
 - 대용량의 주행모터
 - 강화된 아이들러
 - 폴트랙가드(표준)
 - 대형 3gr 슈
- 뉴 스타일 고중량 카운터웨이트

편리한 정비점검 시스템

- 첨단 장비관리 모니터링 시스템
 - 장비 상태 실시간 제공
 - 장비 관리 이력 제공
 - 오토 아이들링 런닝 타임 조절
- 리모트 필터 시스템
- 긴 수명의 각종 오일 및 필터류
- 장수명 유압오일
- 접근성이 좋은 서비스 공간 (지상에서 편리한 정비점검 기능)
- 각종 정비 편의 시스템
 - 방수성이 좋은 커넥터 및 케이블
 - 미끄럼 방지 플레이트
 - 집중화된 휴즈 박스(접근 용이)
- 밧데리 박스위치 이동
- 역회전 쿨링팬(표준)
- 상부 안전 가드레일

지하 작업 전용 사양

- 지하전용 볼 암
 - 숏폼(5.0M)
 - 숏암(2.0M)
- 지하전용 협폭하부체
- 지하전용 배관구성
- 장비보강 및 보호 구조물
- 디럭스 시트
- 역회전 쿨링팬
- 햄머/시어/퀵핏 배관 (회전 배관: 본체)
- 폴트랙 가드
- LED Lamp/경광등
- 공구함(하부 프레임)



VOLVO EXCAVATOR E-SERIES ECR355E



본 사진에는 일부 옵션사양이 포함되어 있으며 실제와 다를 수 있습니다.

VOLVO EXCAVATOR ECR355E

■ 외형규격

(단위:mm)

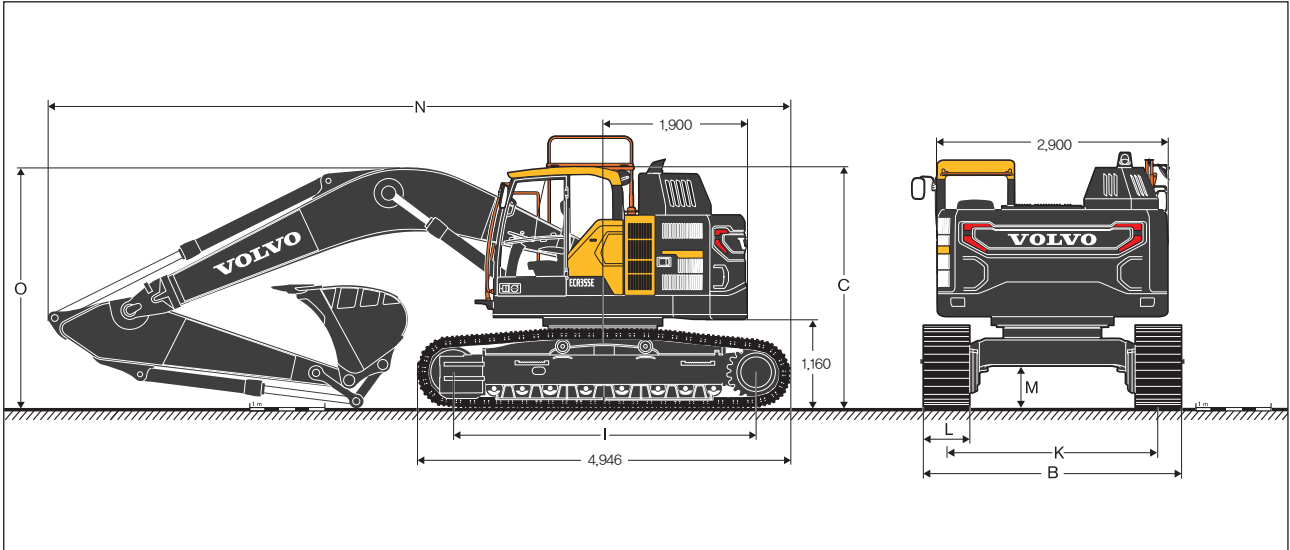

항 목	B	N	C	O	M	J	K	I
	전폭	전장	전고(캐)	전고(봄)	최저지상고	트랙길이	트랙게이지	털블러거리
일반용	3,340	9,865	3,200	3,305	500	4,946	2,740	4,020
지하용	2,990	8,865	3,200	3,780	500	4,946	2,390	4,020

■ 주요제원

항 목	일반용	지하용
높	m 6.2	5.0
암	m 3.05	2.0
■ 운전중량	kg 34,210~38,100	35,400~38,500
■ 버킷용량(산적,SAE)	m ³ 1.27~1.7	1.5~2.0
■ 엔진		
모 델	Volvo D8J	
형 식	수냉식 디젤 6기통	
정격 출력	ps/rpm 245/1,800	
연료탱크용량	ℓ 348	
요소수탱크용량	ℓ 31	
■ 유 압		
형 식	가변용량형 피스톤 펌프 x2, 기어펌프 x1	
토출압(작업/주행)	kg/cm ² 340/370	
펌프토출유량	ℓ /min 2 x 263	
■ 성 능		
선회속도	rpm 9.6	
주행속도(1단/2단)	km/h 3.0 / 4.5	
클식력(버킷/암)	ton 18.3 / 14.7	19.8 / 18.9
등판능력	도 35(무부하)	
견인력	ton 28.1	
접지압	kg/cm ² 0.65	0.68
도자브레이드(선택사양)	mm 2990x744	

※상기 제원은 표준장비 제원이며 품질개선을 위해 예고 없이 변경될 수 있습니다.

■ 작업범위

항 목	일반용	지하용
최대 굴삭반경 (mm)	10,635	8,915
최대 굴삭깊이 (mm)	6,960	4,970
최대 굴삭높이 (mm)	10,915	9,780
최대 덩크높이 (mm)	7,855	6,315
최소 회전반경 (mm)	3,365	3,230
후방 선회반경 (mm)	1,900	1,900

※ * 표시부는 슈 높이를 포함하지 않은 것임. 콕핏 미장착 상태의 제원임.

■ 선택장치 사양(버킷+암)

항목	종류	일반용	지하용	대형용
버킷용량(산적)	(m ³)	1.27	1.5	1.7~2.0
버킷폭	(mm)	1350	1500	1700~1950
투스수(민방항)	(개)	5(황/중)	5(황/중)	6(황/중)
용 도		일반굴삭용	대량굴삭용	경작업용
선택암	표준 붐/암	●	○	○
	숏 붐/암	○	●	□

● 권장사양 ○ 사용가능사양 □ 저밀도 작업물질 (1.5ton/m³) × 사용불가

※버킷용량은 작업을 비중에 1.8ton/m³일때 기준이며 귀삼날 포함임.

VOLVO EXCAVATOR ECR355E 지하 작업 전용 사양



지하 작업 전용 소선회 대형 굴착기 ECR355E를 새롭게 출시합니다.

■ 후방 선회반경

(단위:mm)

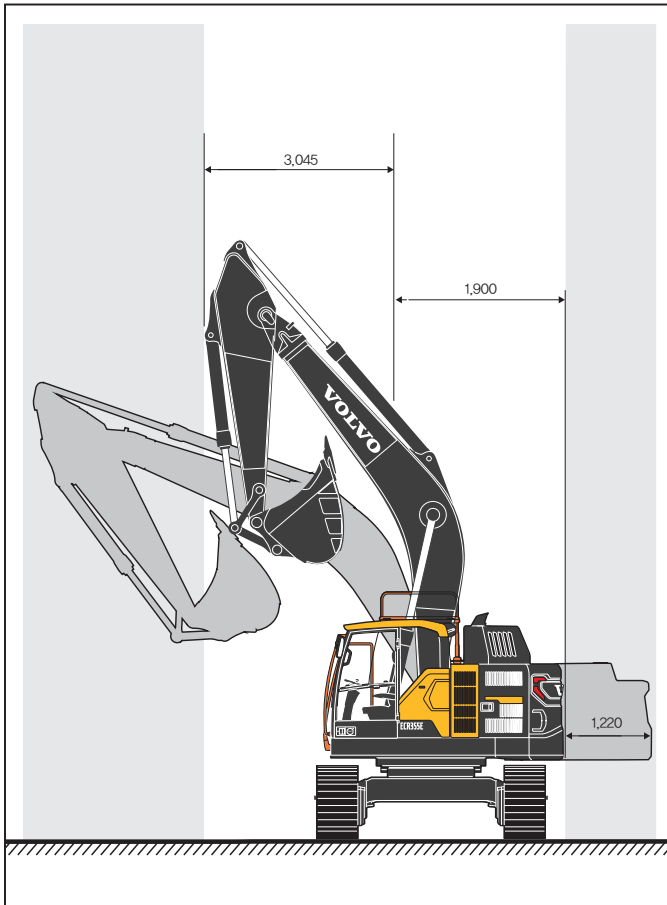

■ 작업범위

항 목		ECR355E	동급 일반형
전폭	(mm)	2,990	3,190
후방 선회반경	(mm)	1,900	3,120

다양하게 지원되는 작업 편의 장치



강력한 작업 성능의 소선회 디자인



LED Lamp/LED 경광등



지하 전용 협폭/대형 하부체



소선회 전용캡



볼보 스마트 뷰/럭셔리 운전석



고성능 역회전 냉각팬



• 햄머/시어 배관 • 콕핏 배관
• 유압 세팅 가능
• 회전 배관(본체만 적용)



2-pcs 붐 **옵션**



캡 보호 가드(프레임식) **옵션**



도저 블레이드 **옵션**

본 사진에는 일부 옵션사양이 포함되어 있으며 실제와 다를 수 있습니다.

 **Facebook**
www.facebook.com/volvoeinkorea

 **Web Site**
www.volvoce.co.kr



제품카탈로그 다운로드
QR Code 접속

 **Service Call center**
1644-1172



VOLVO

Volvo Construction Equipment
www.volvoce.co.kr