

Kockum 540RB har flera fördelar



Kockum 540 RB

Den gummikorg, Kockum Landsverk erbjuder som alternativ till bergkorgen på modell K540, har utvecklats i samarbete med Skega AB, ett företag med grövre industrigummi som specialitet. Skega har sedan slutet av 60-talet tillverkat gummi för inklädnad av stålkorgar. Detta slitlager av vulkaniserat gummi ger korgen avsevärt ökad livslängd och lägre ljudnivå vid lastning och lossning. Det är emellertid dyrt att installera och stjäla såväl korgvolym som lastkapacitet.

För att undvika dessa negativa effekter startade Skega AB redan 1971 utvecklingen av den korguppbyggnad, som presenteras här. Den har under många års testkörningar visat sig motsvara de krav, man från början ställde — att ta till vara gummiinklädselns fördelar men undvika de nackdelar i form av kapacitetsreduktioner och kostnadsökning, som principen stålorg + gummifoder för med sig.

Lika stabil som stålorg

Som framgår av illustrationerna nedan har gummikorgen för K540 front, sidor, revben (e) och hyttskydd av stålplåt i likhet med den konventionella korgtypen. Skillnaden ligger framför allt i korgbotten och övergången från denna till sidorna. Den plana stålplåten i botten är ersatt med ett 50 mm:s vulkaniserat, skålformat gummiflak (a), som bärs av 30 st 23 mm:s nylonwirar (d) på tvären under flaket, förankrade i korgsidorna.

Vid anläggningen mot revbenen är gummiflakets tjocklek 120 mm (b). Nylonwirarna hålls på plats genom täta rader av distansklotsar (c), som är fast förankrade i flaket.

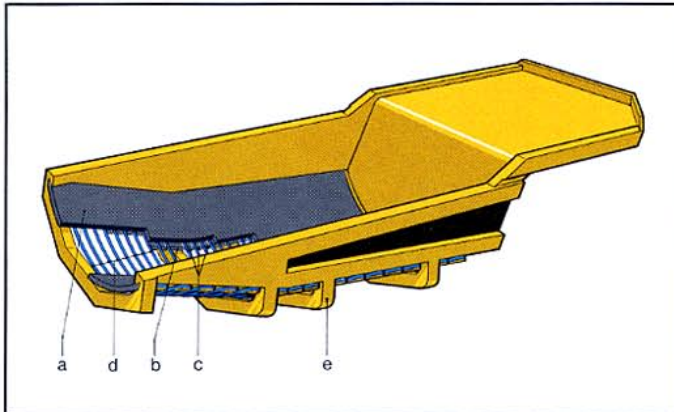

Ett ekonomiskt och miljövänligt alternativ

Förutom högre lastförmåga och lastvolym har gummikorgen flera andra fördelar. Det vulkaniserade gummiflaket i korgbotten fångar upp och dämpar en stor del av de chocker, en trucks olika komponenter utsätts för vid lastning, speciellt av sprängsten. Denna "mjuklandning" av skopinnehållet spar inte bara trucken utan också föraren, vilken oftast sitter kvar i hyttan under lastningen. Ljudnivån är givetvis betydligt lägre i såväl hytt som omgivning såväl vid skoptömningen som när lasten tippas. Företagna ljudprovningar visar på en halvering av ljudnivån jämfört med lastning i en konventionell stålorg.

Risken för deformation av korgbotten och -sidor är ringa på grund av gummiflakets elasticitet. Slitaget på gummiytan blir därför också litet. Efter en testkörning på ett dumperfordon, omfattande transport av 600.000 ton sprängsten, var gummiflaket intakt — endast ett utbyte av nylonrepen skedde under hela körtiden.

Högre lastfaktor och större korgvolym

När K540 förses med gummikorg ändras gällande måttuppgifter och data för trucken enligt nedan:

		K540	K540 RB
Lastförmåga	sh. tons	40.0	41.3
Vikt utan last	kg	25.800	24.600
Lastvolym 2:1 SAE	m ³	23.5	26.0
Lasthöjd	m	3.16	3.40
Fordonslängd	m	8.08	8.20
Fordonsbredd	m	3.73	3.90

På grund av att gummikorgen väger 1.200 kg mindre än stålkorger i standardutförande har K540 RB motsvarande högre lastförmåga. Lastfaktorn, som för K540 i standardutförande är mycket gynnsam (1.41), blir härigenom än bättre (1.53) — trucken tillåter alltså 1.53 ton last per ton egenvikt. Bränsleåtgång och däckslitage nyttjas i större utsträckning för att transportera material i stället för truckens egen vikt.

Den med gummikorg försedda trucken har en 24 cm högre lasthöjd än standardmaskinen och såväl längd- som breddmått är något större. Truckens ändrade dimensioner medför emellertid att lastvolymen för K540 RB ökar med drygt 10% från 23,5 till 26,0 m³ vid rågat mått, SAE 2:1. Detta betydande volymtillskott förutsätter givetvis att volymvikten på det transporterade materialet inte är så hög, att truckens tillåtna lastförmåga överskrides.

K540 RB behöver ingen avgasuppvärmning av korgen. Gummibottens elasticitet medför en obetydlig, kontinuerlig fjädring under transporten, vilken är tillräcklig för att hindra fastfrysning av materialet i korgbotten och sidor.



Gummikorgen på Kockum 540 ger:

- * högre lastkapacitet och större korgvolym
- * lägre bränsleförbrukning och däckslitage
- * mindre påkänningar på truck och förare
- * halverad ljudnivå i hytt och omgivning
- * lång livslängd
- * reducerat korgunderhåll och mindre stillestånd

 **Kockum Landsverk**

Box 512, S-261 24 Landskrona, Sverige
Telefon 0418-770 00, Telex 72034 kocland s

Mått och viktangivelser ligger inom en tolerans av $\pm 3\%$. Rätt till ändring förbehålles.