

VOLVO BM 3500

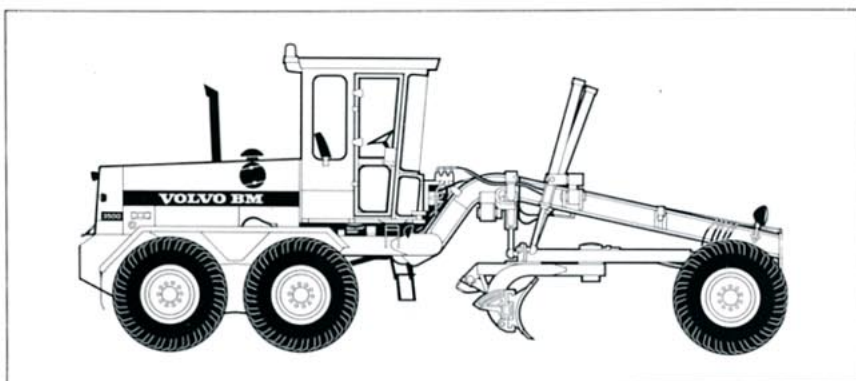

Volvo BM 3500 avancerad och effektiv vägbyggare

Volvo BM 3500 är en vägbyvel med mycket avancerade egenskaper. Den är utvecklad från Volvo BMs mångåriga kunnande av vägbyveltillverkning och erfarenhet från arbeten under mångskiftande förhållanden. Volvo BM 3500 är helt hydrauliskt manövrerad för effektiva och snabba inställningar av arbetsfunktionerna. Den är vidare boggistyr, vilket ger stor smidighet vid arbete på begränsade arbetsområden. Lägg därtill den fantastiska hyttkomforten, vilket gör 3500 till något utöver det vanliga. Prova själv – en genuin svensk produkt – Volvo BM 3500.



Genomarbetad i varje detalj

- ① Väl samlade reglage med dubbelkommando för bladets lyftfunktion.
- ② Ratten individuellt inställbar för olika körställningar.
- ③ Hytten monterad på gummielement för lägsta ljud- och vibrationsnivå.
- ④ Förarplatsen medger såväl stående som sittande körställning.
- ⑤ Väl utrustad instrumentpanel med tydliga mätare och symboler.
- ⑥ Effektiv uppvärmning och ventilation. Separat defroster för frontruta och övre dörrutor.
- ⑦ Tryckluftsmånövrerade fotsteg för säker och bekväm in- och urstigning (extra).
- ⑧ Ljudnivån väl under N80 kurvan.



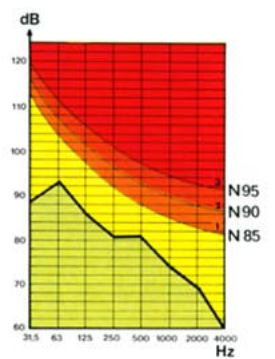
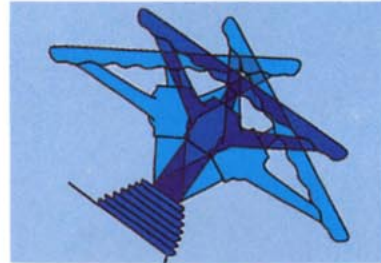
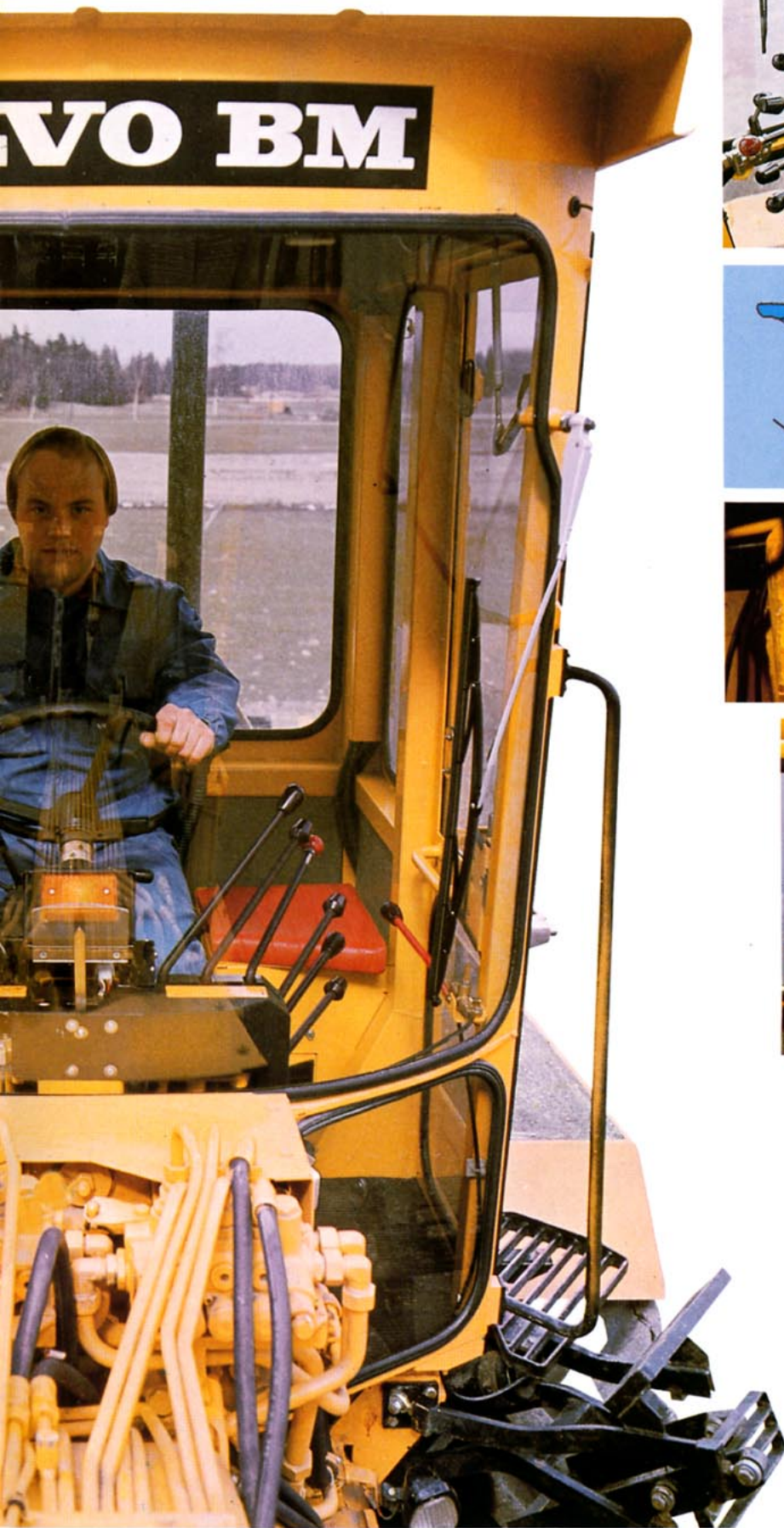

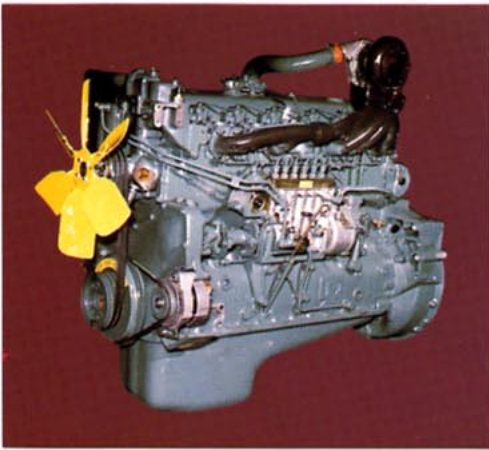

Den välbeprövade Volvo turbodiesel TD70 är direktinsprutad och har låg bränsleförbrukning.

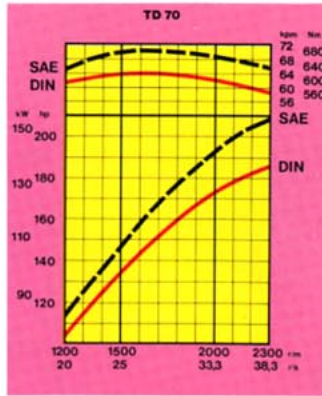

Hög effekt i förhållande till vikten, och låg bränsleförbrukning ger stor produktivitet och god driftsekonomi.

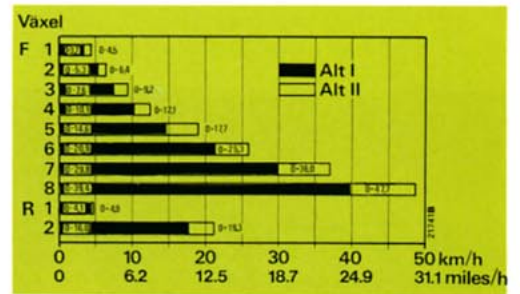

Med åtta växlar framåt och momentomvandlare med lock-up får 3500 ett mycket brett hastighets- och dragkraftsregister.

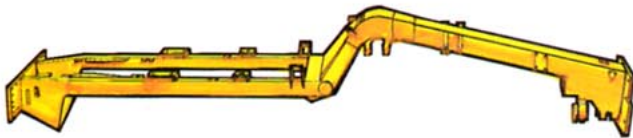

Den kraftiga ramen är byggd i ett stycke och mycket vridstyv. Den främre delen utgörs av en förstärkt laddkonstruktion, och den bakre - där motor och transmission är infäst - av homogena balkar.

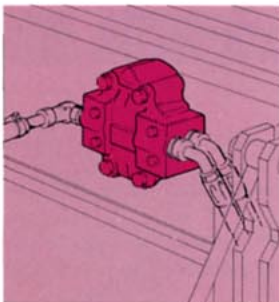

2-krets hydraulsystem matad av kraftig dubbelpump. Flödena kan kopplas samman för högre effekt.



Den styrbara boggin är fäst i en rejäl kullagerkrans med 75 cm diameter. Därmed fördelas krafterna från bladet på en stor lageryta, vilket betyder lågt slitage och små underhållskostnader.



Boggistyrning och inställbara infästningar för hyvelbladet ger extremt god räckvidd åt båda håll (3,05 m).

Stark och smidig att manövrera

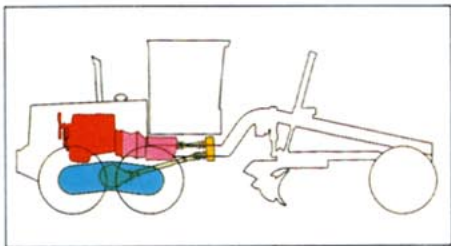

Från motorn går kraften via momentvandlare och växellåda till fördelningsväxeln och därefter ut till den kugghjulsdrivna boggin.

Volvo BM 3500 är genom sin alltigenom avancerade uppbyggnad effektiv i alla situationer. Den är smidig på trånga utrymmen och den har kraft och tyngd för att ge kapacitet i de tunga jobben. Detaljkvaliteten är genomgående hög för att ge låga underhållskostnader.

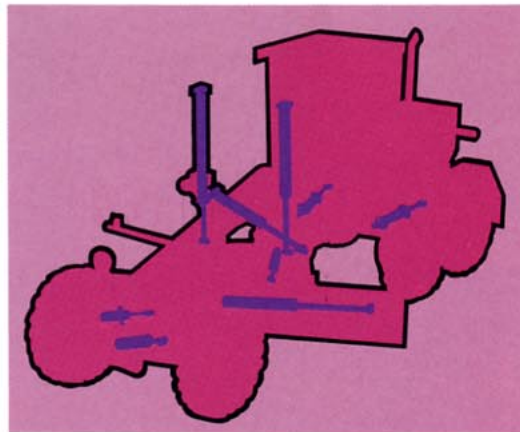
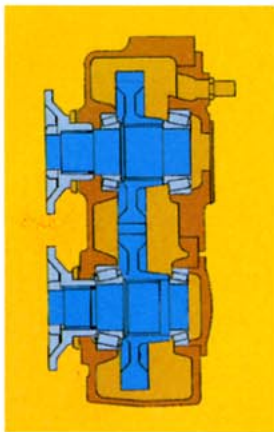

Fördelningsväxeln har tystgående snedkuggar för att ge låg ljudnivå. Den kan förses med pump för nödstyrning.

3500 är helt hydraulisk med ett generöst dimensionerat hydraulsystem uppbyggt i två kretsar. En kraftig dubbelpump ger systemet hög effektivitet.

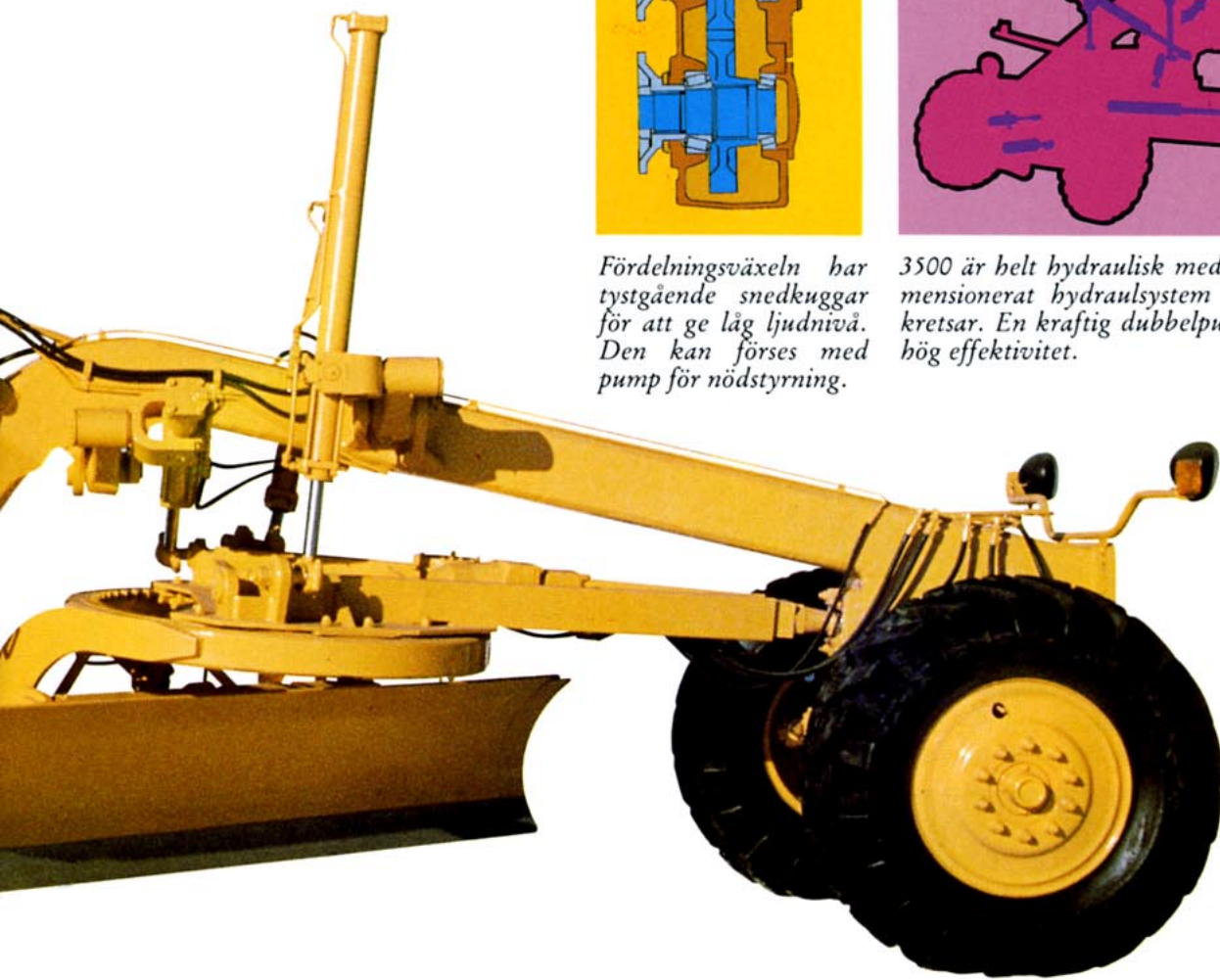

Framhjulen kan lutas upp till 18° i sidled. Det ger goda möjligheter att motverka drift i sidled vid stora belastningar på bladet.



Svängbordet kan vridas obehindrat åt alla håll. 3500 kan därför utföra arbete även vid backning.

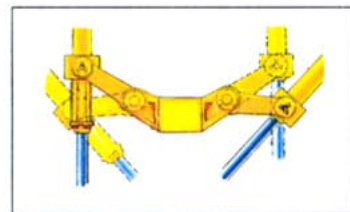

Infästningsarmarna för bladet ställs snabbt och enkelt in på manuell väg. Fördelen blir armar som inte skymmer sikten, och en konstruktion som är stabil och utan glapp.

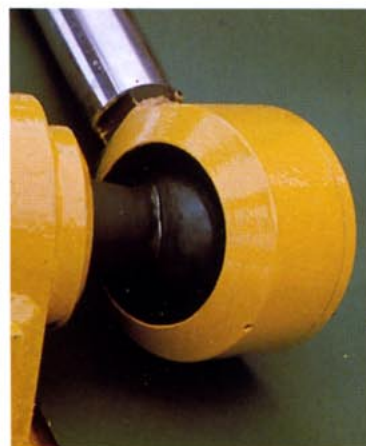

Bladet har en säkerhetskoppling som förhindrar skador på maskinen. Om du kör emot jordfasta stenar eller andra fasta föremål frikopplas bladet och kan sedan direkt återställas från hytten.

Kulsålarna på bladets lyftcylindrar är avtätade vilket ger mindre slitage och lägre underhållskostnader. Kulsålarna är lätta att byta när de blir utslitna eller skadade.

Kultapparna på svängbordet är också lätt utbytbara. Det garanterar minimalt glapp i lederna och därmed ett bättre arbetsresultat.

Hyvelbladet är på baksidan förstärkt med dels en svetsad lådkonstruktion och dels med kraftiga profiler. Gejderna och deras lagringar slits hårt på alla vägghyvlar. På 3500 är de därför lätta att byta ut när glappet blir för stort.



Volvo BM 3500 är effektiv inom de flesta arbetsområden, den är stark, har tyngd och är smidig att manövrera.

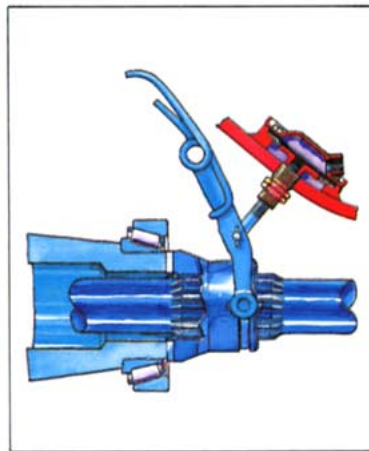
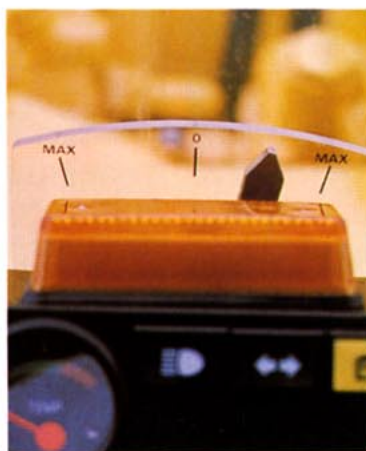

Säkerhetshytten är godkänd enligt det amerikanska ROPS-provet. Det innebär att hytten monteras fast och pressas horisontellt och vertikalt med krafter uträknade i relation till maskinens vikt. Föraren sitter säkert och är väl skyddad.

Framför föraren finns en central varningslampa som förenklar övervakningen av viktiga driftsfunktioner. Utslag ges vid hög motortemperatur, lågt motoroljetryck, hög transmissions-temperatur, lågt transmissionsoljetryck, lågt bromstryck och låg kylvätskenivå.

Lägesindikator för boggisty-ningen underlättar förarens arbete vid precisionskörning (extra tillbehör).

Differentialspärren är tryckluftsmänövrerad och ger 100-procentig låsning mellan drivhjul-
len. Det ger ett fast väggrepp vid slirigt underlag och stort hyvlingsmotstånd.

Konstruerad för hög kapacitet

Dragbom och svängbord är hos 3500 kraftigt dimensionerade för hög precision och driftsäkerhet i vägarbetet. Dragbommen är tillverkad i homogent stål med utbytbar dragkula. Svängbordet består av en svetsad lådkonstruktion med en kuggkrans skuren i ett enda stycke.

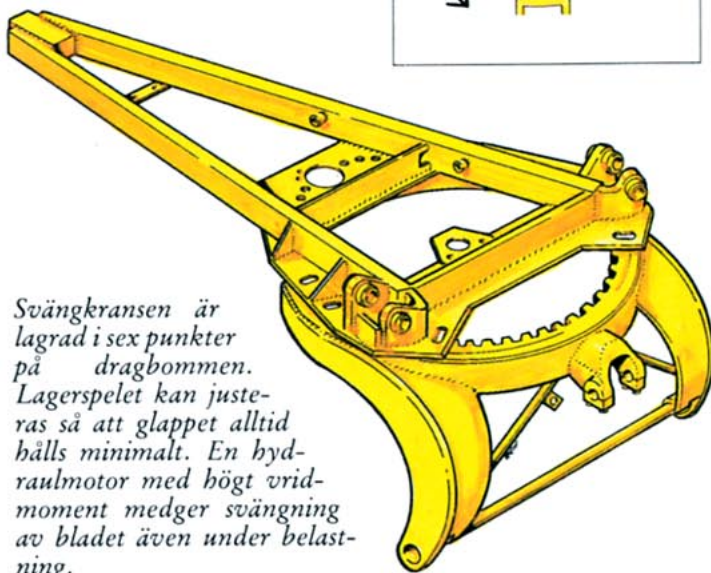
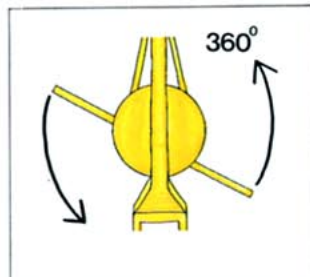

Svängkransen är lagrad i sex punkter på dragbommen. Lagerspelet kan justeras så att glappet alltid hålls minimalt. En hydraulmotor med högt vridmoment medger svängning av bladet även under belastning.

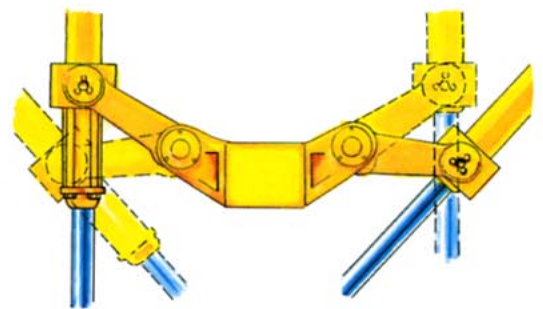

Stort arbetsområde

Individuell inställning av cylinderarmarna ger stort rörelseregister åt båda håll för det höga hyvelbladet.

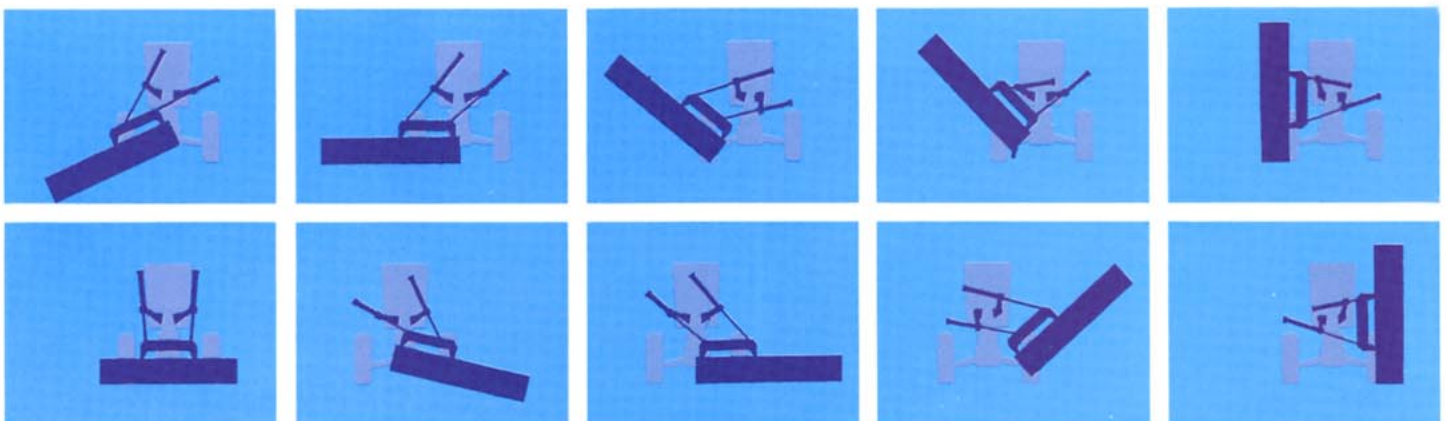

Stor inställningsmöjlighet

Svängbord och hyvelblad kan ställas in för alla upptänkliga behov från vanlig planing till skärning av breda och starkt lutande slänter.

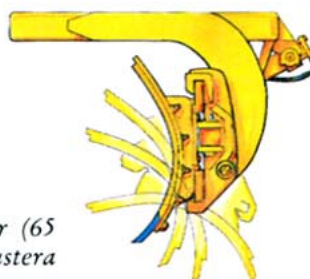

Goda bladvinklar

Skärvinkeln kan regleras inom stora gränser (65 grader). Det är en fördel när du vill finjustera skärdjupet, eller finna bästa vinkel för skärning.





Effektiv räckvidd

Räckvidden är hela 3,05 meter, vilket gör 3500 till en ytterst effektiv väghyvel. Där andra måste köra flera gånger behöver 3500 bara köra en gång.

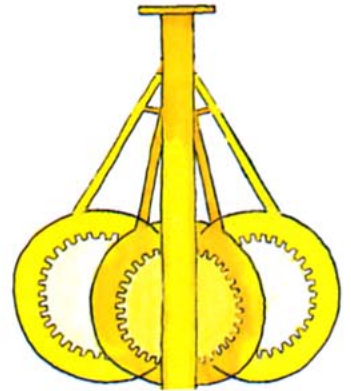

Svängbordet regleras precis inom ett stort område med ett effektivt och genomtänkt hydraulsystem.

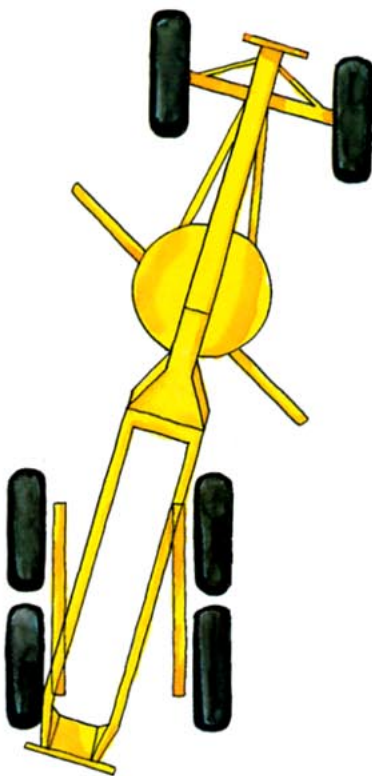

Boggestyrning ökar kapaciteten

Krabbgång gör att du slipper köra i materialsträngen, vilket ökar maskinens kapacitet. Boggestyrningen ger också väsentligt förbättrad balans hos maskinen.

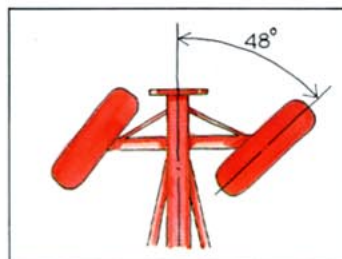

Vändradien på 7,5 meter ger 3500 samma manöverbarhet som en betydligt mindre väghyvel. Den lilla vändradien betyder att du kan arbeta effektivt även på smala och kurviga vägar. Och du kan gå genom en vass kurva med full bladlast och styra maskinen med enbart boggin.

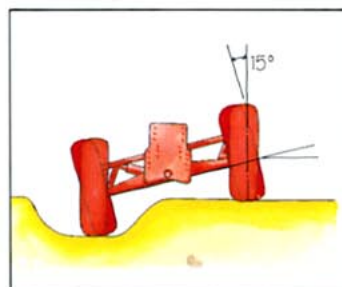

Framhjulens lutning och den pendlande framaxeln bidrar till hög kvalitet på arbetet även vid ojämnt underlag, t ex körning i diken.

Kraftpaket byggt på beprövade komponenter

Transmissionen i 3500 består av väl beprövade Volvo BM komponenter som är hårdtestade och väl anpassade till varandra. Det betyder en maskin med hög produktivitet som under många år kan utföra effektiva jobb och ge god lönsamhet. Transmissionen hos Volvo BM 3500 förenar den synkroniserade växellådans goda bränsleekonomi med den hydrauliska momentomvandlarens smidighet och kraft. Momentomvandlaren är speciellt byggd för vägghyvel drift och ger en kraftförstärkning på 2,2 gånger. En direktkoppling (lock-up) kopplas automatiskt in över ett visst varvtal, men föraren kan även manuellt koppla ur momentomvandlaren. Kardanaxeln mellan centrumväxel och fördelningsväxel (drop-box) är försedd med dubbla knutar för att ge en jämn framdrivning.

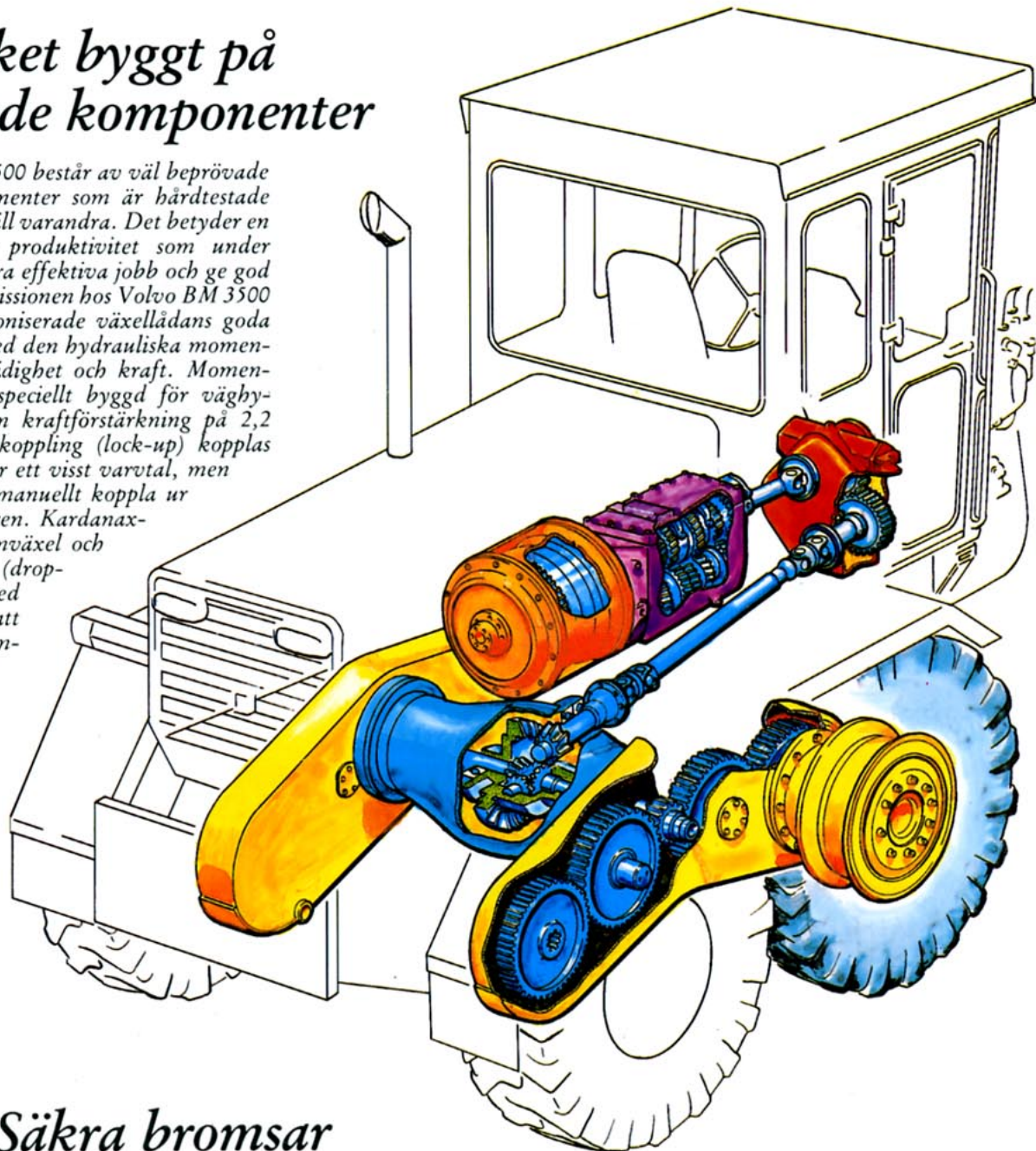

Säkra bromsar

Färdbromsen är tryckluftsmänövrerad och uppdelad på två kretsar för högsta säkerhet. Parkeringsbromsen läses med fjädderverkan och lossas med tryckluft. Det betyder att parkeringsbromsen alltid fungerar oberoende av motorn. Till 3500 kan användas flera olika däckstorlekar upp till 20,5x25 tum beroende på underlag och typ av arbete.

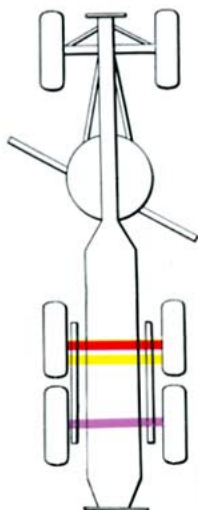

Volvo turbodiesel

Motorn är den välbeprövade TD70 på 154,5 kW (210 hk) SAE som finns i en mängd Volvo bilar och båtar över hela världen. Den höga effekten och det jämna vridmomentet vid olika varvtal gör 3500 till en vägghyvel som inte saknar kraft i något läge. Elsystemet är kraftigt tilltaget med växelströmsgenerator och en stark startmotor, vilket ger goda kallstartegenskaper..

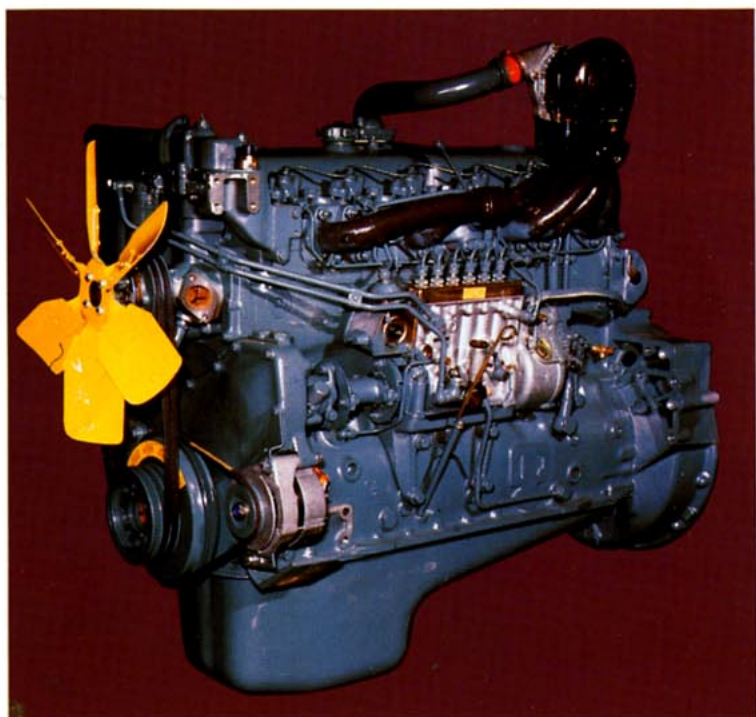



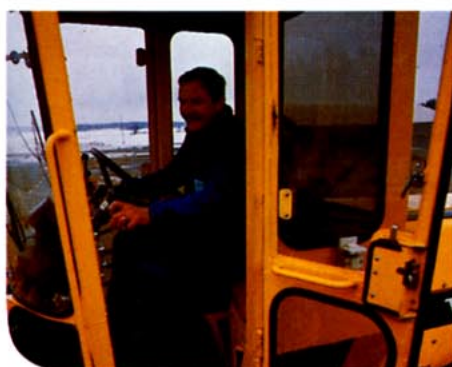

Volvo BM 3500 – en ny svensk väghyvel med många fördelar. Den har en stark turbomotor och en effektiv transmission. Med boggestyrningen uppnås stor smidighet och effektivitet i många jobb. Komforten och manöverbarheten är på hög nivå, vilket ger föraren en exklusiv maskin för hög kapacitet.

VOLVO BM

VOLVO BM AB ESKILSTUNA

Ref.No.12 1 669 1345
SVENSKA

Produktionsgruppen för lastbilar Volvo BM
Foto: Foto Consult/Gunnar Carlsson