

33,5-39,0 t 426-476 hk

VOLVO RAMSTYRDA DUMPRAR

A35E_{FS}, A40E_{FS}



MORE CARE. BUILT IN.



VOLVO - DÄR INNOVATION ÄR TRADITION

Med världens första hydrauliskt helfjädrade dumperar – A35E FS och A40E FS – tar Volvo ännu ett stort steg i utvecklingen av dumperkonceptet. Dumperarna i FS-serien (Full Suspension) kombinerar framkomlighet med hög fart och komfort som få trodde var möjligt. Volvo gjorde det möjligt. Det är ingen slump att varannan dumper som tillverkas i världen är en Volvo. Vi skapade dumperkonceptet på 60-talet och har sedan dess varit branschledande, och vi har arbetat vidare efter mottot: "Being the first, keeping the lead."

Prestanda i världsklass

Föreställ dig vad det skulle innebära för produktiviteten om din dumper kunde köra med högsta fart, båda lastad och olastad, även där transportvägarna är mycket ojämna. Föreställ dig vad det skulle betyda för förarens komfort och effektivitet att jobba i en dumper med ett minimum av vibrationer. Nej, det är inte längre något önsketänkande – A35E FS och A40E FS är redan här.

Skräddarsydd drivlina

Som världens största och ledande tillverkare av motorer för tunga fordon har Volvo en oslagbar fördel. Med egenutvecklade drivlinor – anpassade för de hårda krav som ställs på dumperar – har A35E FS och A40E FS både den kraft och uthållighet som ger maximal produktivitet.

En partner att lita på

Valet av en dumper från Volvo ger dig både en maskin och en partner att lita på. Volvo A35E FS och Volvo A40E FS är två av marknadens mest pålitliga maskiner. Volvo Construction Equipments globala nätverk av återförsäljare och välutbildade servicetekniker betyder att du alltid har en engagerad partner nära dig och din verksamhet. Det gör ditt ägande tryggt och du har alltid en maskin som är maximalt lönsam och produktiv.

Specifikationer	A35E FS		A40E FS	
Motor, Volvo	D12D AEE3*/AFE3**		D16E AAE3*/ABE3**	
Max. effekt vid	30 r/s	1 800 r/min	30 r/s	1 800 r/min
SAE J1995 brutto	313 kW	426 hk	350 kW	476 hk
ISO 9249, SAE J1349	309 kW	420 hk	346 kW	471 hk
Max. vridmoment vid	20 r/s	1 200 r/min	20 r/s	1 200 r/min
SAE J1995 brutto	2 100 Nm	1 549 lb ft	2 525 Nm	1862 lb ft
ISO 9249, SAE J1349	2 056 Nm	1 547 lb ft	2 493 Nm	1837 lb ft
Max. hastighet	57 km/h	35.4 mph	57 km/h	35.4 mph
Lastkapacitet	33 500 kg	37 sh tn	39 000 kg	43 sh tn
SAE 2:1 rågad	20,5 m ³	26.8 yd ³	24,0 m ³	31.4 yd ³
Nettovikt	28 500 kg	62 832 lb	30 600 kg	67 461 lb
Bruttovikt	62 000 kg	135 805 lb	69 600 kg	153 442 lb

*) Uppfyller US (EPA) Tier 3, California (CARB) Tier 3 och Europa (EU) Steg III.

**) Uppfyller Europa (EU) Steg IIIA





DRA FÖRDEL AV VÅR ERFARENHET

Volvos dumper har genom åren utmärkt sig för att effektivt transportera olika laster oavsett terräng eller underlag – utan att ta långa omvägar. Med A35E FS och A40E FS förstärks dumperkonceptet ytterligare. De gör jobbet säkert, smidigt och kostnadseffektivt precis som alla Volvo dumper – men betydligt snabbare än någon annan dumper någonsin gjort.

Den unika FS-tekniken

Dumprarna i FS-serien är utrustade med Volvos unika Self-Compensating Hydraulic Full Suspension med automatisk nivå- och stabiliseringsreglering. Istället för den traditionella gummifjädringen finns det en hydraulcylinder vid varje hjul. FS-systemet känner av varje förändring – på grund av last eller ojämnheter i marken – och anpassar nivåregleringen automatiskt och omedelbart, vilket förhindrar att rörelser fortplantas till maskinen, för mjuk och säker körning. Det gör det möjligt att köra dumpern i full fart på väldigt ojämna transportvägar – lastad eller olastad – utan att den kränger, hoppar och skakar.

Unik framkomlighet

Där stela truckar och lastbilar riskerar att köra fast och måste ta omvägar, där kör den ramstyrda dumpern smidigt och säkert den närmaste vägen mellan lastning och lossning. Den unika framkomligheten beror på den roterande ramleden och

ramstyrningen, tack vare den kan dragaren och lastenheten röra sig oberoende av varandra. Det minskar påfrestningarna på ramen vid terrängkörning och gör maskinen lättkörd – även vid full last – eftersom alla hjul har god kontakt med marken.

Mångsidiga och tillförlitliga

Genom åren har Volvos dumperkoncept visat sig vara idealiskt för olika typer av transporter vid stora byggprojekt, exempelvis väg- och dammbyggen. Men dumpern är också den optimala lösningen i många andra arbetsuppgifter i sand- och grustag, stenbrott, gruvor, tunnelbyggen, dagbrott och på avfallsupplag, för att nämna några exempel. Gemensamt för dessa arbetsplatser är att de ofta har krävande lastnings- och tippningsplatser, att stora volymer ska förflyttas, att arbetsplatserna ofta saknar vägar – men att fordonen också ska klara av att hålla höga hastigheter där vägar finns.



Volvo betyder erfarenhet

Volvo uppfann den ramstyrda dumpern. Den första produktionsmaskinen tillverkades år 1966, och sedan dess har konceptet finslipats med fyrtio års erfarenhet.

Volvo betyder innovation

Med A35E FS och A40E FS tar Volvo ännu ett stort steg i utveckling av terrängtransporter – med högre hastigheter under de allra tuffaste av förhållanden, upp till 57 km/tim - lastad eller olastad. Dumprarna i FS-serien är utrustade med Volvos unika automatiska nivå- och stabiliseringsreglering, Self-Compensating Hydraulic Full Suspension.

Volvo betyder tillförlitlighet

Volvos ramstyrda dumper är väl beprövade under många olika driftsförhållanden, vilket innebär högre lönsamhet och lägre driftskostnader.





ÖKA FARTEN I VERKSAMHETEN – OCH LÖNSAMHETEN

Volvo A35E FS och A40E FS ger imponerande produktivitetssökningar på arbetsplatsen. Med FS-dumpen kan föraren köra dubbelt så fort på svåra transportvägar, både lastad och olastad, jämfört med traditionella dumpar. Ju längre transportvägar, desto tydligare blir fördelarna. Fjädringen förbättrar också säkerheten, eftersom hjulen får betydligt bättre markkontakt. Dessutom minskar behovet av vägunderhåll på arbetsplatsen.

Kraftfullare motorer

Volvos nya motorer ger A35E FS och A40E FS både mer styrka och dragkraft. Motorerna, D12 respektive D16, är utrustade med Volvo Advanced Combustion Technology, V-ACT, och utviner maximalt med energi ur varje droppe bränsle. De turbomatade lågemissionsdieselmotorerna har elektroniskt styrd direktinsprutning och intercooler.

Exakt växling och maximal dragkraft med Powertronic

Den väl beprövade och vidareutvecklade Powertronic, Volvos automatiska växellåda, har förbättrat prestandan ytterligare hos A35E och A40E. Powertronic växlar alltid mjukt och vid exakt rätt tillfälle, vilket ger maximal dragkraft i alla hastigheter. Axlar, planetväxlar, och lager har förstärkts och anpassats för högre moment, vilket gör den nya växellådan perfekt för de nya kraftfullare motorerna. Ny intelligent elektronik ger bättre och snabbare växling, med möjligheten att hoppa över växlar för effektiv och säker körning i branta uppförs- och nedförsbackar. Den vidareutvecklade växellådan ger än bättre komfort och högsta möjliga dragkraft.

Minimala kraftförluster

Volvo In-line dropbox innehåller ett mindre antal rörliga delar än en traditionell dropbox, vilket betyder minimal kraftförlust. Konstruktionen gör det möjligt att placera den bakre utgående axeln högt, vilket ger fördelar som hög markfrigång, ett högt placerat drag och förbättrad stabilitet.

Ingen daglig service

Volvos dumpar kräver ingen daglig service. Tack vare övervakade kontroller av olje- och vätskenivåer är servicebehovet minimalt, och med de längre intervallerna mellan varje service så ökar tiden för produktivt arbete. Stilleståndstiden vid de enstaka servicetillfällena är kort, tack vare få servicepunkter och enkla ingrepp. Alla filter är lättåtkomliga, motorhuvu kan öppnas i 90 grader och den utfällbara frontgrillen gör det enkelt att komma åt servicepunkterna på motorn. Care Track möjliggör fjärrövervakning av maskinens position, användning, och prestanda. Med omedelbar tillgång till korrekt information om dina maskiner kan du analysera situationen skift för skift, och fatta välgrundade beslut för högre produktivitet och kortare stilleståndstid.



Volvo D12-motor och D16-motor med V-ACT

Volvos motorer med Volvo Advanced Combustion Technology, V-ACT, en emissionsreglerande lösning som bygger på enkel men väl beprövad teknik. Volvos egenkonstruerade och egentillverkade motorer ger högre effekt vid låga varvtal för maximal bränsleeffektivitet. Volvos D12-motor och D16-motor uppfyller alla befintliga emissionskrav enligt Steg IIIA/Tier 3.

Volvos robusta växellåda

Volvos helautomatiska planetväxellåda med mjuk växling ger maximal dragkraft i alla hastigheter.

Axlar, planetväxlar, och lager är förstärkta och anpassade för högre moment.

Intelligent och snabb växling, med teknik som gör det möjligt att hoppa över växlar, för optimerad dragkraft vid körning i uppförs- och nedförsbackar.

Underhåll och produktivt arbete

Elektronisk övervakning av vätskenivåer minimerar servicebehov och förbättrar driftsäkerheten.

Ingen daglig service ger mer tid för produktivt arbete.

Lönsam flexibilitet

Bara Volvo ger föraren möjlighet att välja fyrhjulsdraft på bra transportvägar, vilket ger mindre däckslitage och lägre bränsleförbrukning.

I tuff terrängkörning kan föraren välja sexhjulsdraft och 100% differentialspärrar på en eller samtliga axlar.



LUGN OCH SÄKER MED FULL KONTROLL

I Volvo A35E FS and Volvo A40E FS kan föraren arbeta effektivt och i ett högt tempo utan att bli trött och tappa koncentrationen, även under riktigt långa arbetspass. Flera viktiga egenskaper gör maskinen och föraren till en högproduktiv enhet; det unika och väl beprövade bromssystemet, det effektiva retardationssystemet, det kraftfulla och exakta tippsystemet, och det överlägsna styrsystemet.

Effektiva bromsar

Både A35E FS och A40E FS är standardutrustade med cirkulationskylda våta lamellbromsar, vilket ger imponerande och underhållsfri bromsprestanda.

Säker retarder med snabb respons

Det fotmanövrerade retardationssystemet är lättanvänt, effektivt och säkert eftersom föraren aldrig behöver släppa ratten. Det hydrauliska retardationssystemet är förbundet med de effektiva våta lamellbromsarna. Föraren kan hålla högre medelhastighet genom hela arbetscykeln tack vare retarderns snabba respons, höga kontinuerliga tillgänglighet och höga prestanda.

Snabb och högeffektiv tippning med full kontroll

En fullastad korg lyfts och sänks kontrollerat på 12 respektive 10 sekunder – enkelt och med full kontroll. Förklaringen till de korta tippningarna är Volvos enstegs

dubbelverkande tippcylindrar. Det effektiva tippsystemet gör att lasten kan placeras på exakt rätt ställe, även i medlut. Med Volvos unika och lättanvända last- och tippbroms både ökar produktiviteten och minskar driftkostnaderna. Med en enkel knapptryckning går växellådan i neutralläge och färdbrömsarna aktiveras.

Unikt styrsystem

Volvos hydromekaniska och självkompenserande styrsystem är marknadens i särklass bästa. Det ger en fantastisk vägkänsla som endast kan jämföras med upplevelsen att köra en lastbil. Styrutslaget är alltid detsamma för ett givet rattläge, vilket gör att kursen blir stabil. Detta gör Volvos styrsystem överlägset alla andra system på marknaden och ger föraren suverän kontroll över maskinen. I höga farter är styrningen stabil och i svår terräng mycket kraftfull – kort sagt, en säker maskin som är enkel att köra.

Avgasbroms för lågt bromsslitage

Volvos avgasbroms bidrar till lågt bromsslitage och högre snitthastigheter.

Fotmanövrering gör att avgasbromssystemet kan aktiveras på ett säkert sätt.

Unik Last & Tippbroms

Det räcker med en enkel knapptryckning för att transmissionen växlas till neutralläge och alla lastenhetens bromsar aktiveras.

Tippning i medlut

Volvos dubbelverkande, enstegs tippcylindrar har den prestanda som krävs för att lyfta och sänka korgen i medlut.

Tippspak med inbyggd säkerhet

Tippning och sänkning av korgen kontrolleras med den pilotmanövrerade tippspaken med 4 lägen. Spaken går automatiskt i hållläge när föraren lämnar stolen.

Extrautrustning

Det går att anpassa lastkorgen till olika material med bland annat bakluckor, korgförhöjning, korgvärme och förhöjt rasskydd.

Volvos unika självkompenserande och hydromekaniska styrsystem

Kraftfull och exakt styrning för säker drift och hög produktivitet.





ARBETSPLATS I VÄRLDSKLASS

Volvos dumperar har alltid haft en förarmiljö i världsklass. På en bra arbetsplats är föraren nöjd och effektiv, vilket i sin tur förbättrar arbetsresultatet och lönsamheten. Volvo A35E FS och A40E FS har klassens bästa arbetsmiljö tack vare Volvo Care Cab och FS-systemet som ger ett minimum av vibrationer.

Känn skillnaden

Aldrig tidigare har dumperförare haft bättre komfort än i A35E FS och A40E FS. Tack vare den unika hydraulfjädringen runt om kan föraren behålla skärpan, även under riktigt långa arbetspass. Den suveräna arbetsmiljön är bra både för produktiviteten och för förarens hälsa. EU har antagit ett WBV-direktiv (whole body vibration) som ska vara genomfört senast 2010. Det slår fast gränsvärden för kroppsvibrationer för att anställda ska undvika skador och ohälsa. Volvos FS-dumperar har marknadens i särklass lägsta WBV, vilket gör det möjligt för förare att jobba längre tid utan att överskrida EU:s gällande gränsvärden för vibrationer.

Rymd och komfort

Våra dumperar är utrustade med den nya generationen Volvo Care Cab som är tystare, renare och rymligare. Det första du märker är att det är så enkelt att ta plats i A35E FS och A40E FS. Stegen är väl anpassade, dörröppningen är stor och utan tröskel. Inne i hytten finns gott om plats för både föraren och personlig utrustning som stövlar och matlåda. Ljudnivån är behagligt låg och det unika filtersystemet i Volvo Care Cab ger en i särklass ren hyttmiljö. Den effektiva klimatanläggningen ser till att temperaturen i hytten alltid är den föraren önskar. Det ergonomiskt utformade och luftfjädrade förarsätet kan lätt ställas in för maximal komfort. Ratten är ställbar i höjdlängd och i vinkel.

Goda utsikter

Maximal runtsikt är en förutsättning för både hög säkerhet och hög produktivitet. Det skapas genom att föraren sitter högt och förarsätet är centralt placerat, vilket ger goda utsikter för lönsam och effektiv körning.



Helfjädring

Mindre vibrationer för en suverän förarmiljö, vilket bidrar till högre produktivitet och god förarhälsa.

Volvo Care Cab

Volvos förarmiljö i världsklass med större rymligare hytt och stora förvaringsutrymmen.

Volvo Care Cab med övertryck filtrerar all inkommande luft två gånger, vilket bidrar till renare hyttmiljö och en nöjd och produktiv förare.

Contronic övervakningssystem informerar föraren om maskinstatus och underhållsbehov, vilket i sin tur ger maximal tillgänglighet och skydd under arbetspasset.

Suverän runtsikt, från den breda framrutan till de välplacerade backspeglarna, ger förutsättningar för säkert och produktivt arbete.



ÖVERVAKNING OCH INFORMATION I REALTID - SUPPORT FÖR LÅNG LIVSLÄNGD

Med valet av en Volvo dumper har du skaffat dig förutsättningarna för en verkligt lönsam verksamhet. För att kunna utnyttja maskinen maximalt har Volvo utvecklat flera intelligenta system som gör att du kan fatta rätt beslut och optimera lönsamhet och maskinanvändning. Volvo är en partner du kan lita på. Vårt globala återförsäljarnät är en garanti för att du alltid har nära till Volvo original reservdelar och specialutbildade servicetekniker som kan just din maskin.

Alltid på rätt spår

CareTrack är ett telematiskt system som är utvecklat för att fungera med Volvomaskinernas egna diagnosystem. På en lösenordsskyddad hemsida kan du exempelvis "se" exakt var maskinen befinner sig, hur stor bränsleförbrukningen är och när det är dags för nästa service. Med omedelbar tillgång till korrekta fakta om dina maskiner, kan du analysera läget skift för skift och fatta beslut som ger högre produktivitet och kortare stilleståndstider. CareTrack är även ett utmärkt stöldskydd, eftersom du via datorn kan "låsa" in maskinen i ett visst geografiskt område.

Blixtnabb information

Det inbyggda övervakningssystemet Contronic gör det möjligt för föraren att hela tiden hålla ett öga på maskinens funktioner i realtid. Informationsdisplayen på kontrollpanelen ger fortlöpande uppdateringar om maskinens funktioner inklusive utomhustemperatur, bränsleförbrukning och vätskenivåer.

Matris ger svaren

Matris är ett PC-baserat uppföljningssystem som, kopplat till maskinen, mäter och analyserar hur maskinen använts. I drifhistoriken får man tydlig information – i tabeller, cirkel- eller stapeldiagram – om exempelvis användning av motor, bromsar och transmission samt bränsleförbrukning.

Ett säkert val

Vid service och underhåll läggs grunden till att din maskininvestering blir just så lönsam som du önskar. Nyckeln är att låta din Volvo förbli en Volvo. Med Volvo originaldelar vet du att maskinens inbyggda värden – som driftsäkerhet, prestanda, säkerhet och komfort – kommer att bestå, år efter år.

Skräddarsydd för dina behov

- Volvos ramstyrda dumprar kan anpassas på många sätt för att uppfylla kraven för din verksamhets förhållanden och arbetsuppgifter.
- Maskinerna kan anpassas än mer med ett antal kundparametrar som ställs in enligt kundens önskemål.
- Maskinens mjukvaruparametrar kan ställas in (justeras), vilket förbättrar maskinens funktionalitet för att uppfylla specifika arbetsplats- och miljökrav i din verksamhet.
- Service- eller reparationsavtal kan öka din konkurrenskraft och göra din verksamhet mer lönsam.

Kontakta din lokala återförsäljare för mer information.



Care Track* avancerat telematiskt system

GPS-positionering, kartläggning, funktionerna Geo- & Time-fence övervakar maskinparken.

GPRS- och/eller satellitöverföring av kördata, felkoder**, lagrad maskindata**.

Servicepåminnelser och larm, inklusive vidarebefordran via e-post och textmeddelande.

Maskinanvändning, inklusive bränsleförbrukning.

*) Extrautrustning

***) Endast med Care Track Advanced

Contronic elektroniskt övervakningssystem

Övergripande datoriserat elektroniskt övervakningssystem, tillförlitligt och lättanvänt.

Samordning av pålitliga motor- och fordonsdatorer för optimal prestanda och säkerhet.

Displayinformation i tre kategorier – löpande driftsdata, varningstexter och felmeddelanden.

Övervakar bränsleförbrukning, cykeltider och serviceintervaller.

Systemet har inbyggda säkerhetsfunktioner som automatiskt begränsar motorns moment och effekt vid större fel för att skydda motor och växellåda, vilket minskar risken för följdskador.



EN MASKIN DU ALLTID KAN LITA PÅ

Volvos unika självkompenserande och hydromekaniska styrsystem

- Kraftfull och exakt styrning för säker drift och hög produktivitet.

Förarmiljö i världsklass

- Rymlig och bekväm hytt med föraren i centrum, viket bidrar till hög produktivitet under hela arbetspasset.
- Ergonomiskt placerade reglage, klimatanläggning, luftfjädrad förarstol med ställbar ratt i höjd- och längsled, brett siktfält framåt för mindre förarpåverkan och hög säkerhet.

Volvo drivlina

- Volvos egenkonstruerade och korrekt anpassade komponenter, specialbyggda för ramstyrda dumprar.
- Låga kraftförluster och lång livslängd.
- Växellåda med 9 växlar ger alltid mjuk växling och maximal kraft i alla driftsförhållanden.

6x4 och 6x6 med fem drivningskombinationer

- Förarvänliga och effektiva drivningskombinationer för alla driftsförhållanden, vilket minskar bränsleförbrukning, slitage på drivlina och däck, samt ökar framkomlighet vid terrängkörning.

Avgasbroms och retarder

- Lättanvänt och kraftfullt retardationssystem i kombination med våta lamellbromsar minskar slitage och driftskostnader.

Robusta axlar

- Specialbyggda med 100% differentialspärr med klockoppling.

Kylsystem med hög kapacitet

- Hydrauldriven sidomonterad variabel kylfläkt, arbetar endast vid behov, vilket sparar bränsle och effekt.





Specialbyggd fördelningsväxellåda

- Väl beprövad In-line fördelningsväxellåda ger suverän markfrigång, bättre stabilitet och låga kraftförluster.

Nedfällbar serviceplattform fram

- Väl samlade motorfilter och framdragna avtappningspunkter minskar servicetid. Contronic övervakningssystem med elektronisk kontroll av vätskenivåer och maskinsystem för enkel service och felsökning.

Service

- Ingen daglig eller veckovis service.

Volvos unika självkompenserande hydrauliska helfjädring

- Hydraulfjädring med automatisk nivå- och stabiliseringsreglering för oslagbar terrängprestanda bidrar till högre hastigheter, vilket in sin tur ger högre produktivitet, förbättrad säkerhet och ökad förarkomfort.

Ramar och chassi

- Konstruktion med slutna balkar ger starka, viktoptimerade ramar av hög kvalitet för lång livslängd.
- Roterande drag och ramstyrning ger god framkomlighet vid terrängkörning och lägre rampåkänningar i extrema arbetsuppgifter.
- Högt placerat drag ger god markfrigång och stabilitet.

Modernt hydraulsystem

- Variabla kolvpumpar förbrukar endast effekt vid behov.

Robust lastkorg av 400 HB höghållfast stål

- Hög lastkorgslas och tippelad med 70° eller större tippvinkel bidrar till mindre spill och bättre tömning av lastkorgen.

TILLVÄXT OCH FRAMGÅNG I HARMONI MED MILJÖN

Volvos maskiner är byggda för minsta möjliga miljöpåverkan. Omsorg om miljön är en naturlig förlängning av vår strävan att ge maximalt skydd för förare och omgivning. Vi är också övertygade om att ett högt utvecklat miljötankande ger både sinnesro och konkurrensfördelar.

Utnyttja varje droppe bränsle

Volvos V-ACT-motorer bygger på en avancerad metod för bränsleinsprutning under högre tryck, en vidareutveckling av den elektroniska styrningen av motordriften samt ett smart system för invändig återföring av avgaserna. I korthet innebär det att avgasventilen öppnas en aning under inloppstakten och låter en liten mängd avgaser gå tillbaka in i cylindern. Närvaron av avgaser sänker förbränningstemperaturen och minskar utsläppen av kväveoxid.

Volvo - för oss är återvinning naturligt

Som ett annat viktigt led i vårt miljöengagemang är A35E FS och A40E FS 95% återvinningsbara. Motor, växellåda, och hydraulik renoveras och återanvänds i vårt utbytessystem. För oss är det självklart att ta vårt ansvar för det kretslopp vi alla är en del av.

Kvalitet

Volvos ramstyrda dumprar tillverkas i kvalitetscertifierade fabriker enligt ISO 9001:2000.

Omfattande Reliability Growth-provningsteknik och förbättrad komponentkvalitet säkerställer tillgänglighet och högre produktivitet i tuffast möjliga driftsförhållanden.

Luftningsfilter av högsta kvalitet på alla större komponenter skyddar växellåda, axlar, bränsletank och hydrauloljetank från föroreningar, byts var 2000:e timme för att säkerställa lång livslängd och förhindra oljedimma.

Samtliga kablar är väl skyddade i kabelhöljen av hög kvalitet, med fullgott skydd från vatten, damm, vibrationer, och nötning.

Säkerhet

Tvåkrets färd bromssystem.

Förarvänligt förarkommunikationssystem med säkerhetsfunktioner som indikering av upplyft lastkorg, ej fastspänt säkerhetsbälte, och öppen dörr.

Parkeringsbroms aktiveras automatiskt när motorns stängs av.

Volvos hytt är testad och godkänd enligt kraven i ROPS ISO 3471 och FOPS ISO 3449.

Backventiler förhindrar läckage från både hydraul- och bränsletank om maskinen välter.

Varningsskyltar ger tydlig information i form av symboler och bilder.

Miljö

Volvos ramstyrda dumprar tillverkas i miljöcertifierade fabriker enligt ISO 14001:2004.

Volvos D12-motorer och D16-motorer uppfyller alla gällande emissionskrav enligt EU Steg IIIA och EPA Tier 3.

Biologiskt nedbrytbar hydraulolja (tillval) ger miljövänlig drift.



ANPASSNINGSBAR LASTKORG



Urval av Volvos extrautrustningar för anpassning av lastkorgar

Extra rasskydd, fram

Minskar spill vid ovarsam lastning och vid transport i branta medlut.

Korgvärme

Minskar risken för att material ska frysa eller fastna i lastkorgen. Avgaserna leds via en flexslang vid draget i botten på lastkorgen och ut i korgens bakkant.

Överhängd baklucka, vajermanövrerad

Den vajermanövrerade bakluckan ger en större öppning vid tippning och minskar spill vid transport, speciellt i branta lutningar. Byggt för transport av grus, sand, och flytande massor.

NIO SÄTT ATT ÖKA DIN MASKINS KAPACITET



Val av Volvo extrautrustning

Lågprofilsdäck

Däck med 65%-profil är perfekta för krävande arbetsuppgifter där lågt marktryck, god stabilitet och komfort önskas.

Elektrisk öppning av motorhuv

Gör det ännu enklare och snabbare att öppna motorhuv. Utöver handpumpen kan motorhuv öppnas med en elektrisk pump.

Kamerasystem med monitor

Kamerasystem som eliminerar döda vinklar och ökar säkerheten

på arbetsplatsen, samt förbättrar förarkomforten vid backning av maskin.

Högeffektiv förrenare av oljebadstyp

Extra rening av motors insugsluft, ökar driftsäkerheten i extremt dammiga förhållanden.

Stöldskyddssystem

En fyrsiffrig kod knappas in via Contronic för att möjliggöra motorstart.

Tidur för fördröjd motoravstängning

Fördröjd motoravstängning, enkelt aktiverad med ett reglage på instrumentpanelen. Tiduret ställs in via Contronic. Ger turboaggregatet tid att svalna och säkerställer smörjning av turboaggregatet.

Polarutrustning

Anpassar maskinen för drift i extremt kalla klimat. Innehåller slangar, ackumulatörer, oljor och smörjmedel för kalla klimat.

Snabbtankningsutrustning - bultmonterad sats

För snabb och enkel tankning, minskar även föroreningar och spill.

Care Track telematiskt system

Fjärrövervakning av maskinens position, användning, och prestanda. Överföring av felkoder, larm, servicepåminnelser. Position på karta samt Geo- & Time-fence funktioner.

VOLVO A35E FS, A40E FS I DETALJ



Motor

Motor: Volvo V-ACT Steg III, rak 6-cylindrig, turboladdad, 4-takts dieselmotor med elektroniskt styrd direktinsprutning, och intercooler. Ger högt vridmoment vida låga varvtal för snabb respons och låga avgasemissioner. Kylsystem: Kylfläktar med variabel hastighet ger högkapacitetskylning som är både effektiv och bränslebesparande.

A35E FS

Motor	Volvo D12D AEE3*/AFE3**	
Max. effekt vid	30 r/s	1 800 r/min
SAE J1995 brutto	313 kW	426 hk
Svänhjulseffekt vid	30 r/s	1 800 r/min
ISO 9249, SAE J1349 netto	309 kW	420 hk
Max. vridmoment vid	20 r/s	1 200 r/min
SAE J1995 brutto	2100 Nm	1 549 lb ft
ISO 9249, SAE J1349 netto	2 056 Nm	1 547 lb ft
Cylindervolym	12 l	732 in ³

A40E FS

Motor	Volvo D16E AAEE3*/ABEE3**	
Max. effekt vid	30 r/s	1 800 r/min
SAE J1995 brutto	350 kW	476 hk
Svänhjulseffekt vid	30 r/s	1 800 r/min
ISO 9249, SAE J1349 netto	346 kW	471 hk
Max. vridmoment vid	20 r/s	1 200 r/min
SAE J1995 brutto	2 525 Nm	1 862 lb ft
ISO 9249, SAE J1349 netto	2 493 Nm	1 837 lb ft
Cylindervolym	16 l	976 in ³

*) Uppfyller US (EPA) Tier 3, California (CARB) Tier 3 och Europa (EU) Steg III

***) Uppfyller Europa (EU) Steg IIIA

Drivlina

Momentomvandlare: Inbyggd Lock-up funktion. Växellåda: Helautomatisk Volvo PowerTronic planetväxellåda med nio växlar fram och tre växlar back. Växellådan har teknik som gör det möjligt att hoppa över växlar, för optimerad dragkraft, snabb och effektiv växling. Fördelningsväxellåda: Volvo-konstruerad med hög markfrigång. Axlar: Volvokonstruerade, robusta och specialbyggda axlar med helt avlastade drivaxlar, navreduktioner med planetväxlar och 100% differentialspär av klockkopplingstyp.

A35E FS

Momentomvandlare	2,1:1
Växellåda, Volvo	PT 2509
Fördelningsväxellåda, Volvo	IL2
Axlar, Volvo	ARB/H35

A40E FS

Momentomvandlare	2,1:1
Växellåda, Volvo	PT 2509
Fördelningsväxellåda, Volvo	IL2
Axlar, Volvo	ARB/H40

Motorbroms	Avgasbroms
------------	------------



Elsystem

Alla kablar, anslutningar och stift är märkta. Samtliga kablar är väl skyddade i kabelhöljen av plast och stadigt förankrade mot ramen. Halogenbelysning. Fördragna ledningar för extrautrustningar. Kontaktstycken uppfyller kraven enligt IP67 för vattentätt utförande vid behov.

A35E FS

Spänning	24 V
Batterikapacitet	2x170 Ah
Generator	2,24 kW (80 A)
Startmotor	7,0 kW (9,5 hk)

A40E FS

Spänning	24 V
Batterikapacitet	2x225 Ah
Generator	2,24 kW (80 A)
Startmotor	7,0 kW (9,5 hk)

Bromssystem

Helhydrauliskt tvåkretsssystem med helkaplade, oljecirkulationskylda flerlamellsbromsar på alla hjul. Två kretsar. Separat bromskylning för varje axel. Uppfyller ISO 3450 och SAE J1473 vid maskinens totalvikt. Kretsindelning: En krets för framaxeln och en krets för boggiaxlarna. Parkeringsbroms: Fjäderansatt skivbroms på kardanaxeln, dimensionerad för att hålla ett lastat fordon i lutningar upp till 18%. När parkeringsbromsen är ansatt är även den långsgående differentialen låst. Kompressor: Kugghjulsdriven av motortransmissionen. Retarder: Hydraulisk, inbyggd i axlarna, regleras med separat pedal.

Hytt

Ergonomiskt utformad, bred framruta för fri sikt framåt. Föraren centralt placerad ovanför framaxeln. Ergonomiskt placerade reglage. Klimatanläggning. Ställbar förarstol med rullbälte. Filterad friskluft och fläkt med fyra hastigheter. Förarkommunikationssystem: Contronic, förarvänligt med information som är lätt att förstå, alla viktiga maskinfunktioner övervakas kontinuerligt. Standard: ROPS/FOPS-godkänd enligt (ISO3471, SAE J1040) / (ISO3449, SAE J231).

A35E FS / A40E FS

Ljudnivå i hytt enligt ISO 6396	74 dB(A)
---------------------------------	----------

VOLVO A35E FS, A40E FS I DETALJ



Hydraulsystem

Pumpar: Sex motorberoende, variabla och lastkännande kolvumpar monterade på svänghjulets kraftuttag. En markberoende kolvump för reservstyrning monterad på fördelningsväxellådan. Filter: Ett glasfiberfilter med magnetkärna.

A35E FS	Pumpkapacitet per pump
Motorberoende	143 l/min
Motorvarvtal	35,0 r/s
Markberoende	202 l/min
vid varvtal	47,5 r/s
Arbetsstryck	25 MPa

A40E FS	Pumpkapacitet per pump
Motorberoende	143 l/min
Motorvarvtal	33,3 r/s
Markberoende	202 l/min
vid varvtal	47,5 r/s
Arbetsstryck	25 MPa

Styrssystem

Cylindrar: Två dubbelverkande styrcylindrar. Reservstyrning: Uppfyller ISO 5010 vid maskinens totalvikt. Styrvinkel: 3,4 rattvarv mellan fulla styrutslag, $\pm 45^\circ$.

Lastkorg / Tippsystem

Last & Tippbroms: Med motorn igång ansätts färdbronsarna på bakaxeln och växellådan ställs i neutralläge. Tippcylindrar: Två enstegs, dubbelverkande cylindrar.

A35E FS	
Tippvinkel	70° A
Tiptid med last	12 s
Sänktid	10 s

A40E FS	
Tippvinkel	72° A
Tiptid med last	12 s
Sänktid	10 s

Hydraulisk helfjädring

Hydraulisk helfjädring på alla hjul med automatisk nivå- och stabiliseringsreglering.

A35E FS	
Cylindrar	6
Cylinderdiameter, framaxel	115 mm
Cylinderdiameter, bakaxlar	150 mm
Akkumulatörer, framaxlar	2
Akkumulatörer, bakaxlar	4

A40E FS	
Cylindrar	6
Cylinderdiameter, framaxel	115 mm
Cylinderdiameter, bakaxlar	150 mm
Akkumulatörer, framaxlar	2
Akkumulatörer, bakaxlar	4



SPECIFIKATIONER

Pos.	SI (mm)		Imperial (Feet)	
	A35E FS	A40E FS	A35E FS	A40E FS
A	11 182	11 265	36'8"	37'0"
A ₂	6 242	6 404	20'6"	21'0"
B	5 531	5 820	18'2"	19'1"
C	3 716	3 768	12'2"	12'4"
C ₁	3 545	3 596	11'8"	11'10"
C ₂	1 769	1 769	5'10"	5'10"
D	3 101	3 101	10'2"	10'2"
E	1 278	1 278	4'2"	4'2"
F	4 578	4 518	15'0"	14'10"
G	1 820	1 940	6'0"	6'4"
H	1 683	1 706	5'6"	5'7"
I	650	495	2'2"	1'7"
J	2 939	3 152	9'8"	10'4"
K	2 314	2 455	7'7"	8'1"
L	899	841	2'11"	2'9"
M	7 246	7 284	23'9"	23'11"
N	8 826	8 885	28'11"	29'2"
N ₁	4 423	4 335	14'6"	14'3"
O	3 106	3 374	10'2"	11'1"
O ^{***}	3 305	3 497	10'10"	11'6"
P	2 870	3 074	9'5"	10'1"
R	580	628	1'11"	2'1"
R ₁	610	658	2'0"	2'2"
V	2 534	2 636	8'4"	8'8"
V*	2 625	-----	8'7"	-----
W	3 258	3 432	10'8"	11'3"
W ^{**}	3 410	3 570	11'2"	11'9"
X	521	576	1'9"	1'11"
X ₁	602	657	2'0"	2'2"
X ₂	754	806	2'6"	2'8"
Y	2 534	2 636	8'4"	8'8"
Y*	2 625	-----	8'7"	-----
Z	3 258	3 432	10'8"	11'3"
Z ^{**}	3 410	3 570	11'2"	11'9"
a ₁	23,3°	24,3°	23,3°	24,3°
a ₂	70°	72°	70°	72°
a ₃	45°	45°	45°	45°

A35E FS: Olastad maskin med däck 26.5 R25

A40E FS: Olastad maskin med däck 29.5 R25

*) A35E FS med däck 775/65R29 (extrautrustning)

***) A40E FS med däck 875/65R29 (extrautrustning)

****) med överhängd baklucka

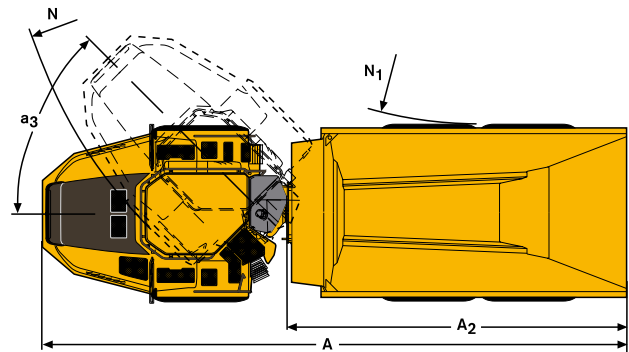
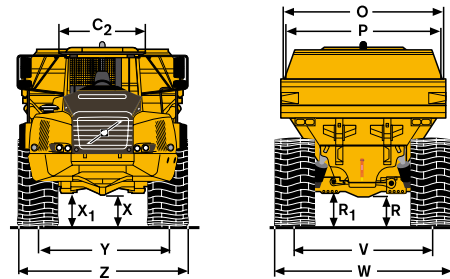
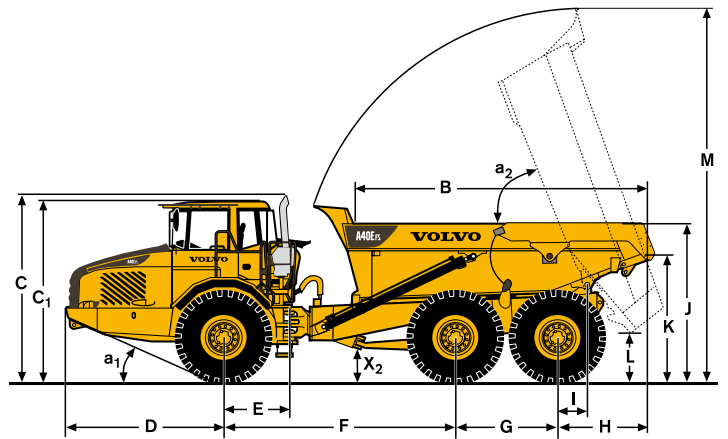

Lastkapacitet

	A35E FS		A40E FS	
Standard lastkorg				
Lastkapacitet	33 500 kg	37 sh tn	39 000 kg	43 sh tn
Korg, struken	16,0 m ³	20,9 yd ³	18,5 m ³	24,2 yd ³
Korg, rågad	20,5 m ³	26,8 yd ³	24,0 m ³	31,4 yd ³
Med överhängd baklucka				
Korg, struken	16,4 m ³	21,5 yd ³	18,8 m ³	24,6 yd ³
Korg, rågad	21,4 m ³	28,0 yd ³	24,6 m ³	32,2 yd ³

Vikter

	A35E FS		A40E FS	
Däck	26.5R25*		29.5R25**	
Tjänstevikt olastad				
Fram	14 800 kg	32 628 lb	15 800 kg	34 833 lb
Bak	13 700 kg	30 203 lb	14 800 kg	32 828 lb
Totalt	28 500 kg	62 832 lb	30 600 kg	67 461 lb
Nyttolast	33 500 kg	73 855 lb	39 000 kg	85 980 lb
Totalvikt				
Fram	17 800 kg	39 022 lb	19 750 kg	43 541 lb
Bak	44 200 kg	96 783 lb	49 850 kg	109 900 lb
Totalt	62 000 kg	135 805 lb	69 600 kg	153 442 lb

Tjänstevikt inkluderar alla vätskor och förare.

*) A35E FS med däck 775/65R29, lägg till 200 kg (441 lb)/ axel

*) A35E FS med däck 775/65R29, lägg till 200 kg (441 lb)/ axel

Lastkorg, material

Framstam	8 mm	0.31"
Sidor	12 mm	0.47"
Botten	14 mm	0.55"
Slas	16 mm	0.63"
Sträckgräns	1000 N/mm ²	145 000 psi
Brottgräns	1250 N/mm ²	181 000 psi
Hårdhet	400 HB	

Marktryck

	A35E FS				A40E FS			
Däck	26.5R25		775/65R29		29.5R25		875/65R29	
Olastad								
Fram	124 kPa	18.0 psi	106 kPa	15.4 psi	111 kPa	16.1 psi	97 kPa	14.1 psi
Bak	57 kPa	8.3 psi	50 kPa	7.3 psi	52 kPa	7.5 psi	46 kPa	6.7 psi
Lastad								
Fram	149 kPa	21.6 psi	128 kPa	18.6 psi	139 kPa	20.1 psi	121 kPa	17.5 psi
Bak	185 kPa	26.8 psi	158 kPa	22.9 psi	175 kPa	25.4 psi	152 kPa	22.0 psi

Vid 15% sjunkning av obelastad radie och specificerade vikter.

Hastighet

	A35E FS		A40E FS	
Fram				
1	6,2 km/h	3.9 mph	5,8 km/h	3.6 mph
2	9,0 km/h	5.6 mph	8,4 km/h	5.2 mph
3	11,0 km/h	6.8 mph	10,4 km/h	6.5 mph
4	16,0 km/h	9.9 mph	14,9 km/h	9.3 mph
5	23,0 km/h	14.3 mph	21,6 km/h	13.4 mph
6	29,1 km/h	18.1 mph	27,3 km/h	17.0 mph
7	38,5 km/h	23.9 mph	36,0 km/h	22.4 mph
8	50,9 km/h	31.6 mph	47,6 km/h	29.6 mph
9	57 km/h	35.4 mph	57 km/h	35.4 mph
Back				
1	6,9 km/h	4.3 mph	6,5 km/h	4.0 mph
2	10,0 km/h	6.2 mph	9,4 km/h	5.8 mph
3	18,0 km/h	11.2 mph	18,0 km/h	11.2 mph

Volymer

	A35E FS		A40E FS	
Vevhus	50 liter	13.2 US gal	55 liter	14.5 US gal
Bränsletank	480 liter	126.8 US gal	547 liter	144.5 US gal
Kylsystem	100 liter	26.4 US gal	100 liter	26.4 US gal
Växellåda, totalt	38 liter	10 US gal	38 liter	10 US gal
Fördelningsväxellåda	8,5 liter	2.25 US gal	8,5 liter	2.25 US gal
Axlar, fram/bak	21 liter	5.5 US gal	21 liter	5.5 US gal
Bromskylojetank	120 liter	31.7 US gal	120 liter	31.7 US gal
Hydrauloljetank	262 liter	69.2 US gal	262 liter	69.2 US gal

STANDARDUTRUSTNING

Säkerhet	A35E FS	A40E FS
ROPS/ FOPS-godkänd hytt	•	•
Serviceplattform för enkel service	•	•
Halkskydd på huv och skärmar	•	•
Varningsblinkers	•	•
Signalhorn	•	•
Skyddsgaller för bakruta	•	•
Backspeglar	•	•
76 mm brett rullbälte	•	•
Reservstyrning	•	•
Styrledslåsning	•	•
Lastkorgslås	•	•
Vindrutetorkare med intervallfunktion	•	•
Vindrutespolning	•	•
Skyddsräcken på steg och plattformar	•	•

Komfort	A35E FS	A40E FS
Ställbar ratt	•	•
Värmeaggregat med filterad friskluft och defroster	•	•
Takkonsol för radio	•	•
Solskydd	•	•
Tonat glas	•	•
Mugghållare/förvaringsfack	•	•
Cigarettändare	•	•
Askkop	•	•
Utrymme för värme-/kylbox	•	•
Förvaringsutrymme	•	•
Instruktörsstol med rullbälte	•	•
Skjutfönster	•	•

Motor	A35E FS	A40E FS
Elektroniskt styrd direktinsprutning	•	•
Turboladdad med intercooler	•	•
Framdragen oljeavtappningsplugg och -slang	•	•
Framdragna oljefilter, för enkel åtkomst	•	•
Fövärmning för bättre kallstarter	•	•
Avgasbroms	•	•

Elsystem	A35E FS	A40E FS
80 A generator	•	•
Batterifrånskiljare	•	•
Extra 24 V eluttag för värme-/kylbox	•	•
Belysning:	•	•
• Huvudstrålkastare	•	•
• Parkeringsljus	•	•
• Körriktningsvisare	•	•
• Bakljus	•	•
• Backljus	•	•
• Bromsljus	•	•
• Hyttbelysning	•	•
• Instrumentbelysning	•	•

Förarkommunikation & information	A35E FS	A40E FS
Mätare:	•	•
• Hastighetsmätare	•	•
• Motorvarvtal	•	•
• Bromstryck	•	•
• Bränsle	•	•
• Transmissionsoljetemperatur	•	•

Varningslampor grupperade för enkel avläsning	A35E FS	A40E FS
Centralvarning, med 3 nivåer för alla viktiga funktioner	•	•

Centralt placerad informationspanel:	A35E FS	A40E FS
• Automatisk kontroll innan start	•	•
• Körinformation, lättillgängliga menyer	•	•
• Felsökningsdiagnostik	•	•
• Timräknare	•	•
• Klocka	•	•

Drivlina	A35E FS	A40E FS
Helautomatisk växellåda	•	•
Momentomvandlare med automatisk Lock-up på alla växlar	•	•
Enstegs fördelningsväxellåda	•	•
6x4 eller 6x6 drivningskombinationer, valbar av förare	•	•
100% långsgående differentialspärr	•	•
100% differentialspärr i alla axlar	•	•

Bromsar	A35E FS	A40E FS
Tvåkrets helhydrauliska bromsar med helkapslade, oljecirkulationskylda flerlamellsbromsar på alla axlar.	•	•
Parkeringsbroms på kardanaxel	•	•

Lastkorg	A35E FS	A40E FS
Korg förberedd för korgvärme	•	•

Fjädring	A35E FS	A40E FS
Hydraulisk helfjädring på alla hjul	•	•

Däck	A35E FS	A40E FS
26.5R25	•	
29.5R25		•

Övrigt	A35E FS	A40E FS
Verktyslåda	•	•

EXTRAUTRUSTNING

Säkerhet

A35E FS **A40E FS**

Brandsläckare och Första Hjälp	•	•
--------------------------------	---	---

Service och underhåll

A35E FS **A40E FS**

Verktygssats med däckpumpningsutrustning	•	•
Elektrisk huvöppning	•	•

Motor

A35E FS **A40E FS**

Luftrenare, extra kraftig, torr typ	•	•
Luftrenare, extra kraftig, oljebadstyp	•	•
Elektrisk motorvärmare (120V eller 240V)	•	•
Yttre nödstopp av motor	•	•
Fördröjd motoravstängning	•	•
Hög tomgång för motor, arbetsvarvtal	•	•

Elsystem

A35E FS **A40E FS**

Arbetsbelysning, takmonterade	•	•
Arbetsbelysning, bakåtriktade, skärmmonterade	•	•
Roterande varningsljus, fällbart fäste	•	•
Backlarm	•	•
Backningskamera med monitor	•	•
Stölskydd (förhindrar start av motor)	•	•
Huvudstrålkastare för vänstertrafik	•	•

Hytt

A35E FS **A40E FS**

Luftfjädrad, helt ställbar förarstol med eluppvärmning	•	•
Eluppvärmda backspeglar	•	•
Kabelsats för hyttvärmare (120V eller 240V)	•	•
Solskyddsfilm	•	•
Luftkonditionering	•	•
Radio	•	•

Lastkorg

A35E FS **A40E FS**

Korgvärme	•	•
Extra rasskydd, fram	•	•
Överhängd baklucka, vajermanövrerad	•	•
Slitplåtar	•	•

Däck

A35E FS **A40E FS**

775/65R29	•	•
875/65R29	•	•

Yttre utrustning

A35E FS **A40E FS**

Skärmbreddare för lågprofilsdäck	•	•
----------------------------------	---	---

Övrigt

A35E FS **A40E FS**

Syntetisk hydraulolja (biologiskt nedbrytbar)	•	•
Oljesats för polarklimat	•	•
Utrustning för extremt kalla klimat, -40°C	•	•
Snabbtankningsutrustning, bultmonterad sats	•	•
Care Track telematiskt system	•	•



Volvo Construction Equipment är annorlunda. Våra maskiner är ritade, byggda och servade på ett annorlunda sätt. Den skillnaden kommer från ett ingenjörsmässigt arv som formats de senaste 175 åren. Ett arv som handlar om att sätta människan som använder produkterna främst. Det handlar om att hjälpa användaren vara säkrare, mer bekväm och mer produktiv. Om miljön vi alla delar. Resultatet av detta är ett växande utbud av maskiner och ett globalt servicenätverk ägnat åt att låta dig få mer gjort. Människor världen över är stolta att använda Volvo. Och vi är stolta över vad som gör Volvo annorlunda – **More care. Built in.**



Alla produkter är inte tillgängliga på alla marknader. En följd av vår strävan till ständig förbättring är att vi behåller rätten att ändra produkternas specifikationer och utformning utan särskilt meddelande. Illustrationerna visar inte nödvändigtvis maskinernas standardutförande.

VOLVO

Volvo Construction Equipment
www.volvo.com

Ref. No. 12 B 100 3156
Printed in Sweden 2007.12-2,0
Volvo, Braås

Swedish
ART