

VOLVO RAMSTYRDA DUMPRAR

A35F, A40F

33,5-39,0 t 447-476 hk



EN PASSION FÖR PRESTANDA

Volvo Construction Equipment är inte med i leken bara för skojs skull. Vi utvecklar produkter och tjänster som ökar produktiviteten – vi är övertygade om att vi kan sänka kostnader och öka vinster för branschens experter. Vi ingår i Volvo-koncernen och har en passion för att skapa innovativa lösningar som hjälper dig att arbeta smartare – inte hårdare.

Vi hjälper dig att göra mer

Att göra mer med mindre är Volvo Construction Equipments adelsmärke. Hög produktivitet har sedan länge gått hand i hand med låg energiförbrukning, enkel användning och hållbarhet. När det gäller att sänka livscykelkostnaderna befinner sig Volvo i en helt egen klass.

Byggda för att passa dina behov

Mycket hänger på att skapa lösningar som passar olika branschtillämpningars specifika behov. Innovation kräver ofta hög teknisk nivå – men det behöver inte alltid vara så. Några av våra bästa idéer har varit enkla, baserade på en tydlig och djup förståelse för våra kunders arbetssituation.



Man lär sig mycket på 175 år

Under åren har Volvo lanserat avancerade lösningar som har revolutionerat användningen av anläggningsmaskiner. Inget annat namn talar högre om säkerhet än Volvo. Att skydda förarna, de som finns runt omkring och att minimera vår miljöpåverkan är traditionella värden som hela tiden formar vår produktutvecklingsfilosofi.

Vi står på din sida

Vi backar upp märket Volvo med den bästa personalen. Volvo är verkligen ett globalt företag, ett som alltid är berett att snabbt och effektivt hjälpa våra kunder – var de än finns.

Vi har en passion för prestanda.



Volvo Lastvagnar



Renault Lastvagnar



Mack Lastvagnar



UD Lastvagnar



Volvo Bussar



Volvo Construction Equipment



Volvo Penta



Volvo Aero



Volvo Financial Services

TA KONTROLL ÖVER DIN PRODUKTIVITET



Ramstyrning

Unikt, självkompenserande hydromekaniskt system ger exakt styrning under maskinens hela livslängd, utmärkt manövreringsförmåga och liten svängradie. Kraftfull och exakt styrning säkerställer mycket produktiv och säker drift. Volvos styrsystem ger föraren enastående kontroll över maskinen och är överlägset alla andra på marknaden.

En typisk arbetscykel för en ramstyrd dumper består av lastning, körning, manövrering och lossning. Volvo A35F och A40F utför dessa moment på det effektivaste och säkraste sättet, och överträffar alla andra.

Volvos unika styrsystem

Styrsystemets konstruktion ger hög styrkraft även vid låga motorvarvtal, för de svåraste terrängkörförhållandena, t.ex. djup lera. Hydraulisk dämpning hindrar att slag och stötar överförs till ratten och föraren. Systemet garanterar också exakt styrning och riktningsstabilitet vid transport med hög hastighet på väg, varför föraren inte behöver kompensera med ratten.

Volvos unika last- och tippbroms

Den patenterade, användarvänliga last- och tippbromsen förbättrar produktiviteten och säkerheten, ger enklare användning och minskar förarens trötthet. När dumpern står i läge för att lasta eller tippa trycker föraren på en enda knapp för att automatiskt ansätta färdbronsarna och lägga växellådan i neutralläge. Efteråt lägger föraren i växel, vilket avaktiverar funktionen och lossar bromsarna.



Fördelaktig korgutformning

En strategiskt placerad korgled ger långt avstånd mellan den bakre boggiaxeln och korgens bakre kant samt hög tipphöjd när korgen lyfts. Eftersom lasten kan placeras direkt på rätt plats ger detta högsta produktivitet vid tippning över en kant, i en ficka eller vid upplagslastning. Den höga tippvinkeln och korgens utformning i höghållfast stål underlättar effektiv materialutmatning.

Kraftfull hydraulik och effektiv tippning

Det lastkännande hydraulsystemet med axialkolvpumpar med variabelt displacement driver dubbelverkande enstegs lyftcylindrar, som enkelt lyfter den fullastade korgen även i mycket branta sluttningar. Exakt tippreglering säkerställer korta cykeltider och säkerhet vid all användning.

ALLTID SMIDIG OCH STADIG

Transportprestanda i terräng förbättras när alla hjul har stadig kontakt med marken. Volvos dumprar är stabila och smidiga och håller dig i rörelse med full kontroll, även i de allra tuffaste användningsförhållandena.

Roterande drag

Draget gör att motorenheten och lastenheten rör sig oberoende av varandra utan att ramen vrider sig, och medger den pendling som krävs för god markkontakt vid svåra körförhållanden. Dragets höga placering, nära lastens tyngdpunkt, förbättrar stabiliteten och ger hög markfrigång för unik terrängkörningsförmåga och stadig transport med hög hastighet.

Däck för alla underlag

Däcken är en viktig del av drivlinan och konceptet ramstyrda dumprar. Stora och breda däck ger lågt marktryck, god flytförmåga och utmärkta terrängkörningsegenskaper med en mjuk, bekväm färd. Maskinerna i F-serien har hållbara radialdäck med lång livslängd, konstruerade för transporttillämpningar, för att garantera god drivförmåga och stabilitet.



Boggifjädring

Den unika, helt underhållsfria trepunktsupphängda boggibalkkonstruktionen gör att bakhjulen kan röra sig oberoende av varandra, vilket ger god markkontakt, drivning, fordonsstabilitet och mindre påkänning på ramen. I kombination med den långa fjädringsrörelsen säkerställer detta överlägsna terrängprestanda samt håller korgen plan och förhindrar materialspill, även vid körning över stora gupp och hjulspår. En jämn "flytande" gång ger hög förarkomfort som förkortar arbetscyklerna och förbättrar produktiviteten. Hållbara komponenter ger mer drifttid och lägre driftskostnader.

Volvo Powertronic

Planetväxellådan Powertronic med Lock-up är specialbyggd av Volvo och nyligen uppdaterad. Den ger helautomatiska, exakta och mjuka växlingar för mindre förartrötthet och ökad produktivitet. Växellådan har nio växlar framåt och tre bakåt, och växellådan kan hoppa över växellådan för snabbare acceleration. Inbyggt skydd för växellådan minskar risken för hanteringsfel och förbättrar säkerheten.



Differentialspärar

Volvos ramstyrda dumprar i F-serien är utrustade med differentialspärar av klockopplingstyp, med 100% låsning och en konstruktion utan slirning eller utan slitage. När spärarna är låsta roterar alla hjul med samma hastighet, vilket ger bästa drivförmåga vid svåra körförhållanden. Differentialspärarna kan kopplas i och ur under körning för högre produktivitet och prestanda.

ARBETA BEKVÄMT



Volvo Care Cab

God runtsikt är viktig både för hög säkerhet och produktivitet. Bekväma Volvo Care Cab med centralt placerad förarplats, sluttande motorhuv, stora backspeglar, bred vindruta och dörr helt i glas ger utmärkt sikt. Den nya instrumentpanelen, Contronics-displayen och tippspaken säkerställer enkel användning.

Rymlig interiör, stora förvaringsutrymmen, bekvämt placerade pedaler, reglage och strömställare minimerar förarens trötthet under hela arbetspasset. Den välkonstruerade hytten är byggd av höghållfast stål och uppfyller ROPS/FOPS säkerhetsnormer.

Volvo erbjuder en förarmiljö i världsklass för låg trötthet, hög produktivitet och säkerhet. Stig bara in i den legendariska Care Cab och se dig om. Alla instrument är inom synhåll, alla reglage inom räckhåll – precis där du vill ha dem. Ratten och stolen kan enkelt justeras för optimal bekvämlighet.

Användarvänligt förarkommunikationssystem

Contronics ger fortlöpande värdefull information om maskinens system och drift, med tidiga varningar via lättförståeliga felindikatorer, som varnar för onormala maskin- eller förar beteenden och förbättrar tillgängligheten. En ny stor färgmonitor finns inom blickfånget och en ny knappsats, placerad på höger instrumentpanel, ger enklare navigering mellan olika skärmar och funktioner.

Klimatanläggning

Värme- och ventilationssystemet har hög kapacitet och ger utmärkt komfort, vilket förbättrar produktiviteten. Effektiv filtrering av den inkommande luften säkerställer en ren förarmiljö, även i dammiga miljöer. Strategiskt placerade luftmunstycken ger jämn temperatur i hytten. Separata defrostermunstycken håller alla fönster rena. Tillvalet elektronisk klimatreglering (ECC) håller automatiskt önskad temperatur.



Säkert och enkelt insteg i hytten

Care Cab är utformad för att du säkert och enkelt ska kunna stiga in i och ut ur hytten, med en bred dörröppning utan tröskel, rätt placerade halkskyddade steg och nya, bekväma ledstänger.

Tippfunktioner

A35F och A40F har nya tippfunktioner som förbättrar den enkla användningen, säkerheten och produktiviteten: spärrad korgsänkning och ställbar tippvinkel. Vinkeln kan enkelt ställas in av föraren med hjälp av Contronics för att begränsa maskinens höjd vid arbete under elledning, i tunnlar eller under jord.

Bullerdämpning

Care Cab har mycket effektiv ljudisolering och är monterad på optimalt placerade gummikuddar för att minska vibrationerna. Bekvämt låg inre ljudnivå (endast 74 dB(A) – ISO 6396) minskar tröttheten och hjälper till att öka förarens produktivitet.

MINDRE UNDERHÅLL FÖR MER PRODUKTIVT ARBETE

Volvos ramstyrda dumprar hjälper dig att få ut mer av varje arbetsdag. De har litet underhållsbehov, långa serviceintervaller, utmärkt servicevänlighet och tillgänglighet. Allt detta bidrar till mer drifttid för produktiva transporter.

Broms- och retarderingssystem

A35F och A40F är utrustade med oljekylade våta lamellbromsar på alla hjul. Konstruktionen garanterar hög bromsprestanda och lång livslängd, även på mycket dammiga eller leriga arbetsplatser. Dessutom har båda maskinerna lättanvända retarderingssystem som utnyttjar hjulbromsarna och VEB (Volvo Engine Brake – kompressionsbroms plus avgasbromsen EPG). Kraftfulla retarders används för att reglera hastigheten vid transport i nedförsbacke, för att sakta in före kurvor och korsningar och minskar behovet av att använda färdbrömsarna. Det garanterar låga driftskostnader och snabba och säkra transporter.

Servicevänlig

Motoroljefiltren är grupperade och lättåtkomliga via den nedfällbara frontgrillen. Specialventilen i bukplåten och en speciell avtappnings slang som förvaras i frontgrillen säkerställer oljebyte utan spill, vilket minskar miljöpåverkan. De framdragna avtappningarna är lättåtkomliga. Alla service- och smörjpunkter kan enkelt nås, antingen från marknivå eller från halkskyddade plattformar. Underhåll varje dag eller varje vecka behövs inte. Utmärkt servicevänlighet och långa serviceintervaller minskar maskinens stilleståndstid.

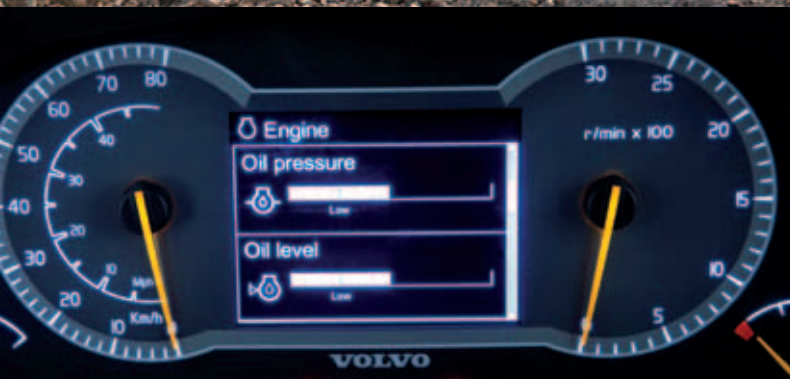

Automatisk inbyggd övervakning

Contronics-systemet ger elektronisk övervakning av vätskenivåerna och varnar vid eventuella avvikelser, samt påminner om planerad service, vilket minimerar stilleståndstiden och ökar maskinens tillgänglighet.

Underhållsfritt roterande drag

Alla dumprar i F-serien har ett helt avtätat, helt underhållsfritt drag med permanentmorda koniska rullager. Inget behov av underhåll innebär mindre stilleståndstid och lägre driftskostnader.



Enkel åtkomst för service

Frontgrillen kan fällas ned och fungerar som en serviceplattform med halkskyddade steg. Motorhuven kan fällas upp 90 grader för fullständig och säker åtkomst av motorutrymmet.

Det gör det mycket enklare och mindre tidskrävande att komma åt servicepunkter, byta filter och rengöra kylarpaketet.

EN SNABBTITT PÅ DEN BÄSTA DUMPERN



CareTrack*

Telematiksystemet Volvo CareTrack möjliggör fjärrövervakning av maskinen, vilket optimerar kundens verksamhet och ger utmärkt stödskydd.

Kraftfull hydraulik och effektiv tippning

Lastkännande hydraulsystem med "stängt centrum" och pumpar med variabelt displacement. Enkelt att lyfta korgen, även i branta sluttningar. Exakt tippreglering säkerställer korta cykeltider och säkerhet. Spärrad korgsänkning och ställbar tippvinkel förbättrar produktiviteten.

Hållbara ramar

Extra kraftiga fram- och bakramar med optimerad lastbärande konstruktion. Utvecklad för svåra terrängförhållanden och lång livslängd.



Differentialspärrar

Differentialspärrar av klockopplingstyp utan slirning eller slitage ger 100% låsning. Långsgående differentialspärr av klockopplingstyp i fördelningsväxellådan.

Underhållsfri bakfjädring

Tvårmonterade boggibalkar minskar påfrestningen på ramen. Trepunkts axelupphängning medger individuella hjulrörelser och lång fjädringsrörelse, vilket håller korgen plan även vid körning i mycket ojämn terräng.

Extra kraftig lastkorg

Hållbar korg, tillverkad av höghållfast stål, HB400. Korgens utformning, hög tippfrigång och stor tippvinkel underlättar utmärkt materialutmatning.



Kraftfulla bromsar och retarders

Oljekylda våta lamellbromsar på alla hjul garanterar hög bromsprestanda och hållbarhet. Lättanvänd, kraftfullt retarderingssystem som utnyttjar den i växellådan inbyggda hydrauliska retardern och VEB för låga driftskostnader.

* På marknader där CareTrack är tillgängligt.



Volvo Care Cab

Tyst, rymlig, bekväm med utmärkt sikt och ergonomiskt placerade reglage för säker, produktiv drift. Uppfyller s ROPS/FOPS säkerhetsnormer.

Unik last- och tippbroms

Lättanvänd: Med en knapptryckning ansätts färdbrömsarna och växellådan läggs i neutralläge, vilket minskar förartröttheten samt ökar produktiviteten och säkerheten.

Effektiv kylning

Två hydrauldrivna kylfläktar med variabel hastighet förbrukar endast motoreffekt när de behövs, vilket minskar bränsleförbrukning och buller. Sidomontering förenklar service och ger maximal drifttid.



Enkel åtkomst för service

Huv med 90 graders öppning och nedfällbar frontgrill med inbyggda steg, fungerar som serviceplattform. Alla smörjpunkter och framdragna avtappningar är åtkomliga från marknivå eller halkskyddade plattformar. Ingen daglig eller veckovis smörjning.

Underhållsfri framfjädring

Framaxeln är upphängd i tre punkter vilket innebär att hjulen kan röra sig oberoende av varandra. Underhållsfria gummifjädrar och stötdämpare bidrar till ökad drifttid och låg driftskostnad.



Ramstyrning

Unikt, hydromekaniskt självkompenserande system. Hög styrkraft, exakt styrning och riktningss stabilitet för produktiv och säker körning.



Bränsleeffektivitet

Miljövänlig, elektroniskt styrd kraftfull dieselmotor. Högt vridmoment vid låga varvtal, välanpassad drivlina och ATC minskar bränsleförbrukningen.

Underhållsfritt drag

Roterande drag med permanentmorda koniska rullager eliminerar vridning av ramen och ger bättre rörlighet i terräng. Hög placering säkerställer utmärkt markfrigång och stabilitet

DEFINITIONEN AV EFFEKTIV TRANSPORT



"F" står för bränsleeffektivitet

Dumprarna i F-serien har marknadsledande bränsleeffektivitet. Tillförlitliga Volvo-komponenter, konstruerade med hjälp av mer än 40 års erfarenhet, kompetens och den senaste industridekniken har kombinerats i drivlinan, särskilt utvecklad för tunga och krävande användningsområden. Komponenterna är välanpassade och tillsammans garanterar de hög dragkraft, låga kraftförluster och lång livslängd. De största kundfördelarna: lägre driftskostnader och miljöpåverkan.

Kundernas förtroende får man inte utan vidare, man förtjänar det under årens lopp. Volvo utvecklade dumperkonceptet på 1960-talet och bibehåller sin position som världens ledande tillverkare av ramstyrda dumprar. När du väljer A35F eller A40F kan du vara säker: jobbet blir gjort snabbt, kostnadseffektivt och säkert, med liten miljöpåverkan.

ATC-systemet (Automatic Traction Control) är standard på alla Volvos ramstyrda dumprar i F-serien

Att underlagets egenskaper hela tiden ändras är ganska vanligt när man använder en ramstyrd dumper. För att behålla fästet och rörligheten väljer ATC-systemet automatiskt den optimala drivningskombinationen under körning. Volvo är helt ensamma om att kunna erbjuda möjligheten att växla mellan 6x4-läge (lägre bränsleförbrukning, mindre däckslitage) och 6x6-läge (maximal dragkraft).

Eftersom förarna inte behöver koppla in/ur differentialspärarna manuellt kan de fokusera på körningen, vilket förbättrar säkerheten och sänker driftskostnaderna. ATC-systemet förenklar inte bara körningen och ger maximala terrängprestanda utan skyddar även drivlinan från felaktig användning och onödigt slitage, vilket förlänger maskinens livslängd.



Miljövänlig motor

A35F och A40F är utrustade med elektroniskt styrda dieselmotorer med låga emissioner. Kraftfulla motorer som kännetecknas av högt vridmoment vid låga varvtal, vilket resulterar i utmärkt bränsleeffektivitet, hög prestanda, snabb respons, mindre slitage och lång livslängd. De är specialbyggda av Volvo och optimalt anpassade till drivlinan, vilket garanterar maximalt utnyttjande av effekt och vridmoment även i de mest krävande arbetsuppgifterna.

Effektiv kylning

Två hydrauldrivna kylfläktar med variabel hastighet förbrukar endast motoreffekt när de behövs, och svarar optimalt på kylbehoven. Mestadels roterar de på tomgång, vilket sänker bränsleförbrukningen och bullret. Systemet säkerställer effektiv kylning och ger optimala temperaturer under alla förhållanden. Sidomontering förenklar service och ger maximal drifttid.

DITT SUPPORTSYSTEM

Den dag du får din nya Volvo ramstyrda dumper är bara början på din arbetsrelation med Volvo. Med allt från service och underhåll till vårt telematiksystem CareTrack har Volvo ett omfattande och sofistikerat utbud av eftermarknadserbudanden som hela tiden höjer din verksamhets värde.

Volvo konstruerade och byggde dina maskiner, så ingen är bättre än oss på att hålla dem i arbete i bästa skick. När det gäller din maskin är våra Volvo-utbildade mekaniker de verkliga experterna.

Våra mekaniker och tekniker arbetar med branschledande diagnostikverktyg och använder endast Volvo originaldelar för att kunna leverera kvalitet och service på högsta nivå. Tala med din Volvo-återförsäljare om varför Volvo originalservice är bäst på att ge dig den service- och underhållsplan som passar dig och din verksamhet.



Tekniskt avancerade maskiner kräver tekniskt avancerad support, och din Volvo-återförsäljare kan erbjuda ett stort antal tjänster, avsedda att hjälpa dig utnyttja din maskin på bästa sätt och få högsta möjliga tillgänglighet, produktivitet och andrahandsvärde. Din Volvo-återförsäljare kan erbjuda flera sofistikerade supportlösningar, till exempel:

Serviceplaner som omfattar allt från rutinkontroller av slitage till omfattande underhålls- och reparationsavtal.

Analys och diagnostik som hjälper dig förstå hur maskinen mår, påpekar potentiella underhållsproblem och hjälper dig se var prestanda kan förbättras.

Eco Operator-kurser kan hjälpa dina förare att arbeta säkrare, mer produktivt och bränsleeffektivt.



CareTrack*

CareTrack är Volvos telematiksystem som arbetar tillsammans med maskinens interna diagnossystem. Installationen är enkel. Du kan på distans följa användning, produktivitet, bränsleförbrukning och mycket annat. Maximera den effektiva arbetstiden med påminnelser om viktig service. CareTrack övervakar även maskinens geografiska position och kan till och med förhindra otillåten användning.

* På marknader där CareTrack är tillgängligt.

VOLVO A35F, A40F I DETALJ



Motor

Bränsleeffektiv, miljövänlig, kraftfull 6-cylindrig V-ACT dieselmotor med 4 ventiler per cylinder, turbo med variabel geometri (VGT) och extern avgasåtercirkulation (EGR). Högtrycksbränsleinsprutningssystem (2 500 bar). Högt vridmoment vid låga varvtal. Lång livslängd. Dieselpartikelfilter (DPF) med termisk regenerering. Tvåstegsfiltrering av insugsluften är standard. Kylsystem: Kylsystem med hög kapacitet med lättåtkomliga, effekt- och bränslebesparande hydrauldrivna fläktar med variabel hastighet.

A35F	Volvo D13H-A / D13H-B (Tier 4i/steg IIIB)		
Max. effekt vid	r/s	31,7	
SAE J1995 brutto	kW	329	
Svänghjulseffekt vid	r/s	31,7	
ISO 9249, SAE J1349 netto	kW	327	
Max. vridmoment vid	r/s	20	
SAE J1995 brutto	Nm	2 360	
ISO 9249, SAE J1349 netto	Nm	2 345	
Cylindervolym	l	12,8	

A40F	Volvo D16H-A / D16H-B (Tier 4i/steg IIIB)		
Max. effekt vid	r/s	30	
SAE J1995 brutto	kW	350	
Svänghjulseffekt vid	r/s	30	
ISO 9249, SAE J1349 netto	kW	347	
Max. vridmoment vid	r/s	17,5	
SAE J1995 brutto	Nm	2 525	
ISO 9249, SAE J1349 netto	Nm	2 500	
Cylindervolym	l	16,1	

Drivlina

Momentomvandlare med inbyggd Lock-up funktion. Växellåda: Volvo PowerTronic helautomatisk planetväxellåda med 9 växlar framåt och 3 växlar bakåt. Fördelningsväxellåda: Volvo-utvecklad rak konstruktion med hög markfrigång och 100% långsgående differentialspärr av klockopplingstyp. Axlar: Extra kraftiga, specialbyggda, Volvo-konstruerade med navreduktioner av planettyp och 100% differentialspärrar av klockopplingstyp. Automatic Traction Control (ATC).

A35F/A40F

Momentomvandlare	2,1:1
Växellåda, Volvo	PT 2519
Fördelningsväxellåda, Volvo	IL2 ATC
Axlar, Volvo	ARB H35/H40

Elsystem

Kablar är inneslutna i skyddande plastkanaler, fastsatta vid ramen. Alla ledningar, kopplingsstycken och stift är märkta. Förberedd kabeldragning för extrautrustning. Kopplingsstycken och kontakter uppfyller standarden IP67 för vattentätet. Lättåtkomlig batterifrånskiljare. Kraftfulla halogenstrålkastare.

A35F/A40F

Spänning	24 V (2x12V)
Batterikapacitet	2x170/2x225 Ah
Generator	2,26 kW (80 A)
Startmotor	9,0 kW



Bromssystem

Uppfyller ISO 3450.
Helhydrauliska våta bromsar med helt avtätade, oljekylta lameller på alla hjul. Separat bromskylning för varje axel.
Två oberoende kretsar: en för framaxeln och en för boggiaxlarna.
Parkeringsbroms: fjäderansatt lamellbroms på kardanaxeln.
Retarders: utnyttjar de våta bromsarna i axlarna och Volvo Engine Brake
Volvo Engine Brake: kompressionsbroms och avgasbroms (EPG).

Styrsystem

Hydromekaniskt, självkompenserande konstruktion.
Två dubbelverkande styrcylindrar.
Styrinkel: 3,4 rattvarv mellan ändlägena, $\pm 45^\circ$. Styrsystemet inklusive reservstyrning uppfyller ISO 5010.

Chassi

Ramar: sluten typ, extra kraftiga. Höghållfast stål, robotsvetsat.
Roterande drag: 100% underhållsfritt, helt avtätat, med permanentmorda koniska rullager.
Framfjädring: 100% underhållsfri. Oberoende hjulrörelser tack vare trepunktsupphängning.
Bakfjädring: 100% underhållsfri. Tvärmonterad boggi balk.
Oberoende hjulrörelser tack vare trepunktsupphängning.

Hytt

Monterad på gummikuddar. Ergonomisk konstruktion. Enkel in- och urstigning. Framåtsikt med stor vinkel. Föraren är placerad i mitten över framaxeln. Ställbar förarstol med rullbälte. Tiltbar/teleskopisk ratt. Ergonomiskt placerade manöverreglage. Filtrerad luft. Klimatanläggning som tillval.
Förarkommunikationssystem: Contronics. Stor färgdisplay, användarvänlig och lättförståelig information, alla viktiga maskinfunktioner övervakas fortlöpande.
Instruktörsstol med säkerhetsbälte.
Säkerhet: ROPS/FOPS-godkänd enligt ISO 3471, SAE J1040 / ISO3449, SAE J231.
Ljudnivå i hytten vid max. hastighet enligt ISO 6396: 74 dB(A).
Utvändig ljudnivå* vid max. hastighet enligt ISO 6395: 110 dB(A).

* Med ljudreducering

Hydraulsystem

Pumpar: Fem motordrivna kolpumpar med variabelt displacement, drivna av svänghjulets kraftuttag. En markberoende kolpump monterad på fördelningsväxellådan för reservstyrning.
Två returoljefilter med magnetkärnor säkerställer effektiv filtrering av oljan. Systemets arbetstryck är 25 MPa.

Tippssystem

Patenterad last- och tippbroms.
Tippcylindrar: Två enstegs dubbelverkande.

A35F/A40F

Tippvinkel	72°/70°
Tiptid med last	12 s
Sänktid	10 s

Lastkorg

Plåttjocklek:	
Fram	8 mm
Sidor	12 mm
Botten	16 mm
Slas	16 mm
Material: Stål, HB400	
Brottgräns	1000 N/mm ²
Sträckgräns	1250 N/mm ²

Lastkapacitet

	A35F	A40F
Standardkorg		
Lastkapacitet	33 500 kg	39 000 kg
Korg, struken	16,0 m ³	18,4 m ³
Korg, rågad 2:1	20,5 m ³	24,0 m ³
Med överhängd baklucka		
Korg, struken	16,4 m ³	18,8 m ³
Korg, rågad 2:1	21,4 m ³	24,7 m ³

TEKNISKA DATA

Volymer	A35F	A40F
	Växellåda	50,0 liter
Bränsletank	480,0 liter	545,0 liter
Kylsystem	95,0 liter	95,0 liter
Växellåda, totalt	45,5 liter	45,5 liter
Fördelningsväxellåda	9,2 liter	9,2 liter
Axlar, fram/boggi	28,0/57,0 liter	29,0/59,0 liter
Bromskylningstank	121,0 liter	121,0 liter
Hydraultank	262,0 liter	262,0 liter

Hastighet	A35F	A40F
	Framåt	
1	6 km/h	6 km/h
2	9 km/h	9 km/h
3	11 km/h	10 km/h
4	15 km/h	15 km/h
5	22 km/h	22 km/h
6	28 km/h	27 km/h
7	37 km/h	36 km/h
8	49 km/h	48 km/h
9	57 km/h	57 km/h
Bakåt		
1	7 km/h	7 km/h
2	10 km/h	9 km/h
3	18 km/h	18 km/h

Tjänstevikt, olastad	A35F	A40F
	Däck	26,5R25*
Fram	15 700 kg	16 550 kg
Bak	13 400 kg	14 250 kg
Totalt	29 100 kg	30 800 kg
Lastkapacitet	33 500 kg	39 000 kg

Totalvikt	A35F	A40F
	Däck	26,5R25*
Fram	18 700 kg	20 500 kg
Bak	43 900 kg	49 300 kg
Totalt	62 600 kg	69 800 kg

Tjänstevikten inkluderar förare och alla vätskor.

*) A35F med däck 775/65R29, lägg till 200 kg/axel **) A40F med däck 875/65R29, lägg till 300 kg/axel

Marktryck	A35F		A40F	
	26,5R25	775/65R29	29,5R25	875/65R29
Olastad				
Fram	133 kPa	112 kPa	118 kPa	99 kPa
Bak	57 kPa	48 kPa	51 kPa	44 kPa
Lastad				
Fram	158 kPa	133 kPa	146 kPa	123 kPa
Bak	186 kPa	156 kPa	176 kPa	147 kPa

	A35F	A40F
Pos	mm	
A	11 180	11 263
A ₁	5 476	5 476
A ₂	6 241	6 404
B	5 540	5 821
C ^{***}	3 621	3 673
C ₁	3 546	3 597
C ₂	1 772	1 772
D	3 101	3 101
D ₁	2 941	2 942
E	1 277	1 277
F	4 578	4 518
G	1 820	1 940
H	1 683	1 706
I	650	495
J	2 995	3 154
K	2 314	2 457
L	900	844
M	7 248	7 287
N	8 853	8 967
N ₁	4 395	4 307
O	3 106	3 374
O ^{**}	3 304	3 497
P	2 870	3 074
Q	2 553	2 730
R	579	635
R ₁	668	722
S	2 422	2 653
T	3 401	3 462
U	3 516	3 565
V	2 534	2 636
V [*]	2 625	2 709
W	3 258	3 433
W [*]	3 410	3 570
X	521	571
X ₁	607	658
X ₂	754	807
Y	2 534	2 636
Y [*]	2 625	2 709
Z	3 258	3 433
Z [*]	3 410	3 570
a ₁	23,6°	24,3°
a ₂	72°	70°
a ₃	45°	45°

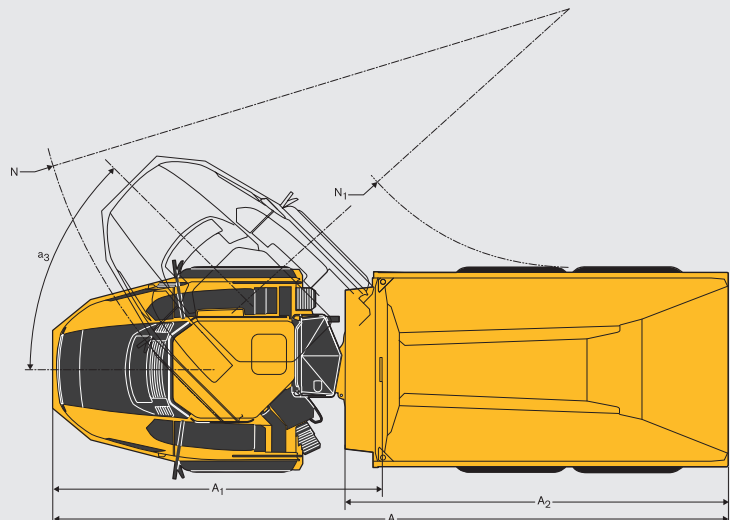
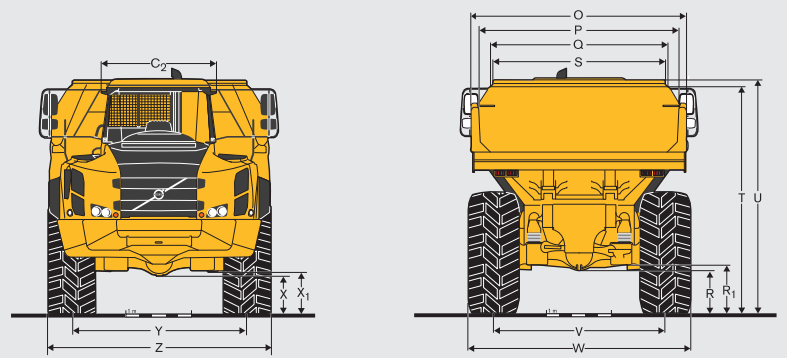
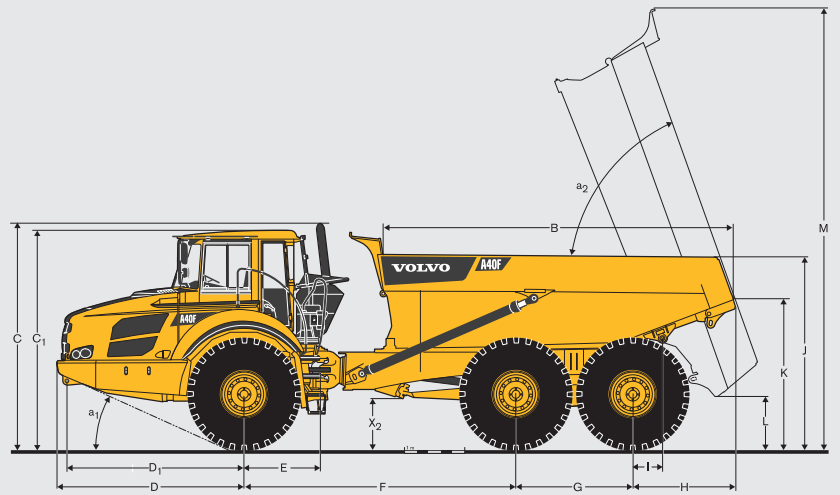

A35F: Olastad maskin med 26,5R25
A40F: Olastad maskin med 29,5 R25
*) A35F med tillval 775/65R29-däck; A40F med tillval 875/65R29-däck.
**) med överhängd baklucka.
***) utan dieselpartikelfilter (DPF).

UTRUSTNING

STANDARDUTRUSTNING

	A35F	A40F
Säkerhet		
Halkskyddade fotsteg och plattformar	•	•
Tippedslås	•	•
Ledstänger på steg och plattformar	•	•
Varningsblinkers	•	•
Signalhorn	•	•
Skyddsgaller för hyttens bakfönster	•	•
Backspeglar	•	•
3 tum brett rullbälte	•	•
ROPS/FOPS-skyddad Care Cab	•	•
Reservstyrning	•	•
Styrledslås	•	•
Vindrutespolning	•	•
Vindrutetorkare med intervallfunktion	•	•

Drivlina		
6x4 och 6x6 automatiskt inkopplade drivningslägen	•	•
100% differentialsjärrar av klockopplingstyp på alla axlar	•	•
Helautomatisk växellåda	•	•
Enstegs fördelningsväxellåda med långsgående differentialsjärr	•	•
Momentomvandlare med automatisk Lock-up	•	•

Motor		
Elektroniskt styrd direktinsprutning, turboladdad, laddluftkyld	•	•
Grupperade oljefilter för enkelt byte	•	•
Förvärmning för bättre kallstart	•	•
Framdragen avtappningsventil och slang för enkel åtkomst	•	•
VEB (avgasbroms EPG + kompressionsbroms)	•	•

Elsystem		
Generator 80 A	•	•
Batterifrånskiljare	•	•
Extra 24 V-uttag för kyl-/värmebox	•	•
Belysning:		
• Backljus	•	•
• Bromsljus	•	•
• Hyttbelysning	•	•
• Körriktningvisare	•	•
• Huvudstrålkastare	•	•
• Instrumentbelysning	•	•
• Parkeringsljus	•	•
• Bakljus	•	•

Bromssystem		
Last- & tippbroms	•	•
Parkeringsbroms på kardanaxeln	•	•
Tvåkrets helhydrauliska bromsar med heltätade, oljekylda lameller på alla axlar	•	•

	A35F	A40F
Komfort		
Askkopp	•	•
Värmeaggregat med filtrerad friskluft och defroster	•	•
Mugghållare / förvaringsfack	•	•
Cigarettändare	•	•
Instruktörsstol med säkerhetsbälte	•	•
Takkonsol för radio	•	•
Skjutbar ruta	•	•
Plats för kyl-/värmebox	•	•
Förvaringsbox	•	•
Solskydd	•	•
Tiltbar/teleskopisk ratt	•	•
Tonat glas	•	•

Förarkommunikation		
Mätare för:		
• Bromstryck	•	•
• Bränsle	•	•
• Hastighet	•	•
• Motorvarvtal	•	•
• Väta lamellbromsarnas kyloljetemperatur	•	•

Varningslampor, grupperade för enkel avläsning		
Centralvarning, med 3 nivåer för alla viktiga funktioner	•	•

Centralt placerad informationsdisplay:		
• Automatiska kontroller före start	•	•
• Klocka	•	•
• Timräknare	•	•
• Driftsinformation, lättnavigerad meny	•	•
• Felsökningsdiagnostik	•	•

Korg		
Korg förberedd för avgasuppvärmning och extrautrustning	•	•

Exteriör		
Främre skärmbreddare och bakre stänkskydd	•	•

Däck		
26,5R25	•	•
29,5R25	•	•

Service och underhåll		
CareTrack telematiksystem	•	•
Avtappningsslang förvarad i frontgrillen	•	•
Machine Tracking Information System MATRIS	•	•
Serviceplattform inbyggd i frontgrillen	•	•
Verktöglåda	•	•

EXTRAUTRUSTNING

	A35F	A40F
Säkerhet		
Brandsläckare och förbandslåda	•	•
Varningstriangel	•	•
Motor		
Luftförrenare, cyklontyp	•	•
Luftförrenare, extra kraftig, torr typ EON	•	•
Luftförrenare, oljebadstyp	•	•
Dieselmotorvärmare, Eberspächer	•	•
Elektrisk motorvärmare (120 V eller 240 V)	•	•
Automatisk motoravstängning	•	•
Fördröjd motoravstängning	•	•
Yttre motornödstopppknapp	•	•
Högt tomgångsvarvtal	•	•
Elsystem		
Stölskyddssystem (hindrar start av motorn)	•	•
Bakåtriktat kamerasystem, LCD-färgskärm i hytten	•	•
Backalarm	•	•
Roterande varningsljus, fällbart fäste	•	•
Arbetsbelysning, framåtvänd, takmonterad	•	•
Arbetsbelysning, bakåtvänd, på stänkskärmarna	•	•
Hytt		
Luftfjädrad, helt ställbar stol med värme	•	•
Armstöd för förarstolen	•	•
Kabelsats för hyttvärmare (120 V eller 240 V)	•	•
Eluppvärmda och ställbara backspeglar	•	•
Elektronisk klimatreglering (ECC)	•	•
Nackskydd för förarstol	•	•
HEPA hyttluftfilter	•	•
Radiomonteringssats, inklusive högtalare	•	•
Radio med CD-spelare	•	•
Korg		
Avgasuppvärmning	•	•
Extra främre spillskydd, bultmontering	•	•
Förlängning för lätta material, sats med bultmontering	•	•
Överhängd baklucka, vajer- eller länkmanövrerad	•	•
Sidoförlängningar 200 mm (8"), svetsade	•	•
Underhängd baklucka, länkmanövrerad	•	•
Slitplåtar för extra krävande arbetsuppgifter	•	•
Däck		
775/65R29	•	
875/65R29		•
Service och underhåll		
Centralsmörjningssystem	•	•
Elektrisk huvöppning	•	•
Verktygssats med däckpumpningsenhet	•	•
Övrigt		
Sats för polarklimat	•	•
Snabbpåfyllningssystem för bränsle, bultmonterad sats	•	•
Lyftverktyg, hjulmonterade	•	•
Sibriensats, -40 °C	•	•
Syntetisk hydraulolja (biologiskt nedbrytbar)	•	•

ETT URVAL AV VOLVO EXTRAUTRUSTNING

Överhängd baklucka, vajermanövrerad



Extra främre spillskydd, bultmontering



Eluppvärmda och ställbara backspeglar



Fördröjd motoravstängning



Luftförrenare, oljebadstyp



Snabbpåfyllningssystem för bränsle, bultmonterad sats



VOLVO CONSTRUCTION EQUIPMENT



Volvo Construction Equipment är annorlunda. Våra maskiner är konstruerade, byggda och servade på ett annorlunda sätt. Den skillnaden kommer från ett ingenjörsmässigt arv som formats de senaste 175 åren. Ett arv som handlar om att sätta människan som använder produkterna främst. Det handlar om att hjälpa användaren vara säkrare, mer bekväm och mer produktiv. Om miljön vi alla delar. Resultatet av detta är ett växande maskinprogram och ett globalt servicenätverk ägnat åt att låta dig få mer gjort. Människor världen över är stolta att använda Volvo. Och vi är stolta över det som gör Volvo annorlunda.

Alla produkter är inte tillgängliga på alla marknader. En följd av vår strävan till ständig förbättring är att vi förbehåller oss rätten att ändra produkternas specifikationer och utformning utan särskilt meddelande. Illustrationerna visar inte nödvändigtvis maskinernas standardutförande.

VOLVO

Volvo Construction Equipment
www.volvoce.com

PUB 12A1006561
2011.03
Volvo, Global Marketing

Swedish
ART