

沃尔沃铰接式卡车

A25F, A30F

24-28吨 320-362马力



对于改进性能的孜孜不倦的热情

在沃尔沃建筑设备公司，我们不仅仅是跟随潮流。开发能够提高生产力的产品和服务 - 我们确信我们能够为业界专家降低成本和提高利润。作为沃尔沃集团的一部分，我们热衷于创新的解决方案，帮助您更敏捷 - 而不是更费力地工作。

帮您实现更多

“成本最少，利润最多”这是沃尔沃建筑设备公司的一个典型目标。高生产率一向与低能耗、易用性和耐久性联系在一起。谈到降低寿命周期成本，沃尔沃独树一帜。

为满足您的需求而设计

在创建适应各种工业应用特定需求的解决方案上有很大进展。创新常常包含高新技术 - 但不必总是这样。根据对我们客户的作业实况的清晰和深入理解，我们最好的一些构想已经很简单了。



您会在180年里学到许多

多年以来，沃尔沃已经提出了彻底改革建筑设备应用的解决方案。没有任何其它品牌比沃尔沃更注重安全。保护操作和他们周围的人并使得我们对环境影响最小化，是继续塑造我们的产品设计理念的传统价值观。

我们就在您身边

我们用最优秀的人才支持沃尔沃品牌。沃尔沃不愧是一个全球性企业，一个随时准备快速和高效支持客户的企业 - 无论他们在哪里。

我们对于改进性能的热情始终不变。

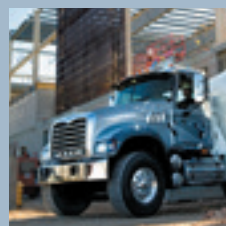

沃尔沃卡车

雷诺卡车

迈克卡车



UD卡车



沃尔沃客车



沃尔沃建筑设备



沃尔沃遍达



沃尔沃宇航

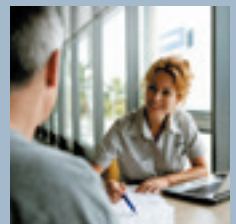

沃尔沃金融服务

掌控您的生产率



铰接式转向系统

独特的自动补偿液力机械系统提供机器寿命周期内的精确转向、极好的操纵性和小的转向半径。强劲和精确的转向系统确保高效率生产和安全操作。沃尔沃转向系统为操作员提供了对机器的出色控制，优于市场上的所有其它转向系统。

铰接式卡车的典型工作循环包括装载、行驶、机动和倾卸。沃尔沃A25F和A30F铰卡以最高效和安全的方式执行这些操作，胜过所有其它品牌。

沃尔沃的独特转向系统

转向系统设计提供了高转向力，即使在最艰苦的矿用道路工况中，例如深泥沼，也能够以低发动机转速运转。液压减振装置防止变速箱给方向盘和操作人员带来冲击和振动。此外，该系统也能够确保在公路上高速运输时的精确转向和方向稳定性，因此不需要操作者用方向盘补偿。

沃尔沃的独特装载和倾卸制动

便于用户操作的专利装载和倾卸制动器提高了生产率 and 安全性，改进了操作性并降低了操作员疲劳度。当处在装载或倾斜位置时，驾驶员按下一个单独按钮，将会自动施加行车制动器并将变速箱换至空档。一旦完成，就选择一个档位，然后解除该功能，释放制动器。



有益的车身设计

战略性定位的车身铰链提供了车身抬高时的后转向架和滑道后缘之间的长距离连同高倾卸高度。允许直接将物料倒入正确位置，在边缘上方倾卸入料斗或货堆时，它使生产率增至最大限度。高倾卸角和高强度钢制车身设计促进了物料快速倾卸。

强劲的液压系统和高效的倾卸装置

带可变排量轴向柱塞泵的载荷传感液压系统，为双作用单级起重油缸提供动力，即使在非常陡峭的坡道上，也能轻松地升高满载车身。精确的倾卸控制装置确保所有应用中的短循环时间和安全性。

始终顺畅和平稳

当每个车轮都稳固地附着于地面时，越野路面上的运输性能得到提高。沃尔沃卡车稳定且顺畅，即使在最恶劣的工况下，也能使您以完全可控的方式保持前进。

前悬挂

A25F和A30F采用气液前桥悬架 - 柔和且先进。从车轮传递到驾驶室的震动降低，因此在越野操作时，机器能够以较高的速度行驶。它缩短了循环时间并提高了综合生产率。配备了操作员舒适性系统，气液悬架有助于降低疲劳度，并因此提高了效率。

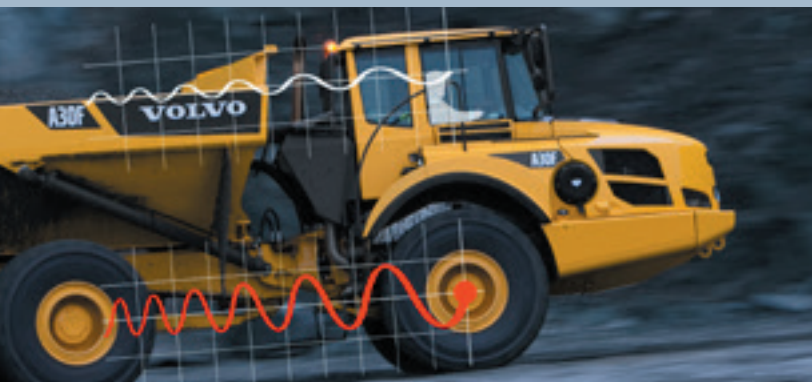

转向架悬架

独特的、100%免维护、3点式转向架梁设计允许后轮独立运动，确保良好的地面接触、牵引力、车辆稳定性和车架上的较小应变。这与长悬架行程一起确保了优越的越野性能，即使在非常凹凸不平的地面上行驶，也能保持车身水平并防止物料溢出。顺畅的“浮动式”行驶提供了高度的操作员舒适性，减少了循环时间并提高了生产率。持久耐用的部件提供了更多正常运行时间并降低了运行成本。

旋转铰接头

铰接头允许牵引机和拖车独立运动而无车架扭曲，并在苛刻工况下为良好的地面接触提供需要的摆动。接近负载重心的高铰接头位置提高了稳定性，并确保高离地间隙，提供无与伦比的越野机动性和稳定的高速运输。



沃尔沃变速箱

沃尔沃特制和新近更新的、带锁止功能的Powertronic行星齿轮变速箱是为确保安全自动、精确和顺畅的选档而设计的，以减小操作员疲劳度并提高生产率。变速箱有6个前进档和2个倒档，可以跳跃换档以更快地加速。集成的变速箱保护装置减小了操作员出错的危险，提高了安全性。



差速器锁

F系列沃尔沃铰接式卡车配备了“爪式离合器”型差速器锁，以100%的锁止能力和无滑移、无磨损的设计为特征。当锁止时，所有车轮都以相同的转速旋转，使苛刻工况下的牵引力增至最大限度。差速器锁能够在行驶时接合或分离，以提供更高的生产率和性能。

操作舒适



沃尔沃关怀型驾驶室

良好的全周视野是高安全性和生产率所必需的。舒适的沃尔沃关怀型驾驶室带有集中定位的操作台、倾斜发动机罩、大后视镜、宽阔的前挡风玻璃和全玻璃门，具有极好的视野。新型仪表板、Contronics和倾卸操纵杆确保易操作性。

宽敞的内部空间、大储物舱，位置便利的踏板、控制器和开关使整个工作时段内的操作员疲劳度减至最低限度。精心设计的驾驶室用高强度钢建造，满足ROPS/FOPS安全标准。

沃尔沃提供世界级的操作环境，具有低疲劳度、高生产率和安全性。请进入具有传奇色彩的关怀型驾驶室并环顾四周。所有仪表都在视野内，所有控制器都伸手可及 - 恰好在您需要的位置。方向盘和座椅可以轻松调整，提供最佳舒适性。

便于用户操作的操作员通信系统

Contronics持续提供有关机器系统和操作的重要信息，同时通过容易理解的故障指示器提供预警，提示异常的机器或操作员行为，提高可用性。一目了然的新型彩色大监视器和位于右仪表盘上的新型键盘，使不同屏幕和功能之间的导航更容易。

气候控制系统

大容量加热和通风系统提供极好的舒适性，提高了生产率。高效的进气过滤装置确保清洁的操作环境，即使在多尘环境中。战略性定位的通气孔提供了驾驶室中的平均温度。分离式除霜器使所有车窗保持清晰。选装的电子气候控制（ECC）系统自动保持预定的温度。



安全方便的驾驶室入口

为安全、方便地进出而设计，舒适型驾驶室采用无门限的宽大车门、正确定位的防滑台阶和新型、便利的扶手。

倾卸功能

A25F和A30F具有新的倾卸功能，提高了易操作性、安全性和生产率 - 卡销式车身降低和可调倾卸角度。在电线下面、隧道中或地下操作时，角度可以由操作员使用Contronics轻松设定，以限制机器高度。

噪音降低

关怀型驾驶室采用非常有效的隔音装置，安装在优化定位的橡胶垫上，以减少振动。非常低的内部噪声级（仅74 dB (A) - ISO 6396）降低了疲劳度，有助于提高操作员生产率。

更少的维护，更长的正常运行时间

沃尔沃铰接式卡车帮助您从每个工作日获取更多。它们具有低维护需求、长维修间隔、极好的维修方便性和可用性。所有这些有助于实现更长的正常运行时间，提供高效的运输。

制动和延时系统

A25F和A30F在所有车轮上配备了全液压干盘式制动器。该设计确保高制动性能和耐久性。另外，两种机器都配备了易操作的减速系统，使用嵌入变速箱的液压缓行器和VEB（沃尔沃发动机制动器-压缩制动器外加排气缓速器EPG）。

强劲的缓行器用于在下坡运输期间控制速度，在弯道或十字路口前降低速度，降低了行车制动器使用需求。它确保低运行成本以及快速和安全的运输。

维修方便

发动机机油过滤器成组排列，并可通过翻下前格栅轻松接近。车底盖板中的特殊阀门和存储在格栅中的一个专用排放软管，确保更换机油时无溢出，减小对环境的影响。远程安装的排放管位于容易达到的位置。所有检修和润滑点都容易接近，无论从地面还是借助防滑平台。不需要每日和每周维护。极好的维修方便性和长维修间隔减少了机器停机时间。



自动车载监测

Contronics系统以电子方式监测液位，对任何偏离和预定的维修提示提供警告，这使停机时间减至最低限度并提高了机器可用性。

免维护旋转牵引杆

所有F系列卡车都配备了100%免维护、完全密封、持久耐用的铰接头，带永久润滑圆锥滚子轴承。无维护需求意味着减少停机时间和降低运行成本。



简易维修入口

前格栅翻下，即可充当一个带防滑台阶的维修平台。发动机罩倾斜到90度，提供通向发动机舱的全面和安全入口。

这就使得到达维修点，更换过滤器，清洁冷却组件容易得多，并且耗时较少。

设备概览

重型车身

用高强度HB400钢制成的持久耐用的车身。车身设计、高倾卸高度和倾卸角度非常有利于物料的快速倾卸。

强劲的液压系统和高效的倾卸装置

载荷传感“中立关闭”液压系统，带可变排量泵。容易抬高车身，即使在陡峭的斜坡上。精确的倾卸控制确保短循环时间和安全性。卡销式车身降低和可调倾卸角度提高了生产率。

持久耐用的车架

重型前部和后部车架，具有优化的承载设计和长使用期限。专为苛刻的矿用道路工况开发。



差速器锁

无滑移、无磨损。“爪式离合器”型差速器锁提供100%的锁止能力。“爪式离合器”纵向差速器锁在分动箱中。

免维护后悬架

跨装式转向架梁减小了车架上的应变。3点式车桥装配允许单独的车轮运动和长悬架行程，保持车身水平，即使在非常崎岖不平的地形中操作。

强劲的制动器和缓行器

带所有车轮上的干制动盘的全液压制动系统确保高制动性能和耐久性。易操作、强劲的延时系统，使用嵌入变速箱的液压缓行器和VEB，提供低运行成本。





沃尔沃关怀型驾驶室

安静、宽敞、舒适、具有极好视野和按人体工学定位的控制器提供安全、高效的操作。满足OPS / FOPS安全标准。

独特的装载和倾卸制动

容易操作：单按按钮施加行车制动器并将变速箱换到空档，降低了操作员疲劳度，提高了生产率和安全性。

高效冷却

两个液压驱动可变转速冷却风扇仅在需要时消耗发动机功率，降低了燃油消耗量和噪声。侧面安装简化维修并使正常运行时间增至最大限度。



简易维修入口

90度倾斜发动机罩和带集成式台阶的下翻前格栅，充当了一个维修平台。所有润滑点和远程安装的排放管都容易从地面或防滑平台接近。无需每天或每周加注润滑脂。

气液前悬架

柔和且先进的3点式车桥悬架缩短了循环时间并提高了生产率。它配备了操作员舒适性系统并降低了疲劳度，提高了综合效率。



铰接式转向系统

独特的、液力机械、自动补偿系统。高转向力、精确的转向、方向稳定性提供富有成效和安全的操作。



燃油经济性

环保型电子可控的强劲柴油发动机。低转速下的高扭矩、非常匹配的传动系和ATC降低了燃油消耗量。

免维护铰接头

带永久润滑圆锥滚子轴承的旋转铰接头消除了车架扭曲，提供更好的越野机动性。高位安装确保极好的离地间隙和稳定性。

高效运输明确定义



“F” 代表燃油效率

F系列卡车提供了市场领先的燃油效率。可靠的沃尔沃部件使用40多年的经验、技能和最新的工业技术设计，与传动系完美匹配，专为重型工况应用开发。它们共同工作，确保高轮缘牵引力、低功率损耗和长使用寿命。主要客户利益 - 降低了运行成本和环境影响。

客户信任不仅仅是给予的，而是多年来赢得的。沃尔沃在十九世纪六十年代开发了铰接式卡车概念，并保持了其作为世界领先铰接式卡车制造商的地位。当选择A25F或A30F时，您可以确信 - 工作将快速、节省成本和安全地完成，且环境影响低。

自动牵引力控制（ATC）系统在所有F系列沃尔沃铰接式卡车上都是标准配置

在操作铰接式卡车时，不断改变的路面条件是非常普遍的。为保持牵引力和机动性，ATC系统在行驶时自动选择最佳的驱动组合。在6x4模式（较低的燃油消耗量，较少的轮胎磨损）和6x6模式（最大轮缘牵引力）之间转换的功能为沃尔沃独家所有。

因为操作员不必手动接合/分离差速器锁，他们可以集中精力于操作，这提高了安全性并降低了运行成本。ATC系统不仅简化了操作、使越野性能最大化，而且保护传动系免于误用和不必要的磨损，延长了机器的使用寿命。



环保型发动机

A25F和A30F配备了电子控制、低排放的柴油发动机。强劲的发动机以低转速下的高扭矩为特征，产生极好的燃油效率、高性能、快速响应、较少的磨损和长使用期限。它们由沃尔沃特制，最佳地匹配传动系，即使在最苛刻的应用中也能确保最大限度地利用功率和扭矩。

高效冷却

两个液压驱动可变转速冷却风扇仅在需要时消耗发动机功率，完美地响应冷却需求。它们大部分时间以怠速旋转，降低了燃油消耗量和噪声。该系统确保高效冷却，在所有条件下提供最佳温度。侧面安装简化了维修，使正常运行时间增至最大限度。

您的支持系统

您收到您的新沃尔沃铰接式卡车的那天就是您与沃尔沃的工作关系的开始。从维修到维护--沃尔沃有一套全面先进的售后市场系列服务，为您的商务活动持续增加价值。

沃尔沃设计并制造了您的机器，因此没有人比我们更懂得如何使它们保持在最佳状态下工作。谈到您的机器，我们训练有素的沃尔沃技术人员都是行家。

我们的技术人员用行业领先的诊断工具和技术工作，仅使用正品沃尔沃零部件提供最高水平的质量和服务。与您的沃尔沃经销商讨论，正品沃尔沃服务怎样才能最好地提供完全适合您和您的商务得维修和维护计划。



最先进的机器需要最先进的支持，您的沃尔沃经销商能够提供为最有效地利用您的机器而设计的一份目录，帮助您将正常运行时间、生产率和剩余价值增至最大限度。您的沃尔沃经销商能够提供一系列的支持建议，包括：

范围从日常检查，直到综合维护和修理协议的服务计划。

分析和诊断，帮助您理解您的机器如何运行，强调潜在的维护问题并确定可以在哪里提高性能。

Eco操作员培训课程可以帮助您的操作员为更安全，更高效和更节油的性能而工作。





沃尔沃A25F、A30F详细信息



发动机

节油、强劲、低排放、直列涡轮增压6气缸柴油发动机，每个气缸有4个阀门，顶置凸轮轴和电子控制整体式喷油器。在低转速下提供高扭矩。使用寿命长。

发动机配备了可换缸套、可换阀门导件和阀座。两极进气过滤器是标准配置。

冷却系统：大容量冷却系统，带容易接近、节能节油、可变转速液压驱动风扇。

A25F	沃尔沃 D11F-A	
最大功率，转速在	r/s	35
SAE J1995 总值	kW	235
飞轮功率，转速在	r/s	35
ISO 9249, SAE J1349 净值	kW	234
最大扭矩，转速在	r/s	18,3
SAE J1995 总值	Nm	2 040
ISO 9249, SAE J1349 净值	Nm	2 031
排量	l	10,8

A30F	沃尔沃 D11F-A	
最大功率，转速在	r/s	33
SAE J1995 总值	kW	266
飞轮功率，转速在	r/s	33
ISO 9249, SAE J1349 净值	kW	265
最大扭矩，转速在	r/s	20
SAE J1995 总值	Nm	2 040
ISO 9249, SAE J1349 净值	Nm	2 032
排量	l	10,8

动力传动系统

带嵌入式锁止功能的液力变矩器。变速箱：沃尔沃PowerTronic行星齿轮自动变速箱，具有6个前进档和2个倒档。嵌入式液压可变缓行器。

分动箱：沃尔沃开发、直列式设计，具有高离地间隙和100%纵向“爪式离合器”型差速器锁。车桥：重型、特制沃尔沃设计，具有行星式轮边减速器和100%“爪式离合器”型差速器锁。自动牵引力控制系统（ATC）。

A25F/A30F	
液力变矩器	2,37:1
变速箱，沃尔沃	PT 2116
分动箱，沃尔沃	IL1 ATC
车桥，沃尔沃	AH 56/64

电气系统

电缆封装在塑料保护管中，固定在车架上。

所有电缆、插口和针脚都可识别。为选装设备预设布线。连接器满足IP67防水标准。

易接近的蓄电池断开开关。强力卤素灯。

A25F/A30F	
电压	24 V (2x12 V)
蓄电池容量	2x170 Ah
交流发电机	2,26 kW (80 A)
起动机	9,0 kW



制动系统

符合ISO 3450。

全液压制动系统，带所有车轮上的干制动盘。

两个独立回路：一个用于前桥，一个用于转向架。驻车制动器：传动轴上的弹簧施力盘式制动器。缓行器：液压、嵌入变速箱中和沃尔沃发动机制动器：压缩制动器和排气缓速器（EPG）。

转向系统

液力机械、自动补偿设计。两个双作用转向油缸。

转向角：3.4方向盘回转圈数，±45°。转向系统，包括辅助转向系统满足ISO 5010。

底盘

车架：箱型、重型应用。高强度钢、机器人焊接。旋转铰接头：100%免维护、完全密封，带永久润滑圆锥滚子轴承。

前悬架：气液滑柱。柔和且先进。借助3点式装配系统的独立车轮运动。

后悬架：100%免维护。跨装式转向架梁。借助3点式装配系统的独立车轮运动。

驾驶室

安装在橡胶垫上。按人体工学设计。容易进出。大角度前方视野。集中定位在前桥上方的操作台。带伸缩式座椅安全带的可调操作员座椅。倾斜/伸缩式方向盘。按人体工学定位的控制器。经过滤的空气。选装气候控制系统。

操作员通信系统：Contronics。彩色大显示器、便于用户操作和容易理解的信息，所有关键机器功能都受到持续监测。

带座椅安全带的指导员座椅。

安全性：根据ISO3471、SAE J1040 / ISO3449、SAE J231通过了ROPS/FOPS标准认证。

最大速度下的驾驶室内噪声级，根据ISO 6396：74 dB(A)。最大速度下的外部噪声级，根据ISO 6395：108 dB(A)。



液压系统

泵：四个发动机驱动可变排量活塞泵，由飞轮PTO驱动。一个安装在分动箱上的需接地活塞泵提供紧急转向。

两个带磁芯的回油过滤器提供有效的机油过滤。系统工作压力为25 MPa。

倾卸

获专利的装载和倾卸制动。

倾卸油缸：两个单级双作用油缸。

A25F/A30F

倾卸角度	74°/70°
满载倾卸时间	12 s
降低时间	10 s

车身

板件厚度	
前部	8 mm
侧面	12 mm
底部	14 mm
滑倒	14 mm
材料：HB400钢	
屈服强度	1 000N/mm²
抗拉强度	1 250N/mm²

负载容量

	A25F	A30F
标准车身		
负载容量	24 000kg	28 000kg
车身，平装	11,7m³	13,6m³
车身，堆装2:1	15,m³	17,5m³

带悬垂后挡板

车身，平装	12,1m³	14,0m³
车身，堆装2:1	15,6m³	18,1m³

规格

加注容量				
	A25F		A30F	
曲轴箱	38.0 L		38.0 L	
燃油箱	400.0 L		400.0 L	
冷却系统	95.0 L		95.0 L	
变速箱, 总计	48.0 L		48.0 L	
分动箱	9.2 L		9.2 L	
车桥, 前桥/转	32.0/68.0 L		38.0/78.0 L	
液压油箱	175.0 L		175.0 L	

速度				
	A25F		A30F	
前进档				
1	8 km/h		8 km/h	
2	12 km/h		12 km/h	
3	21 km/h		21 km/h	
4	30 km/h		30 km/h	
5	38 km/h		38 km/h	
6	53 km/h		53 km/h	
倒档				
1	8 km/h		8 km/h	
2	13 km/h		13 km/h	

加注容量				
	A25F		A30F	
轮胎	23,5R25*		750/65R25**	
前部	12 550kg		12 850kg	
后部	9 350kg		10 350kg	
总计	21 900kg		23 200kg	
有效载荷	24 000kg		28 000kg	

总重				
	A25F		A30F	
轮胎	23,5R25*		750/65R25**	
前部	14 550kg		15 350kg	
后部	31 350kg		35 850kg	
总计	45 900kg		51 200kg	

操作重包括所有油液和操作员

*) 带750/65R25轮胎的A25F, 增加200 kg/车桥 **) 带23,5R25轮胎的A30F, 减去200 kg/车桥

接地压力					
	A25F			A30F	
轮胎	23,5R25	750/65R25	750/65R25	23,5R25	
空载					
前部	128 kpa		108 kpa		129 kpa
后部	48 kpa		41 kpa		51 kpa
满载					
前部	148 kpa		125 kpa		154 kpa
后部	160 kpa		134 kpa		181 kpa

位置	A25F	A30F
	mm	
A	10 218	10 296
A ₁	4 954	4 954
A ₂	5 736	5 811
B	5 153	5 342
C	3 451	3 451
C ₁	3 318	3 318
C ₂	1 772	1 772
D	2 763	2 762
D ₁	2 606	2 607
E	1 209	1 209
F	4 175	4 175
G	1 670	1 670
H	1 610	1 688
I	609	608
J	2 760	2 834
K	2 103	2 181
L	677	686
M	6 529	6 560
N	8 091	8 092
N ₁	4 065	4 023
O	2 700	2 900
O**	2 900	3 099
P	2 490	2 690
Q	2 298	2 472
R	513	514
R ₁	629	630
S	2 110	2 293
T	3 083	3 158
U	3 249	3 301
V	2 258	2 216
V*	2 216	2 258
W	2 859	2 941
W*	2 941	2 859
X	458	456
X ₁	586	585
X ₂	659	659
Y	2 258	2 216
Y*	2 216	2 258
Z	2 859	2 941
Z*	2 941	2 859
a ₁	23.5°	23.2°
a ₂	74°	70°
a ₃	45°	45°

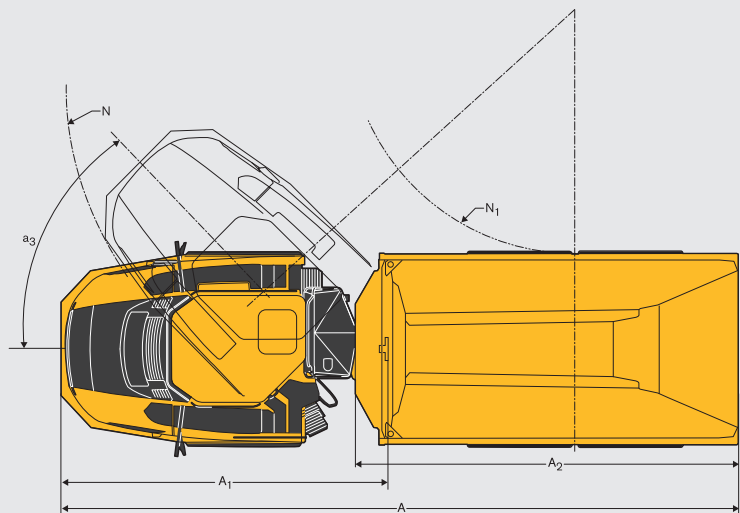
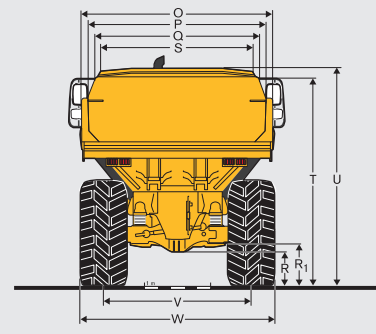
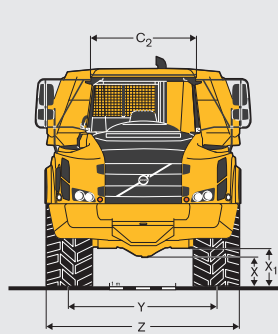
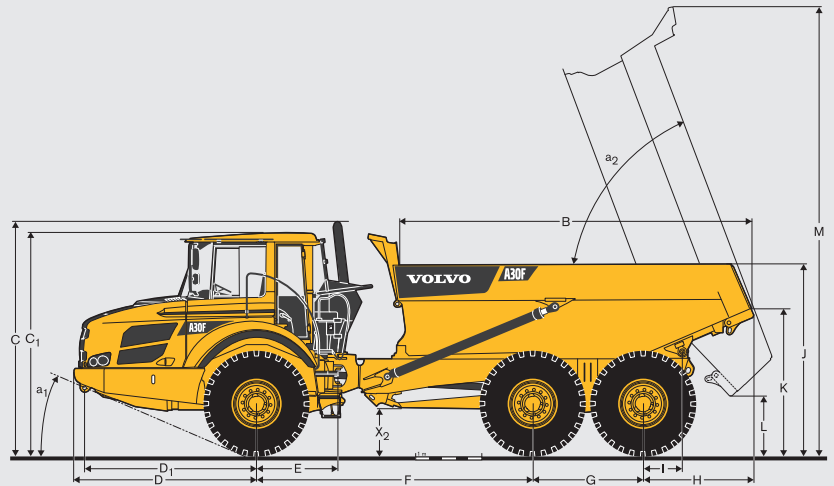

A25F: 带23,5 R25的空载机器
A30F: 带750/65R25的空载机器
*) 带选装750/65R25轮胎的A25F; 带选装23,5 R25轮胎的A30F。
**) 带悬垂后挡板。
***) 不带柴油机微粒过滤器 (DPF)。

配置

标准配置

	A25F	A30F
安全		
防滑台阶和平台	•	•
自卸车厢锁	•	•
台阶和平台上的扶手	•	•
危险信号灯	•	•
喇叭	•	•
驾驶室后窗的保护格栅	•	•
后视镜	•	•
可缩进3英寸的安全带	•	•
受ROPS/FOPS保护的关怀型驾驶室	•	•
辅助转向系统	•	•
转向关节锁	•	•
挡风玻璃清洗器	•	•
带间歇功能的挡风玻璃刮水器	•	•
动力传动系统		
6x4和6x6自动接合驱动模式	•	•
所有车桥中的“爪式离合器”型100%差速器锁	•	•
全自动变速箱	•	•
液压可变缓行器	•	•
带纵向差速器锁的单级分动箱	•	•
带自动锁止功能的液力变矩器	•	•
发动机		
直接喷射、电子控制、涡轮增压、中间冷却	•	•
成组机油过滤器，便于更换	•	•
使冷启动更容易的预热器	•	•
便于接近的远程放油阀和软管	•	•
VEB（排气缓速器EPG + 压缩制动器）	•	•
电气系统		
80 A交流发电机	•	•
蓄电池断开开关	•	•
用于午餐冰箱的附加24 V插口	•	•
灯：		
· 倒车灯	•	•
· 制动灯	•	•
· 驾驶室照明	•	•
· 转向指示灯	•	•
· 前大灯	•	•
· 仪表照明	•	•
· 停车灯	•	•
· 后灯	•	•
制动系统		
装载和倾卸制动	•	•
传动轴上的驻车制动器	•	•
所有车桥上的双回路、全液压、干制动盘	•	•

	A25F	A30F
舒适性		
烟灰缸	•	•
具有经过滤新鲜空气的驾驶室加热器和除霜器	•	•
容器保持架/存储盒	•	•
点烟器	•	•
带座椅安全带的指导员座椅	•	•
收音机的高架控制台	•	•
推拉窗	•	•
午餐冰箱的空间	•	•
储物盒	•	•
遮阳板	•	•
倾斜/伸缩式方向盘	•	•
有色玻璃	•	•
操作员信息界面		
量表：		
· 制动压力	•	•
· 燃油	•	•
· 液压缓行器机油温度	•	•
· 速度计	•	•
· 转速计	•	•
成组和易读的警告灯		
所有关键功能的中央警示（3个等级）	•	•
集中定位的信息显示：		
· 自动启动前检查	•	•
· 时钟	•	•
· 小时器	•	•
· 操作信息，易导航的菜单	•	•
· 故障排除诊断	•	•
车身		
预备安装排气加热和选装设备的车身	•	•
外饰		
前翼子板加宽板和后挡泥板	•	•
轮胎		
23.5R25	•	
750/65R25		•
维修和维护		
存储在格栅中的排放软管	•	•
机器跟踪信息系统MATRIS	•	•
集成于格栅中的维修平台	•	•
工具箱	•	•

可选配置

	A25F	A30F
安全		
灭火器和急救包	•	•
警示三角牌	•	•
发动机		
空气预清器, 旋流式	•	•
空气预清器, 重型, 干式EON	•	•
空气预清器, 油浴式	•	•
柴油发动机加热器, Eberspacher	•	•
发动机电子加热器 (120V或240V)	•	•
发动机自动关闭	•	•
发动机关闭定时器	•	•
外部紧急发动机停止	•	•
高发动机怠速	•	•
电气系统		
防盗系统 (防止发动机起动)	•	•
后视镜系统, 驾驶室中的彩色液晶显示器	•	•
倒车报警	•	•
旋转式警告灯, 可拆卸式安装	•	•
工作灯, 朝前, 车顶安装	•	•
工作灯, 朝后, 翼子板安装	•	•
驾驶室		
空气悬浮、加热型、完全可调座椅	•	•
操作员座椅扶手	•	•
驾驶室加热器的电缆套件 (120V或240V)	•	•
电热和可调后视镜	•	•
电子气候控制 (ECC)	•	•
操作员座椅的头部保护装置	•	•
HEPA驾驶室空气过滤器	•	•
收音机安装套件, 包括扬声器	•	•
带CD播放器的收音机	•	•
车身		
排气加热	•	•
附加前部防溢栏板, 用螺栓固定	•	•
低密度材料延伸件, 用螺栓固定的套件	•	•
悬垂后挡板, 缆索或连杆操纵	•	•
侧延伸件200 mm (8"), 焊接	•	•
悬垂后挡板, 连杆操纵	•	•
用于重型应用的防磨耗板	•	•
轮胎		
750/65R25	•	
23.5R25		•
维修和维护		
自动润滑系统	•	•
电动发动机罩开启	•	•
带轮胎充气设备的工具箱	•	•
其它		
严寒地带套件	•	•
制动器防尘罩	•	•
提升工具, 车轮安装	•	•
合成液压油 (生物可降解)	•	•
牵引挂接装置	•	•

选择沃尔沃可选配置

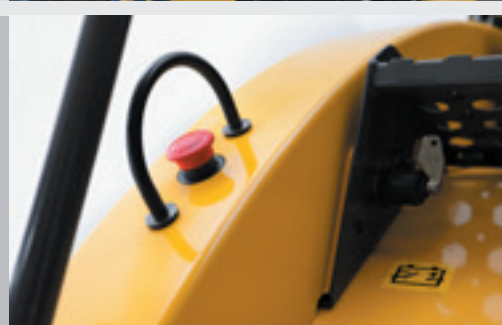
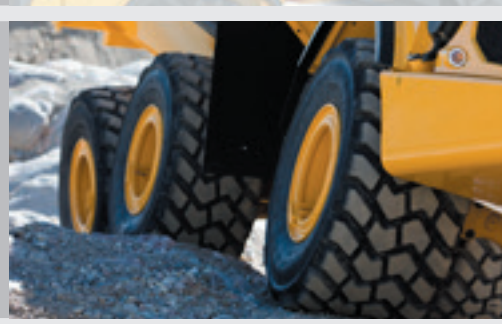
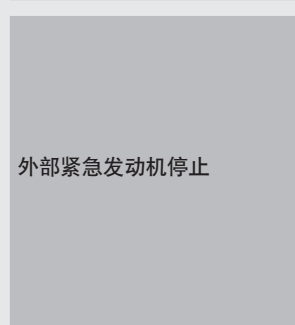
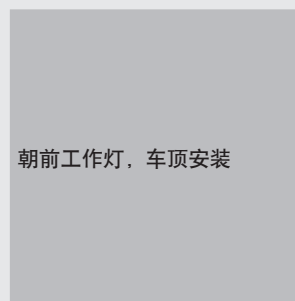
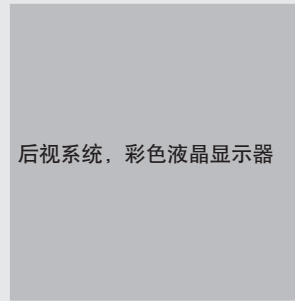
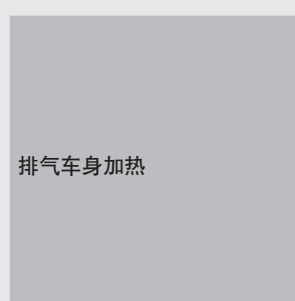
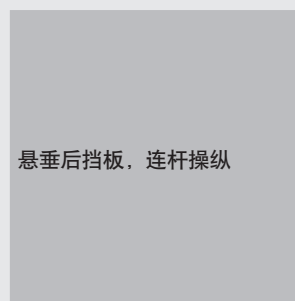

沃尔沃建筑设备

沃尔沃建筑设备与众不同。它的结构、发展、运作方式别具一格。这一独到之处秉承了我们180年来积累起来的丰厚而广博的工程建筑设备传统。这一传统以人为本，设备操作员在沃尔沃人的心目中始终占据首位。我们致力于不断提高工作环境的安全性、舒适性和生产效率。我们更珍爱我们赖以生存的环境。为此，我们不断扩充我们的设备，精心构建全球支持网络，从而帮助我们的客户获得更大的效益。世界各地的人们以拥有沃尔沃设备而倍感骄傲。使沃尔沃与众不同，令我们自豪无比。

并非所有市场都出售全部沃尔沃产品。根据公司不断改进产品的方针，我们保留在未事先通知用户的情况下，改变参数和设计的权利。文中插图并不一定是设备的标准款式。

VOLVO

Construction Equipment

沃尔沃建筑设备(中国)有限公司

中国上海市浦东新区金京路2095号 邮编: 201206
电话: +86 21 3131 9888 传真: +86 21 3131 9666 中文网站: www.volvoce.com.cn

中文版 2012.08.01
印刷时间 2012.08.07