

NY STOR VÄG- OCH TERRÄNGDUMPER



VOLVO

BM·VOLVO DR 860





BM·VOLVO DR 860

EN MÄSTARE I SVÅR TERRÄNG

Dumper DR 860 från Bolinder-Munktell är konstruerad för ökade krav på kapacitet, effektivitet och lönsamhet i transport av schaktmassor, sprängsten och grus. DR 860 har en enastående framkomlighet i svår terräng genom en väl avvägd konstruktion. Detalj för detalj är härdestad innan de passats in i helhetsprodukten för att där ge en genomgående hög kvalitet och god funktion. I DR 860 samverkar motorstyrka och viktfördelning – ramstyrning och boggi till den mjuka forcering av terrängen som är karaktäristiskt för BM·VOLVO DR 860.



NY EFFEKTIV BOGGIKONSTRUKTION

Boggens konstruktion har alltid en nyckelroll när det gäller framkomligheten. På DR 860 har den lösts på ett lika enkelt som genialiskt sätt. Någon fjädring mellan axlar och ram förekommer inte utan belastningen mellan ram – dumperkorg och axlarna upptas av en pendlande boggivågbalk och mellan vågbalken och hjulaxeln finns kraftiga gummielement inlagda. Båda axlarna är i princip upphängda på samma sätt; i var sitt triangelstag som via kuller lagrats i ramens mitt. Hjulaxlarna hålls i vinkelrätt läge mot ramen av tvärstag.

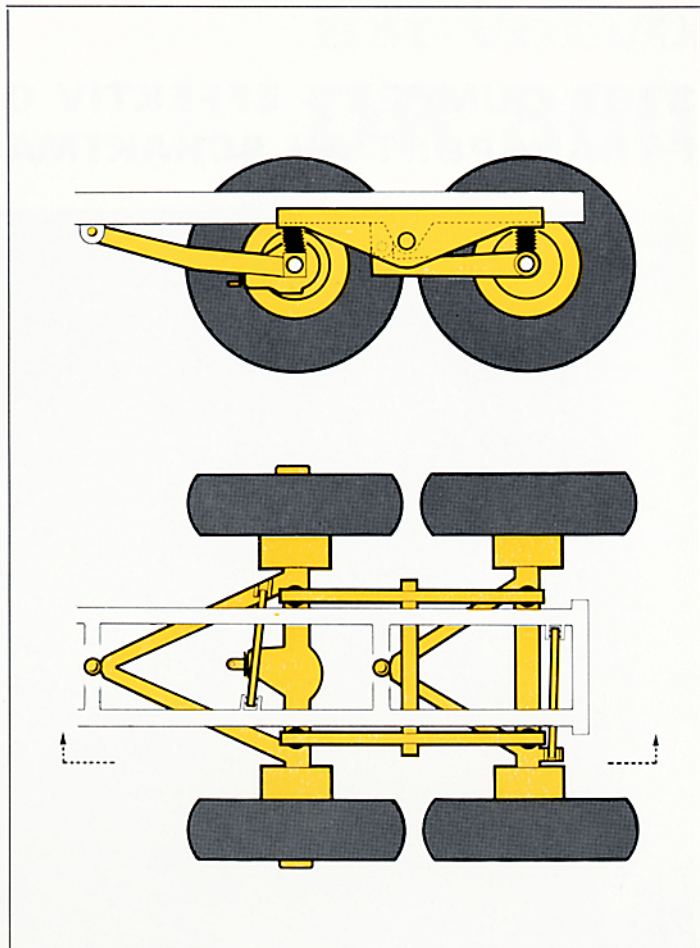

4-HJULSDRIFT Maximalt utnyttjande av motoreffekt

Med 4-hjulsdriften inkopplad tar sig DR 860 fram både i mycket ojämn terräng och på slirigt underlag. En finess är att 4-hjulsdriften kan inkopplas under gång på lågfartsväxlarna. Båda drivaxlarna är utrustade med differentialspärr som i inkopplat läge indikeras av en signallampa i förarhytten.

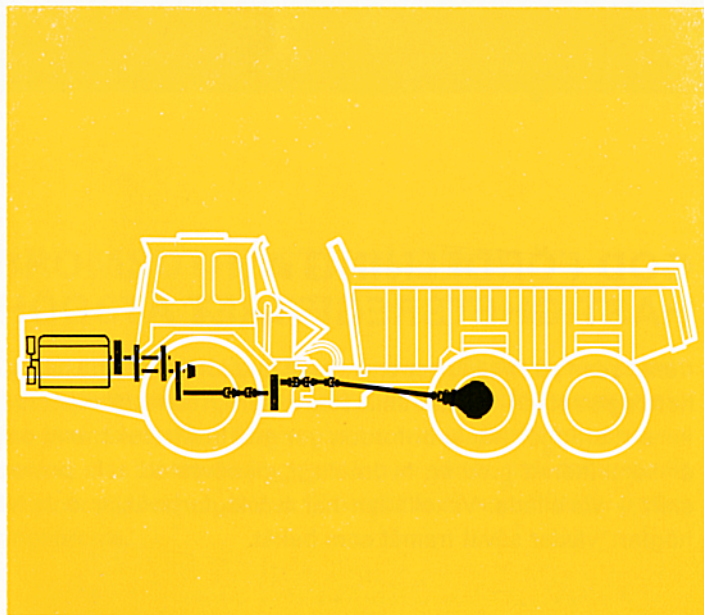

STYRNING OCH RAMLED

Ramstyrningen, som innebär att motorenheten vinkelställes mot lastenheten, utföres genom att rattutslaget påverkar en styrventil som distribuerar olja till två dubbelverkande hydraulcylindrar. Styrningshastigheten är motorvarvtalskompenserad med en flödesregulator. Skevningen mellan fram och bakropp är teoretiskt oändlig. Därmed har framhjulen alltid markkontakt. Systemet är mycket följsamt och ger full dragkraft i sväng.

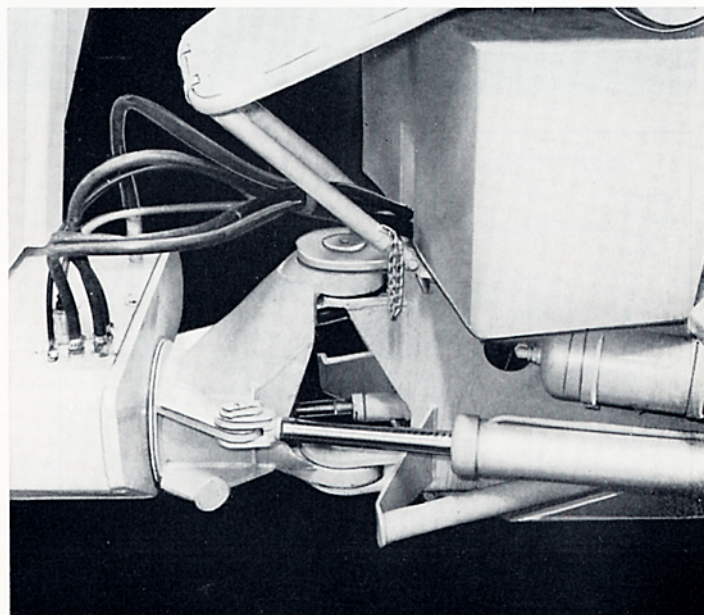

STOR DUMPER – EFFEKTIV OCH LÖNSAM I TRANSPORT AV SCHAKTMASSOR, GRUS OCH SPRÄNGSTEN

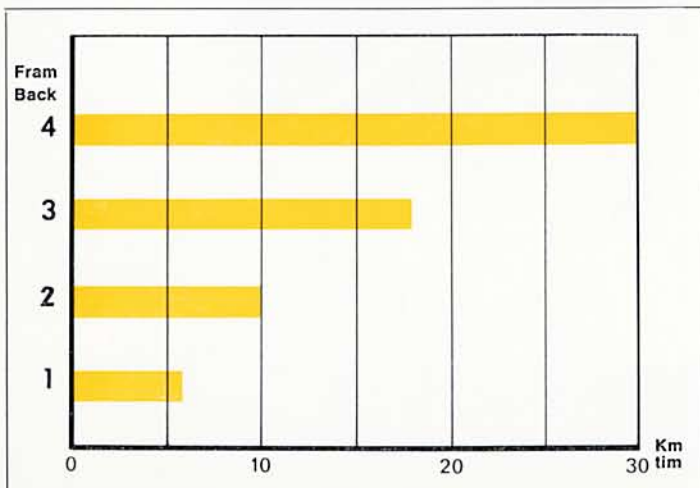

GOD FÖRDELNING AV HASTIGHETSREGISTRET

Växellådan på DR 860 ger en mycket god fördelning på hastighetsregistret 0–30 km/tim. Konvertern, som är speciellt konstruerad för transportfordon ger god bränsleekonomi och är kombinerad med en hydrauliskt manövrerad s. k. power-shift – växellåda. Växellådan har två lågfartsväxlar och två högfartsväxlar såväl framåt som bakåt.

BM·VOLVO DR 860



BROMSUTRUSTNING AV HÖGSTA KLASS

Bromsutrustningen är av högsta klass. Skivbromsarna fram och trumbromsarna bak manövreras tryckluftsmekaniskt. Boggins drivhjul har fjäderbromsar, vilket innebär att de automatiskt slår till om en tryckledning av någon anledning skulle slitas av. Fjäderbromsarna tjänstgör även som effektiv parkeringsbroms.

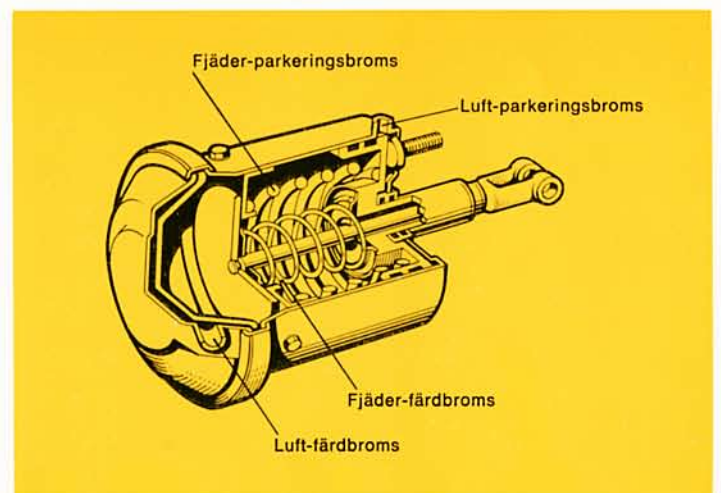

BEKVÄM RYMLIG FÖRAR PLATS

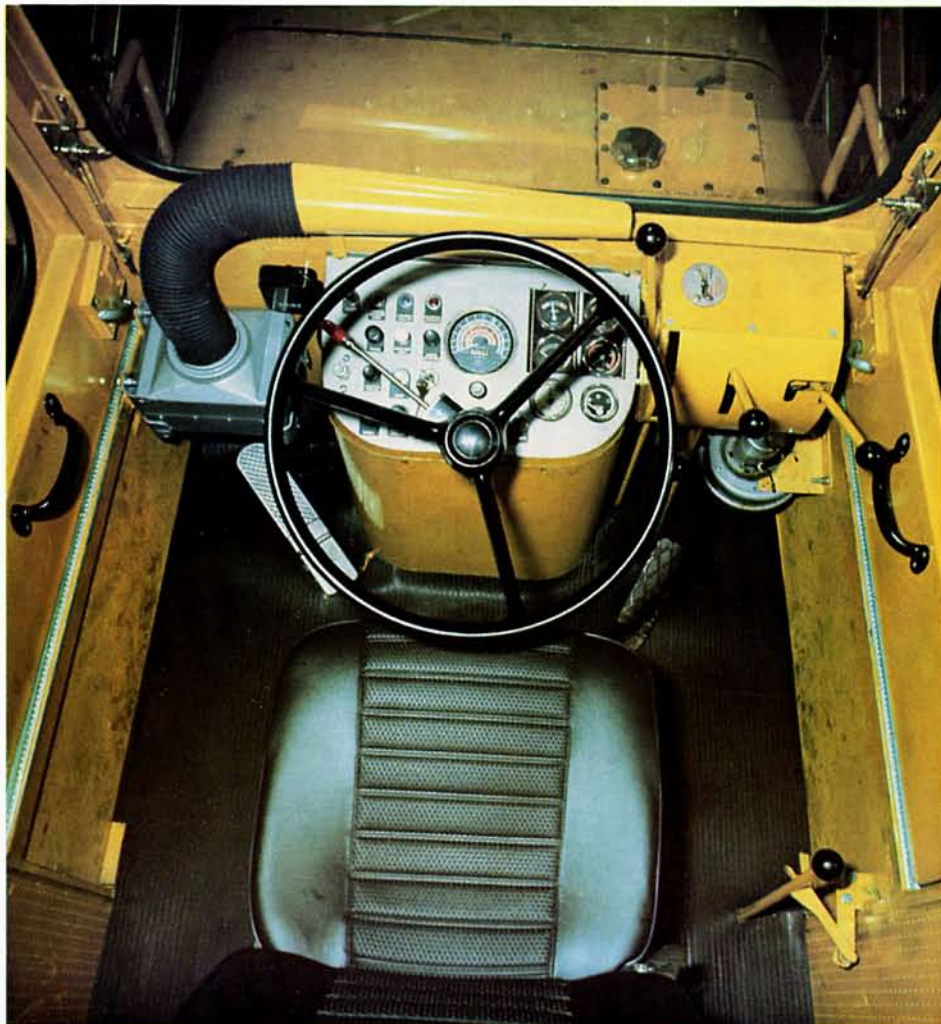

SLAGPROVAD SÄKERHETSHYTT

Hytten är i detalj så utformad att föraren bekvämt kan koncentrera hela sin uppmärksamhet på själva körningen. Alla manöverorgan och instrument är väl samlade inom rätt avpassat räck- och synhåll. Förarstolen har alla möjligheter till individuell inställning, den är parallellfjädrad och har hydraulisk stötdämpning. Golvet är slätt och ger ordentligt rörelseutrymme. Den goda komforten understryks ytterligare av att hytten är helt isolerad från ram och motorrum samt gummiupphängd.

Växelväljare, spakar för hög och lågfart samt inkoppling av 4-hjulsdriften är placerade i en speciell panel på förarplatsens högra sida. Alla spakar är lätta att manövrera med korta och distinkta lägen för de olika funktionerna.

Sikt och ventilation är utomordentlig i den luftiga och ombonade hytten. Dörrarna är läsbara i öppet läge och frontrutans kan fixeras i önskat öppningsläge.

Tryggheten för föraren är säkrad genom den slagprovade hyttkonstruktionen och en stark bakruta som är skyddad av ett kraftigt galler. För instigning i hytten är väl ordnat med rejäla handtag och steg.



BM·VOLVO DUMPER DR 860 — SNABB OCH SMIDIG MED LITEN VÄNDRADIE OCH LÄTT STYRNING

Liten vänradie och lätt styrning i kombination med den hydrauliska transmissionen gör DR 860 snabb och smidig i trafiken. För säkerheten borgar ett styrsystem som fungerar helt tillfredsställande även om motorn skulle sättas ur funktion t. ex. på grund av bränslebrist. Föraren har god överblick över det egna fordonet och den omgivande trafiken, vilket bidrar till en säker transport.



- Stark tålig motor — hög medelhastighet
- Momentomvandlare — ökad dragkraft vid växande motstånd
- Hydrauliskt manövrerad växellåda — snabb växling utan kopplingspedal
- Effektiv boggikonstruktion — maximal utjämning på ojämnt underlag
- Väldisponerad förarplats — komfort av hög klass
- Slagprovad hytt och tryckluftsmanövrerade bromsar — extra god säkerhet



BOLINDER-MUNKTELL

ett Volvoföretag — Eskilstuna

Nr 2126