

VOLVO EXCAVATORS

ECR145D, ECR235D

14.4-16.8 t 114 hp | 23.7-27.6 t 173 hp



LA NOSTRA PASSIONE SONO LE PRESTAZIONI.

In Volvo Construction Equipment ci impegniamo a dare sempre il meglio. Sviluppando prodotti e servizi che migliorino la produttività, siamo certi che riusciremo a ridurre i costi e migliorare i profitti per i professionisti del settore. Quali membri del Gruppo Volvo, ci appassionano le soluzioni innovative che vi aiutano a lavorare in modo più intelligente e meno faticoso.

Vi aiutiamo a fare di più

Produrre di più con minor fatica è un segno distintivo di Volvo Construction Equipment. Da tempo la produttività elevata si accompagna ad un basso consumo di energia, facilità d'uso e durata. Quando si parla di ridurre i costi del ciclo di vita, Volvo è leader assoluta.

Progettati per soddisfare le vostre esigenze

C'è molto impegno nel creare soluzioni adatte alle particolari esigenze delle varie applicazioni industriali. Spesso l'innovazione richiede tecnologie sofisticate, ma non è sempre necessariamente così. Alcune delle nostre idee migliori sono semplici, basate su una comprensione chiara e profonda delle esigenze professionali dei nostri clienti.



In 180 anni si imparano un sacco di cose

Nel corso degli anni, Volvo ha anticipato soluzioni che hanno rivoluzionato l'uso delle macchine movimento terra. Nessun altro nome è sinonimo di Sicurezza quanto Volvo. Proteggere gli operatori, coloro che stanno intorno a loro e ridurre al minimo il nostro impatto sull'ambiente sono valori tradizionali che continuano a caratterizzare la nostra filosofia di progettazione del prodotto.

Siamo al vostro fianco

Supportiamo il marchio Volvo con i migliori professionisti. Volvo è una società veramente globale, pronta a supportare i clienti in modo rapido ed efficiente, ovunque essi siano.

Abbiamo una passione per le prestazioni eccellenti.

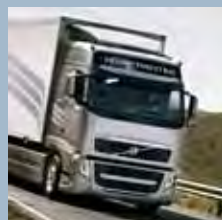

Volvo Trucks



Renault Trucks



Mack Trucks





UD Trucks

Volvo Buses

Volvo Construction Equipment

Volvo Penta

Volvo Aero

Volvo Financial Services

FATELE LAVORARE AL POSTO VOSTRO.

Aumentate la vostra produttività con queste macchine girosagoma, perfette per destreggiarsi agevolmente in spazi ristretti. Una profondità di scavo ai vertici della categoria con fondo livellato a 2,4 m e una stabilità di livello superiore vi consentono di ottenere molto di più grazie a Volvo.



Design di larghezza ridotta

Queste macchine presentano un design più stretto rispetto ai classici escavatori cingolati, pur mantenendo la stabilità, l'equilibrio e le prestazioni che ci si possono attendere da un modello tradizionale. Il braccio è posizionato al centro della macchina.

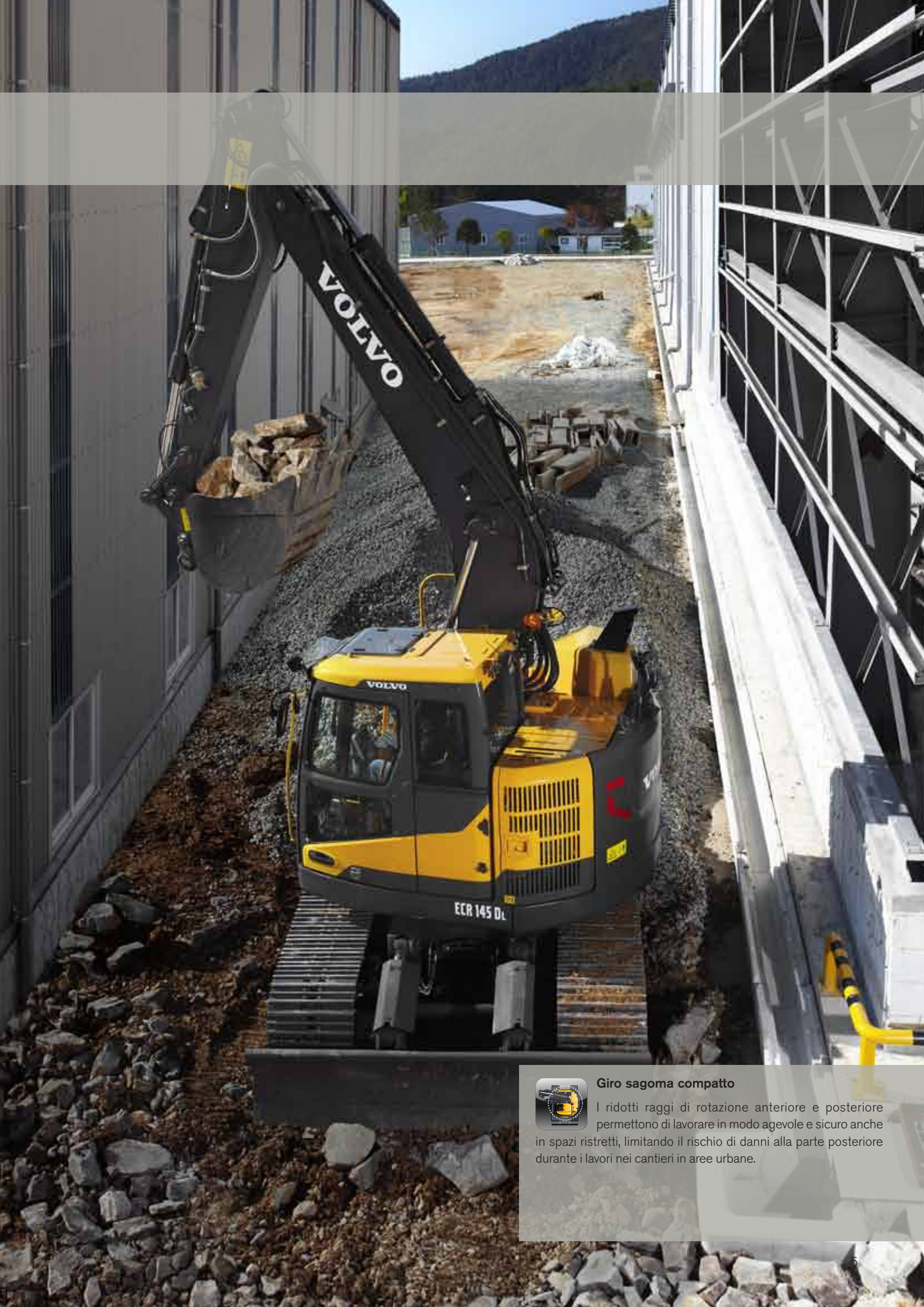

Giro sagoma compatto

I ridotti raggi di rotazione anteriore e posteriore permettono di lavorare in modo agevole e sicuro anche in spazi ristretti, limitando il rischio di danni alla parte posteriore durante i lavori nei cantieri in aree urbane.

PROGETTATE NELL'OTTICA DELL'EFFICIENZA.



Motore efficiente

L'efficiente motore diesel Volvo, conforme alla normativa Stage IIIB/ Tier 4, eroga maggiore potenza, riducendo al tempo stesso i consumi di carburante. Sfruttate i vantaggi dei minori costi di esercizio e dei bassi livelli di emissione per assicurarvi la massima efficienza nel pieno rispetto dell'ambiente.

L'economicità dei consumi di carburante è alla base dei modelli Volvo ECR145D e ECR235D. Con il motore conforme alla normativa Stage IIIB/ Tier 4, la modalità ECO e l'impianto idraulico perfezionato, queste macchine offrono consumi di carburante e tempi ciclo ridotti, oltre a prestazioni di scavo di livello superiore. Con Volvo risparmiate tempo e denaro!

Rigenerazione

La fuliggine accumulata nel filtro antiparticolato viene ossidata ogni otto ore, a seconda dell'applicazione. L'esclusivo sistema Volvo, comandato dall'operatore, esegue l'operazione in 25 minuti senza interrompere il funzionamento, o compromettere prestazioni e produttività e, per maggior sicurezza, è anche possibile posticipare la rigenerazione.

Modalità ECO

L'esclusiva modalità ECO di Volvo si avvale di un'avanzata tecnologia a controllo elettronico della pompa per contenere i consumi di carburante. Può essere usata in abbinamento a qualsiasi modalità di lavoro. Nella maggior parte delle condizioni operative non determina perdite di prestazioni.



Sistema di ritorno al minimo automatico

Diminuisce il regime del motore al minimo dopo un certo periodo di inattività dei comandi, compreso tra 3 e 20 secondi, impostabile dal monitor I-ECU. Questo sistema consente di ridurre i consumi di carburante e i costi di esercizio.

Modalità di lavoro

Per un'ulteriore versatilità, gli operatori possono scegliere la modalità migliore per il lavoro da svolgere in modo da garantire prestazioni ed economicità dei consumi. Agite sull'acceleratore per scegliere con facilità la modalità più adatta alle specifiche condizioni di lavoro.

POTENZA E VELOCITÀ DI LIVELLO SUPERIORE.

Volvo è perfettamente consapevole che queste macchine devono garantire sempre prestazioni ottimali costanti, giorno dopo giorno. Grazie all'eccellente potenza di scavo e alle varie modalità di lavoro disponibili, i modelli ECR145D e ECR235D sono la soluzione ideale per l'estrazione di materiali duri e compatti. La portata supplementare della pompa assicura tempi ciclo più rapidi. Affidatevi a Volvo per aumentare la vostra produttività.

Modalità Idle (I)

Per ridurre i consumi di carburante e tutelare maggiormente l'ambiente, per la funzione di ritorno al minimo automatico si utilizza il livello I superiore della modalità Idle, che è fortemente consigliata per il carico degli autocarri. Il secondo livello (livello I inferiore) viene solitamente utilizzato per le fasi di riscaldamento e raffreddamento.



Modalità Fine (F)

La modalità di controllo Fine fornisce la stessa elevata taratura della pressione idraulica della funzione Power Boost per la massima capacità di sollevamento. Viene anche usata per operazioni di livellamento di precisione.



Modalità General (G)

La modalità General prevede tre diversi livelli di velocità. Il livello G più alto è consigliato per il risparmio massimo di carburante e per ottenere una buona produttività nelle operazioni di scavo e di caricamento di autocarri. I livelli G, intermedio e basso, vengono usati per operazioni di scavo fossati, livellamento, finitura di tratti in pendenza e spargimento per le quali si richiede una velocità moderata.

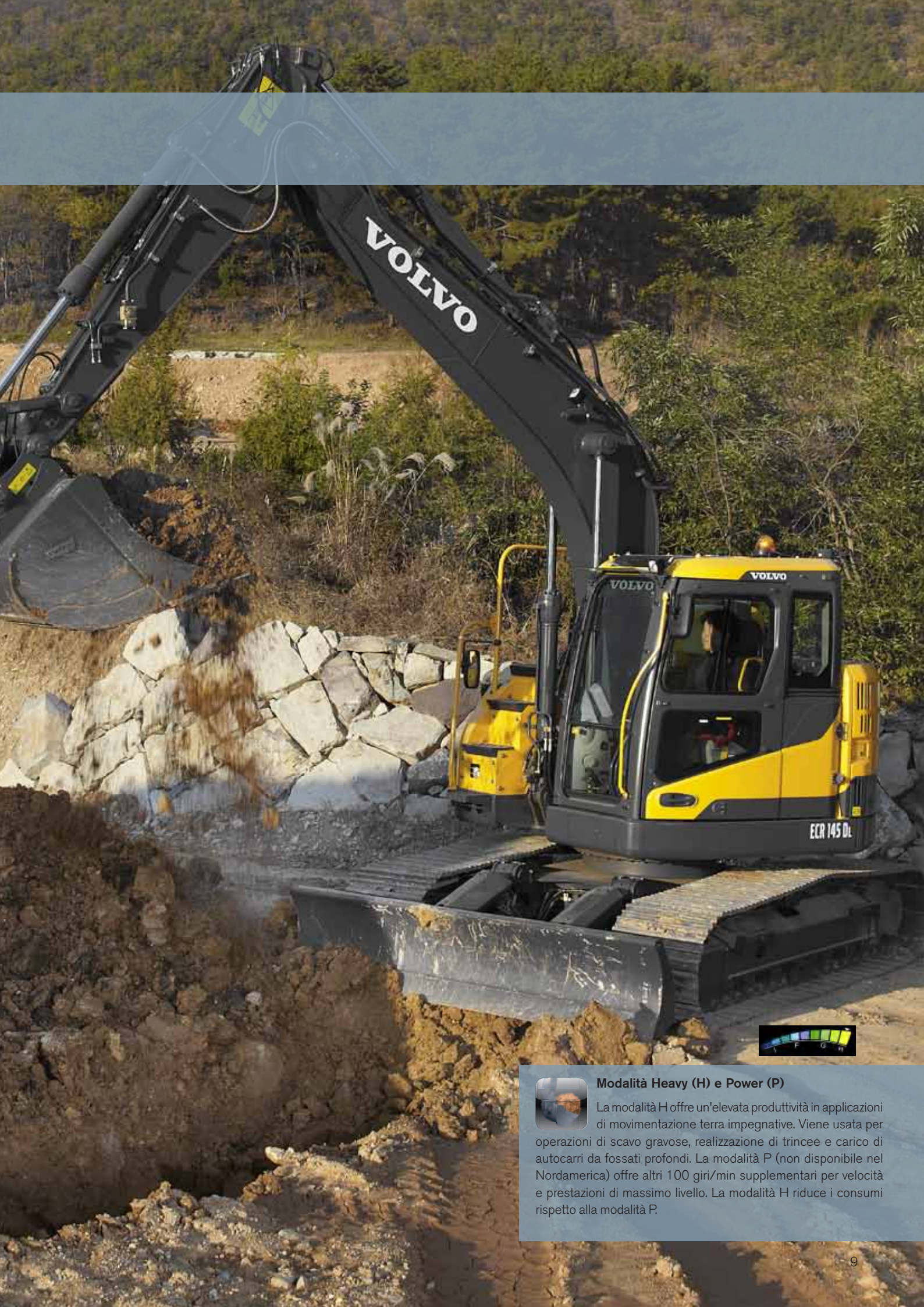

Modalità Heavy (H) e Power (P)

La modalità H offre un'elevata produttività in applicazioni di movimentazione terra impegnative. Viene usata per operazioni di scavo gravose, realizzazione di trincee e carico di autocarri da fossati profondi. La modalità P (non disponibile nel Nordamerica) offre altri 100 giri/min supplementari per velocità e prestazioni di massimo livello. La modalità H riduce i consumi rispetto alla modalità P.

LAVORATE COMODAMENTE.



Cabina senza uguali nel settore

Il design della spaziosa cabina convessa Volvo prevede la struttura ROPS (Roll Over Protective Structure) certificata che assicura maggiore tranquillità per l'operatore in caso di ribaltamento della macchina. La cabina è dotata di porta scorrevole e console sinistra inclinabile per un accesso e uscita agevoli dalla macchina.

VOLVO

Lo spazio è importante, soprattutto in cabina. È per questo che Volvo ha progettato una cabina di assoluto riguardo, ispirata a criteri di sicurezza, comfort e visibilità a 360 gradi, con ampio spazio per le gambe e comandi facilmente accessibili per una maggiore produttività. La spaziosa cabina Volvo consente un'ottima visuale da qualsiasi angolazione.

Monitor I-ECU

Il grande monitor a colori assicura un'ottima visibilità in qualsiasi condizione di luminosità. Un apposito quadro comandi consente all'operatore e al tecnico di assistenza di effettuare rapidi controlli visivi e diagnostici, aumentando la disponibilità della macchina e la produttività. Il monitor visualizza anche le immagini della telecamera posteriore, fino a quattro per volta.

Visibilità

Gli stretti montanti della cabina e le ampie superfici vetrate assicurano un'eccellente visibilità a 360 gradi. La visibilità migliorata aumenta la sicurezza e consente agli operatori di accrescere la loro produttività.



Sedile

Il sedile Volvo di livello superiore, grazie a nove diverse regolazioni, assicura a qualsiasi operatore uno straordinario comfort e minori livelli di rumorosità, aumentando la produttività.

Quadro comandi

Il quadro comandi, in posizione ottimale, evita all'operatore di doversi spostare o abbassare in avanti per modificare le impostazioni o per accedere alle varie funzioni del monitor I-ECU. Questo aumenta il comfort e la sicurezza dell'operatore.

MAGGIORE DISPONIBILITÀ OPERATIVA.



Punti di manutenzione

I grandi sportelli di accesso consentono di accedere dal livello del terreno (ove possibile) a filtri e punti di ingrassaggio raggruppati, riducendo i fermi macchina per la manutenzione. Eccellente accesso centralizzato per interventi di manutenzione rapidi e maggiore disponibilità della macchina.

Lamiere antiscivolo

La lamiera antiscivolo punzonata impiegata sulla torretta aumenta la sicurezza per l'operatore e per i tecnici dell'assistenza. Questa lamiera assicura una straordinaria aderenza, anche in presenza di acqua o ghiaccio.



Accesso per la manutenzione

I punti di ingrassaggio di braccio e avambraccio sono comodamente raggruppati in posizione comoda per un accesso semplice e agevole. Nelle applicazioni generali gli intervalli di ingrassaggio sono previsti a 50 ore, ma è possibile portarli a 500 ore con l'impiego di boccole di lunga durata. L'intervallo di ingrassaggio della ralla è di 250 ore.



Filtri aria

Gli elementi dei filtri aria, ubicati in posizione comoda, assicurano un agevole accesso per una maggiore disponibilità operativa della macchina. Il filtro aria primario trattiene tutte le principali particelle contaminanti e può essere pulito fino ad un massimo di cinque volte e per una durata complessiva di un anno. In caso di anomalia è previsto un secondo filtro di protezione.



Distributore principale

L'accesso al distributore è possibile dal livello del terreno, riducendo i fermi macchina per la manutenzione.

PRESTAZIONI AL TOP MERITANO UN'ASSISTENZA AL

Il giorno stesso in cui riceverete il vostro nuovo escavatore cingolato girosagoma Volvo segnerà l'inizio del vostro rapporto professionale con Volvo. Dall'assistenza alla manutenzione, al nostro sistema telematico CareTrack: Volvo vanta un portafoglio aftermarket completo e sofisticato per un continuo valore aggiunto alla vostra attività.

Volvo ha progettato e costruito le vostre macchine, quindi nessuno meglio di noi sa come farle funzionare al massimo delle loro condizioni. Quando si tratta della vostra macchina, il compito spetta agli esperti, cioè i tecnici qualificati Volvo.

I nostri tecnici lavorano con i migliori strumenti e tecniche di diagnostica del mercato, utilizzando Ricambi Originali Volvo per garantire i massimi livelli di qualità e assistenza. Rivolgetevi al vostro concessionario Volvo per capire come l'assistenza originale Volvo possa garantire al meglio programmi di assistenza e manutenzione adatti per voi e per la vostra attività.



Macchine all'avanguardia richiedono un'assistenza all'avanguardia, e il vostro concessionario Volvo vi potrà fornire un catalogo dei servizi studiati per ottenere il massimo dalla vostra macchina, aiutandovi a ottimizzare disponibilità in servizio della macchina, produttività e valore dell'usato. Il vostro concessionario Volvo è in grado di fornirvi valide offerte di assistenza, tra cui:

Programmi di assistenza che vanno dalle ispezioni di routine a contratti completi di manutenzione e riparazione.

Analisi e diagnostica per aiutarvi a capire come sta funzionando la vostra macchina, evidenziando potenziali problemi di manutenzione e individuando dove poter migliorare le prestazioni.

I corsi di formazione per Eco Operatore possono aiutare i vostri operatori a lavorare ottenendo prestazioni più sicure, più produttive ed efficienti dal punto di vista dei consumi.

TOP.

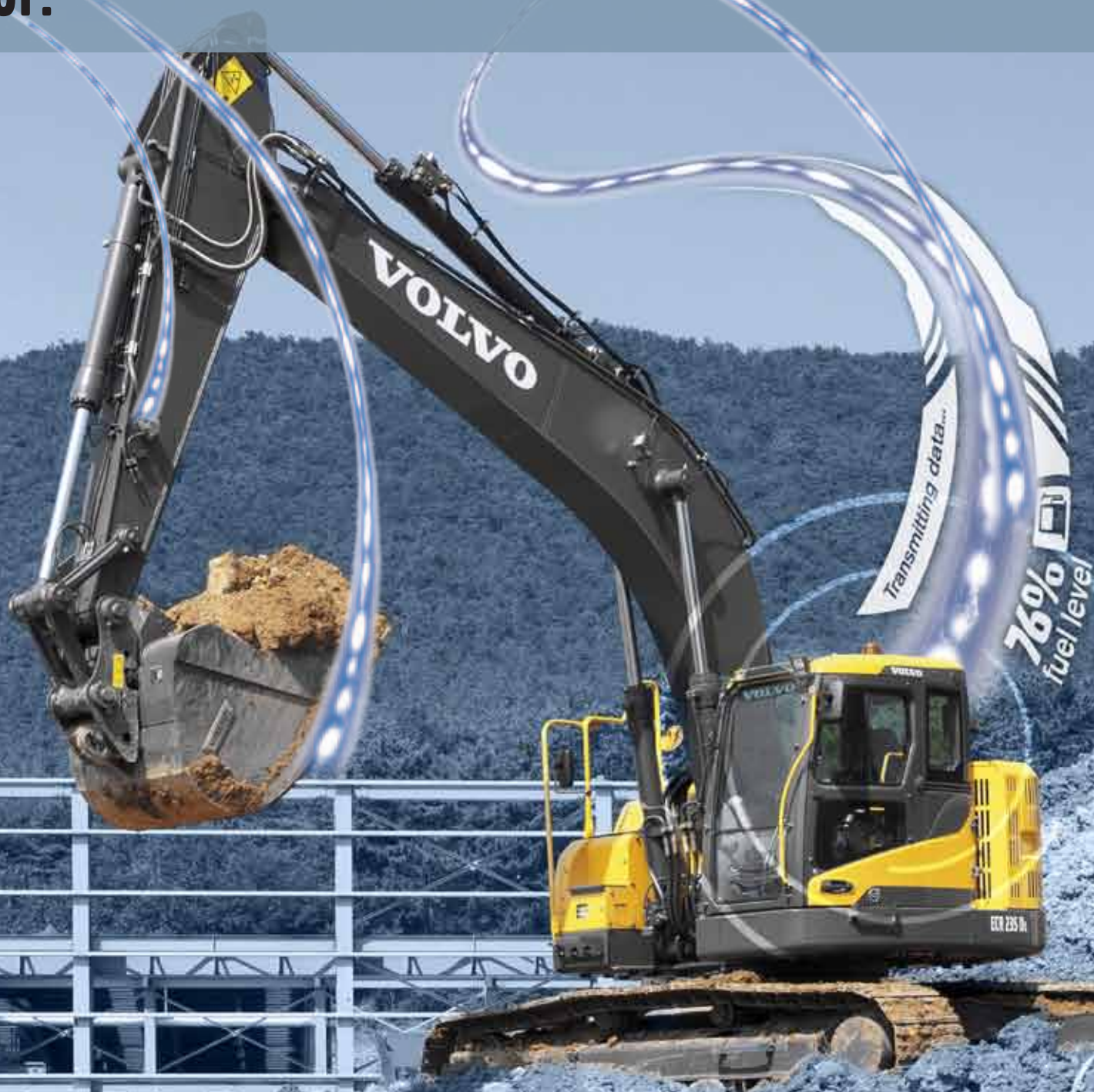

CareTrack*

Ogni escavatore cingolato girosagoma Volvo è dotato di serie di CareTrack, il sistema telematico Volvo. Il CareTrack fornisce informazioni utili per pianificare meglio il lavoro e svolgerlo con maggiore efficienza, elaborando rapporti sui consumi di carburante, sulla posizione della macchina e promemoria di assistenza. Consumi ottimizzati. Minori costi. Massima redditività. Tutto ciò, grazie al CareTrack.

* Nei mercati dove è disponibile il CareTrack

PRINCIPALI CARATTERISTICHE DEL VOSTRO NUOVO

Braccio e avambraccio

Disponibile con braccio monolitico o in due pezzi e con diverse configurazioni di avambracci per una flessibilità e versatilità maggiori.

CareTrack*

Il sistema telematico Volvo guida a distanza i proprietari delle macchine per ottimizzarne la produttività e segnalare la scadenza degli intervalli di manutenzione.



Potenza e velocità

Prestazioni di livello superiore grazie ad una maggiore potenza di scavo e tempi ciclo più rapidi per una maggiore produttività.



Raggio di rotazione

I ridotti raggi di rotazione anteriore e posteriore permettono di lavorare in modo agevole e sicuro anche in spazi ristretti.

Modalità ECO

L'esclusiva modalità ECO di Volvo consente di ridurre i consumi di carburante senza pregiudicare le prestazioni.

* Nei mercati dove è disponibile il CareTrack



Carro

Il telaio in tre pezzi, in acciaio ad alta resistenza, è progettato e costruito per resistere alle condizioni più gravose.

ESCAVATORE.



Cabina Volvo

Spaziosa cabina convessa con eccellente visibilità a 360 gradi e comandi facilmente accessibili; dotata anche di certificazione ROPS.

MATRIS

Il sistema MATRIS (Machine Tracking Information System) visualizza i dati prestazionali della macchina su un semplice grafico.



Motore efficiente

L'efficiente motore diesel Volvo conforme alla normativa Stage IIIB/ Tier 4 eroga maggiore potenza riducendo al tempo stesso i consumi di carburante.



Accesso per la manutenzione

Eccellente accesso per la manutenzione grazie agli sportelli ad ampia apertura e ai punti di manutenzione raggruppati.

Circuito idraulico ausiliario

I kit opzionali di tubazioni idrauliche ausiliarie aggiuntive consentono l'azionamento di altri attrezzi idraulici, quali martelli idraulici e pinze rotanti.

Telai rinforzati

Carro e torretta rinforzati per una durata ed affidabilità migliori.

VOLVO ECR145D, ECR235D IN DETTAGLIO.

Motore

Il motore diesel Volvo Stage IIIB/Tier4 Interim di ultima generazione, conforme alla normativa sulle emissioni, soddisfa pienamente i requisiti delle ultime normative sulle emissioni. Il motore è dotato di iniettori di precisione ad alta pressione, turbocompressore e intercooler aria-aria, nonché di dispositivi elettronici di comando che ottimizzano le prestazioni della macchina. Filtro aria: a 2 stadi. Sistema di ritorno al minimo automatico Sistema di ritorno al minimo automatico: riduce la velocità del motore al minimo quando leve e pedali non vengono utilizzati traducendosi in minore consumo di carburante e bassi livelli di rumorosità in cabina.

ECR145D

Motore Stage IIIB/ Tier4 Interim	Volvo	D4H
Potenza max a Netta, ISO 9249/SAE J1349	giri/s giri/min. kW / CV	33/2 000 84/113
Lorda, ISO 14396/SAE J1995	kW / CV	85/114
Coppia max a	Nm / giri/min.	535/1 500
Numero di cilindri		4
Cilindrata	l	4.0
Alesaggio	mm	101
Corsa	mm	126

ECR235D

Motore Stage IIIB/ Tier4 Interim	Volvo	D6H
Potenza max a Netta, ISO 9249/SAE J1349	giri/s giri/min. kW / CV	30/1 800 128/172
Lorda, ISO 14396/SAE J1995	kW / CV	129/173
Coppia max a	Nm / giri/min.	849/1 350
Numero di cilindri		6
Cilindrata	l	5.7
Alesaggio	mm	98
Corsa	mm	126

Impianto elettrico

Impianto elettrico ad alta capacità, ben protetto. Spinotti di cablaggio stagni, a doppia chiusura, proteggono i contatti dall'ossidazione. I relè principali e le elettrovalvole sono schermati per prevenire danni. L'interruttore generale viene fornito di serie. Il sistema Contronics offre un monitoraggio avanzato delle funzioni della macchina e importanti informazioni diagnostiche sulla I-ECU.

		ECR145D	ECR235D
Tensione	V	24	24
Batterie	V	2 x 12	2 x 12
Capacità della batteria	Ah	100	150
Alternatore	V / Ah	28 / 110	28 / 110

Sistema di rotazione

Il sistema di rotazione utilizza motori a pistoni assiali che azionano un riduttore epicicloidale per la massima coppia. Il freno automatico di mantenimento e la valvola anticontraccolpo sono di serie.

		ECR145D	ECR235D
Velocità massima di rotazione	giri/min.	12.2	11.2
Coppia massima di rotazione	kNm	41.9	82.5

Trasmissione

Ogni cingolo è azionato da un motore di traslazione automatico a due velocità. I freni dei cingoli sono multidisco, a molla e a rilascio idraulico. Motore di marcia, freni e ingranaggi planetari sono ben protetti all'interno del telaio.

		ECR145D	ECR235D
Sforzo di trazione max. alla barra	kN	119	200
Velocità massima su strada	km/h	3.2/5.5	3.1/5.5
Pendenza massima superabile	SDgr	35	35

Carro

Il carro è dotato di un robusto telaio a X. Le maglie dei cingoli ingrassate e sigillate sono di serie.

		ECR145D	ECR235D
Pattini dei cingoli		2 x 46	2 x 49
Passo delle maglie	mm	171.45	190
Larghezza pattini, tripla costola	mm	500/600/750	600/700/800/900
Larghezza pattini, tripla costola (HD)	mm	600/700	600
Larghezza pattini, costola in gomma	mm	500	600
Larghezza pattini, doppia costola	mm		700
Rulli inferiori		2 x 7	2 x 8
Rulli superiori		2 x 1	2 x 2

Impianto idraulico

L'impianto idraulico, denominato anche "modalità di lavoro a rilevazione automatica" è stato progettato per offrire un'alta produttività, un'elevata capacità di scavo, manovre di alta precisione e un elevato risparmio di carburante. Il sistema di sommatoria, che include priorità di manovra del braccio, dell'avambraccio e di rotazione e il sistema di rigenerazione del braccio, dell'avambraccio e della benna, garantisce ottime prestazioni.

L'impianto prevede le importanti funzionalità di seguito indicate, Sistema di sommatoria: abbina la portata di entrambe le pompe idrauliche per garantire rapidi cicli di lavoro ed elevata produttività. Priorità del braccio: assicura priorità alle operazioni del braccio per un più rapido sollevamento durante le operazioni di carico o per gli scavi in profondità.

Priorità dell'avambraccio: assicura priorità alle operazioni dell'avambraccio per cicli di lavoro più rapidi durante il livellamento o per un maggior riempimento della benna nelle operazioni di scavo. Priorità rotazione: assicura priorità alle funzioni di rotazione per eseguire più rapidamente operazioni simultanee.

Sistema di rigenerazione: evita la cavitazione e fornisce flusso agli altri movimenti durante le operazioni simultanee per la massima produttività.

Power boost: tutte le forze di scavo e sollevamento vengono aumentate.

Valvole di sostentamento: le valvole di sostentamento del braccio e dell'avambraccio impediscono l'abbassamento spontaneo dell'attrezzatura di scavo.

		ECR145D	ECR235D
Pompa principale, 2 pompe a pistoni assiali a cilindrata variabile			
Portata max.	l/min	2x124	2x207
Pompa pilota, pompa a ingranaggi			
Portata max.	l/min	20	18

Motori idraulici

Traslazione: motore a pistoni assiali a cilindrata variabile con freno meccanico. Rotazione: motore a pistoni assiali a cilindrata variabile con freno meccanico.

Taratura valvole di sovrappressione

Attrezzi	MPa	32.3/34.3	34.3/36.3
	psi	4 690/4 980	4 980/5 260
	kg/cm ²	330/350	350/370
Circuito di traslazione	MPa	34.3	34.3
	psi	4 980	4 980
	kg/cm ²	350	350
Circuito di rotazione	MPa	26.5	27.9
	psi	3 840	4 050
	kg/cm ²	270	285
Circuito pilota	MPa	3.9	3.9
	psi	570	570
	kg/cm ²	40	40

Cilindri idraulici

		ECR145D	ECR235D
Braccio monolitico		2	2
Alesaggio x corsa	ø x mm	105x1 055	130x1 420
1a parte braccio		2	2
Alesaggio x corsa	ø x mm	110x980	130x1 345
2a parte braccio		1	1
Alesaggio x corsa	ø x mm	160x765	160x1 070
Avambraccio		1	1
Alesaggio x corsa	ø x mm	120x1 045	135x1 540
Benna		1	1
Alesaggio x corsa	ø x mm	100x865	120x1 065
Lama dozer		2	2
Alesaggio x corsa	ø x mm	130x270	140x320

Capacità di rifornimento

Serbatoio carburante	l	210	321
Impianto idraulico, totale	l	200	280
Serbatoio idraulico	l	59	113
Olio motore	l	15.5	25
Liquido refrigerante motore	l	26.0	30.0
Riduttore di rotazione	l	3.9	7
Riduttore di trazione	l	2x2.2	2x5

Cabina

La cabina operatore consente un facile accesso grazie a un'ampia apertura dello sportello. La cabina è sostenuta da supporti a smorzamento idraulico che riducono il livello delle vibrazioni e degli urti. Questa ammortizzazione, unitamente ai pannelli fonoassorbenti, riduce sensibilmente la rumorosità in cabina. La cabina offre un'eccellente visibilità a 360 gradi. Il parabrezza anteriore può facilmente sollevarsi e scorrere nel tettuccio e il cristallo anteriore inferiore può essere rimosso e custodito nella portiera laterale. Impianto di condizionamento dell'aria e di riscaldamento: l'aria per la cabina filtrata e pressurizzata è fornita da una ventola a controllo automatico. L'aria viene distribuita in cabina da 14 bocchette. Sedile ergonomico: il sedile regolabile e la consolle del joystick si muovono in modo indipendente per agevolare l'operatore. Il sedile può essere regolato su nove diverse posizioni ed è dotato di cintura di sicurezza, per il comfort e la sicurezza dell'operatore.

Livello di rumorosità

Livello di rumorosità in cabina secondo la normativa ISO 6396

LpA (standard)	dB(A)	71	71
LpA (tropicale)	dB(A)	72	72

Livello sonoro esterno conforme alla normativa ISO 6395 e alla direttiva UE sulla rumorosità (2000/14/CE) e 474-1:2006 +A1:2009

LwA (standard)	dB(A)	100	101
LwA (tropicale)	dB(A)	101	102

SPECIFICHE TECNICHE.

BENNE MASSIME CONSENTITE

		Peso max benna	Peso max benna	Peso max benna	Peso max benna	Peso max benna	Peso max benna	Peso max benna	Peso max benna	Peso max benna	Peso max benna	Peso max benna	Peso max benna
Densità del materiale	t/m ³	l	kg	l	kg	l	kg	l	kg	l	kg	l	kg
Braccio	m	4.6						4,72m in 2 pezzi					
Avambraccio	m	2.1		2.5		3.0		2.1		2.5		3.0	
ECR145DL con pattini da 600mm													
Per benne ad attacco diretto													
Benna universale	1.5	875	750	725	600	625	500	850	700	725	600	625	500
	1.8	775	650	650	550	550	450	750	650	650	550	550	450
Benna per impieghi pesanti	1.8	750	750	625	600	525	500	725	700	625	600	525	500
	2.0	700	700	575	550	500	500	675	650	575	550	500	500
Per benne ad attacco rapido S6													
Benna universale	1.5	825	700	675	550	575	500	825	700	675	550	575	500
	1.8	750	600	600	500	500	400	725	600	600	500	500	400
Benna per impieghi pesanti	1.8	700	700	575	550	475	450	675	650	575	550	475	450
	2.0	650	650	525	500	450	450	625	600	525	500	450	450
Per benne ad attacco rapido U													
Benna universale	1.5	800	650	650	550	550	450	775	650	650	550	550	450
	1.8	700	600	575	500	475	400	700	550	575	500	475	400
Benna per impieghi pesanti	1.8	675	650	550	550	450	450	650	650	550	550	450	450
	2.0	625	600	500	500	425	400	600	600	500	500	425	400
ECR145DL con pattini da 700 mm													
Per benne ad attacco diretto													
Benna universale	1.5	875	750	725	600	625	500	875	750	725	600	625	500
	1.8	775	650	650	550	550	450	775	650	650	550	550	450
Benna per impieghi pesanti	1.8	750	750	625	600	525	500	750	750	625	600	525	500
	2.0	700	700	575	550	500	500	700	700	575	550	500	500
Per benne ad attacco rapido S6													
Benna universale	1.5	825	700	675	550	575	500	825	700	675	550	575	500
	1.8	750	600	600	500	500	400	750	600	600	500	500	400
Benna per impieghi pesanti	1.8	700	700	575	550	475	450	700	700	575	550	475	450
	2.0	650	650	525	500	450	450	650	650	525	500	450	450
Per benne ad attacco rapido U													
Benna universale	1.5	800	650	650	550	550	450	800	650	650	550	550	450
	1.8	700	600	575	500	475	400	700	600	575	500	475	400
Benna per impieghi pesanti	1.8	675	650	550	550	450	450	675	650	550	550	450	450
	2.0	625	600	500	500	425	400	625	600	500	500	425	400
Braccio	m	5.7						5,76 m in 2 pezzi					
Avambraccio	m	2.5		2.9		2.5		2.9		2.5		2.9	
ECR235DL con pattini da 600mm													
Per benne ad attacco diretto													
Benna universale	1.5	1 475	1 250	1 325	1 100	1 400	1 150	1 275	1 100				
	1.8	1 300	1 100	1 175	1 000	1 225	1 050	1 150	950				
Benna per impieghi pesanti	1.8	1 250	1 250	1 125	1 100	1 175	1 150	1 075	1 050				
	2.0	1 150	1 150	1 050	1 050	1 100	1 100	1 000	1 000				
Per benne ad attacco rapido S1													
Benna universale	1.5	1 350	1 150	1 200	1 000	1 250	1 050	1 150	950				
	1.8	1 200	1 000	1 050	900	1 100	950	1 025	850				
Benna per impieghi pesanti	1.8	1 125	1 100	1 000	1 000	1 050	1 050	975	950				
	2.0	1 050	1 050	925	900	975	950	900	900				
Per benne ad attacco rapido U													
Benna universale	1.5	1 400	1 150	1 250	1 050	1 300	1 100	1 200	1 000				
	1.8	1 225	1 050	1 100	900	1 150	950	1 050	900				
Benna per impieghi pesanti	1.8	1 175	1 150	1 050	1 050	1 100	1 100	1 000	1 000				
	2.0	1 075	1 050	975	950	1 025	1 000	925	900				
ECR235DL con pattini da 700 mm													
Per benne ad attacco diretto													
Benna universale	1.5	1 500	1 250	1 325	1 100	1 425	1 200	1 300	1 100				
	1.8	1 325	1 100	1 175	1 000	1 250	1 050	1 150	950				
Benna per impieghi pesanti	1.8	1 250	1 250	1 125	1 100	1 175	1 150	1 100	1 100				
	2.0	1 175	1 150	1 050	1 050	1 100	1 100	1 025	1 000				
Per benne ad attacco rapido S1													
Benna universale	1.5	1 350	1 150	1 200	1 000	1 275	1 050	1 175	1 000				
	1.8	1 200	1 000	1 050	900	1 125	950	1 025	850				
Benna per impieghi pesanti	1.8	1 150	1 150	1 000	1 000	1 075	1 050	975	950				
	2.0	1 075	1 050	925	900	1 000	1 000	925	900				
Per benne ad attacco rapido U													
Benna universale	1.5	1 400	1 200	1 250	1 050	1 325	1 100	1 225	1 000				
	1.8	1 250	1 050	1 100	900	1 175	1 000	1 075	900				
Benna per impieghi pesanti	1.8	1 175	1 150	1 050	1 050	1 100	1 100	1 025	1 000				
	2.0	1 100	1 100	975	950	1 025	1 000	950	950				

Nota: 1. Volume benna a norma ISO 7451, colma di materiale con angolo di deposizione 1:1.

2. "Le "dimensioni max consentite" sono solamente valori di riferimento e non sono necessariamente disponibili in fabbrica.

3. Larghezza della benna minore del punto di raggio della benna.

PRESSIONE AL SUOLO

ECR145DL con braccio da 2,5 m, benna da 419 kg, contrappeso da 3200 kg

	Larghezza pattini	Peso operativo	Pressione al suolo		Larghezza complessiva	Peso operativo	Pressione al suolo		Larghezza complessiva
	mm		kg	kPa			psi	kPa	
Braccio da 4,6					Braccio da 4,72m in 2 pezzi				
Tripla costola	500	14 960	44,5	6,5	2 490	15 360	45,7	6,6	2 490
	600	15 160	37,6	5,5	2 590	15 560	38,6	5,6	2 590
	750	15 540	30,8	4,5	2 740	15 940	31,6	4,6	2 740
Tripla costola (HD)	600	15 230	37,8	5,5	2 590	15 630	38,8	5,6	2 590
	700	15 430	32,8	4,8	2 690	15 830	33,7	4,9	2 690
Pattino in gomma	500	15 000	44,7	6,5	2 490	15 400	45,8	6,6	2 490
Braccio da 4,6m, lama dozer					Braccio da 4,72m in 2 pezzi, lama dozer				
Tripla costola	500	15 830	47,1	6,8	2 490	16 230	48,3	7	2 490
	600	16 040	39,8	5,8	2 590	16 440	40,8	5,9	2 590
	750	16 420	32,6	4,7	2 740	16 820	33,4	4,8	2 740
Tripla costola (HD)	600	16 110	40	5,8	2 590	16 510	41	5,9	2 590
	700	16 310	34,7	5	2 690	16 710	35,5	5,2	2 690
Pattino in gomma	500	15 870	47,2	6,9	2 490	16 270	48,4	7	2 490

ECR235DL con braccio da 2,9 m, benna da 693 kg, contrappeso da 6400 kg

	Larghezza pattini	Peso operativo	Braccio da 5,7 m		Larghezza complessiva	Peso operativo	Braccio da 5,76 m in 2 pezzi		Larghezza complessiva
			kPa	psi			kPa	psi	
Tripla costola	600	24 650	51,1	7,4	2 990	25 230	52,3	7,6	2 990
	700	25 100	44,6	6,5	3 090	25 680	45,6	6,6	3 090
	800	25 380	39,4	5,7	3 190	25 960	40,4	5,9	3 190
	900	25 670	35,5	5,1	3 290	26 250	36,3	5,3	3 290
Tripla costola (HD)	600	24 820	51,4	7,5	2 990	25 400	52,6	7,6	2 990
Doppia costola	700	25 380	45,1	6,5	3 090	25 960	46,1	6,7	3 090
Pattino in gomma	600	24 940	51,7	7,5	2 990	25 520	52,9	7,7	2 990
Braccio da 5,7 m, lama dozer					Braccio da 5,76 m in 2 pezzi, lama dozer				
Triple grouser	600	26 030	53,9	7,8	2 990	26 610	55,1	8	2 990
	700	26 500	47,1	6,8	3 090	27 080	48,1	7	3 090
	800	26 790	41,6	6	3 190	27 370	42,5	6,2	3 190
	900	27 080	37,4	5,4	3 290	27 660	38,2	5,5	3 290
Tripla costola (HD)	600	26 200	54,3	7,9	2 990	26 780	55,5	8	2 990
Doppia costola	700	26 780	47,6	6,9	3 090	27 360	48,6	7	3 090
Pattino in gomma	600	26 320	54,5	7,9	2 990	26 900	55,7	8,1	2 990

DIMENSIONI

Braccio

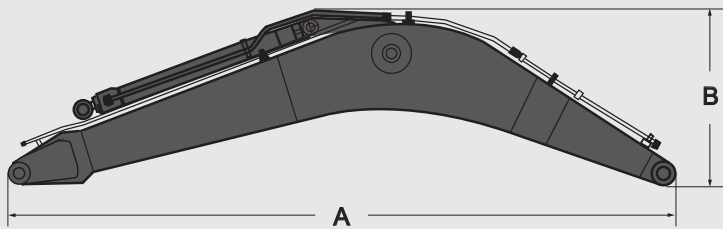

Avambraccio

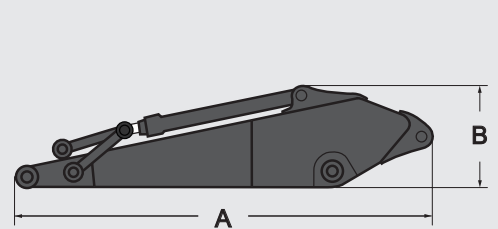

Braccio	Unità	ECR145DL		ECR235DL		Avambraccio	Unità	ECR145DL			ECR235DL	
		mono	2 pezzi	mono	2 pezzi			2.1	2.5	3.0	2.5	2.9
Braccio	m	4.6	4.72	5.7	5.76	Avambraccio	m	2.1	2.5	3.0	2.5	2.9
A. Lunghezza	mm	4 770	4 885	5 910	5 965	A. Lunghezza	mm	2 790	3 195	3 690	3 525	3 910
B. Altezza	mm	1 370	1 135	1 770	1 300	B. Altezza	mm	680	675	750	860	860
Larghezza	mm	545	545	670	670	Larghezza	mm	275	275	275	440	440
Peso	kg	1 130	1 450	2 000	2 570	Peso	kg	560	624	684	975	1 000

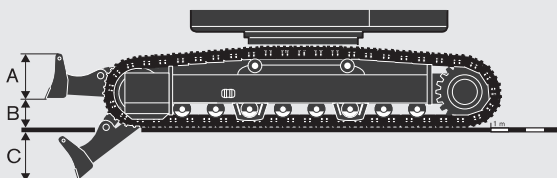

Lama dozer anteriore	Unità	ECR145DL	ECR235DL
A. Altezza	mm	580	600
Larghezza pattini 500 mm	mm	2 490	-
Larghezza pattini 600 mm	mm	2 590	2 990
Larghezza pattini 700 mm	mm	2 690	3 090
Larghezza pattini 800 mm	mm	-	3 190
Peso	kg	460	790
B. Altezza di sollevamento	mm	590	610
C. Profondità di scavo	mm	570	480

SPECIFICHE TECNICHE.

DIMENSIONI ECR145DL

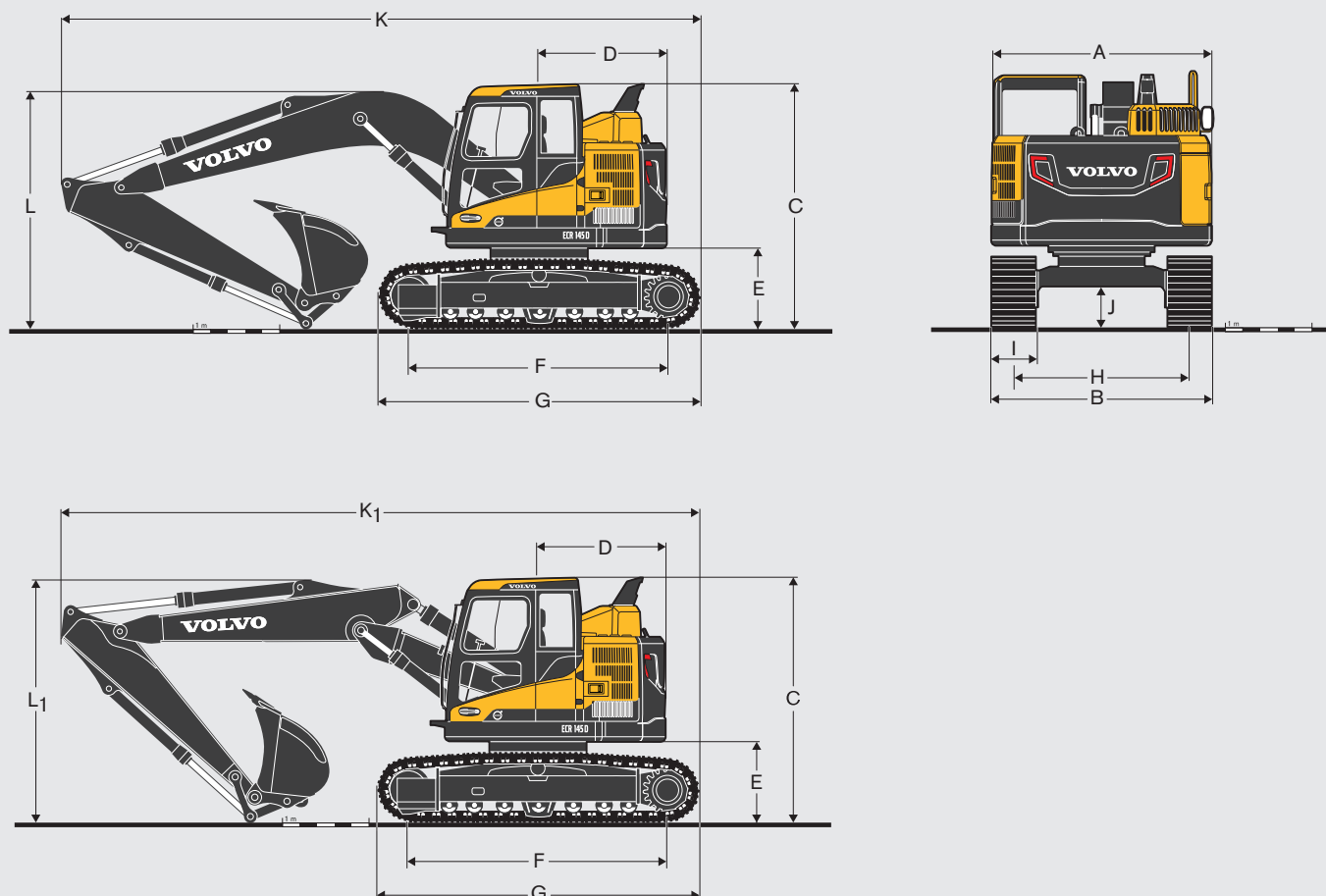

Descrizione	Unità	ECR145DL		
		Monolitico da 4,6 m o in 2 pezzi da 4,72 m		
Braccio	m	Monolitico da 4,6 m o in 2 pezzi da 4,72 m		
Avambraccio	m	2.1	2.5	3.0
A. Larghezza complessiva della torretta	mm	2 490	2 490	2 490
B. Larghezza complessiva	mm	2 690	2 690	2 690
C. Altezza complessiva della cabina	mm	2 855	2 855	2 855
D. Raggio di rotazione posteriore	mm	1 494	1 494	1 494
E. Luce da terra del contrappeso *	mm	900	900	900
F. Passo	mm	3 040	3 040	3 040
G. Lunghezza cingoli	mm	3 750	3 750	3 750
H. Carreggiata cingoli	mm	1 990	1 990	1 990
I. Larghezza dei pattini	mm	700	700	700
J. Luce da terra *	mm	430	430	430
K. Lunghezza complessiva	mm	7 400	7 405	7 345
K'. Lunghezza complessiva	mm	7 505	7 470	7 370
L. Altezza complessiva del braccio	mm	2 745	2 865	3 270
L'. Altezza complessiva del braccio	mm	2 665	2 860	3 350

* Senza costola

DIMENSIONI ECR235DL

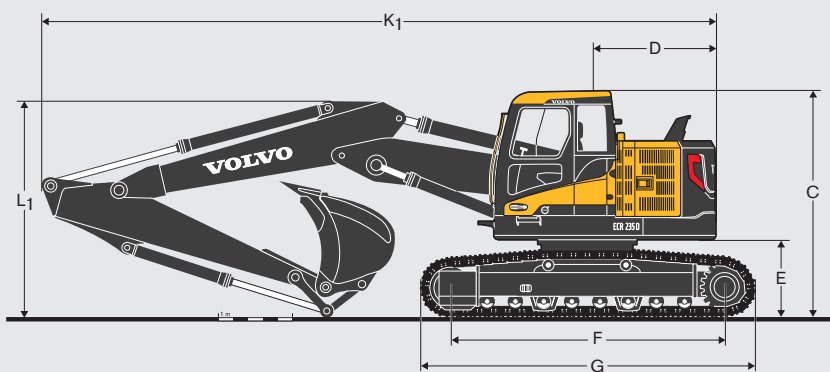
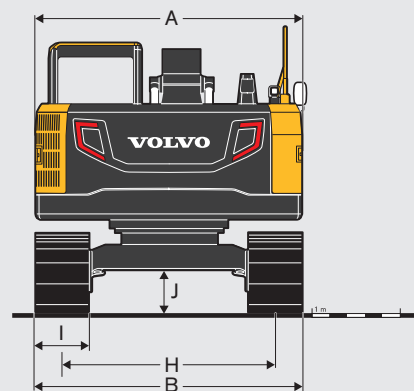
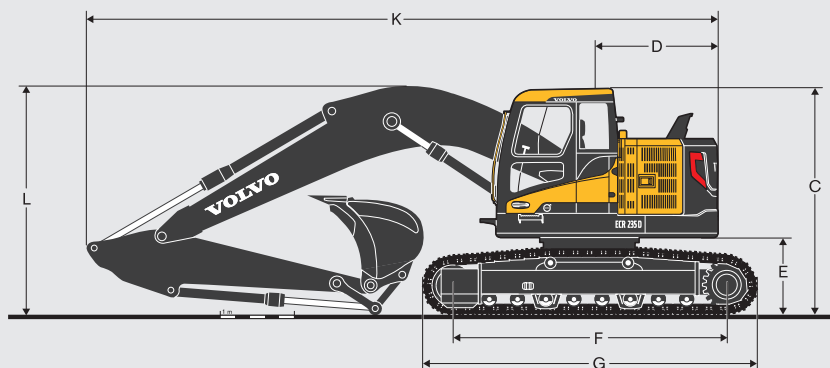

Descrizione	Unità	ECR235DL	
Braccio	m	Monolitico da 7,7 m o in 2 pezzi da 5,76 m	
Avambraccio	m	2,5	2,9
A. Larghezza complessiva della torretta	mm	2 990	2 990
B. Larghezza complessiva	mm	3 090	3 090
C. Altezza complessiva della cabina	mm	3 040	3 040
D. Raggio di rotazione posteriore	mm	1 720	1 720
E. Luce da terra del contrappeso *	mm	1 025	1 025
F. Passo	mm	3 660	3 660
G. Lunghezza cingoli	mm	4 460	4 460
H. Carreggiata cingoli	mm	2 390	2 390
I. Larghezza dei pattini	mm	700	700
J. Luce da terra *	mm	460	460
K. Lunghezza complessiva	mm	9 080	8 985
K'. Lunghezza complessiva	mm	9 120	9 100
L. Altezza complessiva del braccio	mm	3 235	3 080
L'. Altezza complessiva del braccio	mm	3 005	2 905

* Senza costola

SPECIFICHE TECNICHE.

PRESTAZIONI OPERATIVE ECR145D

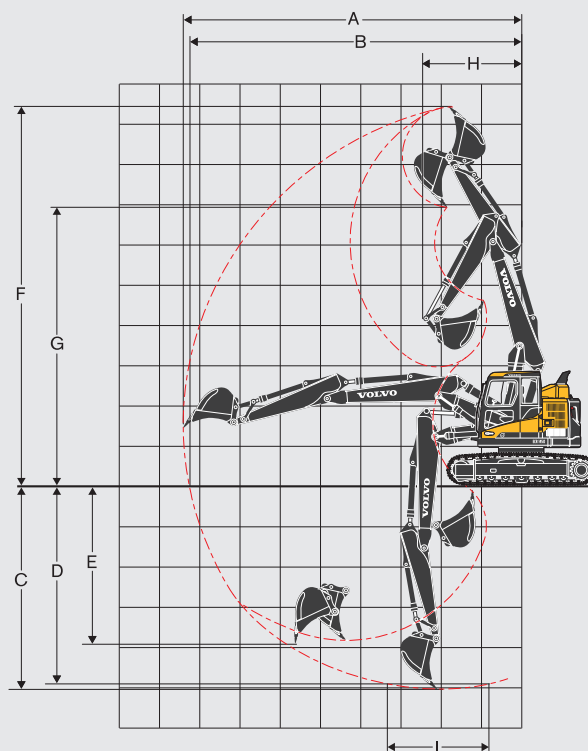
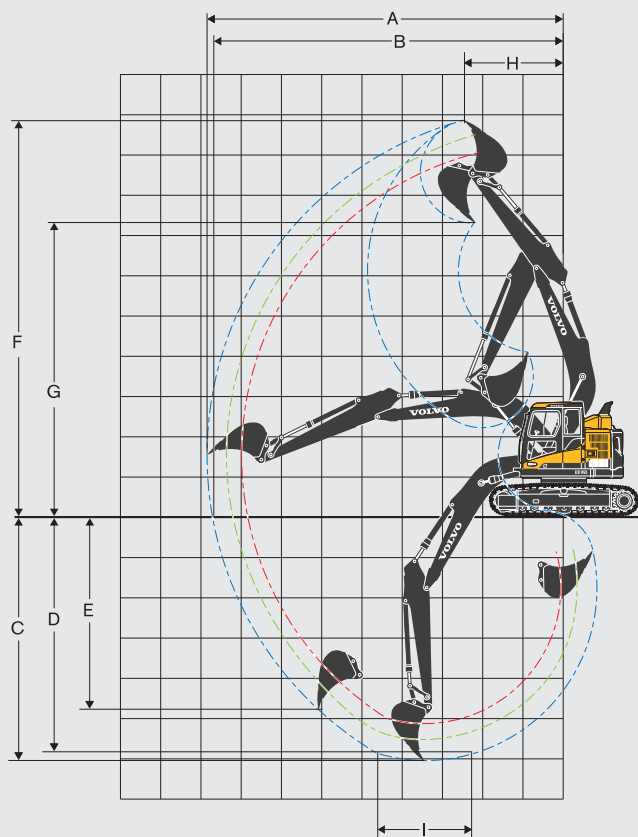

Descrizione		Unità	ECR145DL						
			Monolitico da 4.6			Da 4,72 m in 2 pezzi			
Braccio		m	Monolitico da 4.6			Da 4,72 m in 2 pezzi			
Avambraccio		m	2.1	2.5	3.0	2.1	2.5	3.0	
A. Sbraccio massimo		mm	7 980	8 350	8 840	8 210	8 600	9 090	
B. Sbraccio massimo al suolo		mm	7 830	8 210	8 700	8 060	8 450	8 960	
C. Profondità massima di scavo		mm	5 110	5 510	6 010	5 220	5 620	6 120	
D. Profondità massima di scavo (l.= 2,44 m con fondo livellato)		mm	4 860	5 290	5 830	5 100	5 510	6 020	
E. Profondità massima di scavo su parete verticale		mm	3 920	4 290	4 810	4 120	4 480	4 970	
F. Altezza massima di taglio		mm	9 100	9 420	9 860	9 390	9 740	10 210	
G. Altezza massima di scarico		mm	6 570	6 900	7 330	6 850	7 210	7 680	
H. Raggio di rotazione anteriore minimo		mm	1 800	1 980	2 340	2 230	2 470	2 890	
Capacità di scavo con benna ad attacco diretto									
Raggio della benna		mm	1 270	1 270	1 270	1 270	1 270	1 270	
Forza di strappo - benna	Normale	SAE	kN	80.8	80.8	80.8	80.8	80.8	80.8
	Power Boost		kN	85.7	85.7	85.7	85.7	85.7	85.7
	Normale	ISO	kN	91	91	91	91	91	91
	Power Boost		kN	96.6	96.6	96.6	96.6	96.6	96.6
Forza di strappo - avambraccio	Normale	SAE	kN	69.6	62.2	55.4	69.6	62.2	55.4
	Power Boost		kN	73.8	66.1	55.8	73.8	66.1	55.8
	Normale	ISO	kN	71.3	63.6	56.4	71.3	63.6	56.4
	Power Boost		kN	75.8	67.4	59.8	75.8	67.4	59.8
Angolo di rotazione della benna		SDgr	178						

PRESTAZIONI OPERATIVE ECR235D

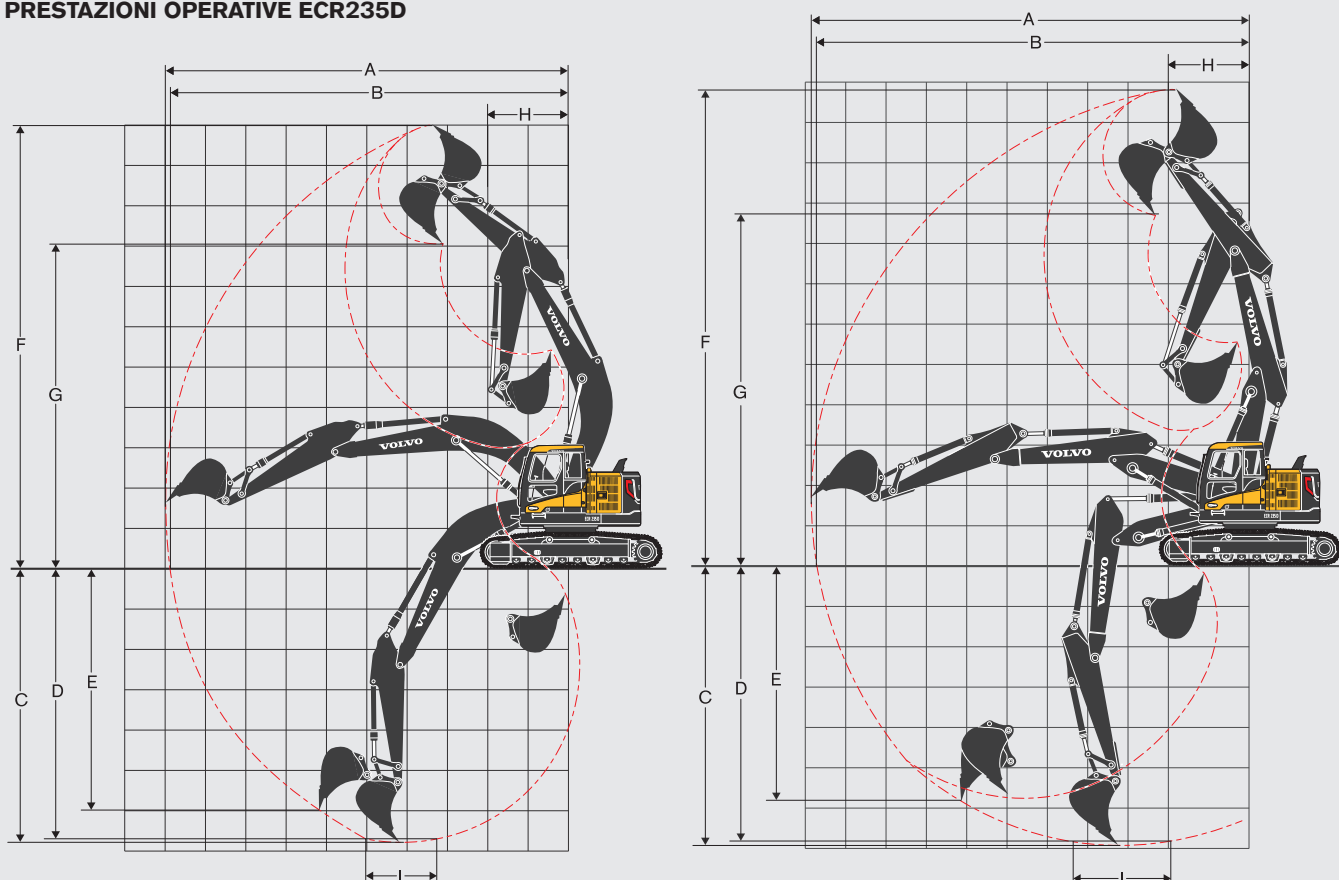

Descrizione		Unità	ECR235DL				
			Monolitico da 5.7		Da 5,76 m in 2 pezzi		
Braccio		m	Monolitico da 5.7		Da 5,76 m in 2 pezzi		
Avambraccio		m	2.5	2.9	2.5	2.9	
A. Sbraccio massimo		mm	9 500	9 880	9 680	10 070	
B. Sbraccio massimo al suolo		mm	9 330	9 720	9 510	9 910	
C. Profondità massima di scavo		mm	6 310	6 710	5 910	6 310	
D. Profondità massima di scavo (l.= 2,44 m con fondo livellato)		mm	6 080	6 510	5 800	6 210	
E. Profondità massima di scavo su parete verticale		mm	5 180	5 650	4 850	5 270	
F. Altezza massima di taglio		mm	10 620	10 940	11 170	11 530	
G. Altezza massima di scarico		mm	7 600	7 910	8 130	8 510	
H. Raggio di rotazione anteriore minimo		mm	2 280	2 000	2 150	2 010	
Capacità di scavo con benna ad attacco diretto							
Raggio della benna		mm	1 525	1 525	1 525	1 525	
Forza di strappo - benna	Normale	SAE	kN	126.3	126.3	126.3	126.3
	Power Boost		kN	133.5	133.5	133.5	133.5
	Normale	ISO	kN	142.1	142.1	142.1	142.1
	Power Boost		kN	150.2	150.2	150.2	150.2
Forza di strappo - avambraccio	Normale	SAE	kN	117.1	101.2	117.1	101.2
	Power Boost		kN	123.8	107	123.8	107
	Normale	ISO	kN	120.4	103.7	120.4	103.7
	Power Boost		kN	127.3	109.7	127.3	109.7
Angolo di rotazione della benna		SDgr	175				

SPECIFICHE TECNICHE.

Capacità di sollevamento dell'ECR145DL con pattini cingoli da 500mm e contrappeso di 3200 kg

In corrispondenza dell'estremità dell'avambraccio senza benna

Per la capacità di sollevamento inclusa la benna, è sufficiente sottrarre il peso effettivo della benna ad attacco diretto o della benna ad attacco rapido dai seguenti valori

	Punti di sollevamento m	1.5m		3.0m		4.5m		6.0m		7.5m		Sbraccio max.		Max. m
		kg	kg	kg	kg	kg	kg	kg	kg	kg	kg	kg	kg	
in 2 pezzi: 4,6m Avambraccio: 2,1m	7.5	-	-	-	-	-	-	-	-	-	-	*5 360	*5 360	2.85
	6	-	-	*4 360	*4 360	*4 190	3 800	-	-	-	-	*4 220	3 230	4.96
	4.5	-	-	*5 220	*5 220	*4 360	3 750	3 750	2 370	-	-	3 740	2 360	6.01
	3	-	-	*7 560	6 580	*5 090	3 560	3 700	2 320	-	-	3 220	2 020	6.55
	1.5	-	-	-	-	5 590	3 350	3 610	2 240	-	-	3 050	1 900	6.72
	0	-	-	*5 520	*5 520	5 440	3 230	3 540	2 180	-	-	3 140	1 940	6.52
	-1.5	*5 200	*5 200	*8 140	5 870	5 400	3 200	-	-	-	-	3 580	2 200	5.95
in 2 pezzi: 4,6m Avambraccio: 2,5m	-3	-	-	*6 040	6 000	*4 140	3 270	-	-	-	-	*3 610	2 970	4.84
	7.5	-	-	*4 380	*4 380	-	-	-	-	-	-	*4 270	*4 270	3.66
	6	-	-	-	-	*3 750	*3 750	-	-	-	-	*3 440	2 800	5.45
	4.5	-	-	*4 420	*4 420	*4 000	3 790	*3 710	2 390	-	-	*3 220	2 130	6.42
	3	-	-	*6 780	6 740	*4 770	3 590	3 710	2 320	-	-	2 950	1 840	6.93
	1.5	-	-	*6 310	6 070	5 600	3 370	3 600	2 230	-	-	2 810	1 740	7.08
	0	-	-	*6 130	5 810	5 420	3 210	3 520	2 150	-	-	2 880	1 770	6.9
in 2 pezzi: 4,6m Avambraccio: 3,0m	-1.5	*4 770	*4 770	*8 600	5 790	5 360	3 150	3 490	2 130	-	-	3 220	1 970	6.36
	-3	*9 220	*9 220	*6 790	5 890	*4 680	3 190	-	-	-	-	*3 560	2 540	5.35
	7.5	-	-	-	-	*3 460	*3 460	-	-	-	-	*3 360	*3 360	4.55
	6	-	-	-	-	*3 220	*3 220	*3 030	2 400	-	-	*2 830	2 340	6.08
	4.5	-	-	-	-	*3 510	*3 510	*3 350	2 400	-	-	*2 670	1 840	6.96
	3	-	-	*5 740	*5 740	*4 300	3 620	*3 650	2 310	-	-	2 620	1 620	7.43
	1.5	-	-	*8 330	6 150	*5 260	3 360	3 580	2 200	2 540	1 550	2 500	1 530	7.57
in 2 pezzi: 4,6m Avambraccio: 2,1m + Lama dozer abbassata	0	-	-	*6 540	5 740	5 380	3 160	3 470	2 100	-	-	2 550	1 550	7.4
	-1.5	*4 120	*4 120	*8 920	5 640	5 270	3 060	3 410	2 050	-	-	2 800	1 700	6.9
	-3	*7 550	*7 550	*7 500	5 710	*5 090	3 080	-	-	-	-	*3 340	2 090	5.98
	-4.5	-	-	*4 580	*4 580	-	-	-	-	-	-	*2 830	*2 830	4.38
	7.5	-	-	-	-	-	-	-	-	-	-	*5 360	*5 360	2.85
	6	-	-	*4 360	*4 360	*4 190	*4 190	-	-	-	-	*4 220	3 590	4.96
	4.5	-	-	*5 220	*5 220	*4 360	4 160	*3 980	2 640	-	-	*3 910	2 630	6.01
in 2 pezzi: 4,6m Avambraccio: 2,5m + Lama dozer abbassata	3	-	-	*7 560	7 390	*5 090	3 970	*4 150	2 590	-	-	*3 930	2 260	6.55
	1.5	-	-	-	-	*5 850	3 760	*4 410	2 510	-	-	*3 960	2 130	6.72
	0	-	-	*5 520	*5 520	*6 120	3 630	*4 450	2 450	-	-	*3 980	2 190	6.52
	-1.5	*5 200	*5 200	*8 140	6 660	*5 670	3 600	-	-	-	-	*3 930	2 480	5.95
	-3	-	-	*6 040	*6 040	*4 140	3 680	-	-	-	-	*3 610	3 340	4.84
	7.5	-	-	*4 380	*4 380	-	-	-	-	-	-	*4 270	*4 270	3.66
	6	-	-	-	-	*3 750	*3 750	-	-	-	-	*3 440	3 110	5.45
in 2 pezzi: 4,6m Avambraccio: 3,0m + Lama dozer abbassata	4.5	-	-	*4 420	*4 420	*4 000	*4 000	*3 710	2 670	-	-	*3 220	2 380	6.42
	3	-	-	*6 780	*6 780	*4 770	4 000	*3 950	2 600	-	-	*3 240	2 070	6.93
	1.5	-	-	*6 310	*6 310	*5 630	3 770	*4 280	2 500	-	-	*3 440	1 960	7.08
	0	-	-	*6 130	*6 130	*6 060	3 610	*4 430	2 420	-	-	*3 730	2 000	6.9
	-1.5	*4 770	*4 770	*8 600	6 580	*5 820	3 560	*4 130	2 400	-	-	*3 730	2 220	6.36
	-3	*9 220	*9 220	*6 790	6 680	*4 680	3 600	-	-	-	-	*3 560	2 860	5.35
	-4.5	-	-	*4 580	*4 580	-	-	-	-	-	-	*2 830	*2 830	4.38
in 2 pezzi: 4,6m Avambraccio: 3,0m + Lama dozer abbassata	7.5	-	-	-	-	*3 460	*3 460	-	-	-	-	*3 360	*3 360	4.55
	6	-	-	-	-	*3 220	*3 220	*3 030	2 670	-	-	*2 830	2 610	6.08
	4.5	-	-	-	-	*3 510	*3 510	*3 350	2 670	-	-	*2 670	2 070	6.96
	3	-	-	*5 740	*5 740	*4 300	4 030	*3 650	2 580	-	-	*2 670	1 820	7.43
	1.5	-	-	*8 330	6 950	*5 260	3 770	*4 050	2 470	*3 120	1 760	*2 810	1 730	7.57
	0	-	-	*6 540	6 530	*5 880	3 560	*4 320	2 370	-	-	*3 110	1 750	7.4
	-1.5	*4 120	*4 120	*8 920	6 430	*5 880	3 470	*4 220	2 320	-	-	*3 410	1 920	6.9
Braccio in 2 pezzi: 4,72m Avambraccio: 2,1m	-3	*7 550	*7 550	*7 500	6 500	*5 090	3 480	-	-	-	-	*3 340	2 360	5.98
	-4.5	-	-	*4 580	*4 580	-	-	-	-	-	-	*2 830	*2 830	4.38
	7.5	-	-	*6 240	*6 240	-	-	-	-	-	-	*5 300	*5 300	3.37
	6	-	-	*5 290	*5 290	*5 480	3 830	-	-	-	-	*3 950	2 920	5.27
	4.5	-	-	*5 480	*5 480	*5 690	3 760	3 790	2 370	-	-	3 510	2 190	6.27
	3	-	-	-	-	5 850	3 550	3 720	2 310	-	-	3 060	1 900	6.79
	1.5	-	-	-	-	5 600	3 330	3 620	2 220	-	-	2 910	1 790	6.94
Braccio in 2 pezzi: 4,72m Avambraccio: 2,5m	0	-	-	-	-	5 450	3 200	3 550	2 160	-	-	3 000	1 840	6.76
	-1.5	-	-	*6 990	5 850	*5 410	3 170	3 550	2 160	-	-	*3 190	2 070	6.21
	7.5	-	-	*5 310	*5 310	-	-	-	-	-	-	*4 030	*4 030	4.12
	6	-	-	-	-	*4 690	3 890	-	-	-	-	*3 210	2 540	5.77
	4.5	-	-	*4 100	*4 100	*4 890	3 800	3 820	2 390	-	-	*2 940	1 980	6.69
	3	-	-	-	-	5 900	3 580	3 730	2 320	-	-	2 800	1 730	7.18
	1.5	-	-	-	-	5 620	3 340	3 620	2 210	-	-	2 680	1 640	7.33
Braccio in 2 pezzi: 4,72m Avambraccio: 2,5m	0	-	-	-	-	5 430	3 180	3 530	2 130	-	-	2 750	1 670	7.15
	-1.5	-	-	*7 870	5 760	5 370	3 130	3 500	2 110	-	-	3 060	1 860	6.63
	-3	-	-	-	-	*3 840	3 180	-	-	-	-	-	-	5.67

Note: 1. Macchina in modalità "Fine Mode-F" (Power Boost) per le capacità di sollevamento,

2. I carichi sopra riportati sono conformi alle norme SAE J1097 e ISO 10567 relative alle capacità di sollevamento degli escavatori idraulici,

3. I carichi nominali non superano l'87% della capacità di sollevamento idraulico o il 75% del carico di ribaltamento,

4. I carichi nominali contrassegnati con un asterisco (*) sono limitati dalla capacità idraulica piuttosto che dal carico di ribaltamento

Capacità di sollevamento dell'ECR145DL con pattini cingoli da 500mm e contrappeso di 3200 kg

In corrispondenza dell'estremità dell'avambraccio senza benna

Per la capacità di sollevamento inclusa la benna, è sufficiente sottrarre il peso effettivo della benna ad attacco diretto o della benna ad attacco rapido dai seguenti valori

	Punti di sollevamento m	1.5m		3.0m		4.5m		6.0m		7.5m		Sbraccio max.		Max. m
		kg	kg	kg	kg	kg	kg	kg	kg	kg	kg	kg	kg	
Braccio in 2 pezzi: 4,72m Avambraccio: 3,0m	7.5	-	-	-	-	*3 980	3 870	-	-	-	-	*3 180	*3 180	4.97
	6	-	-	-	-	*3 770	*3 770	*3 530	2 420	-	-	*2 640	2 140	6.4
	4.5	-	-	-	-	*3 730	*3 730	3 830	2 400	-	-	*2 440	1 710	7.23
	3	-	-	-	-	*5 060	3 610	3 720	2 300	2 600	1 590	*2 390	1 510	7.69
	1.5	-	-	-	-	*5 620	3 330	3 590	2 180	2 550	1 540	*2 390	1 440	7.82
	0	-	-	-	-	5 380	3 120	3 480	2 080	2 510	1 510	2 430	1 460	7.66
	-1.5	-	-	*7 460	5 600	5 280	3 040	3 420	2 030	-	-	2 670	1 600	7.18
-3	-	-	*6 170	5 690	*4 530	3 060	*2 830	2 070	-	-	*2 260	1 950	6.3	
Braccio in 2 pezzi: 4,72m Avambraccio: 2,1m + Lama dozer abbassata	7.5	-	-	*6 240	*6 240	-	-	-	-	-	-	*5 300	*5 300	3.37
	6	-	-	*5 290	*5 290	*5 480	4 250	-	-	-	-	*3 950	3 250	5.27
	4.5	-	-	*5 480	*5 480	*5 690	4 170	*4 790	2 650	-	-	*3 580	2 450	6.27
	3	-	-	-	-	*6 320	3 960	*4 900	2 590	-	-	*3 500	2 130	6.79
	1.5	-	-	-	-	*6 780	3 740	*4 970	2 500	-	-	*3 630	2 020	6.94
	0	-	-	-	-	*6 530	3 610	*4 690	2 430	-	-	*3 750	2 080	6.76
	-1.5	-	-	*6 990	6 650	*5 410	3 580	*3 600	2 430	-	-	*3 190	2 340	6.21
Braccio in 2 pezzi: 4,72m Avambraccio: 2,5m + Lama dozer abbassata	7.5	-	-	*5 310	*5 310	-	-	-	-	-	-	*4 030	*4 030	4.12
	6	-	-	-	-	*4 690	4 310	-	-	-	-	*3 210	2 830	5.77
	4.5	-	-	*4 100	*4 100	*4 890	4 220	*4 570	2 670	-	-	*2 940	2 220	6.69
	3	-	-	-	-	*6 060	4 000	*4 760	2 590	-	-	*2 880	1 950	7.18
	1.5	-	-	-	-	*6 670	3 750	*4 930	2 490	-	-	*2 980	1 850	7.33
	0	-	-	-	-	*6 630	3 590	*4 790	2 410	-	-	*3 250	1 890	7.15
	-1.5	-	-	*7 870	6 560	*5 760	3 540	*4 030	2 390	-	-	*3 110	2 100	6.63
-3	-	-	-	-	*3 840	3 590	-	-	-	-	-	-	5.67	
Braccio in 2 pezzi: 4,72m Avambraccio: 3,0m + Lama dozer abbassata	7.5	-	-	-	-	*3 980	*3 980	-	-	-	-	*3 180	*3 180	4.97
	6	-	-	-	-	*3 770	*3 770	*3 530	2 700	-	-	*2 640	2 390	6.4
	4.5	-	-	-	-	*3 730	*3 730	*3 990	2 680	-	-	*2 440	1 930	7.23
	3	-	-	-	-	*5 060	4 030	*4 530	2 580	*3 170	1 790	*2 390	1 710	7.69
	1.5	-	-	-	-	*6 410	3 750	*4 790	2 460	*3 760	1 750	*2 460	1 630	7.82
	0	-	-	-	-	*6 630	3 530	*4 800	2 350	*3 470	1 710	*2 640	1 660	7.66
	-1.5	-	-	*7 460	6 400	*6 040	3 440	*4 310	2 310	-	-	*2 910	1 820	7.18
-3	-	-	*6 170	*6 170	*4 530	3 470	*2 830	2 340	-	-	*2 260	2 210	6.3	

Capacità di sollevamento dell'ECR145DL con pattini cingoli da 600mm e contrappeso di 3200 kg

in 2 pezzi: 4,6m Avambraccio: 2,1m	7.5	-	-	-	-	-	-	-	-	-	-	*5 360	*5 360	2.85
	6	-	-	*4 360	*4 360	*4 190	3 850	-	-	-	-	*4 220	3 270	4.96
	4.5	-	-	*5 220	*5 220	*4 360	3 800	3 810	2 400	-	-	3 790	2 390	6.01
	3	-	-	*7 560	6 670	*5 090	3 610	3 750	2 350	-	-	3 270	2 050	6.55
	1.5	-	-	-	-	5 670	3 410	3 660	2 270	-	-	3 100	1 930	6.72
	0	-	-	*5 520	*5 520	5 520	3 280	3 600	2 210	-	-	3 190	1 980	6.52
	-1.5	*5 200	*5 200	*8 140	5 960	5 490	3 250	-	-	-	-	3 640	2 240	5.95
-3	-	-	*6 040	*6 040	*4 140	3 320	-	-	-	-	*3 610	3 020	4.84	
in 2 pezzi: 4,6m Avambraccio: 2,5m	7.5	-	-	*4 380	*4 380	-	-	-	-	-	-	*4 270	*4 270	3.66
	6	-	-	-	-	*3 750	*3 750	-	-	-	-	*3 440	2 840	5.45
	4.5	-	-	*4 420	*4 420	*4 000	3 840	*3 710	2 430	-	-	*3 220	2 160	6.42
	3	-	-	*6 780	*6 780	*4 770	3 640	3 760	2 360	-	-	3 000	1 870	6.93
	1.5	-	-	*6 310	6 160	*5 630	3 420	3 660	2 260	-	-	2 850	1 770	7.08
	0	-	-	*6 130	5 900	5 510	3 260	3 570	2 190	-	-	2 920	1 800	6.9
	-1.5	*4 770	*4 770	*8 600	5 880	5 440	3 200	3 550	2 160	-	-	3 270	2 010	6.36
-3	*9 220	*9 220	*6 790	5 980	*4 680	3 250	-	-	-	-	*3 560	2 580	5.35	
in 2 pezzi: 4,6m Avambraccio: 3,0m	7.5	-	-	-	-	*3 460	*3 460	-	-	-	-	*3 360	*3 360	4.55
	6	-	-	-	-	*3 220	*3 220	*3 030	2 430	-	-	*2 830	2 370	6.08
	4.5	-	-	-	-	*3 510	*3 510	*3 350	2 430	-	-	*2 670	1 870	6.96
	3	-	-	*5 740	*5 740	*4 300	3 670	*3 650	2 350	-	-	2 660	1 640	7.43
	1.5	-	-	*8 330	6 240	*5 260	3 410	3 630	2 230	2 580	1 580	2 540	1 550	7.57
	0	-	-	*6 540	5 830	5 460	3 210	3 520	2 130	-	-	2 590	1 570	7.4
	-1.5	*4 120	*4 120	*8 920	5 730	5 350	3 110	3 470	2 080	-	-	2 850	1 730	6.9
-3	*7 550	*7 550	*7 500	5 800	*5 090	3 130	-	-	-	-	*3 340	2 130	5.98	
-4.5	-	-	*4 580	*4 580	-	-	-	-	-	-	*2 830	*2 830	4.38	
in 2 pezzi: 4,6m Avambraccio: 2,1m + Lama dozer abbassata	7.5	-	-	-	-	-	-	-	-	-	-	*5 360	*5 360	2.85
	6	-	-	*4 360	*4 360	*4 190	*4 190	-	-	-	-	*4 220	3 710	4.96
	4.5	-	-	*5 220	*5 220	*4 360	4 300	*3 980	2 730	-	-	*3 910	2 720	6.01
	3	-	-	*7 560	*7 560	*5 090	4 110	*4 150	2 680	-	-	*3 930	2 340	6.55
	1.5	-	-	-	-	*5 850	3 900	*4 410	2 600	-	-	*3 960	2 210	6.72
	0	-	-	*5 520	*5 520	*6 120	3 770	*4 450	2 540	-	-	*3 980	2 270	6.52
	-1.5	*5 200	*5 200	*8 140	6 950	*5 670	3 740	-	-	-	-	*3 930	2 570	5.95
-3	-	-	*6 040	*6 040	*4 140	3 820	-	-	-	-	*3 610	3 460	4.84	

Note: 1. Macchina in modalità "Fine Mode-F" (Power Boost) per le capacità di sollevamento.

2. Le capacità di sollevamento sono espresse secondo le norme SAE J1097 e ISO 10567 sulle capacità di sollevamento degli escavatori idraulici.

3. I carichi nominali non superano l'87% della capacità di sollevamento idraulico o il 75% del carico di ribaltamento.

4. I valori contrassegnati con un asterisco (*) sono riferiti alla capacità di sollevamento idraulica.

SPECIFICHE TECNICHE.

Capacità di sollevamento dell'ECR145DL con pattini cingoli da 600mm e contrappeso di 3200 kg

In corrispondenza dell'estremità dell'avambraccio senza benna

Per la capacità di sollevamento inclusa la benna, è sufficiente sottrarre il peso effettivo della benna ad attacco diretto o della benna ad attacco rapido dai seguenti valori

	Punti di sollevamento m	1.5m		3.0m		4.5m		6.0m		7.5m		Sbraccio max.		Max. m
		kg	kg	kg	kg	kg	kg	kg	kg	kg	kg	kg	kg	
Braccio: 4,6m Avambraccio: 2,5m + Lama dozer abbassata	7.5	-	-	*4 380	*4 380	-	-	-	-	-	-	*4 270	*4 270	3.66
	6	-	-	-	-	*3 750	*3 750	-	-	-	-	*3 440	3 220	5.45
	4.5	-	-	*4 420	*4 420	*4 000	*4 000	*3 710	2 760	-	-	*3 220	2 460	6.42
	3	-	-	*6 780	*6 780	*4 770	4 150	*3 950	2 690	-	-	*3 240	2 150	6.93
	1.5	-	-	*6 310	*6 310	*5 630	3 910	*4 280	2 590	-	-	*3 440	2 030	7.08
	0	-	-	*6 130	*6 130	*6 060	3 750	*4 430	2 520	-	-	*3 730	2 080	6.9
in 2 pezzi: 4,6m Avambraccio: 3,0m + Lama dozer abbassata	-1.5	*4 770	*4 770	*8 600	6 860	*5 820	3 700	*4 130	2 490	-	-	*3 730	2 310	6.36
	-3	*9 220	*9 220	*6 790	*6 790	*4 680	3 740	-	-	-	-	*3 560	2 970	5.35
	7.5	-	-	-	-	*3 460	*3 460	-	-	-	-	*3 360	*3 360	4.55
	6	-	-	-	-	*3 220	*3 220	*3 030	2 770	-	-	*2 830	2 700	6.08
	4.5	-	-	-	-	*3 510	*3 510	*3 350	2 760	-	-	*2 670	2 150	6.96
	3	-	-	*5 740	*5 740	*4 300	4 170	*3 650	2 680	-	-	*2 670	1 900	7.43
Braccio in 2 pezzi: 4,72m Avambraccio: 2,1m	1.5	-	-	*8 330	7 240	*5 260	3 910	*4 050	2 560	*3 120	1 830	*2 810	1 800	7.57
	0	-	-	*6 540	*6 540	*5 880	3 700	*4 320	2 460	-	-	*3 110	1 830	7.4
	-1.5	*4 120	*4 120	*8 920	6 710	*5 880	3 610	*4 220	2 410	-	-	*3 410	2 000	6.9
	-3	*7 550	*7 550	*7 500	6 780	*5 090	3 620	-	-	-	-	*3 340	2 460	5.98
	-4.5	-	-	*4 580	-	-	-	-	-	-	-	*2 830	*2 830	4.38
	7.5	-	-	*6 240	*6 240	-	-	-	-	-	-	*5 300	*5 300	3.37
Braccio in 2 pezzi: 4,72m Avambraccio: 2,1m	6	-	-	*5 290	*5 290	*5 480	3 880	-	-	-	-	*3 950	2 960	5.27
	4.5	-	-	*5 480	*5 480	*5 690	3 810	3 840	2 410	-	-	3 560	2 230	6.27
	3	-	-	-	-	5 940	3 600	3 770	2 350	-	-	3 110	1 930	6.79
	1.5	-	-	-	-	5 680	3 380	3 680	2 260	-	-	2 960	1 820	6.94
	0	-	-	-	-	5 530	3 250	3 610	2 190	-	-	3 050	1 870	6.76
	-1.5	-	-	*6 990	5 940	*5 410	3 220	*3 600	2 190	-	-	*3 190	2 110	6.21
Braccio in 2 pezzi: 4,72m Avambraccio: 2,5m	7.5	-	-	*5 310	*5 310	-	-	-	-	-	-	*4 030	*4 030	4.12
	6	-	-	-	-	*4 690	3 940	-	-	-	-	*3 210	2 580	5.77
	4.5	-	-	*4 100	*4 100	*4 890	3 850	3 870	2 430	-	-	*2 940	2 010	6.69
	3	-	-	-	-	5 980	3 630	3 780	2 350	-	-	2 840	1 760	7.18
	1.5	-	-	-	-	5 700	3 390	3 670	2 250	-	-	2 720	1 670	7.33
	0	-	-	-	-	5 520	3 230	3 580	2 170	-	-	2 790	1 700	7.15
Braccio in 2 pezzi: 4,72m Avambraccio: 3,0m	-1.5	-	-	*7 870	5 850	5 460	3 180	3 560	2 150	-	-	3 110	1 890	6.63
	-3	-	-	-	-	*3 840	3 230	-	-	-	-	-	-	5.67
	7.5	-	-	-	-	*3 980	3 920	-	-	-	-	*3 180	*3 180	4.97
	6	-	-	-	-	*3 770	*3 770	*3 530	2 450	-	-	*2 640	2 170	6.4
	4.5	-	-	-	-	*3 730	*3 730	*3 890	2 440	-	-	*2 440	1 740	7.23
	3	-	-	-	-	*5 060	3 660	3 780	2 340	2 640	1 610	*2 390	1 540	7.69
Braccio in 2 pezzi: 4,72m Avambraccio: 2,1m + Lama dozer abbassata	1.5	-	-	-	-	5 710	3 380	3 640	2 220	2 590	1 570	2 420	1 460	7.82
	0	-	-	-	-	5 470	3 170	3 530	2 110	2 550	1 530	2 470	1 490	7.66
	-1.5	-	-	*7 460	5 690	5 360	3 090	3 480	2 070	-	-	2 710	1 630	7.18
	-3	-	-	*6 170	5 780	*4 530	3 110	*2 830	2 100	-	-	*2 260	1 980	6.3
	7.5	-	-	*6 240	*6 240	-	-	-	-	-	-	*5 300	*5 300	3.37
	6	-	-	*5 290	*5 290	*5 480	4 400	-	-	-	-	*3 950	3 370	5.27
Braccio in 2 pezzi: 4,72m Avambraccio: 2,1m + Lama dozer abbassata	4.5	-	-	*5 480	*5 480	*5 690	4 320	*4 790	2 740	-	-	*3 580	2 540	6.27
	3	-	-	-	-	*6 320	4 110	*4 900	2 680	-	-	*3 500	2 210	6.79
	1.5	-	-	-	-	*6 780	3 880	*4 970	2 590	-	-	*3 630	2 100	6.94
	0	-	-	-	-	*6 530	3 750	*4 690	2 530	-	-	*3 750	2 160	6.76
	-1.5	-	-	*6 990	6 930	*5 410	3 730	*3 600	2 530	-	-	*3 190	2 430	6.21
	-3	-	-	-	-	-	-	-	-	-	-	-	-	6.21
Braccio in 2 pezzi: 4,72m Avambraccio: 2,5m + Lama dozer abbassata	7.5	-	-	*5 310	*5 310	-	-	-	-	-	-	*4 030	*4 030	4.12
	6	-	-	-	-	*4 690	4 460	-	-	-	-	*3 210	2 930	5.77
	4.5	-	-	*4 100	*4 100	*4 890	4 360	*4 570	2 770	-	-	*2 940	2 300	6.69
	3	-	-	-	-	*6 060	4 140	*4 760	2 690	-	-	*2 880	2 020	7.18
	1.5	-	-	-	-	*6 670	3 890	*4 930	2 580	-	-	*2 980	1 930	7.33
	0	-	-	-	-	*6 630	3 730	*4 790	2 500	-	-	*3 250	1 970	7.15
Braccio in 2 pezzi: 4,72m Avambraccio: 3,0m + Lama dozer abbassata	-1.5	-	-	*7 870	6 840	*5 760	3 680	*4 030	2 480	-	-	*3 110	2 180	6.63
	-3	-	-	-	-	*3 840	3 730	-	-	-	-	-	-	5.67
	7.5	-	-	-	-	*3 980	*3 980	-	-	-	-	*3 180	*3 180	4.97
	6	-	-	-	-	*3 770	*3 770	*3 530	2 790	-	-	*2 640	2 480	6.4
	4.5	-	-	-	-	*3 730	*3 730	*3 990	2 770	-	-	*2 440	2 000	7.23
	3	-	-	-	-	*5 060	4 170	*4 530	2 680	*3 170	1 860	*2 390	1 780	7.69
Braccio in 2 pezzi: 4,72m Avambraccio: 3,0m + Lama dozer abbassata	1.5	-	-	-	-	*6 410	3 890	*4 790	2 550	*3 760	1 820	*2 460	1 700	7.82
	0	-	-	-	-	*6 630	3 680	*4 800	2 450	*3 470	1 780	*2 640	1 730	7.66
	-1.5	-	-	*7 460	6 680	*6 040	3 590	*4 310	2 400	-	-	*2 910	1 890	7.18
	-3	-	-	*6 170	*6 170	*4 530	3 610	*2 830	2 430	-	-	*2 260	*2 260	6.30

Note: 1. Macchina in modalità "Fine Mode-F" (Power Boost) per le capacità di sollevamento.

2. I carichi sopra riportati sono conformi alle norme SAE J1097 e ISO 10567 relative alle capacità di sollevamento degli escavatori idraulici.

3. I carichi nominali non superano l'87% della capacità di sollevamento idraulico o il 75% del carico di ribaltamento.

4. I carichi nominali contrassegnati con un asterisco (*) sono limitati dalla capacità idraulica piuttosto che dal carico di ribaltamento.

Capacità di sollevamento dell'ECR145DL con pattini cingoli da 700 mm e contrappeso di 3200 kg

In corrispondenza dell'estremità dell'avambraccio senza benna

Per la capacità di sollevamento inclusa la benna, è sufficiente sottrarre il peso effettivo della benna ad attacco diretto o della benna ad attacco rapido dai seguenti valori

	Punti di sollevamento	1.5m		3.0m		4.5m		6.0m		7.5m		Sbraccio max.		Max. m	
		m													
			kg	kg	kg	kg	kg	kg	kg	kg	kg	kg	kg		kg
in 2 pezzi: 4,6m Avambraccio: 2,1m	7.5	-	-	-	-	-	-	-	-	-	-	*5 360	*5 360	2.85	
	6	-	-	*4 360	*4 360	*4 190	3 920	-	-	-	-	*4 220	3 330	4.96	
	4.5	-	-	*5 220	*5 220	*4 360	3 860	3 870	2 450	-	-	3 860	2 440	6.01	
	3	-	-	*7 560	6 790	*5 090	3 680	3 820	2 400	-	-	3 330	2 090	6.55	
	1.5	-	-	-	-	5 770	3 470	3 730	2 320	-	-	3 160	1 970	6.72	
	0	-	-	*5 520	*5 520	5 630	3 340	3 670	2 260	-	-	3 260	2 020	6.52	
	-1.5	*5 200	*5 200	*8 140	6 080	5 590	3 310	-	-	-	-	-	3 710	2 280	5.95
-3	-	-	*6 040	*6 040	*4 140	3 380	-	-	-	-	-	*3 610	3 070	4.84	
in 2 pezzi: 4,6m Avambraccio: 2,5m	7.5	-	-	*4 380	*4 380	-	-	-	-	-	-	*4 270	*4 270	3.66	
	6	-	-	-	-	*3 750	*3 750	-	-	-	-	*3 440	2 890	5.45	
	4.5	-	-	*4 420	*4 420	*4 000	3 900	*3 710	2 470	-	-	*3 220	2 200	6.42	
	3	-	-	*6 780	*6 780	*4 770	3 710	3 830	2 400	-	-	3 050	1 910	6.93	
	1.5	-	-	*6 310	6 270	*5 630	3 480	3 730	2 310	-	-	2 910	1 810	7.08	
	0	-	-	*6 130	6 020	5 610	3 320	3 640	2 230	-	-	2 980	1 840	6.9	
	-1.5	*4 770	*4 770	*8 600	5 990	5 550	3 270	3 620	2 210	-	-	3 340	2 050	6.36	
-3	*9 220	*9 220	*6 790	6 090	*4 680	3 310	-	-	-	-	-	*3 560	2 630	5.35	
in 2 pezzi: 4,6m Avambraccio: 3,0m	7.5	-	-	-	-	*3 460	*3 460	-	-	-	-	*3 360	*3 360	4.55	
	6	-	-	-	-	*3 220	*3 220	*3 030	2 480	-	-	*2 830	2 420	6.08	
	4.5	-	-	-	-	*3 510	*3 510	*3 350	2 480	-	-	*2 670	1 910	6.96	
	3	-	-	*5 740	*5 740	*4 300	3 730	*3 650	2 390	-	-	*2 670	1 680	7.43	
	1.5	-	-	*8 330	6 350	*5 260	3 470	3 700	2 280	2 630	1 610	2 590	1 590	7.57	
	0	-	-	*6 540	5 940	5 560	3 270	3 590	2 180	-	-	2 640	1 610	7.4	
	-1.5	*4 120	*4 120	*8 920	5 850	5 460	3 180	3 540	2 130	-	-	2 910	1 760	6.9	
-3	*7 550	*7 550	*7 500	5 910	*5 090	3 190	-	-	-	-	-	*3 340	2 170	5.98	
-4.5	-	-	*4 580	*4 580	-	-	-	-	-	-	-	*2 830	*2 830	4.38	
in 2 pezzi: 4,6m Avambraccio: 2,1m + Lama dozer abbassata	7.5	-	-	-	-	-	-	-	-	-	-	*5 360	*5 360	2.85	
	6	-	-	*4 360	*4 360	*4 190	*4 190	-	-	-	-	*4 220	3 840	4.96	
	4.5	-	-	*5 220	*5 220	*4 360	*4 360	*3 980	2 840	-	-	*3 910	2 830	6.01	
	3	-	-	*7 560	*7 560	*5 090	4 270	*4 150	2 790	-	-	*3 930	2 430	6.55	
	1.5	-	-	-	-	*5 850	4 060	*4 410	2 710	-	-	*3 960	2 300	6.72	
	0	-	-	*5 520	*5 520	*6 120	3 930	*4 450	2 640	-	-	*3 980	2 360	6.52	
	-1.5	*5 200	*5 200	*8 140	7 260	*5 670	3 900	-	-	-	-	*3 930	2 670	5.95	
-3	-	-	*6 040	*6 040	*4 140	3 970	-	-	-	-	-	*3 610	3 600	4.84	
in 2 pezzi: 4,6m Avambraccio: 2,5m + Lama dozer abbassata	7.5	-	-	*4 380	*4 380	-	-	-	-	-	-	*4 270	*4 270	3.66	
	6	-	-	-	-	*3 750	*3 750	-	-	-	-	*3 440	3 340	5.45	
	4.5	-	-	*4 420	*4 420	*4 000	*4 000	*3 710	2 860	-	-	*3 220	2 560	6.42	
	3	-	-	*6 780	*6 780	*4 770	4 300	*3 950	2 790	-	-	*3 240	2 230	6.93	
	1.5	-	-	*6 310	*6 310	*5 630	4 070	*4 280	2 700	-	-	*3 440	2 120	7.08	
	0	-	-	*6 130	*6 130	*6 060	3 910	*4 430	2 620	-	-	*3 730	2 160	6.9	
	-1.5	*4 770	*4 770	*8 600	7 170	*5 820	3 850	*4 130	2 590	-	-	*3 730	2 410	6.36	
-3	*9 220	*9 220	*6 790	*6 790	*4 680	3 900	-	-	-	-	-	*3 560	3 090	5.35	
in 2 pezzi: 4,6m Avambraccio: 3,0m + Lama dozer abbassata	7.5	-	-	-	-	*3 460	*3 460	-	-	-	-	*3 360	*3 360	4.55	
	6	-	-	-	-	*3 220	*3 220	*3 030	2 870	-	-	*2 830	2 800	6.08	
	4.5	-	-	-	-	*3 510	*3 510	*3 350	2 870	-	-	*2 670	2 230	6.96	
	3	-	-	*5 740	*5 740	*4 300	*4 300	*3 650	2 780	-	-	*2 670	1 970	7.43	
	1.5	-	-	*8 330	7 550	*5 260	4 060	*4 050	2 670	*3 120	1 900	*2 810	1 870	7.57	
	0	-	-	*6 540	*6 540	*5 880	3 860	*4 320	2 570	-	-	*3 110	1 900	7.4	
	-1.5	*4 120	*4 120	*8 920	7 020	*5 880	3 760	*4 220	2 520	-	-	*3 410	2 080	6.9	
-3	*7 550	*7 550	*7 500	7 090	*5 090	3 780	-	-	-	-	-	*3 340	2 560	5.98	
-4.5	-	-	*4 580	*4 580	-	-	-	-	-	-	-	*2 830	*2 830	4.38	
Braccio in 2 pezzi: 4,72m Avambraccio: 2,1m	7.5	-	-	*6 240	*6 240	-	-	-	-	-	-	*5 300	*5 300	3.37	
	6	-	-	*5 290	*5 290	*5 480	3 950	-	-	-	-	*3 950	3 010	5.27	
	4.5	-	-	*5 480	*5 480	*5 690	3 870	3 910	2 450	-	-	*3 580	2 270	6.27	
	3	-	-	-	-	6 040	3 660	3 840	2 390	-	-	3 160	1 970	6.79	
	1.5	-	-	-	-	5 790	3 440	3 750	2 300	-	-	3 020	1 860	6.94	
	0	-	-	-	-	5 640	3 310	3 680	2 240	-	-	3 110	1 910	6.76	
Braccio in 2 pezzi: 4,72m Avambraccio: 2,5m	-1.5	-	-	*6 990	6 060	*5 410	3 290	*3 600	2 240	-	-	*3 190	2 150	6.21	
	7.5	-	-	*5 310	*5 310	-	-	-	-	-	-	*4 030	*4 030	4.12	
	6	-	-	-	-	*4 690	4 010	-	-	-	-	*3 210	2 620	5.77	
	4.5	-	-	*4 100	*4 100	*4 890	3 910	3 940	2 470	-	-	*2 940	2 050	6.69	
	3	-	-	-	-	*6 060	3 700	3 850	2 400	-	-	*2 880	1 790	7.18	
	1.5	-	-	-	-	5 810	3 450	3 740	2 290	-	-	2 770	1 700	7.33	
0	-	-	-	-	5 620	3 290	3 650	2 210	-	-	2 850	1 740	7.15		
-1.5	-	-	*7 870	5 970	5 560	3 240	3 630	2 190	-	-	-	*3 110	1 930	6.63	
-3	-	-	-	-	*3 840	3 290	-	-	-	-	-	-	-	5.67	

Note: 1. Macchina in modalità "Fine Mode-F" (Power Boost) per le capacità di sollevamento.

2. I carichi sopra riportati sono conformi alle norme SAE J1097 e ISO 10567 relative alle capacità di sollevamento degli escavatori idraulici.

3. I carichi nominali non superano l'87% della capacità di sollevamento idraulico o il 75% del carico di ribaltamento.













4. I carichi nominali contrassegnati con un asterisco (*) sono limitati dalla capacità idraulica piuttosto che dal carico di ribaltamento.

SPECIFICHE TECNICHE.

Capacità di sollevamento dell'ECR145DL con pattini cingoli da 700 mm e contrappeso di 3200 kg

In corrispondenza dell'estremità dell'avambraccio senza benna

Per la capacità di sollevamento inclusa la benna, è sufficiente sottrarre il peso effettivo della benna ad attacco diretto o della benna ad attacco rapido dai seguenti valori

	Punti di sollevamento m	1.5m		3.0m		4.5m		6.0m		7.5m		Sbraccio max.		Max. m
		 kg	 kg	 kg	 kg	 kg	 kg	 kg	 kg	 kg	 kg	 kg	 kg	
Braccio in 2 pezzi: 4,72m Avambraccio: 3,0m	7.5	-	-	-	-	*3 980	*3 980	-	-	-	-	*3 180	*3 180	4.97
	6	-	-	-	-	*3 770	*3 770	*3 530	2 500	-	-	*2 640	*2 210	6.4
	4.5	-	-	-	-	*3 730	*3 730	3 960	2 480	-	-	*2 440	1 780	7.23
	3	-	-	-	-	*5 060	3 730	3 850	2 380	2 690	1 650	*2 390	1 570	7.69
	1.5	-	-	-	-	*5 810	3 450	3 710	2 260	2 640	1 600	*2 460	1 500	7.82
	0	-	-	-	-	5 570	3 240	3 600	2 160	2 600	1 570	2 530	1 520	7.66
Braccio in 2 pezzi: 4,72m Avambraccio: 2,1m + Lama dozer abbassata	-1.5	-	-	*7 460	5 800	5 470	3 150	3 550	2 110	-	-	2 770	1 660	7.18
	3	-	-	*6 170	5 890	*4 530	3 170	*2 830	2 140	-	-	*2 260	2 030	6.3
	6	-	-	*6 240	*6 240	-	-	-	-	-	-	*5 300	*5 300	3.37
	7.5	-	-	*5 290	*5 290	*5 480	4 560	-	-	-	-	*3 950	3 490	5.27
	4.5	-	-	*5 480	*5 480	*5 690	4 480	*4 790	2 850	-	-	*3 580	2 640	6.27
	3	-	-	-	-	*6 320	4 260	*4 900	2 790	-	-	*3 500	2 300	6.79
Braccio in 2 pezzi: 4,72m Avambraccio: 2,5m + Lama dozer abbassata	1.5	-	-	-	-	*6 780	4 040	*4 970	2 690	-	-	*3 630	2 180	6.94
	0	-	-	-	-	*6 530	3 910	*4 690	2 630	-	-	*3 750	2 240	6.76
	-1.5	-	-	*6 990	*6 990	*5 410	3 880	*3 600	2 630	-	-	*3 190	2 530	6.21
	7.5	-	-	*5 310	*5 310	-	-	-	-	-	-	*4 030	*4 030	4.12
	6	-	-	-	-	*4 690	4 620	-	-	-	-	*3 210	3 040	5.77
	4.5	-	-	*4 100	*4 100	*4 890	4 520	*4 570	2 870	-	-	*2 940	2 390	6.69
Braccio in 2 pezzi: 4,72m Avambraccio: 3,0m + Lama dozer abbassata	3	-	-	-	-	*6 060	4 300	*4 760	2 790	-	-	*2 880	2 100	7.18
	1.5	-	-	-	-	*6 670	4 050	*4 930	2 690	-	-	*2 980	2 010	7.33
	0	-	-	-	-	*6 630	3 890	*4 790	2 610	-	-	*3 250	2 050	7.15
	-1.5	-	-	*7 870	7 160	*5 760	3 830	*4 030	2 580	-	-	*3 110	2 270	6.63
	3	-	-	-	-	*3 840	*3 840	-	-	-	-	-	-	5.67
	6	-	-	-	-	*3 980	*3 980	-	-	-	-	*3 180	*3 180	4.97
Braccio in 2 pezzi: 4,72m Avambraccio: 3,0m + Lama dozer abbassata	7.5	-	-	-	-	*3 770	*3 770	*3 530	2 900	-	-	*2 640	2 570	6.4
	6	-	-	-	-	*3 730	*3 730	*3 990	2 880	-	-	*2 440	2 080	7.23
	4.5	-	-	-	-	*5 060	4 330	*4 530	2 780	-	-	*2 390	1 860	7.69
	3	-	-	-	-	*6 410	4 050	*4 790	2 660	*3 760	1 900	*2 460	1 770	7.82
	1.5	-	-	-	-	*6 630	3 830	*4 800	2 550	*3 470	1 860	*2 640	1 800	7.66
	0	-	-	-	-	*7 460	6 990	*6 040	3 740	*4 310	2 500	*2 910	1 970	7.18
Braccio in 2 pezzi: 4,72m Avambraccio: 3,0m + Lama dozer abbassata	-1.5	-	-	*6 170	*6 170	*4 530	3 760	*2 830	2 540	-	-	*2 260	*2 260	6.30
	3	-	-	-	-	-	-	-	-	-	-	-	-	5.67

Note: 1. Macchina in modalità "Fine Mode-F" (Power Boost) per le capacità di sollevamento.

2. I carichi sopra riportati sono conformi alle norme SAE J1097 e ISO 10567 relative alle capacità di sollevamento degli escavatori idraulici.









3. I carichi nominali non superano l'87% della capacità di sollevamento idraulico o il 75% del carico di ribaltamento.

4. I carichi nominali contrassegnati con un asterisco (*) sono limitati dalla capacità idraulica piuttosto che dal carico di ribaltamento.

Capacità di sollevamento dell'ECR235DL con pattini cingoli da 600mm e contrappeso di 6 400 kg

In corrispondenza dell'estremità dell'avambraccio senza benna

Per la capacità di sollevamento inclusa la benna, è sufficiente sottrarre il peso effettivo della benna ad attacco diretto o della benna ad attacco rapido dai seguenti valori

	Punti di sollevamento m	1.5m		3.0m		4.5m		6.0m		7.5m		Sbraccio max.		Max. m		
					kg		kg		kg		kg		kg			kg
		kg	kg	kg	kg	kg	kg	kg	kg	kg	kg	kg	kg		kg	
in 2 pezzi: 5,7m Avambraccio: 2,5m	9	-	-	*8 380	*8 380	-	-	-	-	-	-	*8 380	*8 380	3.13		
	7.5	-	-	-	-	*6 890	*6 890	-	-	-	-	*6 680	6 130	5.47		
	6	-	-	-	-	*7 210	*7 210	*6 880	5 260	-	-	*6 230	4 340	6.73		
	4.5	-	-	*11 790	*11 790	*8 700	7 990	*7 430	5 110	-	-	5 710	3 580	7.48		
	3	-	-	-	-	*10 880	7 400	7 910	4 860	5 580	3 480	5 170	3 220	7.87		
	1.5	-	-	-	-	12 080	6 900	7 640	4 620	5 460	3 370	4 990	3 080	7.97		
	0	-	-	-	-	11 790	6 660	7 460	4 460	5 380	3 290	5 110	3 130	7.77		
	-1.5	-	-	*11 650	*11 650	11 730	6 610	7 390	4 400	-	-	5 610	3 410	7.26		
in 2 pezzi: 5,7m Avambraccio: 2,9m	-3	-	-	*15 910	13 060	*11 700	6 690	7 450	4 460	-	-	6 850	4 130	6.36		
	-4.5	-	-	*11 740	*11 740	*8 570	6 960	-	-	-	-	*7 760	6 250	4.86		
	9	-	-	-	-	-	-	-	-	-	-	*5 830	*5 830	4.03		
	7.5	-	-	-	-	*6 150	*6 150	*4 920	*4 920	-	-	*4 830	*4 830	6.02		
	6	-	-	-	-	*6 530	*6 530	*6 380	5 330	-	-	*4 530	3 920	7.18		
	4.5	-	-	*10 230	*10 230	*8 010	*8 010	*7 000	5 160	5 720	3 600	*4 490	3 300	7.89		
	3	-	-	-	-	*10 230	7 520	7 960	4 900	5 600	3 490	*4 650	2 980	8.27		
	1.5	-	-	-	-	12 180	6 970	7 670	4 640	5 460	3 360	4 640	2 860	8.36		
in 2 pezzi: 5,7m Avambraccio: 2,5m + Lama dozer abbassata	0	-	-	*6 180	*6 180	11 800	6 660	7 450	4 450	5 350	3 260	4 730	2 890	8.17		
	-1.5	*6 750	*6 750	*10 980	*10 980	11 680	6 560	7 350	4 360	5 310	3 230	5 140	3 120	7.69		
	-3	*11 760	*11 760	*17 000	12 900	11 740	6 610	7 380	4 380	-	-	6 100	3 690	6.84		
	-4.5	-	-	*13 310	13 270	*9 670	6 810	-	-	-	-	*7 590	5 170	5.47		
	9	-	-	*8 380	*8 380	-	-	-	-	-	-	*8 380	*8 380	3.13		
	7.5	-	-	-	-	*6 890	*6 890	-	-	-	-	*6 680	*6 680	5.47		
	6	-	-	-	-	*7 210	*7 210	*6 880	5 840	-	-	*6 230	4 830	6.73		
	4.5	-	-	*11 790	*11 790	*8 700	*8 700	*7 430	5 680	-	-	*6 200	4 010	7.48		
in 2 pezzi: 5,7m Avambraccio: 2,9m + Lama dozer abbassata	3	-	-	-	-	*10 880	8 290	*8 380	5 440	*7 220	3 900	*6 460	3 610	7.87		
	1.5	-	-	-	-	*12 700	7 780	*9 290	5 190	*7 610	3 790	*7 010	3 470	7.97		
	0	-	-	-	-	*13 390	7 540	*9 820	5 030	*7 790	3 710	*7 490	3 530	7.77		
	-1.5	-	-	*11 650	*11 650	*13 040	7 480	*9 720	4 970	-	-	*7 740	3 850	7.26		
	-3	-	-	*15 910	14 940	*11 700	7 570	*8 660	5 030	-	-	*7 950	4 660	6.36		
	-4.5	-	-	*11 740	*11 740	*8 570	7 840	-	-	-	-	*7 760	7 030	4.86		
	9	-	-	-	-	-	-	-	-	-	-	*5 830	*5 830	4.03		
	7.5	-	-	-	-	*6 150	*6 150	*4 920	*4 920	-	-	*4 830	*4 830	6.02		
in 2 pezzi: 5,7m Avambraccio: 2,9m + Lama dozer abbassata	6	-	-	-	-	*6 530	*6 530	*6 380	5 910	-	-	*4 530	4 370	7.18		
	4.5	-	-	*10 230	*10 230	*8 010	*8 010	*7 000	5 740	*6 170	4 020	*4 490	3 690	7.89		
	3	-	-	-	-	*10 230	8 410	*8 000	5 480	*6 940	3 910	*4 650	3 350	8.27		
	1.5	-	-	-	-	*12 250	7 860	*9 020	5 210	*7 410	3 780	*4 990	3 220	8.36		
	0	-	-	*6 180	*6 180	*13 250	7 540	*9 680	5 020	*7 720	3 680	*5 610	3 270	8.17		
	-1.5	*6 750	*6 750	*10 980	*10 980	*13 190	7 440	*9 770	4 930	*7 580	3 640	*6 740	3 530	7.69		
	-3	*11 760	*11 760	*17 000	14 770	*12 150	7 480	*9 040	4 950	-	-	*7 560	4 160	6.84		
	-4.5	-	-	*13 310	*13 310	*9 670	7 690	-	-	-	-	*7 590	5 820	5.47		
Braccio in 2 pezzi: 5,76m Avambraccio: 2,5m	9	-	-	*9 840	*9 840	-	-	-	-	-	-	*8 670	*8 670	3.58		
	7.5	-	-	*8 290	*8 290	*8 730	8 470	-	-	-	-	*6 830	5 580	5.73		
	6	-	-	*7 680	*7 680	*8 800	8 330	8 340	5 190	-	-	*6 280	4 040	6.94		
	4.5	-	-	-	-	*11 340	7 880	8 150	5 020	5 650	3 500	5 440	3 360	7.67		
	3	-	-	-	-	12 590	7 250	7 860	4 770	5 550	3 410	4 960	3 040	8.06		
	1.5	-	-	-	-	11 990	6 750	7 580	4 520	5 430	3 300	4 800	2 920	8.15		
	0	-	-	-	-	11 730	6 540	7 410	4 370	5 350	3 230	4 930	2 980	7.96		
	-1.5	-	-	*9 780	*9 780	*10 700	6 530	7 370	4 340	-	-	5 410	3 260	7.46		
Braccio in 2 pezzi: 5,76m Avambraccio: 2,9m	-3	-	-	-	-	*7 710	6 660	*5 820	4 430	-	-	-	-	6.59		
	9	-	-	*7 890	*7 890	-	-	-	-	-	-	*5 990	*5 990	4.42		
	7.5	-	-	-	-	*7 010	*7 010	*5 930	5 260	-	-	*4 920	4 830	6.29		
	6	-	-	*6 060	*6 060	*7 010	*7 010	*7 170	5 260	-	-	*4 550	3 650	7.4		
	4.5	-	-	*9 910	*9 910	*9 130	8 010	8 220	5 080	5 690	3 530	*4 440	3 090	8.09		
	3	-	-	-	-	*12 360	7 380	7 910	4 810	5 570	3 420	*4 520	2 810	8.46		
	1.5	-	-	-	-	12 080	6 820	7 610	4 540	5 430	3 290	4 460	2 710	8.55		
	0	-	-	-	-	11 730	6 530	7 400	4 360	5 330	3 200	4 560	2 750	8.36		
Braccio in 2 pezzi: 5,76m Avambraccio: 2,5m + Lama dozer abbassata	-1.5	-	-	*9 410	*9 410	*11 330	6 470	7 330	4 290	5 300	3 180	4 950	2 980	7.89		
	-3	-	-	-	-	*8 660	6 570	*6 620	4 350	-	-	*4 660	3 520	7.08		
	9	-	-	*9 840	*9 840	-	-	-	-	-	-	*8 670	*8 670	3.58		
	7.5	-	-	*8 290	*8 290	*8 730	*8 730	-	-	-	-	*6 830	6 200	5.73		
	6	-	-	*7 680	*7 680	*8 800	*8 800	*8 660	5 770	-	-	*6 280	4 510	6.94		
	4.5	-	-	-	-	*11 340	8 780	*9 040	5 600	*7 290	3 920	*6 140	3 770	7.67		
	3	-	-	-	-	*12 760	8 150	*9 570	5 340	*7 760	3 830	*6 280	3 420	8.06		
	1.5	-	-	-	-	*13 350	7 640	*9 840	5 100	*7 710	3 720	*6 680	3 300	8.15		
Braccio in 2 pezzi: 5,76m Avambraccio: 2,9m + Lama dozer abbassata	0	-	-	-	-	*12 570	7 420	*9 490	4 950	*7 210	3 650	*6 450	3 370	7.96		
	-1.5	-	-	*9 780	*9 780	*10 700	7 410	*8 290	4 910	-	-	*5 810	3 690	7.46		
	-3	-	-	-	-	*7 710	7 550	*5 820	5 010	-	-	-	-	6.59		
	9	-	-	*7 890	*7 890	-	-	-	-	-	-	*5 990	*5 990	4.42		
	7.5	-	-	-	-	*7 010	*7 010	*5 930	5 850	-	-	*4 920	*4 920	6.29		
	6	-	-	*6 060	*6 060	*7 010	*7 010	*7 170	5 840	-	-	*4 550	4 080	7.4		
	4.5	-	-	*9 910	*9 910	*9 130	8 920	*8 480	5 660	*6 780	3 960	*4 440	3 470	8.09		
	3	-	-	-	-	*12 360	8 280	*9 360	5 380	*7 660	3 840	*4 520	3 170	8.46		
Braccio in 2 pezzi: 5,76m Avambraccio: 2,9m + Lama dozer abbassata	1.5	-	-	-	-	*13 270	7 710	*9 770	5 120	*7 710	3 720	*4 760	3 060	8.55		
	0	-	-	-	-	*12 890	7 410	*9 610	4 930	*7 400	3 620	*5 240	3 120	8.36		
	-1.5	-	-	*9 410	*9 410	*11 330	7 350	*8 660	4 870	*6 370	3 600	*5 610	3 380	7.89		
	-3	-	-	-	-	*8 660	7 450	*6 620	4 920	-	-	*4 660	3 980	7.08		

Note: 1. Macchina in modalità "Fine Mode-F" (Power Boost) per le capacità di sollevamento.

2. I carichi sopra riportati sono conformi alle norme SAE J1097 e ISO 10567 relative alle capacità di sollevamento degli escavatori idraulici.

3. I carichi nominali non superano l'87% della capacità di sollevamento idraulico o il 75% del carico di ribaltamento.













4. I carichi nominali contrassegnati con un asterisco (*) sono limitati dalla capacità idraulica piuttosto che dal carico di ribaltamento.

SPECIFICHE TECNICHE.

Capacità di sollevamento dell'ECR235DL con pattini cingoli da 700 mm e contrappeso di 6 400 kg

In corrispondenza dell'estremità dell'avambraccio senza benna

Per la capacità di sollevamento inclusa la benna, è sufficiente sottrarre il peso effettivo della benna ad attacco diretto o della benna ad attacco rapido dai seguenti valori

	Punti di sollevamento m	1.5m		3.0m		4.5m		6.0m		7.5m		Sbraccio max.		Max. m	
															
		kg	kg	kg	kg	kg	kg	kg	kg	kg	kg	kg	kg		
in 2 pezzi: 5,7m Avambraccio: 2,5m	9	-	-	*8 380	*8 380	-	-	-	-	-	-	*8 380	*8 380	3.13	
	7.5	-	-	-	-	*6 890	*6 890	-	-	-	-	*6 680	6 230	5.47	
	6	-	-	-	-	*7 210	*7 210	*6 880	5 350	-	-	*6 230	4 420	6.73	
	4.5	-	-	*11 790	*11 790	*8 700	8 120	*7 430	5 200	-	-	-	5 820	3 650	7.48
	3	-	-	-	-	*10 880	7 540	8 060	4 950	5 690	3 550	5 270	3 280	7.87	
	1.5	-	-	-	-	12 320	7 040	7 790	4 710	5 570	3 440	5 090	3 140	7.97	
	0	-	-	-	-	12 020	6 790	7 600	4 550	5 480	3 360	5 210	3 200	7.77	
	-1.5	-	-	*11 650	*11 650	11 960	6 740	7 540	4 490	-	-	-	5 720	3 490	7.26
	-3	-	-	*15 910	13 320	*11 700	6 830	7 600	4 550	-	-	-	6 980	4 220	6.36
-4.5	-	-	*11 740	*11 740	*8 570	7 090	-	-	-	-	-	*7 760	6 370	4.86	
in 2 pezzi: 5,7m Avambraccio: 2,9m	9	-	-	-	-	-	-	-	-	-	-	*5 830	*5 830	4.03	
	7.5	-	-	-	-	*6 150	*6 150	*4 920	*4 920	-	-	*4 830	*4 830	6.02	
	6	-	-	-	-	*6 530	*6 530	*6 380	5 420	-	-	*4 530	4 000	7.18	
	4.5	-	-	*10 230	*10 230	*8 010	*8 010	*7 000	5 250	5 830	3 670	*4 490	3 360	7.89	
	3	-	-	-	-	*10 230	7 660	*8 000	4 990	5 710	3 560	*4 650	3 040	8.27	
	1.5	-	-	-	-	*12 250	7 110	7 810	4 730	5 570	3 430	4 730	2 920	8.36	
	0	-	-	*6 180	*6 180	12 030	6 800	7 600	4 540	5 460	3 330	4 830	2 960	8.17	
	-1.5	*6 750	*6 750	*10 980	*10 980	11 910	6 700	7 500	4 450	5 420	3 290	5 240	3 190	7.69	
	-3	*11 760	*11 760	*17 000	13 150	11 970	6 740	7 520	4 480	-	-	-	6 220	3 770	6.84
-4.5	-	-	*13 310	*13 310	*9 670	6 950	-	-	-	-	-	*7 590	5 270	5.47	
in 2 pezzi: 5,7m Avambraccio: 2,5m + Lama dozer abbassata	9	-	-	*8 380	*8 380	-	-	-	-	-	-	*8 380	*8 380	3.13	
	7.5	-	-	-	-	*6 890	*6 890	-	-	-	-	*6 680	*6 680	5.47	
	6	-	-	-	-	*7 210	*7 210	*6 880	6 040	-	-	*6 230	5 000	6.73	
	4.5	-	-	*11 790	*11 790	*8 700	*8 700	*7 430	5 890	-	-	*6 200	4 160	7.48	
	3	-	-	-	-	*10 880	8 610	*8 380	5 640	*7 220	4 050	*6 460	3 750	7.87	
	1.5	-	-	-	-	*12 700	8 100	*9 290	5 390	*7 610	3 930	*7 010	3 600	7.97	
	0	-	-	-	-	*13 390	7 850	*9 820	5 230	*7 790	3 850	*7 490	3 670	7.77	
	-1.5	-	-	*11 650	*11 650	*13 040	7 790	*9 720	5 170	-	-	*7 740	4 000	7.26	
	-3	-	-	*15 910	15 620	*11 700	7 880	*8 660	5 230	-	-	*7 950	4 840	6.36	
-4.5	-	-	*11 740	*11 740	*8 570	8 150	-	-	-	-	*7 760	7 300	4.86		
in 2 pezzi: 5,7m Avambraccio: 2,9m + Lama dozer abbassata	9	-	-	-	-	-	-	-	-	-	-	*5 830	*5 830	4.03	
	7.5	-	-	-	-	*6 150	*6 150	*4 920	*4 920	-	-	*4 830	*4 830	6.02	
	6	-	-	-	-	*6 530	*6 530	*6 380	6 110	-	-	*4 530	*4 530	7.18	
	4.5	-	-	*10 230	*10 230	*8 010	*8 010	*7 000	5 940	*6 170	4 170	*4 490	3 830	7.89	
	3	-	-	-	-	*10 230	8 730	*8 000	5 680	*6 940	4 060	*4 650	3 480	8.27	
	1.5	-	-	-	-	*12 250	8 170	*9 020	5 410	*7 410	3 930	*4 990	3 350	8.36	
	0	-	-	*6 180	*6 180	*13 250	7 850	*9 680	5 220	*7 720	3 830	*5 610	3 400	8.17	
	-1.5	*6 750	*6 750	*10 980	*10 980	*13 190	7 750	*9 770	5 130	*7 580	3 790	*6 740	3 670	7.69	
	-3	*11 760	*11 760	*17 000	15 450	*12 150	7 800	*9 040	5 150	-	-	*7 560	4 330	6.84	
-4.5	-	-	*13 310	*13 310	*9 670	8 010	-	-	-	-	*7 590	6 050	5.47		
Braccio in 2 pezzi: 5,76m Avambraccio: 2,9m	9	-	-	*9 840	*9 840	-	-	-	-	-	-	*8 670	*8 670	3.58	
	7.5	-	-	*8 290	*8 290	*8 730	8 600	-	-	-	-	*6 830	5 670	5.73	
	6	-	-	*7 680	*7 680	*8 800	8 460	8 490	5 280	-	-	*6 280	4 110	6.94	
	4.5	-	-	-	-	*11 340	8 010	8 300	5 110	5 760	3 570	5 540	3 430	7.67	
	3	-	-	-	-	*12 760	7 390	8 010	4 860	5 660	3 480	5 050	3 100	8.06	
	1.5	-	-	-	-	12 220	6 890	7 730	4 620	5 540	3 370	4 900	2 980	8.15	
	0	-	-	-	-	11 960	6 670	7 560	4 470	5 460	3 300	5 030	3 050	7.96	
	-1.5	-	-	*9 780	*9 780	*10 700	6 660	7 520	4 430	-	-	5 520	3 330	7.46	
	-3	-	-	-	-	*7 710	6 800	*5 820	4 520	-	-	-	-	6.59	
Braccio in 2 pezzi: 5,76m Avambraccio: 2,9m	9	-	-	*7 890	*7 890	-	-	-	-	-	-	*5 990	*5 990	4.42	
	7.5	-	-	-	-	*7 010	*7 010	*5 930	5 350	-	-	*4 920	4 920	6.29	
	6	-	-	*6 060	*6 060	*7 010	*7 010	*7 170	5 350	-	-	*4 550	3 720	7.4	
	4.5	-	-	*9 910	*9 910	*9 130	8 150	8 360	5 170	5 800	3 600	*4 440	3 150	8.09	
	3	-	-	-	-	*12 360	7 510	8 060	4 900	5 680	3 490	*4 520	2 870	8.46	
	1.5	-	-	-	-	12 310	6 950	7 760	4 630	5 540	3 360	4 550	2 770	8.55	
	0	-	-	-	-	11 960	6 670	7 550	4 450	5 440	3 270	4 660	2 820	8.36	
	-1.5	-	-	*9 410	*9 410	*11 330	6 610	7 480	4 390	5 410	3 250	5 050	3 050	7.89	
	-3	-	-	-	-	*8 660	6 700	*6 620	4 440	-	-	*4 660	3 600	7.08	
Braccio in 2 pezzi: 5,76 m Avambraccio: 2,5m + Lama dozer abbassata	9	-	-	*9 840	*9 840	-	-	-	-	-	-	*8 670	*8 670	3.58	
	7.5	-	-	*8 290	*8 290	*8 730	*8 730	-	-	-	-	*6 830	6 420	5.73	
	6	-	-	*7 680	*7 680	*8 800	*8 800	*8 660	5 980	-	-	*6 280	4 680	6.94	
	4.5	-	-	-	-	*11 340	9 100	*9 040	5 810	*7 290	4 070	*6 140	3 920	7.67	
	3	-	-	-	-	*12 760	8 460	*9 570	5 550	*7 760	3 980	*6 280	3 560	8.06	
	1.5	-	-	-	-	*13 350	7 950	*9 840	5 300	*7 710	3 870	*6 680	3 440	8.15	
	0	-	-	-	-	*12 570	7 730	*9 490	5 150	*7 210	3 800	*6 450	3 510	7.96	
	-1.5	-	-	*9 780	*9 780	*10 700	7 720	*8 290	5 110	-	-	*5 810	3 840	7.46	
	-3	-	-	-	-	*7 710	*7 710	*5 820	5 210	-	-	-	-	6.59	
Braccio in 2 pezzi: 5,76m Avambraccio: 2,9m + Lama dozer abbassata	9	-	-	*7 890	*7 890	-	-	-	-	-	-	*5 990	*5 990	4.42	
	7.5	-	-	-	-	*7 010	*7 010	*5 930	*5 930	-	-	*4 920	*4 920	6.29	
	6	-	-	*6 060	*6 060	*7 010	*7 010	*7 170	6 050	-	-	*4 550	4 230	7.4	
	4.5	-	-	*9 910	*9 910	*9 130	*9 130	*8 480	5 860	*6 780	4 110	*4 440	3 610	8.09	
	3	-	-	-	-	*12 360	8 590	*9 360	5 590	*7 660	3 990	*4 520	3 300	8.46	
	1.5	-	-	-	-	*13 270	8 020	*9 770	5 320	*7 710	3 870	*4 760	3 190	8.55	
	0	-	-	-	-	*12 890	7 730	*9 610	5 140	*7 400	3 770	*5 240	3 250	8.36	
	-1.5	-	-	*9 410	*9 410	*11 330	7 670	*8 660	5 070	*6 370	3 750	*5 610	3 520	7.89	
	-3	-	-	-	-	*8 660	7 760	*6 620	5 120	-	-	*4 660	4 140	7.08	

Note: 1. Macchina in modalità "Fine Mode-F" (Power Boost) per le capacità di sollevamento.

2. I carichi sopra riportati sono conformi alle norme SAE J1097 e ISO 10567 relative alle capacità di sollevamento degli escavatori idraulici.







3. I carichi nominali non superano l'87% della capacità di sollevamento idraulico o il 75% del carico di ribaltamento.

4. I carichi nominali contrassegnati con un asterisco (*) sono limitati dalla capacità idraulica piuttosto che dal carico di ribaltamento.

Capacità di sollevamento dell'ECR235DL con pattini cingoli da 800mm e contrappeso di 6 400 kg

In corrispondenza dell'estremità dell'avambraccio senza benna

Per la capacità di sollevamento inclusa la benna, è sufficiente sottrarre il peso effettivo della benna ad attacco diretto o della benna ad attacco rapido dai seguenti valori

	Punti di sollevamento m	1.5m		3.0m		4.5m		6.0m		7.5m		Sbraccio max.		Max. m
					kg		kg		kg		kg		kg	
		kg	kg	kg	kg	kg	kg	kg	kg	kg	kg	kg	kg	
in 2 pezzi: 5,7m Avambraccio: 2,5m	9	-	-	*8 380	*8 380	-	-	-	-	-	-	*8 380	*8 380	3.13
	7.5	-	-	-	-	*6 890	*6 890	-	-	-	-	*6 680	6 290	5.47
	6	-	-	-	-	*7 210	*7 210	*6 880	5 410	-	-	*6 230	4 470	6.73
	4.5	-	-	*11 790	*11 790	*8 700	8 210	*7 430	5 260	-	-	5 890	3 700	7.48
	3	-	-	-	-	*10 880	7 620	8 150	5 010	5 760	3 590	5 340	3 320	7.87
	1.5	-	-	-	-	12 460	7 120	7 880	4 770	5 640	3 480	5 150	3 180	7.97
	0	-	-	-	-	12 170	6 880	7 700	4 610	5 550	3 400	5 280	3 240	7.77
	-1.5	-	-	*11 650	*11 650	12 100	6 830	7 630	4 550	-	-	5 790	3 530	7.26
-3	-	-	*15 910	13 480	*11 700	6 910	7 690	4 610	-	-	7 070	4 270	6.36	
-4.5	-	-	*11 740	*11 740	*8 570	7 180	-	-	-	-	*7 760	6 440	4.86	
in 2 pezzi: 5,7m Avambraccio: 2,9m	9	-	-	-	-	-	-	-	-	-	-	*5 830	*5 830	4.03
	7.5	-	-	-	-	*6 150	*6 150	*4 920	*4 920	-	-	*4 830	*4 830	6.02
	6	-	-	-	-	*6 530	*6 530	*6 380	5 480	-	-	*4 530	4 040	7.18
	4.5	-	-	*10 230	*10 230	*8 010	*8 010	*7 000	5 310	5 900	3 710	*4 490	3 400	7.89
	3	-	-	-	-	*10 230	7 740	*8 000	5 050	5 780	3 600	*4 650	3 080	8.27
	1.5	-	-	-	-	*12 250	7 190	*7 910	4 790	5 640	3 480	4 790	2 960	8.36
	0	-	-	*6 180	*6 180	12 180	6 880	7 690	4 600	5 530	3 380	4 890	3 000	8.17
	-1.5	*6 750	*6 750	*10 980	*10 980	12 060	6 780	7 590	4 510	5 490	3 340	5 310	3 230	7.69
-3	*11 760	*11 760	*17 000	13 310	12 110	6 830	7 620	4 530	-	-	6 300	3 820	6.84	
-4.5	-	-	*13 310	*13 310	*9 670	7 030	-	-	-	-	*7 590	5 340	5.47	
in 2 pezzi: 5,7m Avambraccio: 2,5m + Lama dozer abbassata	9	-	-	*8 380	*8 380	-	-	-	-	-	-	*8 380	*8 380	3.13
	7.5	-	-	-	-	*6 890	*6 890	-	-	-	-	*6 680	*6 680	5.47
	6	-	-	-	-	*7 210	*7 210	*6 880	6 220	-	-	*6 230	5 150	6.73
	4.5	-	-	*11 790	*11 790	*8 700	*8 700	*7 430	6 060	-	-	*6 200	4 280	7.48
	3	-	-	-	-	*10 880	8 880	*8 380	5 810	*7 220	4 170	*6 460	3 870	7.87
	1.5	-	-	-	-	*12 700	8 360	*9 290	5 560	*7 610	4 060	*7 010	3 720	7.97
	0	-	-	-	-	*13 390	8 110	*9 820	5 400	*7 790	3 980	*7 490	3 790	7.77
	-1.5	-	-	*11 650	*11 650	*13 040	8 060	*9 720	5 330	-	-	*7 740	4 130	7.26
-3	-	-	*15 910	*15 910	*11 700	8 140	*8 660	5 390	-	-	*7 950	4 990	6.36	
-4.5	-	-	*11 740	*11 740	*8 570	8 420	-	-	-	-	*7 760	7 540	4.86	
in 2 pezzi: 5,7m Avambraccio: 2,9m + Lama dozer abbassata	9	-	-	-	-	-	-	-	-	-	-	*5 830	*5 830	4.03
	7.5	-	-	-	-	*6 150	*6 150	*4 920	*4 920	-	-	*4 830	*4 830	6.02
	6	-	-	-	-	*6 530	*6 530	*6 380	6 280	-	-	*4 530	*4 530	7.18
	4.5	-	-	*10 230	*10 230	*8 010	*8 010	*7 000	6 110	*6 170	4 290	*4 490	3 950	7.89
	3	-	-	-	-	*10 230	9 000	*8 000	5 850	*6 940	4 180	*4 650	3 590	8.27
	1.5	-	-	-	-	*12 250	8 440	*9 020	5 580	*7 410	4 050	*4 990	3 460	8.36
	0	-	-	*6 180	*6 180	*13 250	8 120	*9 680	5 390	*7 720	3 950	*5 610	3 510	8.17
	-1.5	*6 750	*6 750	*10 980	*10 980	*13 190	8 010	*9 770	5 300	*7 580	3 910	*6 740	3 790	7.69
-3	*11 760	*11 760	*17 000	16 040	*12 150	8 060	*9 040	5 320	-	-	*7 560	4 470	6.84	
-4.5	-	-	*13 310	*13 310	*9 670	8 270	-	-	-	-	*7 590	6 240	5.47	
Braccio in 2 pezzi: 5,76m Avambraccio: 2,5m	9	-	-	*9 840	*9 840	-	-	-	-	-	-	*8 670	*8 670	3.58
	7.5	-	-	*8 290	*8 290	*8 730	8 690	-	-	-	-	*6 830	5 730	5.73
	6	-	-	*7 680	*7 680	*8 800	8 550	8 580	5 340	-	-	*6 280	4 160	6.94
	4.5	-	-	-	-	*11 340	8 090	8 390	5 170	5 830	3 610	5 610	3 470	7.67
	3	-	-	-	-	*12 760	7 470	8 100	4 920	5 730	3 520	5 120	3 140	8.06
	1.5	-	-	-	-	12 370	6 970	7 830	4 670	5 610	3 410	4 960	3 020	8.15
	0	-	-	-	-	12 110	6 760	7 660	4 520	5 530	3 340	5 090	3 090	7.96
	-1.5	-	-	*9 780	*9 780	*10 700	6 750	7 620	4 490	-	-	5 590	3 380	7.46
-3	-	-	-	-	*7 710	6 880	*5 820	4 580	-	-	-	-	6.59	
Braccio in 2 pezzi: 5,76m Avambraccio: 2,9m	9	-	-	*7 890	*7 890	-	-	-	-	-	-	*5 990	*5 990	4.42
	7.5	-	-	-	-	*7 010	*7 010	*5 930	5 410	-	-	*4 920	*4 920	6.29
	6	-	-	*6 060	*6 060	*7 010	*7 010	*7 170	5 410	-	-	*4 550	3 760	7.4
	4.5	-	-	*9 910	*9 910	*9 130	8 230	8 460	5 230	5 870	3 650	*4 440	3 190	8.09
	3	-	-	-	-	*12 360	7 600	8 150	4 960	5 740	3 530	*4 520	2 910	8.46
	1.5	-	-	-	-	12 460	7 040	7 850	4 690	5 610	3 410	4 610	2 800	8.55
	0	-	-	-	-	12 110	6 750	7 650	4 510	5 500	3 310	4 720	2 850	8.36
	-1.5	-	-	*9 410	*9 410	*11 330	6 690	7 570	4 440	5 480	3 290	5 120	3 090	7.89
-3	-	-	-	-	*8 660	6 780	*6 620	4 500	-	-	*4 660	3 640	7.08	
Braccio in 2 pezzi: 5,76m Avambraccio: 2,5m + Lama dozer abbassata	9	-	-	*9 840	*9 840	-	-	-	-	-	-	*8 670	*8 670	3.58
	7.5	-	-	*8 290	*8 290	*8 730	*8 730	-	-	-	-	*6 830	6 600	5.73
	6	-	-	*7 680	*7 680	*8 800	*8 800	*8 660	6 150	-	-	*6 280	4 810	6.94
	4.5	-	-	-	-	*11 340	9 370	*9 040	5 980	*7 290	4 200	*6 140	4 040	7.67
	3	-	-	-	-	*12 760	8 730	*9 570	5 720	*7 760	4 100	*6 280	3 670	8.06
	1.5	-	-	-	-	*13 350	8 220	*9 840	5 470	*7 710	3 990	*6 680	3 550	8.15
	0	-	-	-	-	*12 570	8 000	*9 490	5 320	*7 210	3 920	*6 450	3 630	7.96
	-1.5	-	-	*9 780	*9 780	*10 700	7 990	*8 290	5 280	-	-	*5 810	3 960	7.46
-3	-	-	-	-	*7 710	*7 710	*5 820	5 380	-	-	-	-	6.59	
Braccio in 2 pezzi: 5,76m Avambraccio: 2,9m + Lama dozer abbassata	9	-	-	*7 890	*7 890	-	-	-	-	-	-	*5 990	*5 990	4.42
	7.5	-	-	-	-	*7 010	*7 010	*5 930	5 930	-	-	*4 920	*4 920	6.29
	6	-	-	*6 060	*6 060	*7 010	*7 010	*7 170	6 220	-	-	*4 550	4 360	7.4
	4.5	-	-	*9 910	*9 910	*9 130	*9 130	*8 480	6 040	*6 780	4 230	*4 440	3 720	8.09
	3	-	-	-	-	*12 360	8 860	*9 360	5 760	*7 660	4 120	*4 520	3 410	8.46
	1.5	-	-	-	-	*13 270	8 290	*9 770	5 490	*7 710	3 990	*4 760	3 290	8.55
	0	-	-	-	-	*12 890	7 990	*9 610	5 310	*7 400	3 900	*5 240	3 360	8.36
	-1.5	-	-	*9 410	*9 410	*11 330	7 930	*8 660	5 240	*6 370	3 880	*5 610	3 630	7.89
-3	-	-	-	-	*8 660	8 030	*6 620	5 290	-	-	*4 660	4 270	7.08	

Note: 1. Macchina in modalità "Fine Mode-F" (Power Boost) per le capacità di sollevamento.

2. I carichi sopra riportati sono conformi alle norme SAE J1097 e ISO 10567 relative alle capacità di sollevamento degli escavatori idraulici.

3. I carichi nominali non superano l'87% della capacità di sollevamento idraulico o il 75% del carico di ribaltamento.

4. I carichi nominali contrassegnati con un asterisco (*) sono limitati dalla capacità idraulica piuttosto che dal carico di ribaltamento.

DOTAZIONI.

DOTAZIONI DI SERIE

	ECR145D	ECR235D
Motore		
Motore diesel a 4 tempi con turbocompressore, raffreddamento ad acqua, iniezione diretta e scambiatore di calore aria, conforme ai requisiti della normativa Stage IIIB/ Tier 4 Interim		
Filtro dell'aria con indicatore	•	•
Riscaldatore dell'aria aspirata	•	•
Spegnimento elettrico del motore	•	•
Filtro del carburante e separatore d'acqua	•	•
Pompa di rifornimento carburante: 35 l/min, con arresto automatico	•	•
Alternatore, 80 A	•	•
Sistema di comando elettrico/elettronico		
Contronics	•	•
- Sistema di comando modalità avanzata	•	•
- Sistema di autodiagnosi	•	•
Indicazione stato macchina	•	•
Controllo potenza rilevamento regime motore	•	•
Sistema di ritorno al minimo automatico	•	•
Power boost a comando diretto	•	•
Funzione avviamento/arresto di sicurezza	•	•
Schermo LCD a colori regolabile	•	•
Sezionatore principale	•	•
Circuito prevenzione riavviamento motore	•	•
Fari alogeni ad alta capacità:	•	•
- 2 montati sul telaio	•	•
- 2 sul braccio	•	•
Batterie:		
2 x 12 V / 100 Ah (ECR145D)	•	
2 x 12 V / 150 Ah (ECR235D)		•
Motorino di avviamento, 24 V / 5,5 kW	•	•
Impianto idraulico		
Valvola di rottura flessibili: braccio	•	•
Allarme sovraccarico	•	•
Impianto idraulico a rilevazione automatica	•	•
- Sistema di sommatoria	•	•
- Priorità del braccio	•	•
- Priorità dell'avambraccio	•	•
- Priorità rotazione	•	•
Tecnologia a risparmio di carburante modalità ECO	•	•
Valvole rigenerazione braccio, avambraccio e benna	•	•
Valvole anticorrotazione	•	•
Valvole di sostentamento braccio e avambraccio	•	•
Sistema di filtraggio multistadio	•	•
Ammortizzazione cilindro	•	•
Guarnizioni anticontaminazione cilindro	•	•
Valvola idraulica ausiliaria	•	•
Motori di traslazione automatici a due velocità	•	•
Olio idraulico long life, ISO VG 46	•	•
Telaio		
Accesso con corrimano	•	•
Cassetta porta attrezzi	•	•
Lamiere antiscivolo in metallo punzonato	•	•
Carter inferiore (heavy-duty)	•	•
Contrappeso a tutta altezza:		
3 200 kg	•	
6 400 kg		•
Cabina e interni		
Cabina certificata ROPS (ISO12117-2)	•	•
Montanti a molla in olio silconico e gomma	•	•
Pedali e leve comando traslazione	•	•

	ECR145D	ECR235D
Sedile dell'operatore regolabile e consolle di comando a joystick		
Sedile dell'operatore regolabile e consolle di comando a joystick	•	•
Comandi joystick con 4 pulsanti l'uno	•	•
Riscaldamento e condizionatore d'aria, automatico	•	•
Antenna flessibile	•	•
Impianto AM/FM stereo con lettore CD e presa MP3	•	•
Leva di blocco di sicurezza idraulico	•	•
Cabina per tutte le stagioni, insonorizzata, che comprende:	•	•
- Portabicchieri	•	•
- Serrature portiere	•	•
- Cristallo oscurato	•	•
- Tappetino pavimento	•	•
- Avvisatore acustico	•	•
- Ampio vano portaoggetti	•	•
- Cristallo anteriore sollevabile	•	•
- Parabrezza inferiore asportabile	•	•
- Cintura di sicurezza	•	•
- Cristallo di sicurezza	•	•
- Parasole anteriore, superiore e posteriore	•	•
- Parapioggia	•	•
- Tergicristallo parabrezza con funzione intermittente	•	•
Telecamera posteriore	•	•
Chiave generale	•	•
Carro		
Carter inferiore (heavy-duty)	•	•
Regolatori idraulici del cingolo	•	•
Articolazione del cingolo ermetica e prelubrificata	•	•
Protezione cingoli	•	•
Pattini cingoli		
600 mm con costole triple	•	•
Equipaggiamento di scavo		
in 2 pezzi: monolitico da 4,6 m	•	
Avambraccio: 2,5 m	•	
in 2 pezzi: monolitico da 5,7 m		•
Avambraccio: 2,9 m		•
Lubrificazione centralizzata manuale	•	•
DOTAZIONI OPZIONALI		
	ECR145D	ECR235D
Motore		
Riscaldatore monoblocco: 120 V, 240 V	•	•
Riscaldatore a gasolio per refrigerante, 5 kW	•	•
Separatore d'acqua con riscaldatore	•	•
Spegnimento motore automatico	•	•
Elettrico		
Luci ausiliarie:	•	•
- 2 sulla cabina	•	•
- 2 sul braccio	•	•
- 1 sul contrappeso	•	•
Allarme di traslazione	•	•
Antifurto	•	•
Lampeggiatore rotante	•	•
Impianto idraulico		
Valvola di rottura flessibili: braccio	•	•
Funzione braccio flottante con HRV	•	•
Funzione braccio flottante senza HRV	•	•
Tubazioni idrauliche:		
- Sistema di gestione degli attrezzi (fino a 18 memorie programmabili)	•	•
- Martello e cesoia, portata pompa 1 e 2	•	•

DOTAZIONI OPZIONALI

	ECR145D	ECR235D
- Martello e cesoia:		
portata variabile e presettaggio pressione	•	•
- Inclinazione e rotatore	•	•
- Pinza	•	•
- Tubazione fuoriuscita olio (scarico)	•	•
- Attacco rapido tubazioni	•	•
Attacco rapido idraulico Volvo S6	•	
Attacco rapido idraulico Volvo S1		•
Attacco rapido idraulico Volvo U14	•	
Attacco rapido idraulico Volvo U21		•
Olio idraulico biodegradabile 46	•	•
Olio idraulico, long life 32	•	•
Olio idraulico, long life 46	•	•
Olio idraulico, long life 68	•	•
Cabina e interni		
Sedile riscaldato in tessuto	•	•
Sedile rivestito in tessuto, riscaldato e con sospensione pneumatica	•	•
Cambio configurazione a comando pilota	•	•
Boccaporto superiore	•	•
Protezione caduta oggetti (FOG)	•	•
- Montata sulla cabina	•	•
Struttura protettiva contro la caduta di oggetti (FOPS) montata sulla cabina	•	•
Kit per fumatori (portacenere e accendisigari)	•	•
Schermo per cristallo anteriore	•	•
Kit antivandalismo	•	•
Chiave specifica	•	•
Carro		
Protezione cingoli integrale		•
Pattini cingoli		
500 mm / 750 mm con costole triple	•	
600 mm / 700 mm con costole triple HD	•	
500mm con costole in gomma		•
700 mm / 800 mm / 900 mm con costole triple		•
700 mm con costole triple HD		•
700 mm con costole doppie		•
600 mm con costole in gomma		•
Equipaggiamento di scavo		
Braccio: da 4,72 m in 2 pezzi	•	
Braccio: da 5,76 m in 2 pezzi		•
Avambraccio: 2,1 m, 3,0 m	•	
Avambraccio: 2,5 m HD		•
Articolazione con occhiello di sollevamento	•	•
Boccola di ingrassaggio maggiorata	•	•
Assistenza		
Kit attrezzi per la manutenzione quotidiana	•	•
Kit attrezzi completo	•	•

SELEZIONE DI DOTAZIONI OPZIONALI VOLVO

Funzione flottante del braccio



Protezione caduta oggetti



Joystick a controllo proporzionale



Lama dozer



Braccio in due pezzi



Raccordi ad attacco rapido UQF/SQF



VOLVO CONSTRUCTION EQUIPMENT

Le macchine Volvo Construction Equipment sono speciali. Le nostre macchine sono progettate, costruite e assistite in modo diverso. Una differenza frutto di oltre 180 anni di esperienza e tradizione ingegneristica. Un'eredità di pensiero che si concentra innanzitutto sulle persone che usano le nostre macchine. per renderle più sicure, più confortevoli e più produttive, e che si preoccupa della salvaguardia dell'ambiente che tutti noi condividiamo. Sulla base di questo approccio, Volvo ha prodotto una gamma sempre più ampia di macchine e una rete di supporto internazionale impegnata ad aiutare i suoi clienti ad aumentare la produttività.

Gli operatori di tutto il mondo sono fieri di lavorare con le macchine Volvo.

Alcuni prodotti potrebbero non essere disponibili su tutti i mercati. In linea con la nostra politica di continuo miglioramento, ci riserviamo il diritto di modificare specifiche tecniche e dettagli senza alcun preavviso. Le illustrazioni non si riferiscono necessariamente alla versione di serie della macchina.

VOLVO

Volvo Construction Equipment
www.volvoce.com

Ref. No 20032033-C
2012.12
Volvo, Global Marketing

Italian-35
EXC