

EXCAVATORE GOMMATO VOLVO

EW210C

19,9 - 22,2 t, 173 cv



MORE CARE. BUILT IN.



VOLVO – UN PARTNER AFFIDABILE.

Scavate di più, sollevate di più e producite di più con gli escavatori gommati Volvo di maggiore potenza e tutto ciò con la stabilità che vi potreste aspettare da un escavatore cingolato. Con un pedigree di questo tipo, l'EW210C scrive una pagina nuova nelle prestazioni degli escavatori gommati.

Estremamente mobile. Potente. Solido. Efficiente nei consumi. Confortevole. Il Volvo EW210C è più di una semplice macchina. È una flotta raccolta in un pezzo unico.

Volvo: il vostro partner locale, globale

Dal 1927, Volvo si è meritata la fiducia per la capacità di fornire soluzioni con valore reale. Basandosi sui valori chiave di qualità, sicurezza e rispetto per l'ambiente, Volvo Equipment è leader nel settore edile e del trasporto. Alla sua linea ampia e completa di macchine movimento terra si aggiungono autobus, camion, motori aerospaziali e marini. Essendo il più grande produttore mondiale di motori diesel da 9 a 18 litri Volvo fornisce la migliore efficienza nei consumi in questa classe. Questa eredità la ritroviamo nella famiglia di escavatori gommati della nuova Serie C. Un turno di lavoro nella cabina di un escavatore Volvo e capirete perché molti si affidano a Volvo come partner di fiducia.

Una task force da un'unica macchina

Altre macchine potrebbero provare a rivendicarne lo scettro, ma gli escavatori gommati Volvo della Serie C potrebbero essere le migliori macchine movimento terra in qualunque situazione di lavoro. Quindi cosa fa questo escavatore per avanzare tante pretese? Guardate e vedrete. L'EW210C è un'unica macchina ma sul lavoro si comporta come una task force. Scavo fossi. Sollevamento tubi pesanti. Movimentazione barriere

stradali di cemento. Martellamento roccia. Installazione scatolati per fossi. Livellamento. Taglio ponti di calcestruzzo. Rimozione dei detriti delle alluvioni da sotto i ponti.

Tutta quella potenza e agilità è ancorata su assali heavy-duty per creare un escavatore eccezionalmente stabile, in grado di spostarsi da un cantiere all'altro alla velocità massima di 30 km/h.

La cabina mette ai comandi l'operatore

La spaziosa cabina Volvo Care Cab dell'EW210C offre un'eccellente visibilità, ottima climatizzazione, tettuccio trasparente e piantone sterzo riposizionabile. I comandi pronti e reattivi permettono all'operatore infinite possibilità di adattare i flussi e le pressioni idrauliche senza bisogno di abbandonare il sedile. I livelli dei fluidi possono essere monitorati direttamente dalla cabina. Con tale mobilità facilità d'uso, confort e adattabilità l'EW210C ha decisamente la potenza di più macchine. Più attrezzi. Più funzioni. Più controllo. Più lavoro svolto e minore consumo di carburante. Alla fine della giornata, aggiungiamo ciò che tutti gli appaltatori desiderano: maggiore redditività!





• Potenza e stabilità per il sollevamento e il trasporto.



• Cabina Volvo Care Cab per un'eccezionale visibilità.



• Elevate prestazioni e versatilità da leader.



• Volvo è una prova evidente d'innovazione e qualità.



• Componenti affidabili a garanzia di una lunga durata.



• Motore Volvo V-ACT: efficiente ed intelligente.

- Un robusto ed efficiente porta attrezzature mobile che fa il lavoro di più macchine.
- Impianto idraulico per le attrezzature con pressioni tarabili dalla cabina.
- Comfort cabina, ampia visibilità: maggiore produttività.
- Motore V-ACT ad elevata coppia e superiore efficienza nei consumi.

UNA CABINA COSÌ BELLA NON POTEVA CHE ARRIVARE DA VOLVO.

Perché la nuova cabina della Serie C di Volvo è così spaziosa, confortevole e sicura? Semplice. Volvo sa quanto sia importante l'operatore. Abbiamo reso la cabina dell'EW210C ancora più spaziosa, con maggiore superficie vetrata, abbiamo aggiunto il tettuccio trasparente, l'opzione del tettuccio apribile e costruito tutto, dal sedile alla colonna dello sterzo, facilmente regolabile.

Non esiste un posto migliore

Un turno di lavoro ai comandi dell'EW210C e l'operatore non vorrà più guidare nulla che non sia Volvo. L'input dell'operatore è fondamentale nella progettazione della cabina Volvo, non deve quindi stupire che la cabina Care Cab dell'EW210C sia dotata di caratteristiche che esaltano la produttività. Ciò non va solo a vantaggio dell'operatore, si tratta di un vantaggio competitivo anche per il titolare. Produttività e guadagno iniziano in cabina.

Essere produttivi è più che mai facile, fin dal sedile dell'operatore. Le verifiche quotidiane su olio motore, liquido di raffreddamento, olio idraulico e filtri possono essere eseguite tramite il monitor di controllo elettronico di facile lettura. Non occorre più scendere ed arrampicarsi sull'escavatore per i controlli quotidiani. Il Care Track consiste in un programma di monitoraggio GPS che funziona con il sistema di diagnostica della macchina. L'installazione è semplice. Individuazione geografica della macchina, utilizzo, consumo di carburante e altro ancora direttamente dal vostro computer. Ottimizza la disponibilità macchina grazie ad importanti promemoria di manutenzione. Inoltre il CareTrack funge da sistema antifurto, consentendovi di limitare le aree geografiche o le ore del giorno in cui poter utilizzare la macchina. Il cambio delle attrezzature è rapido e comodo. L'operatore può regolare il flusso e

la pressione idraulica direttamente dalla cabina, consentendo un notevole risparmio di tempo durante il lavoro con attrezzature idrauliche. L'impianto idraulico Volvo consente un controllo morbido e comodo con il minimo sforzo. Anche l'andatura è comoda, sia che si vada a tutta velocità o a passo lento.

Visibilmente superiore

Volvo è già nota per la superiore visibilità della sua cabina. Ora l'abbiamo ulteriormente migliorata con più superficie vetrata e un tettuccio trasparente apribile tramite molla a gas. La visibilità è stata notevolmente migliorata spostando sulla sinistra il motorino del tergicristallo quindi il tergicristallo pulisce una superficie più ampia. La colonna dello sterzo va avanti e indietro in modo da non ostruire la vista frontale.

Per ulteriore sicurezza è possibile installare una videocamera posteriore, optional, con monitor all'interno della cabina. Per lavori di scavo, sollevamento o spostamento l'operatore ha la migliore visuale per una maggiore sicurezza e maggiore produttività. Abbiamo riposizionato la ventola del sistema di condizionamento in modo che la cabina pressurizzata risulti ancora più silenziosa.

I nuovi supporti cabina viscosi attenuano le vibrazioni della piattaforma. Grazie al nuovo design abbinato ad un sedile migliorato che potenzia il confort anche le vibrazioni su tutto il corpo risultano ridotte.



• Maggiore spazio per gambe e piedi.

- Sedile extralusso (opzionale) con sospensione e altezza regolabili, inclinabile e reclinabile avanti e indietro per adattarsi facilmente alle misure dell'operatore.
- Console del joystick regolabile, verso il basso, avanti e indietro.
- Il pulsante avanti-indietro alla destra del joystick consente un migliore controllo, con minore fatica rispetto al pedale di traslazione.
- La console dei comandi elettronici consente i controlli quotidiani dei fluidi e dei filtri direttamente dalla cabina.
- Un ampio vetro ne fa la cabina con la migliore visibilità.
- Tettuccio trasparente apribile, optional, che consente una migliore linea visiva per le operazioni a livello superiore.
- Colonna dello sterzo inclinabile verso l'operatore per un migliore campo visivo.
- Parabrezza inferiore asportabile, che si posiziona facilmente nella portiera.
- La telecamera posteriore optional fornisce maggiore sicurezza oltre ad aumentare la fiducia dell'operatore.
- I nuovi supporti viscosi attenuano i colpi e le vibrazioni all'operatore in cabina.
- Il climatizzatore automatico a 14 velocità garantisce un confortevole ambiente in cabina con qualsiasi condizione atmosferica.



• Colonna dello sterzo inclinabile: visibilità e confort.



• Comandi della macchina tutti a portata di mano.



• Visibilità superiore grazie al tettuccio trasparente.



LA PRODUZIONE DI UN'INTERA FLOTTA CON UN'UNICA MACCHINA.

Tutti gli appaltatori sono alla ricerca di un vantaggio competitivo. Per questo Volvo ne ha costruiti così tanti nella sua linea di escavatori gommati.

L'EW210C è una macchina portattrezzi superiore in grado di svolgere il lavoro di più macchine, a costi inferiori e con maggiore profitto. Con così tante opzioni, dalle benne ai martelli idraulici, dalle pinze per tronchi. L'EW210C è molto di più di una macchina. È una forza!

Una macchina, diverse soluzioni

Il Volvo EW210C è un vero e proprio strumento di comando, progettato con potenza e stabilità per gestire il lavoro di più macchine. Con una serie di attrezzi disponibili e la capacità di regolare il flusso e la pressione idraulica direttamente dalla cabina, l'EW210C presenta in sé la potenza e la qualità di un'intera flotta.

Il sottocarro solido e robusto stabilizza la macchina nelle operazioni di scavo, sollevamento e di precisione. Grazie all'ampia e robusta intelaiatura e alla lama parallela, l'EW210C ha una capacità di sollevamento superiore a quella di un escavatore cingolato da 24 tonnellate. In più non rovinerà il manto stradale né usurerà altre superfici delicate.

La versatilità dell'EW210C inizia dal braccio. Il braccio triplice presenta un'incredibile agilità, consentendo all'escavatore di lavorare in spazi ristretti o di eseguire scavi paralleli. La geometria del braccio in due pezzi fa sì che l'EW210C sia perfettamente adatto per una vasta serie di compiti, dallo spostamento di tubi di cemento al posizionamento di pali elettrici. Il monobraccio garantisce prestazioni solide per operazioni di scavo e di sollevamento.

Attrezzature per ogni tipo di lavoro

L'unico limite delle prestazioni degli attrezzi dell'EW210C sono le richieste del cliente. Aggiungete un attacco rapido e un attrezzo inclinabile e rotante per portare le prestazioni della macchina a livelli eccellenti.

Il lungo sbraccio e un ottimo controllo del movimento ne fanno un'eccellente macchina da scavo. Il morbido impianto idraulico load-sensing consente il controllo nelle operazioni di taglio dell'asfalto o di livellatura intorno agli ostacoli. Stabilità e potenza aiutano la macchina ad eccellere nelle operazioni di sollevamento e di posa di tubi, movimentazione di materiali edili e di posa delle barriere 'new jersey.'

L'eccellente impianto idraulico è in grado di alimentare martelli, pinze per tronchi, decespugliatori e numerose altre attrezzature. Potrete facilmente attrezzare l'EW210C con benne da scavo o da pulizia canali, ripper, pinze, tagliasfalto, compattatori, trivelle, forche o polverizzatori ed altri ancora.

Tutte queste prestazioni sono ancora più efficaci grazie alla morbidezza di traslazione dell'EW210C che può raggiungere velocità sino ai 30 km/h.

Quando il lavoro è sul cantiere o dall'altra parte della città, l'EW210C porta la sua forza dove serve.





• Potenza e stabilità adeguati allo scavo fossi.



• Robusto impianto idraulico.



• Sbraccio e potenza per livellare e scavare.



• Capacità di sollevamento e trasporto che compete con quella di un cingolato di 24 tonnellate.



• Braccio a triplice articolazione per una maggiore versatilità.

- Con la gamma di attrezzature, fate di più, con una sola macchina.
- Operate fuoristrada o su asfalto senza rovinare le superfici.
- L'attacco rapido permette la facile e rapida sostituzione delle attrezzature.
- La lama stabilizzatrice ed i piedi migliorano la stabilità nello scavo e nel sollevamento o nell'uso di attrezzi.
- Assali extra-duty per esaltare la stabilità della macchina.
- Guida confortevole anche alla massima velocità di traslazione.

LA POTENZA VOLVO È IL CUORE DELLE PRESTAZIONI.

Per capire veramente il vantaggio di usare una macchina con il sistema di potenza Volvo, dovete provarla. Basta passare un turno di lavoro alla guida dell'EW210C e lo scoprirete. Il vantaggio evidente si osserva vedendo la potenza erogata in uno scavo in trincea. Lo dimostra il perfetto controllo nella posa di tubi o pallet di materiale. Lo dimostra l'elevata coppia a bassi giri del motore con conseguente grande risparmio di combustibile. Soprattutto lo dimostra nella produttività e nella redditività.

Potenza superiore, intenzionale

Come produttore mondiale leader di motori diesel di medie dimensioni, Volvo conosce la potenza. Quando si tratta di spostamento, coppia e flusso idraulico per guidare, l'EW210C Volvo dimostra vere prestazioni multifunzione. In cosa consiste il vantaggio competitivo sul cantiere della potenza di Volvo? Componenti superiori risultano perfettamente integrati alla tecnologia Volvo per ottenere il massimo da ogni azione, ciclo e turno. I comandi del motore elettronico ottimizzano il flusso idraulico in base alla velocità del motore e alle esigenze del lavoro. Gli operatori possono contare sulle modalità del motore per soddisfare i compiti più svariati. Volvo consente il totale

controllo della potenza, per garantirvi il massimo rendimento a qualsiasi velocità. L'avanzato motore Volvo V-ACT è conforme ai requisiti della normativa Tier 3/Stage IIIA sulle emissioni con vantaggi indiscussi per l'ambiente. Otterrete di più da ogni singola goccia di carburante con il motore V-ACT che utilizza il motore a iniezione ed i sistemi di gestione dell'aria per produrre combustioni pulite a basse emissioni inquinanti.

Impianto idraulico robusto ed in armonia

La pompa principale è più silenziosa e fornisce una grande portata di olio alle funzioni idrauliche, di traslazione e di rotazione per prestazioni più morbide e reattive, soprattutto in operazioni combinate con diversi accessori. Una



• Testati e collaudati sui cantieri di tutto il mondo.

coppia più elevata del motore di rotazione si traduce in cicli produttivi più veloci nei lavori in pendenza o nella posa di pesi. Grazie al testato motore Volvo per pale gommate specificatamente progettato per le esigenze di scavo, l'EW210C presenta più componenti intercambiabili rispetto alle altre macchine movimento terra Volvo. Ciò significa una maggiore disponibilità dei pezzi di ricambio, minori costi operativi e maggiore disponibilità macchina. Grazie agli strumenti computerizzati VCADS Pro e MATRIS, per analizzare e gestire uso del carburante, funzioni e utilizzo della macchina Volvo utilizza ancora meglio la potenza. Volvo CareTrack, in fine, aggiunge la potenza del satellite per seguire e gestire una macchina, o un'intera flotta di macchine.

LA LEADERSHIP DEI MOTORI VOLVO ABRACCIA TERRA, MARE, CIELO E SPAZIO

In quanto principale produttore mondiale di motori diesel da 9 a 18 litri, Volvo vanta un'ineguagliabile esperienza nella progettazione di sistemi di potenza che muovono il mondo. I motori Volvo per Volvo Construction Equipment, Volvo Aero,

Volvo Bus, Volvo Penta e Volvo Trucks definiscono la produttività e l'economia di carburante. Le nostre prestazioni sono state testate sulla terra, sul mare, nei cieli e nello spazio. Eminentissime ricerche e sviluppi collocano tutti i prodotti del Gruppo Volvo

in prima linea in termini di produttività. Quando affermiamo che i motori Volvo sono testati e comprovati, potete crederci! La fiducia è insita. È questo il grande vantaggio di Volvo Power.





• Prestazioni su misura con facilità di controllo.



• Gli impianti idraulici ottimizzano il flusso.



• Migliore accesso dietro la cabina.



• I motori vengono costruiti per ottenere prestazioni ottimali.

Motore V-ACT a coppia elevata:

- Sistema di iniezione ad alta pressione.
- Turbocompressore più grosso
- Innovativo sistema di ricircolo dei gas.
- Economia nei consumi, per il leader di mercato.

Controllo elettronico del motore

- Sensori che in tempo reale forniscono dati al sistema di gestione motore.
- Combustione ottimizzata basata sui dati dei sensori.
- Massima potenza disponibile direttamente sull'idraulica.

Impianto idraulico armonico

- Massima potenza disponibile, ben accoppiata ai giri motore.
- Gli impianti idraulici Volvo indirizzano il flusso dell'olio dove più necessario.

Sistema telematico Volvo

- CareTrack collegato ai satelliti per monitoraggio remoto.
- Localizzazione macchina, dati operativi, codici di errore, allarmi ed altro.
- Diagnostica e storico della macchina disponibili dal MATRIS e dal sistema VCADS Pro.

UNO SGUARDO DA VICINO AL COMANDO A ROLLER: L'INNOVAZIONE NON È MAI STATA COSÌ BUONA.

MAGGIORE SICUREZZA

- **La sicurezza** è un **valore chiave** di Volvo e risulta evidente nelle nostre macchine.
- La cabina Care Cab dal nuovo design, con **struttura di protezione dell'operatore** garantisce maggiore sicurezza.
- **Videocamera posteriore, optional**, garantisce maggiore sicurezza all'operatore.
- Cofanatura sopra al motore piatta per un'**eccellente visibilità posteriore**.
- **Gradini e passerelle antiscivolo punzonati** per una maggiore sicurezza.
- **Gradino accesso cabina più lungo**, resistente agli urti e facilmente sostituibile.
- **Bassi livelli sonori** in cabina e fuori dalla macchina.
- **Pulsante in cabina per arresto motore in cabina**.
- **Tetto apribile trasparente** (optional) per una migliore visibilità.
- **Indicatore sull'attacco rapido** per verificare l'avvenuto bloccaggio.
- **Motore a basso consumo e basse emissioni**, rispettoso dell'ambiente.
- **Vernici prive di piombo**.

PIÙ SOLUZIONI

- **L'impianto idraulico ausiliario** alimenta una moltitudine di attrezzature:
 - Martelli
 - Benna inclinabile
 - Trivelle
 - Compattatori
 - Decespugliatori
 - Vibropali
 - Polverizzatori
 - Attrezzatura inclinabile e rotante
 - Pinze
- **Regolazione su misura one-touch** per la regolazione di pressione e portata dell'idraulica ausiliaria, tramite pulsante sul joystick.
- **Comando scelta impianto martello/pinza** in cabina, con regolazione della portata e della pressione e possibilità di memorizzare varie attrezzature.
- **Attacco rapido Volvo**.
- Disponibile l'attacco **attrezzatura inclinabile e rotante la movimentazione** a 360 gradi dell'attrezzatura.
- Disponibile il braccio triplice, ideale in spazi ristretti e per la guida su strada.





MAGGIORE CONFORT IN CABINA

- **Cabina Volvo più spaziosa**, con comandi personalizzabili e pulsanti retroilluminati.
- **Maggiore superficie vetrata** per la migliore visibilità nella sua classe.
- **Colonna dello sterzo ergonomica e regolabile**, per una maggiore visibilità sul cantiere.
- **Pulsante inversione di marcia** sul joystick destro.
- **Operatore ben protetto dalle vibrazioni** da supporti viscosi della piattaforma.
- **Riscaldamento e aria condizionata ad alta capacità per** un grande confort con ogni tempo.

MAGGIORE REDDITIVITÀ

- **Motore Volvo di classe mondiale** leader nei consumi.
- **Nuovo motore a basse emissioni Volvo V-ACT.**
- **Impianto idraulico ben testato:** potenza ottimale dove richiesta.
- **Potenza armonizzata** grazie alla priorità e alla rigenerazione dei flussi, caratteristica che esalta la velocità dei cicli e migliora la produttività.

PIÙ QUALITÀ

- **Stabilizzatori a disegno speciale e lama stabilizzatrice** che fornisce **ampio appoggio** per un'eccellente stabilità.
- **Assali extra-duty** che migliorano **la stabilità e la durata** per operazioni di sollevamento e scavo.
- **Lama stabilizzatrice** con ampia superficie d'appoggio **per non danneggiare la pavimentazione.**
- **Sottocarro costruito appositamente per queste macchine** e destinato a sopportare **i compiti più impegnativi.**
- **Braccio e bilanciere extra-duty.**
- **Passo lungo** per una maggiore stabilità e per una guida più morbida.

MAGGIORE DISPONIBILITÀ MACCHINA

- **Passerella di accesso dietro la cabina** per fornire un accesso comodo e sicuro.
- **Controlli giornalieri dalla cabina** grazie al monitor
- **Olio idraulico Long-life** con intervallo di sostituzione di 5 000 ore.
- Ottimo **ingrassaggio centralizzato.**
- **Electronic control unit:** monitorizza le funzioni e ricerca i guasti.
- **Filtro aria cabina di facile sostituzione, posizionato all'esterno.**
- **Impianto di raffreddamento di facile pulizia.**
- **CareTrack System:** monitoraggio satellitare, ricerca guasti, controllo dell'uso della macchina, localizzazione, verifica dei codici di errore etc.

LE OPZIONI PER PERSONALIZZARE LA MACCHINA VI OFFRONO LA POTENZA PER FARE DI PIÙ.

Gli escavatori gommati Volvo della Serie C presentano produttività e rendimento innati, ma la cosa non finisce qui. Volvo offre una ricca serie di attrezzature per la macchina, dai kit idraulici, alle luci da lavoro e i sedili per l'operatore, alla telecamera posteriore e al sistema di avviamento per climi rigidi. Volvo assicura più protezione, maggior comfort, più convenienza, più forza e più opzioni.

Climatizzatore automatico

Riscaldamento, raffreddamento e ventilazione ad elevata capacità garantiscono il comfort in cabina indipendentemente dalle condizioni climatiche. È compreso, standard, un riscaldatore con controllo manuale.

Sistema antifurto

Per avviare il motore occorre inserire un codice di sicurezza sul pannello strumenti. Il codice può essere modificato tramite il VCADS-Pro. Per molteplici accensioni il sistema può essere impostato in modo da non richiedere il codice per periodi di tempo predefiniti.

Protezione cabina con FOG, FOPS

La struttura Falling Object Guard (FOG) e Falling Object Protection (FOPS) garantisce sicurezza e fiducia nelle applicazioni difficili come i lavori di demolizione o in cava. La parte anteriore della struttura FOG si inclina su molle a gas per la facile pulizia del vetro.

Attacco rapido idraulico

Espandete le capacità del vostro escavatore con l'attacco rapido idraulico per un cambio rapido e sicuro di benne e attrezzature, direttamente dalla cabina.

Soluzione accessori basculanti, rotanti

Un accessorio rotante, basculante fornisce un'incredibile versatilità, permettendo una rotazione di 360 gradi e potendo basculare la benna o accessorio di 40 gradi.

Kit idraulici

Sfruttate il massimo da martelli, frantoi e attrezzature inclinabili e rotanti. Ottimizzate flusso e potenza in base alle lunghezze di braccio e bilanciere.

Disponibile nelle configurazioni a uno o due pompe per adattarsi alle esigenze del lavoro.

Sedili dell'operatore ergonomici

Una varietà di sedili ergonomici ad elevate prestazioni comprende avanzati modelli a sospensione ad aria per il massimo comfort. Tutti i sedili sono totalmente regolabili per adattarsi alla taglia dell'operatore.

Joystick corti

I joystick corti a basso sforzo di Volvo garantiscono prestazioni morbide e uniformi che riducono la fatica dell'operatore e migliorano le prestazioni. Disponibili anche joystick corti con comandi proporzionali.

Liquido di raffreddamento motore

Il preriscaldatore a gasolio per liquido di raffreddamento facilita l'accensione in climi rigidi riscaldando nel contempo la cabina. I tempi di riscaldamento sono regolabili e il sistema può essere pre-impostato per l'inserimento automatico.

Luci di lavoro, lampeggiante

Migliorano la visibilità grazie a luci alogene posteriori sul contrappeso, sul tetto della cabina e luci frontali su entrambi i lati del braccio. Un lampeggiante rende la macchina più visibile sul cantiere di lavoro e durante il movimento su strada.

Telecamera posteriore

Il monitor LCD in cabina consente una chiara visuale posteriore durante le operazioni in retromarcia o di rotazione, garantendo maggiore fiducia all'operatore e migliorando la sicurezza sul cantiere.

Ruote singole o gemellate

Potete scegliere tra i ruote singole o gemellate per adattarle alle condizioni del terreno e del cantiere di lavoro.





Climatizzatore automatico



Sistema antifurto



Protezione cabina con FOG, FOPS



Attacco rapido idraulico



Soluzione accessori basculanti, rotanti



Kit idraulici



Sedili dell'operatore ergonomici

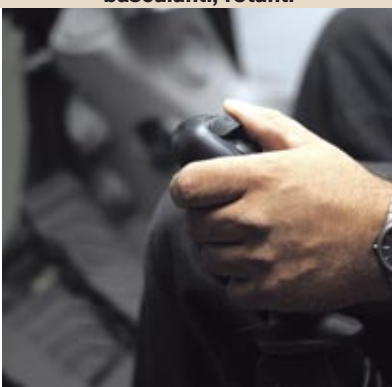

Joystick corti



Liquido di raffreddamento motore



Luci di lavoro, lampeggiante



Telecamera posteriore



Ruote singole o gemellate

DATI TECNICI

Motore

La nuova generazione di motori diesel Volvo usa la tecnologia V-ACT (Volvo Advanced Combustion Technology) per generare meno emissioni allo scarico, pur mantenendo prestazioni di livello superiore e consumi ridotti. Il motore, che ottempera allo standard UE Stage IIIA, è dotato di iniettori di precisione ad alta pressione, turbocompressore e intercooler aria-aria, oltre al sistema di gestione elettronica del motore, che ottimizza le prestazioni della macchina.

Modello	Volvo D6E EEE3
Potenza nominale a	31,6 giri/s (1 900 giri/min)
Lorda (SAE J1995)	127 kW (173 cv)
Netta (ISO 9249, DIN 6271)	120 kW (163 cv)
Coppia massima a 1 400 giri/min	730 Nm
Numero di cilindri	6
Cilindrata	5,7 l
Alesaggio	98 mm
Corsa	126 mm

Impianto elettrico

Impianto elettrico ad alta capacità, ben protetto. Prese a tenuta stagna per cablaggio, con doppio bloccaggio, per connessioni sicure anticorrosione. I relè principali e le elettrovalvole sono protetti per prevenire danni. L'interruttore generale è fornito di serie.

Tensione	24 V
Batterie	2 x 12 V
Capacità batterie	140 Ah
Generatore	28 V/80 A
Potenza alternatore	2 240 W

Cabina

La cabina Care Cab dal nuovo design, con struttura di protezione dell'operatore garantisce maggiore sicurezza, oltre a maggiore spazio interno per gambe e piedi. Singolo pedale di traslazione con potenziometro di regolazione velocità (A-F-I) sul joystick destro. Pedale freno a con bloccaggio per stazionamento.

Impianto audio con comando a distanza. 3 portatlattine, 3 prese di corrente, consolle del joystick regolabili in modo indipendente.

Ottima visibilità a 360° grazie all'elegante cabina con tettuccio trasparente, ai vetri scorrevoli in 2 pezzi a corsa lunga, colonna sterzo stretta e facile da regolare. Il parabrezza anteriore sollevabile si può facilmente agganciare al soffitto e il vetro frontale inferiore removibile può essere alloggiato nella portiera laterale. L'illuminazione interna consiste in una luce di lettura e una interna dotata di timer. L'aria della cabina filtrata e pressurizzata viene fornita dal climatizzatore automatico a 14 ventole che assicura uno sbrinamento rapido e ottimi riscaldamento e raffreddamento. I supporti viscosi/ammortizzati attutiscono le vibrazioni per l'operatore. Elegante sedile con sospensione ad aria, ad altezza regolabile, reclinabile e posizionabile avanti e indietro, cintura di sicurezza retraibile e sospensione orizzontale selezionabile per ridurre le vibrazioni. Monitor a colori LCD da 6,4" regolabile e di facile lettura che fornisce informazioni in tempo reale sulle funzioni della macchina, importanti informa-

zioni diagnostiche, ampia gamma di attrezzature da lavoro e invertibile sul monitor della videocamera posteriore (optional).

Livello sonoro:

Livello sonoro della cabina conforme a ISO 6396	70 LpA dB(A)
Livello sonoro esterno conforme a ISO 6395 (Direttiva 2000/14/EC)	103 LwA dB(A)

Sottocarro

Catena cinematica: un motore idraulico a pistoni assiali a cilindrata variabile collegato al cambio power shift a 2 stadi fornisce potenza agli assali, entrambi con riduttori finali nei mozz.

Telaio: struttura ad elevata rigidità torsionale interamente saldata.

Ruote: possibilità di ruote singole o ruote gemellate.

Assale anteriore: assale con bloccaggio dell'oscillazione automatico o a comando. Oscillazione $\pm 9^\circ$ (con parafranghi $\pm 7^\circ$).

Ruote gemellate	10,00-20
Massima forza trazione (netta)	115,4 kN
Velocità di trasferimento:	
su strada	20,0/25,0/30,0 km/h
in cantiere	5,0/6,4/7,4 km/h
Velocità di lavoro, ridotta	3,2 km/h
Raggio minimo di sterzata	8,15 m

Freni

Freni di marcia: freni idraulici multidisco a bagno d'olio sui mozz ruota, autoregistranti, azionati da 2 circuiti separati servoassistiti.

Freno di parcheggio: a disco a bagno d'olio montato all'interno del cambio, azionato a molla e sbloccato a pressione.

Freno di scavo: freno di servizio con blocco meccanico.

Impianto d'emergenza: L'impianto frenante a 2 circuiti dispone di due accumulatori che entrano in azione in caso di rottura dell'impianto.

Peso totale macchina

Macchina con avambraccio da 2,45 m, attacco rapido Quick fit S1, benna da 630 kg/830 l.

Peso totale:

macchina inclusi lama dozer anteriore e stabilizzatori posteriori	21 160* kg /21 860** kg/21 260*** kg
macchina inclusi lama dozer posteriore (esclusi supporti)	19 900* kg /20 600** kg/20 000*** kg
macchina inclusi stabilizzatori anteriore e posteriore	21 500* kg /22 200** kg/21 600*** kg

*Macchina con braccio monoblocco da 5,6 m; contrappeso da 4 500 kg (carico assiale <12 t)

**Macchina con braccio in due pezzi da 5,5 m; contrappeso da 4 500 kg (carico assiale >12 t)

***Macchina con braccio in due pezzi da 5,5 m; contrappeso da 3 900 kg (carico assiale <12 t)

Capacità di rifornimento

Serbatoio carburante	335 l
Impianto idraulico, totale	330 l
Serbatoio olio idraulico	165 l
Olio motore	25 l
Liquido refrigerante motore	27 l
Trasmissione	2,5 l
Scatola assale:	
Assale anteriore	9,5 l
Assale posteriore	14,5 l
Coppia conica con dischi a bagno d'olio	4 x 2,5 l

Impianto idraulico

Impianto idraulico a centro chiuso e rilevamento di carico, con valvole di compensazione della pressione. Movimenti indipendenti dal carico. Dispositivo di ripartizione del flusso, abbinato ad una pompa di portata elevata a comando elettronico (regolazione di potenza). Questo sistema assicura manovrabilità ottima e movimenti rapidi, per risultati eccellenti e risparmio nei costi.

I seguenti modi di lavoro sono inclusi nell'impianto: **Modo parcheggio (P):** Posizione parcheggio per la massima sicurezza.

Modo trasferimento (T): Il regime di giri motore è comandato dal pedale di marcia, per ridurre al minimo consumi e rumorosità. L'equipaggiamento da lavoro non può essere movimentato, in questo modo, per accrescere la sicurezza.

Modo di lavoro (W): Piena portata idraulica all'attrezzo, con regime di giri motore regolabile per lavorare sempre al regime ideale.

Modo cliente (C): L'operatore può impostare la portata dell'olio idraulico in base alle condizioni di lavoro.

Aumentatore di potenza (Power Boost):

tutte le forze di scavo, sollevamento e trazione vengono aumentate.

Pompe idrauliche:

Portata massima:

Pompa principale	399 l/min (Tipo pompa a pistoni assiali a bassa rumorosità)
Pompa freni + sterzo	36,1 l/min (Tipo pompa ad ingranaggi a bassa rumorosità)
Pompa pilota	14,0 l/min (Tipo pompa ad ingranaggi a bassa rumorosità)
Ventola raffr. olio idraulico + servopompa	46,0 l/min (Tipo pompa ad ingranaggi)

Pressioni massime:

Circuito di lavoro	32,5/36 MPa
Traslazione	36 MPa
Servocomandi	3,5 MPa

Sistema di rotazione

Il telaio superiore viene ruotato da un motore a pistoni assiali con ingranaggio di riduzione planetaria senza ricambio d'olio.

La versione di serie comprende il freno di arresto della rotazione automatica e la valvola antirimbolzo.

Velocità max rotazione	9,0 giri/min
Coppia max rotazione	76,6 kNm

Dimensioni

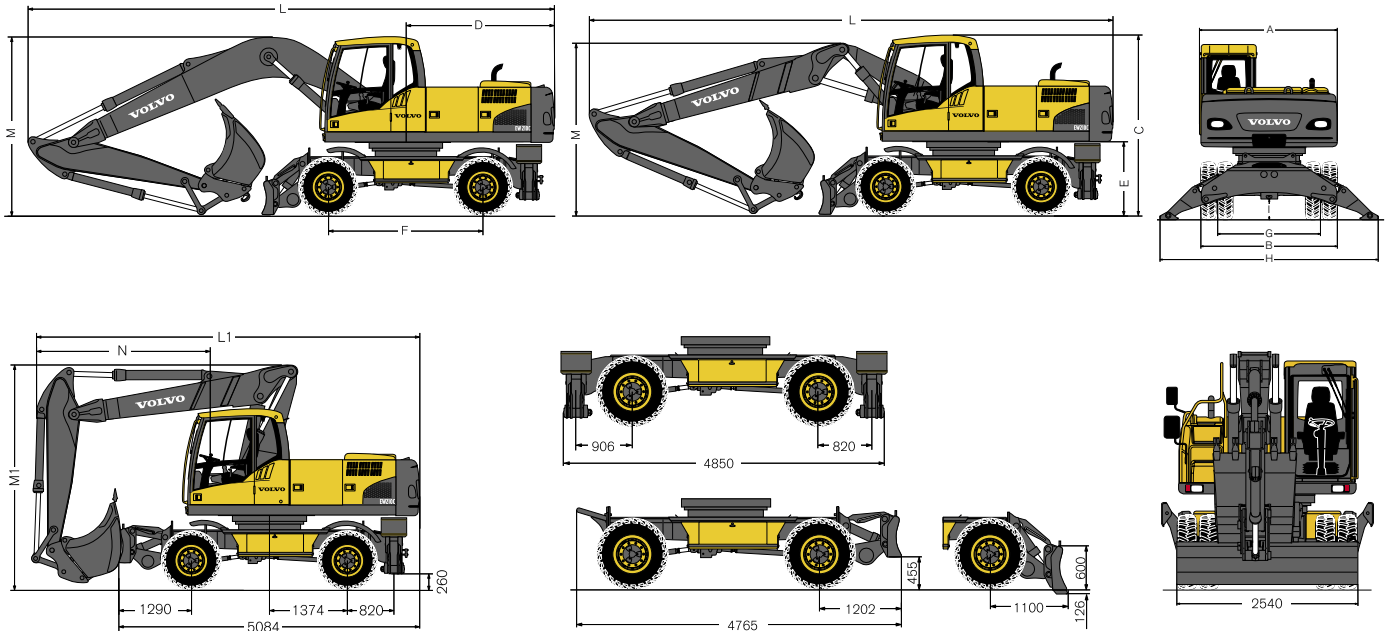

Descrizione	Unita	5,6 m	
		Braccio monoblocco	5,5 m Braccio in due pezzi
A. Larghezza complessiva, sovrastruttura	mm	2 490	2 490
B. Larghezza complessiva	mm	2 510	2 510
C. Altezza complessiva, cabina	mm	3 170	3 170
D. Raggio di volta posteriore	mm	2 650	2 650
E. Distanza del contrappeso	mm	1 290	1 290
F. Passo	mm	2 750	2 750
G. Carreggiata	mm	1 912	1 912
H. Estensione stabilizzatori, abbassati (ant. o post.)	mm	3 995	3 995
I. Distanza minima da terra	mm	380	380

Descrizione	Unita	5,6 m Braccio monoblocco				5,5 m Braccio in due pezzi			
		2,45 m	2,6 m	2,9 m	3,2 m	2,45 m	2,6 m	2,9 m	3,2 m
L. Lunghezza complessiva	mm	9 355	9 375	9 370	9 350*	9 280	9 285	9 360	9 135*
M. Altezza complessiva del braccio di sollevamento	mm	3 075	3 180	3 450	3 650*	3 035	3 065	3 045	3 480*
L1. Lunghezza complessiva	mm					6 835	6 720	6 735	6 900*
M1. Hauteur hors tout de la flèche	mm					4 000	4 000	4 000	4 000*
N. Sbalzo anteriore	mm					3 130	3 015	3 030	3 160*

* avambraccio a pinza, senza benna mordente

Raggi di lavoro e capacità di scavo

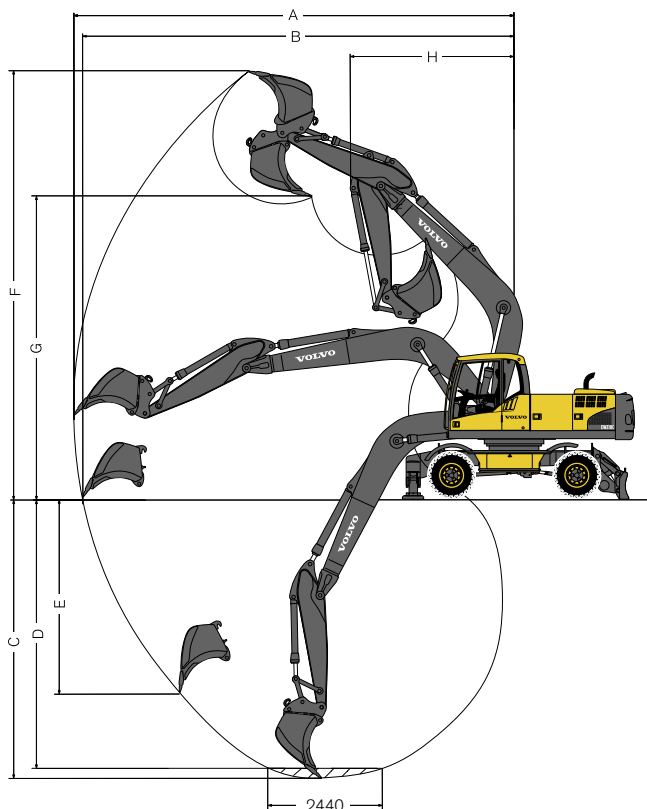

Braccio monoblocco da 5,6 m
e avambraccio 2,45 m, 2,6 m, 2,90 m

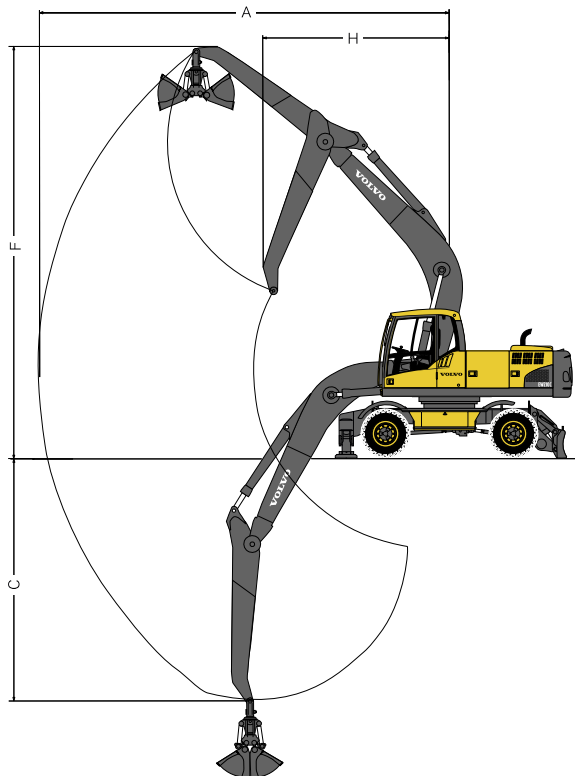

Braccio monoblocco da 5,6 m
e avambracci industriali 3,2 m

Descrizione	Unità	Braccio monoblocco			
		2,45 m avambraccio	2,6 m avambraccio	2,90 m avambraccio	3,2 m avambraccio industriali
A. Distanza max di scavo	mm	9 640	9 770	10 050	8 860
B. Distanza max di scavo a terra	mm	9 450	9 590	9 870	
C. Profondità max di scavo	mm	6 180	6 330	6 630	5 350
D. Profondità max di scavo (2 440 mm livello)	mm	5 970	6 130	6 440	
E. Profondità max di scavo di una parete verticale	mm	4 390	4 530	4 810	
F. Altezza max di taglio	mm	9 370	9 440	9 590	8 630
G. Altezza max di scarico	mm	6 570	6 640	6 780	
H. Raggio minimo di rotazione anteriore	mm	3 590	3 580	3 560	4 090
Capacità di scavo con benna con attacco diretto					
Bucket radius	mm	1 399	1 399	1 399	
Breakout force - bucket	(SAE/ISO) kN	124,2/142,7	124,2/142,7	124,2/142,7	
Tearout force	(SAE/ISO) kN	113,9/117,7	109,6/113,1	101,8/104,8	
Rotation angle, bucket	°	180°	180°	180°	
Dimensioni max permesse per benne attacco diretto					
Benna GP-uso generale (1,5 t/m³)	l	1 125	1 100	1 050	
Benna GP-uso generale (1,8 t/m³)	l	1 000	975	925	
Dimensioni max permesse per benne attacco rapido					
SQF Benna GP-uso generale (1,5 t/m³)	l	1 025	1 000	950	
SQF Benna GP-uso generale (1,8 t/m³)	l	900	875	825	
UQF Benna GP-uso generale (1,5 t/m³)	l	1000	975	925	
UQF Benna GP-uso generale (1,8 t/m³)	l	900	875	825	

Nota: 1. Dimensioni benna in base allo standard SAE-J296, benna colma con angolo di inclinazione 1:1.
2. "Le dimensioni max permesse" vanno intese soltanto come valori di riferimento e non sono necessariamente disponibili in fabbrica.

Raggi di lavoro e capacità di scavo

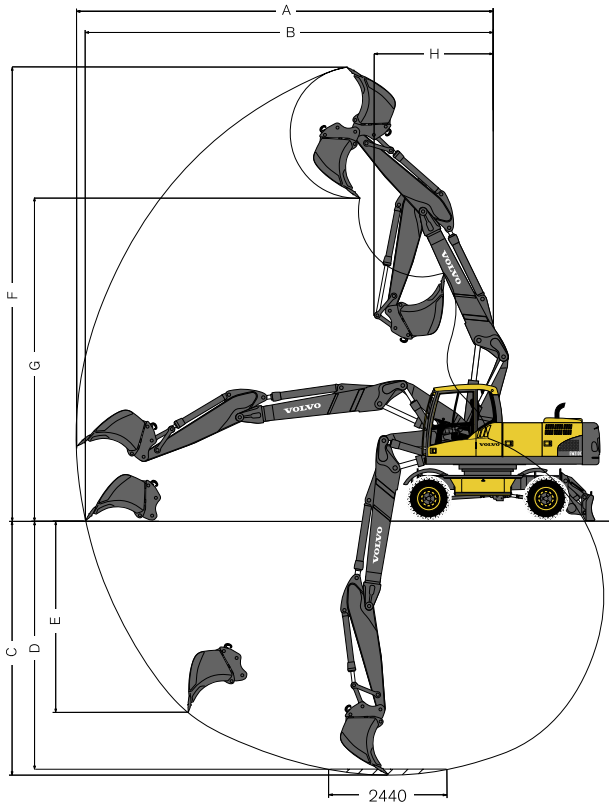

Braccio in due pezzi da 5,5 m
e avambraccio 2,45 m, 2,6 m, 2,90 m

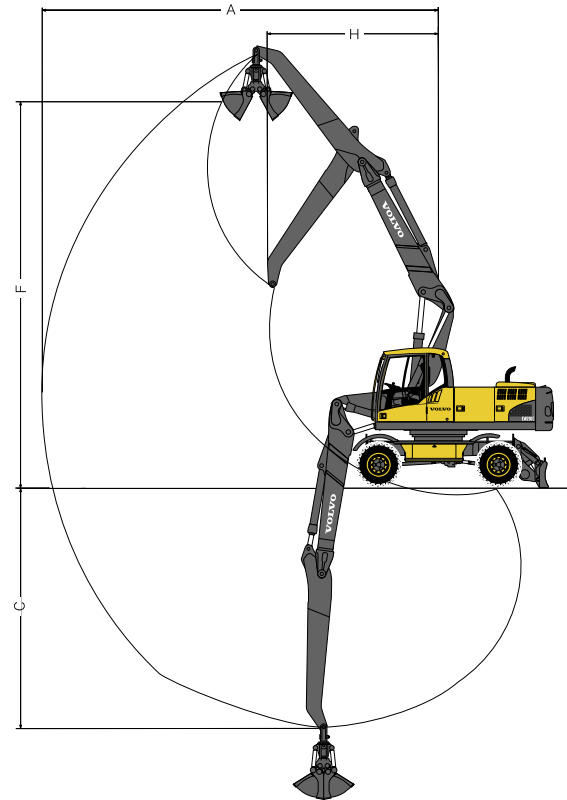

Braccio in due pezzi da 5,5 m
e avambracci industriali 3,2 m

Descrizione	Unità	Braccio in due pezzi			
		2,45 m avambraccio	2,6 m avambraccio	2,90 m avambraccio	3,2 m avambraccio industriali
A. Distanza max di scavo	mm	9 640	9 780	10 060	8 850
B. Distanza max di scavo a terra	mm	9 450	9 590	9 880	
C. Profondità max di scavo	mm	6 050	6 200	6 500	5 240
D. Profondità max di scavo (2 440 mm livello)	mm	5 920	6 100	6 405	
E. Profondità max di scavo di una parete verticale	mm	4 580	4 720	5 000	
F. Altezza max di taglio	mm	10 670	10 790	11 020	9 870
G. Altezza max di scarico	mm	7 530	7 640	7 870	
H. Raggio minimo di rotazione anteriore	mm	2 630	2 675	2 770	3 590
Capacità di scavo con benna con attacco diretto					
Raggio della benna	mm	1 399	1 399	1 399	
Forza di strappo, benna	(SAE/ISO)	kN	124,2/142,7	124,2/142,7	124,2/142,7
Forza di penetrazione	(SAE/ISO)	kN	113,9/117,7	109,6/113,1	101,8/104,8
Angolo di rotazione, benna	°	180°	180°	180°	
Dimensioni max permesse per benne attacco diretto					
Benna GP-uso generale (1,5 t/m³)	(contrappeso da 3 900 kg/4 500 kg)	l	1 000 / 1 100	950 / 1 075	900 / 1 025
Benna GP-uso generale (1,8 t/m³)	(contrappeso da 3 900 kg/4 500 kg)	l	875 / 975	850 / 950	800 / 900
Dimensioni max permesse per benne attacco rapido					
SQF Benna GP-uso generale (1,5 t/m³)	(contrappeso da 3 900 kg/4 500 kg)	l	900 / 1 000	875 / 975	825 / 925
SQF Benna GP-uso generale (1,8 t/m³)	(contrappeso da 3 900 kg/4 500 kg)	l	775 / 900	750 / 875	725 / 825
UQF Benna GP-uso generale (1,5 t/m³)	(contrappeso da 3 900 kg/4 500 kg)	l	875 / 1 000	850 / 975	800 / 900
UQF Benna GP-uso generale (1,8 t/m³)	(contrappeso da 3 900 kg/4 500 kg)	l	775 / 875	750 / 850	700 / 800















Nota: 1. Dimensioni benna in base allo standard SAE-J296, benna colma con angolo di inclinazione 1:1.
2. "Le dimensioni max permesse" vanno intese soltanto come valori di riferimento e non sono necessariamente disponibili in fabbrica.

Capacità di sollevamento

All'estremità dell'avambraccio, senza benna e Quick fit. Unità: 1000 kg.

Per ottenere la capacità di sollevamento con benna/Quick fit montati, sottrarre il peso di questi componenti dai seguenti valori.

Contrappeso da 3 900 kg, carico assiale <12 t.

 Trasversalmente al sotto-carro  Longitudinalmente al sotto-carro	Estremità avambraccio (benna pivotante) correlata al livello del suolo	Distanza dal centro rotazione (s = supporti sollevati / a = supporti abbassati)																				
		1,5 m		3,0 m		4,5 m		6,0 m		7,5 m		Sbraccio max				Max. m						
		s	a	s	a	s	a	s	a	s	a	s	a	s	a		s	a				
  Braccio in due pezzi da 5,5 m Avambraccio 2,45 m Lama dozer anteriore Stabilizzatori posteriori	9,0 m																7,0*	7,0*	7,0*	7,0*	3,3	
	7,5 m																	3,8	5,2*	5,2*	5,2*	5,6
	6,0 m																	2,7	4,6	4,1	4,7*	6,9
	4,5 m																	9,6	9,7*	9,7*	9,7*	7,6
	3,0 m																	5,2	7,1*	7,1*	7,1*	8,0
	1,5 m																	4,6	8,5	7,4	9,1*	8,1
	0,0 m																	4,1	7,9	6,8	10,9*	7,9
	-1,5 m																	3,9	7,6	6,5	11,6*	8,1
	-3,0 m																	3,8	7,6	6,5	11,5*	7,3
-4,5 m																	3,9	7,7	6,6	10,4*	6,4	
  Braccio in due pezzi da 5,5 m Avambraccio 2,6 m Lama dozer anteriore Stabilizzatori posteriori	9,0 m																6,3*	6,3*	6,3*	6,3*	3,7	
	7,5 m																	3,6	4,8*	4,8*	4,8*	5,9
	6,0 m																	5,2*	5,2*	5,2*	5,2*	7,1
	4,5 m																	5,5*	5,5*	5,5*	5,5*	7,1
	3,0 m																	3,5	5,4*	5,1	5,9*	8,1
	1,5 m																	2,6	4,4*	3,9	4,4*	8,1
	0,0 m																	9,2*	9,2*	9,2*	9,2*	8,1
	-1,5 m																	4,7	8,6	7,4	8,9*	8,1
	-3,0 m																	4,2	8,0	6,8	10,7*	8,1
-4,5 m																	3,9	7,7	6,6	11,6*	8,1	
  Braccio in due pezzi da 5,5 m Avambraccio 2,9 m Lama dozer anteriore Stabilizzatori posteriori	9,0 m																5,3*	5,3*	5,3*	5,3*	4,3	
	7,5 m																	4,8*	4,8*	4,8*	4,8*	6,3
	6,0 m																	5,1*	5,1*	5,1*	5,1*	7,4
	4,5 m																	8,1*	8,1*	8,1*	8,1*	8,1
	3,0 m																	5,3	6,4*	6,4*	6,4*	8,1
	1,5 m																	4,8	8,5*	7,5	8,5*	8,4
	0,0 m																	4,2	8,0	6,8	10,7*	8,4
	-1,5 m																	3,9	7,7	6,6	11,6*	8,4
	-3,0 m																	7,0	11,2*	11,2*	11,2*	8,4
-4,5 m																	3,9	7,7	6,6	10,5*	6,6	
  Braccio in due pezzi da 5,5 m Avambraccio industriali 3,2 m Lama dozer anteriore Stabilizzatori posteriori	9,0 m																4,9	5,8*	5,8*	5,8*	5,0	
	7,5 m																	3,8	5,0*	5,0*	5,0*	6,8
	6,0 m																	3,8	5,0*	5,0*	5,0*	7,8
	4,5 m																	5,7	6,2*	6,2*	6,2*	8,5
	3,0 m																	3,7	5,6*	5,4	5,6*	8,8
	1,5 m																	3,4	5,8	5,1	6,6*	8,8
	0,0 m																	3,1	5,5	4,8	7,6*	8,9
	-1,5 m																	4,2	7,9	6,8	11,6*	8,9
	-3,0 m																	4,0	7,8	6,7	11,9*	8,7
-4,5 m																	7,2	15,4*	13,1	15,4*	7,4	
  Braccio in due pezzi da 5,5 m Avambraccio 2,45 m Stabilizzatori anteriore e posteriore	9,0 m																7,0*	7,0*	7,0*	7,0*	3,3	
	7,5 m																	5,5*	5,5*	5,5*	5,5*	5,6
	6,0 m																	5,6	5,7*	5,7*	5,7*	6,9
	4,5 m																	9,7	9,7*	9,7*	9,7*	7,6
	3,0 m																	5,2	7,1*	7,1*	7,1*	8,0
	1,5 m																	4,7	9,1*	7,5	9,1*	8,1
	0,0 m																	4,2	10,3	7,0	10,9*	8,1
	-1,5 m																	3,9	10,0	6,7	11,6*	7,9
	-3,0 m																	7,1	11,5*	11,5*	11,5*	7,3
-4,5 m																	4,0	10,1	6,7	10,4*	6,4	
  Braccio in due pezzi da 5,5 m Avambraccio 2,6 m Stabilizzatori anteriore e posteriore	9,0 m																6,3*	6,3*	6,3*	6,3*	3,7	
	7,5 m																	5,2*	5,2*	5,2*	5,2*	5,9
	6,0 m																	5,5*	5,5*	5,5*	5,5*	7,1
	4,5 m																	9,2*	9,2*	9,2*	9,2*	7,8
	3,0 m																	5,3	6,9*	6,9*	6,9*	8,1
	1,5 m																	4,7	8,9*	7,6	8,9*	8,1
	0,0 m																	4,2	10,4	7,0	10,7*	8,1
	-1,5 m																	4,0	10,1	6,7	11,6*	8,1
	-3,0 m																	7,0	11,2*	11,2*	11,2*	8,0
-4,5 m																	4,0	10,1	6,7	10,5*	6,6	

Nota:

1. Pressione massima di lavoro con Power Boost = 36 MPa
2. I valori sopra indicati sono stati calcolati secondo gli standard ISO 10 567. Essi non devono superare l'87% della capacità idraulica di sollevamento o il 75% del carico di ribaltamento, con la macchina posizionata su terreno piano e solido.
3. Le capacità di carico contrassegnate da un asterisco (*) sono limitate dalla capacità di sollevamento idraulico e non dalla capacità di rovesciamento del carico.

Capacità di sollevamento

All'estremità dell'avambraccio, senza benna e Quick fit. Unità: 1000 kg.

Per ottenere la capacità di sollevamento con benna/Quick fit montati, sottrarre il peso di questi componenti dai seguenti valori.

Contrappeso da 4 500 kg.

	Estremità avambraccio (benna pivotante) correlata al livello del suolo	Distanza dal centro rotazione (s = supporti sollevati/a = supporti abbassati)														Max. m							
		1,5 m		3,0 m		4,5 m		6,0 m		7,5 m		Sbraccio max											
		s	a	s	a	s	a	s	a	s	a	s	a	s	a		s	a					
Braccio in due pezzi da 5,5 m Avambraccio 2,9 m Stabilizzatori anteriore e posteriore	9,0 m																	5,3*	5,3*	5,3*	5,3*	4,3	
	7,5 m																		3,6	4,2*	4,2*	4,2*	6,3
	6,0 m																		2,7	3,9*	3,9*	3,9*	7,4
	4,5 m																						
	3,0 m																						
	1,5 m																						
	0,0 m																						
	-1,5 m																						
	-3,0 m																						
-4,5 m																							
Braccio in due pezzi da 5,5 m Avambraccio industriali 3,2 m Stabilizzatori anteriore e posteriore	9,0 m																						
	7,5 m																						
	6,0 m																						
	4,5 m																						
	3,0 m																						
	1,5 m																						
	0,0 m																						
	-1,5 m																						
	-3,0 m																						
-4,5 m																							
Braccio in due pezzi da 5,5 m Avambraccio 2,45 m Lama dozer posteriori	9,0 m																						
	7,5 m																						
	6,0 m																						
	4,5 m																						
	3,0 m																						
	1,5 m																						
	0,0 m																						
	-1,5 m																						
	-3,0 m																						
-4,5 m																							
Braccio in due pezzi da 5,5 m Avambraccio 2,6 m Lama dozer posteriori	9,0 m																						
	7,5 m																						
	6,0 m																						
	4,5 m																						
	3,0 m																						
	1,5 m																						
	0,0 m																						
	-1,5 m																						
	-3,0 m																						
-4,5 m																							
Braccio in due pezzi da 5,5 m Avambraccio 2,9 m Lama dozer posteriori	9,0 m																						
	7,5 m																						
	6,0 m																						
	4,5 m																						
	3,0 m																						
	1,5 m																						
	0,0 m																						
	-1,5 m																						
	-3,0 m																						
-4,5 m																							
Braccio in due pezzi da 5,5 m Avambraccio industriali 3,2 m Lama dozer posteriori	9,0 m																						
	7,5 m																						
	6,0 m																						
	4,5 m																						
	3,0 m																						
	1,5 m																						
	0,0 m																						
	-1,5 m																						
	-3,0 m																						
-4,5 m																							

Nota: 1. Pressione massima di lavoro con Power Boost = 36 MPa
 2. I valori sopra indicati sono stati calcolati secondo gli standard ISO 10 567. Essi non devono superare l'87% della capacità idraulica di sollevamento o il 75% del carico di ribaltamento, con la macchina posizionata su terreno piano e solido.
 3. Le capacità di carico contrassegnate da un asterisco (*) sono limitate dalla capacità di sollevamento idraulico e non dalla capacità di rovesciamento del carico.

ATTREZZATURE STANDARD

Motore

Motore Volvo diesel 4 tempi, sovralimentato con intercooler aria/aria, raffreddato ad acqua, ad iniezione diretta con controllo elettronico, conforme alla norma Euro IIIA.

Dispositivo di riscaldamento dell'aria

Disinserimento elettrico del motore

Filtro del carburante e separatore dell'acqua

Pompa di rifornimento carburante: 50 l/min con arresto automatico

Radiatore in alluminio

Sistema di comando elettrico/elettronico

Sistema Contronics – per il monitoraggio e la diagnosi computerizzata

Interruttore principale

Sistema di minimo automatico

Aumentatore di potenza „Power boost“

Monitor regolabile

Circuito di prevenzione riavvio motore

Funzione di avvio/arresto di sicurezza

Luci alogene a potenza elevata

– 2 montate sul telaio

– 2 montate sulla cabina

Alternatore, 80 A

Batterie, 2 x 12 V / 140 Ah

Motorino di avviamento, 24 V / 4,8 kW

Sottocarro

Trasmissione a 2 marce più ridotta

Assale anteriore oscillante $\pm 9^\circ$

Freni di servizio a circuito sdoppiato

Alberi di trasmissione privi di manutenzione

Sovrastruttura

Contrappeso, 4 500 kg

Passerella con pianale antiscivolo

Punto di lubrificazione centralizzata per il cuscinetto di rotazione

Attrezzatura per lo scavo

Punti di aggancio per impianti idraulici ausiliari

Punto di lubrificazione centralizzata

Cabina e posto guida

Volvo Care Cab con tettuccio fisso

Riscaldamento

Supporti a smorzamento idraulico della cabina

Sedile dell'operatore e mobiletti dei manipolatori regolabili

Volante regolabile

Leva del blocco di sicurezza idraulico

Manipolatori di comando con 4 interruttori ciascuno

La cabina insonorizzata e adatta a qualsiasi condizione atmosferica include:

- Portabicchieri
- Serrature portiere
- Vetro oscurato & di sicurezza
- Tappetino pavimento
- Avvisatore acustico
- Ampio vano portaoggetti
- Cristallo anteriore a sollevamento con cilindri pneumatici
- Parabrezza inferiore asportabile
- Cintura di sicurezza
- Tergicristallo parabrezza con funzionamento intermittente
- Parasole anteriore, sul tettuccio e posteriore
- Chiave di accensione principale

Impianto idraulico

Impianto idraulico a rilevamento di carico

Cilindri ammortizzati

Tenute anticontaminazione dei cilindri

Filtro di ritorno a piena mandata con intervallo di sostituzione di 2 000 ore

Servoaccumulatori

Ventola di raffreddamento idraulica con controllo termostatico

Valvola anticaduta braccio sollevamento con sensore antiribaltamento

Olio idraulico, ISO VG 46

ATTREZZATURE OPTIONAL

Motore

Riscaldatore a carburante per cabina e motore con timer digitale

Riscaldatore elettrico motore, 240V

Separatore acqua con riscaldatore

Rete anti polvere

Sistema di comando elettrico/elettronico

Dispositivo di allarme durante la marcia

Lampeggiatore rotante

Luci di lavoro supplementari:

– sulla passerella 1 e sul contrappeso 1

– sul braccio 2

– sulla cabina 1

Gunto elettrico centrale

Video camera posteriore

CareTrack per GSM

CareTrack per satellitare

Antifurto

Impianto idraulico

Valvola anticaduta avambraccio

Posizione flottante del braccio di sollevamento

Olio idraulico, ISO VG 32

Olio idraulico, ISO VG 68

Olio idraulico, biodegradabile 32

Olio idraulico, biodegradabile 46

Equipaggiamenti idraulici per:

– Martello/cesoia

– Inclinazione/rotazione benna

– Polipo/Benna mordente

– Attacco rapido

Cabina e posto guida

Volvo Care Cab con tettuccio apribile

Sistema automatico per il riscaldamento e l'aria condizionata

Joystick a controllo proporzionale

Sistema di protezione totale contro la caduta di corpi (FOG)

Struttura protettiva contro la caduta di oggetti sulla cabina (FOPS)

Schermatura antipioviggia, anteriore

Rete di sicurezza del cristallo anteriore

Tergicristallo inferiore

Kit antivandalismo

Portacenere

Accendisigari

Autoradio con lettore cassette

Radio stereo AM/FM con lettore CD e presa MP3;

antenna flessibile compresa

Sedile:

– Sedile in tessuto con riscaldatore

– Sedile in tessuto con riscaldatore e sospensione pneumatica

Sottocarro

Ruote gemellate 10.00-20 / 11.00-20

Ruote singole 18R-19.5 / 600/40-22.5

Ruote di scorta

Anelli protezione sassi

Lama dozer frontale e stabilizzatori posteriori

Lama dozer posteriore

4 stabilizzatori

Supporto per benna mordente

Parafanghi, ant./post.

Cassetta degli attrezzi, lato sinistro/lato destro

Cruise control con velocità ridotta regolabile

Versione alta velocità 20 km/h, 25 km/h, 30 km/h

Assali con larghezza di 2,75 m

Sovrastruttura

Contrappeso, 3 900 kg

Attrezzatura per lo scavo

Bracci

Braccio monoblocco 5,6 m

Braccio in due pezzi 5,6 m

Bilancieri

Avambraccio: 2,45 m, 2,6 m, 2,9 m

Avambracci industriali 3,2 m

Attacco rapido idraulico

S1

Sistema universale

Attrezzi

Benne per attacco diretto e attacco rapido

Benne per uso generale (GP)

Benne per impieghi pesanti

Benne pulizia canali / scartate:

– Porta Martello per attacco diretto, S1 e sistema universale

– Porta polipo

Manutenzione

Kit degli attrezzi



Volvo Construction Equipment è qualcosa di diverso. Le nostre macchine vengono progettate e supportate in modo diverso. Tale differenza deriva da un'eredità ingegneristica di oltre 175 anni. Per prima cosa un'eredità di pensiero nei confronti di coloro che usano le macchine. Su come aiutarli ad essere più sicuri, più comodi, più produttivi. Riguardo all'ambiente che tutti condividiamo. Il risultato di questo pensiero è una crescente gamma di macchine e una rete di supporto globale dedicata ad aiutarvi sempre di più. Gli operatori di tutto il mondo sono orgogliosi di utilizzare Volvo. E noi siamo orgogliosi di ciò che fa di Volvo qualcosa di diverso – **More care. Built in.**



Non tutti i prodotti sono disponibili su tutti i mercati. In linea con la politica di continuo sviluppo dei nostri prodotti ci riserviamo il diritto di modificare specifiche e dettagli costruttivi senza alcun preavviso. Le illustrazioni non si riferiscono necessariamente alla versione standard della macchina.

VOLVO

Volvo Construction Equipment
www.volvo.com

Ref. No. 35 A 100 4437
Printed in Sweden 2008.04-3,0
Volvo, Konz

Italian
EXC