

PELLE HYDRAULIQUE SUR PNEUS VOLVO

# EW210C

19,9 - 22,2 t, 173 hp

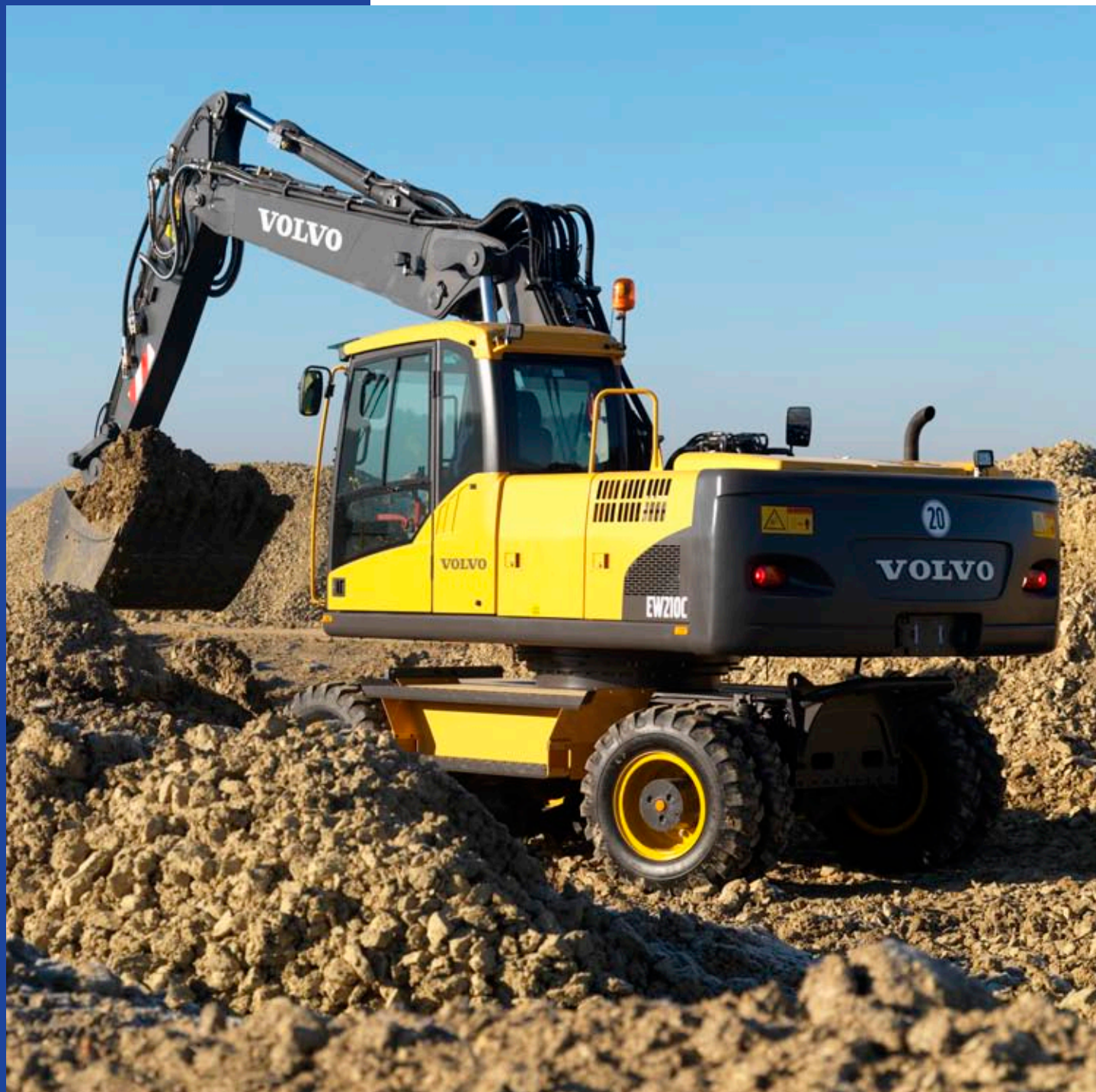

**MORE CARE. BUILT IN.**



# VOLVO - UN PARTENAIRE DE TOUTE CONFIANCE.

Creusez plus, soulevez plus et faites-en plus d'une manière générale avec les plus puissantes des pelles sur pneus Volvo. Tout en bénéficiant de la stabilité qui est habituellement celle d'une pelle sur chenilles. Avec un tel pedigree, la EW210C est en passe de réécrire le livre des records des pelles sur pneus.

Extrêmement mobile. Puissante. Robuste. Economique en carburant. Confortable. La Volvo EW210C est plus qu'une simple machine. Elle est un parc complet à elle seule.

## **Volvo: votre partenaire au double plan mondial et local**

Depuis 1927, Volvo a la réputation de proposer à ses clients des solutions à forte valeur ajoutée. Avec pour valeurs phares la qualité, la sécurité et le souci de préserver l'environnement, les matériels Volvo sont leaders dans les secteurs du BTP et des transports. La gamme étendue de machines de travaux publics proposée est en outre complétée par des bus, des camions et des moteurs pour l'aéronautique et la marine. Premier constructeur mondial de moteurs diesel de 9 à 18 litres, Volvo se distingue par un rapport consommation/efficacité inégalé. Un héritage encore une fois présent dans la série C de pelles hydrauliques. Effectuez une journée de travail dans la cabine d'une pelle Volvo et vous comprendrez pourquoi un tel nombre d'utilisateurs ont choisi ce constructeur comme partenaire privilégié.

## **Une machine qui constitue à elle seule une 'force d'intervention' complète**

D'autres machines peuvent se mettre sur les rangs, mais ce sont les pelles hydrauliques sur pneus Volvo série C qui détiennent sans conteste la palme dans le secteur du BTP, où qu'elles soient utilisées. Alors, comment une pelle hydraulique répond-elle à tous ces critères? Rendez-vous-en compte par vous-même. La EW210C est capable de remplacer à elle seule tout un parc de machines. Creusement de tranchées.

Levage de canalisations lourdes. Pose de délinéateurs en béton. Concassage de matériaux explosés. Mise en place de coffrages de tranchées. Nivellement. Découpage de tabliers de ponts en béton. Enlèvement des débris accumulés sous les ponts lors d'une tempête.

Toute cette puissance et cette capacité reposent sur des ponts renforcés, qui assurent une exceptionnelle stabilité tout en permettant de se déplacer d'un chantier à l'autre à une vitesse pouvant atteindre 30 km/h.

## **Cab puts the operator in command**

La cabine Volvo Care Cab de la EW210C, encore plus spacieuse, est caractérisée par une excellente visibilité, un chauffage efficace, un toit transparent et une colonne de direction réglable. Les commandes particulièrement réactives permettent au conducteur d'ajuster avec précision les débits et pressions hydrauliques sans même avoir à quitter son siège. Les débits peuvent également être contrôlés depuis la cabine.

Mobile, maniable, confortable et flexible, la EW210C a tout ce qu'il faut pour en faire plus. Un plus grand choix d'outils. Un plus grand nombre de travaux. Une meilleure précision. Plus de travail effectué - tout en consommant moins. Ce qui se traduit en fin de journée par ce qui est l'objectif de tout entrepreneur - un gain de rentabilité.





• Puissance et stabilité pour le levage et le transport.

• La cabine offre une visibilité inégalée.

• Les performances d'une pelle jointes à celles d'une machine de manutention.



• Volvo est innovation et qualité.



• Des composants extrêmement robustes contribuent à un maximum de fiabilité et de longévité.



• Moteur Volvo V-ACT "intelligent".

- La robustesse et la mobilité nécessaires pour effectuer le travail de plusieurs machines.
- Débit d'huile et pression hydraulique de l'outil/accessoire réglables sans avoir à quitter la cabine.
- Confort de conduite et visibilité contribuent à augmenter la productivité.
- Le moteur V-ACT a pour caractéristiques un couple élevé à bas régime doublé d'un rapport consommation-efficacité inégalé.

# SEUL VOLVO EST CAPABLE DE PROPOSER UNE CABINE AUSSI PARFAITE.

Pourquoi la nouvelle cabine Care Cab équipant la série Volvo C est-elle aussi spacieuse, confortable et sûre? L'explication est simple. Parce que Volvo sait que le conducteur est ce qui compte en premier.

Nous avons augmenté le volume de la cabine de la EW210C et les surfaces vitrées, nous avons ajouté un toit ouvrant transparent permettant de voir commodément vers le haut et nous avons spécialement étudié la conception du siège et de la colonne de direction pour offrir à chaque conducteur une solution exactement adaptée. Pour vous permettre d'en faire plus – dans les meilleures conditions de confort.

## Le meilleur environnement de travail

Une journée aux commandes de la EW210C et vous ne jurerez plus que par Volvo. La recherche de rendement entre pour beaucoup dans la conception de la cabine Volvo. Il n'est donc pas surprenant que la cabine Care Cab de la EW210C soit remplie de perfectionnements destinés à améliorer la productivité. Le bénéficiaire n'est pas seulement le conducteur; le propriétaire de la machine est tout aussi gagnant. C'est dans la cabine que la productivité et la rentabilité se créent.

Il est encore plus facile pour le conducteur d'être performant – sans même quitter son siège. Les contrôles quotidiens : huile moteur, liquide de refroidissement, huile hydraulique et filtres, s'effectuent commodément par l'intermédiaire d'un écran. Il n'y a plus à grimper sur la machine pour les effectuer. Le système Volvo CareTrack proposé en option permet de connaître la position géographique de la machine, de suivre son utilisation et sa consommation, de savoir quand doit intervenir la prochaine visite d'entretien, et bien plus encore. Grâce à la technologie GPS, le système CareTrack vous fournit à distance, par l'intermédiaire d'un ordinateur, l'information nécessaire. Ce même système protège également votre machine du vol en vous donnant la possibilité de délimiter la zone géographique ou la plage horaire dont elle ne doit pas sortir.

Changer d'accessoire est aussi rapide que pratique. Le conducteur a la possibilité de régler depuis la cabine

le débit et la pression dans le système hydraulique, ce qui représente un appréciable gain de temps lorsqu'il utilise alternativement différents équipements. Le système hydraulique Volvo ne nécessite qu'un minimum d'effort pour actionner les manipulateurs. Et tout se fait en souplesse, qu'il s'agisse de déplacements à grande vitesse ou de travail à vitesse rampante.

## Une visibilité inégalée

Les cabines Volvo sont également réputées pour la visibilité inégalée qu'elles offrent au conducteur. Une visibilité que nous avons encore améliorée en augmentant les surfaces vitrées et en ajoutant un toit ouvrant transparent manœuvré avec un vérin à gaz. La visibilité a été grandement améliorée en déplaçant le moteur d'essuie-glace vers la gauche pour permettre de nettoyer une plus grande surface de pare-brise. La colonne de direction peut basculer en avant et en arrière afin de ne pas gêner la vue vers l'avant.

Une caméra de vision arrière reliée à l'écran de contrôle dans la cabine est proposée en option pour une meilleure sécurité encore. Qu'il s'agisse de creuser, lever ou manutentionner une charge, le conducteur voit exactement ce qu'il fait, ce qui lui permet de travailler en toute confiance et d'atteindre un maximum de productivité.

Une nouvelle suspension avec plate-forme montée sur amortisseur visqueux isole le conducteur des vibrations, ce qui lui permet de travailler plus longtemps sans fatigue.



• Un plus grand espace pour les jambes et les pieds.

- Siège de luxe (option) à suspension pneumatique, réglable en hauteur, en inclinaison et en avancement pour s'adapter au mieux à chaque conducteur.
- Consoles de leviers réglables en hauteur et en avancement.
- Un commutateur d'inversion de marche intégré au levier droit permet un maximum de précision tout en réduisant la fatigue par comparaison avec une pédale.
- Cabine plus large, avec plus d'espace pour les jambes et les pieds.
- Le contrôle journalier des niveaux de liquides et des filtres s'effectue depuis la cabine sur le moniteur électronique.
- De grandes surfaces vitrées procurent une visibilité inégalée.
- Le toit ouvrant transparent permet de voir vers le haut sans aucune gêne (en option).
- La moitié inférieure du pare-brise, amovible, se range facilement dans la porte de la cabine.
- Une caméra de vision arrière proposée en option permet au conducteur de manœuvrer dans de meilleures conditions de sécurité.
- Une nouvelle suspension sur amortisseur visqueux absorbe les secousses et les vibrations.
- 14 bouches d'air assurent une excellente ambiance climatique dans la cabine par tous les temps.



• Colonne de direction inclinable.



• L'ensemble des commandes est à portée de main.



• Visibilité vers le haut grâce au toit transparent.



# LES PERFORMANCES D'UN PARC DE MACHINES – EN UNE SEULE.

Tous les entrepreneurs recherchent la compétitivité, ce qui explique pourquoi Volvo l'intègre sous toutes ses formes dans sa gamme de pelles hydrauliques sur pneus. La EW210C est ainsi capable d'effectuer le travail de plusieurs machines – dans de meilleures conditions de rentabilité.

Avec les nombreuses options proposées: godets, marteaux ou pinces, la EW210C est bien plus qu'une simple pelle. Elle est une force d'intervention à elle seule.

## **Une seule machine, mais de nombreuses solutions**

La Volvo EW210C est un véritable 'porte-outil', conçu pour fournir la puissance et la stabilité nécessaires pour effectuer le travail de plusieurs machines. Avec une grande diversité d'équipements et la capacité d'adapter les débit et pression hydrauliques sans avoir à quitter la cabine, la EW210C est en quelque sorte un parc de machines à elle seule.

Son robuste châssis porteur l'ancre littéralement lorsqu'elle creuse, lève ou effectue un travail de précision. Ses stabilisateurs avec grand empattement et sa lame d'appui à géométrie parallèle permettent à la EW210C de lever des charges aussi lourdes qu'une pelle hydraulique sur chenilles de 24 tonnes. Mais sans creuser d'ornières dans la chaussée ou autres surfaces sensibles.

La polyvalence de la EW210C commence avec sa flèche. La flèche articulée dont il est possible de l'équiper est incroyablement mobile, ce qui permet de travailler dans des espaces restreints ou de creuser en déport. La géométrie de cette flèche rend la EW210C parfaitement appropriée pour une grande diversité de travaux, allant de la maintenance de canalisations en béton à la pose de poteaux. La flèche monobloc standard est pour sa part efficace en creusement et levage.

## **Des outils pour tous types de travaux**

Les performances de la EW210C ne

sont en fait limitées que par les besoins spécifiques à chaque client. Il suffit de l'équiper d'un porte-outil à accouplement rapide et équipements inclinables et rotatifs pour amener ses performances au sommet. Une longue portée et la possibilité de manœuvrer à vitesse réduite en font une excellente machine pour le creusement de fossés.

La souplesse du système hydraulique à détection de charge est précieuse pour le découpage d'asphalte et le nivellement autour d'obstacles. Sa stabilité et sa puissance lui permettent d'exceller dans les travaux de levage et de pose de canalisations, de manutention de matériaux ou de mise en place de délinéateurs en béton. Son puissant système hydraulique est idéal pour entraîner divers équipements tels que marteaux, pinces, débroussailleuses ou autres.

La EW210C peut être facilement équipée de nombreux outils ou accessoires : godets pour le creusement de fossés ou de tranchées, dents ripper, pinces, compacteurs, tarières, tondeuses à gazon, pulvérisateurs – et bien plus encore.

Des équipements encore plus performants du fait que la EW210C est capable de se déplacer à vitesse de 30 km/h. Ainsi, que le travail à effectuer soit cantonné sur un même chantier ou se trouve à l'autre bout de la ville, la EW210C est toujours partante.





• Stabilité et portée pour le creusement de tranchées.

• Puissant système hydraulique.

• Portée et puissance pour le dragage de fossés.



• La capacité de levage et de transport est celle d'une pelle sur chenilles de 24 tonnes.



• La flèche articulée permet de gagner en polyvalence.

- Grâce aux nombreux outils/ accessoires, vous en ferez plus avec une seule machine.
- Aucun risque d'endommager la chaussée ou autres surfaces sensibles.
- Le porte-outil à accouplement rapide permet de changer d'accessoire rapidement et commodément.
- La lame d'appui et les stabilisateurs fournissent un ancrage sûr pour creuser ou lever.
- Des ponts renforcés contribuent à améliorer la stabilité.
- Le même confort à grande vitesse ou lorsque vous avancez au ralenti.

# LA PUISSANCE VOLVO EXPLIQUE LES PERFORMANCES.

Pour saisir réellement les avantages d'une machine bénéficiant de la puissance Volvo, il faut en faire l'expérience pratique. Une journée aux commandes de la EW210C vous en convaincra. Vous le constaterez en creusant une tranchée. Vous le constaterez en positionnant avec précision des canalisations. Vous le constaterez en termes de couple à bas régime de carburant. Plus important encore, sous forme de productivité – et de rentabilité.

## Une extraordinaire puissance

En tant que premier fabricant mondial de moteurs diesel de moyenne puissance, Volvo sait de quoi il retourne. Pour ce qui est de la cylindrée, du couple et du débit hydraulique caractérisant la EW210C, on peut réellement parler de performances tous azimuts.

Qu'est-ce qui fait la compétitivité de la puissance Volvo sur les chantiers? Des composants minutieusement étudiés et parfaitement intégrés à la technologie Volvo permettent de tirer le maximum de chaque mouvement, chaque cycle et chaque journée de travail.

Le système de gestion électronique du moteur est conçu pour optimiser le débit hydraulique en fonction du régime et du besoin de puissance effectif. Le conducteur a le choix entre plusieurs modes de travail pour faire face aux travaux les plus divers. Volvo fournit une puissance totale exactement contrôlée, grâce à laquelle le rendement est

maximum quelle que soit la vitesse.

Le moteur Volvo V-ACT est une conception évoluée, conforme aux normes d'émission Niveau 3/Phase IIIA pour préserver au maximum l'environnement. Vous ferez la meilleure utilisation de chaque goutte de carburant grâce à la formule V-ACT, qui utilise une nouvelle technique d'injection et un nouveau système de traitement de l'air pour une combustion plus propre et une réduction des émissions.

## Système hydraulique puissant

La pompe principale, en outre plus silencieuse, fournit un puissant débit au système hydraulique, ainsi qu'aux fonctions translation et orientation, ce qui se traduit par des réactions rapides et d'excellentes performances – tout spécialement lorsque plusieurs mouvements sont effectués en simultanéité. Le couple plus élevé du moteur de rotation accélère les cycles lorsque le travail s'effectue sur une pente



• Éprouvées sur d'innombrables chantiers.

ou exige une grande précision comme cela est le cas pour le positionnement de charges.

Basée sur le concept Volvo largement éprouvé du moteur de chargeuse sur pneus, mais spécialement adapté aux impératifs spécifiques aux pelles, la EW210C partage un grand nombre de composants avec d'autres équipements Volvo. Ce qui rationalise l'approvisionnement en pièces tout en réduisant les coûts d'exploitation et en augmentant le temps d'utilisation effectif.

Et Volvo va encore plus loin avec les options VCADS Pro et MATRIS, deux outils informatisés pour l'analyse et la gestion de la consommation de carburant, des fonctions de la machine et de leur utilisation. Le système Volvo CareTrack utilise la puissant potentiel de la communication par satellite pour surveiller le fonctionnement de chaque machine – ou de l'ensemble du parc.

## LA POSITION DOMINANTE DE VOLVO EN MATIÈRE DE MOTEURS

En tant que premier constructeur mondial de moteurs diesel de 9 à 18 litres, Volvo possède de une expérience inégalée dans le domaine des systèmes de propulsion qui permettent d'aller de l'avant. Les moteurs Volvo utilisés aussi bien par Volvo Construction Equipment que Volvo Aero, Volvo Buses, Volvo Penta et

Volvo Trucks sont synonymes de productivité et d'économie de carburant. Des moteurs dont les performances ont été optimisées aussi bien sur terre et sur mer que dans le ciel et dans l'espace. La recherche et le développement de pointe sont deux des signes distinctifs de l'ensemble du groupe Volvo

dont les produits sont ainsi toujours à l'avant-garde de la productivité. Alors, quand nous disons que les moteurs Volvo ont largement fait leurs preuves, vous pouvez nous croire sur parole. Et nous faire totalement confiance. C'est cela concrètement la puissance Volvo.







• Simple sélection de mode.



• Débit hydraulique optimisé en fonction des besoins effectifs.



• Accès facilité derrière la cabine.



• Des moteurs conçus pour faire face à une grande diversité de situations.

#### **Moteur V-ACT à couple élevé**

- Système d'injection à haute pression d'une extrême précision.
- Turbocompresseur de plus grande capacité.
- Système innovant de re-circulation des gaz d'échappement.
- Couple élevé à bas régime.
- Economie de carburant inégalée.

#### **Gestion électronique du moteur**

- Des détecteurs transmettent les données en temps réel au système de gestion du moteur.
- Le système optimise la combustion sur la base des données en provenance des détecteurs.
- La puissance disponible est réservée en priorité au système hydraulique.

#### **Système hydraulique harmonieux**

- La puissance hydraulique maximum est adaptée au régime du moteur.
- Le système hydraulique Volvo dirige l'huile là où il y a le plus besoin.

#### **Système de gestion télématique**

- Le système télématique Volvo CareTrack recourt à la communication par satellite pour gérer à distance le parc de machines.
- Localisation géographique, données opérationnelles, codes de défaut, alarmes, etc.
- Diagnostics et historique des machines via les systèmes MATRIS et VCADS Pro.

# GROS-PLAN SUR L'EFFICACITÉ: JAMAIS ON N'A FAIT MIEUX EN MATIÈRE D'INNOVATION.

## PLUS DE SÉCURITÉ

- **La sécurité** est une **valeur fondamentale** chez Volvo, aussi est-elle présente dans chacune de nos machines.
- La nouvelle cabine de sécurité Volvo Care Cab, équipée d'une **structure de protection de l'opérateur** améliorant la sécurité.
- **Caméra de vision arrière en option** pour une meilleure sécurité de conduite.
- Capot moteur plat pour un **maximum de visibilité vers l'arrière**.
- **Marchepied et passerelles en tôle perforée antidérapante** pour éviter de glisser.
- **Marchepied prolongé** robuste et facilement remplaçable.
- **Faible niveau de bruit** à l'intérieur de la cabine tout comme autour de la machine.
- **Commande d'arrêt d'urgence à l'intérieur de la cabine**.
- **Toit ouvrant** permettant de voir les obstacles en hauteur.
- **Un indicateur** permet de contrôler si le porte-outil est verrouillé
- **Moteur économe, à faibles émissions** pour préserver l'environnement.
- **Peinture extérieure sans plomb**.

## PLUS DE SOLUTIONS

- **Système hydraulique auxiliaire** pour l'alimentation de toute une gamme d'équipements:
  - Pinces
  - Godet de talutage
  - Débroussailleuses
  - Compacteurs
  - Pulvérisateurs
  - Marteaux
  - Rotateur
  - Tarières
- **Commande individualisée** des pressions et débits hydrauliques avec un bouton intégré au levier de commande dans la cabine.
- **Marteau/cisaille à commande intégrale** depuis la cabine, y compris régulation de débit et de pression, plus la possibilité de mémoriser un nombre illimité de paramètres programmés.
- **Porte-outil à accouplement rapide Volvo**.
- Le rotateur optionnel permet une rotation à 360 degrés d'une extrême souplesse.
- Une **flèche articulée** optionnelle facilite le travail dans les espaces restreints et contribue à améliorer la visibilité lors des déplacements sur route.





## PLUS DE CONFORT

- **Cabine Volvo Care Cab** encore plus spacieuse, avec commandes individualisables et commutateurs éclairés.
- **De plus grandes surfaces vitrées** contribuent à une visibilité sans égale.
- **La colonne de direction inclinable et ergonomique** ne gêne pas la visibilité.
- **Commutateur pratique d'inversion de marche** intégré au levier droit.
- **Une plate-forme montée sur amortisseur visqueux** isole le conducteur des vibrations.
- **Installation de chauffage et de refroidissement de grande capacité** pour un maximum de confort par tous les temps.

## PLUS DE RENTABILITÉ

- **Moteur Volvo de classe mondiale** avec la plus faible consommation dans toute l'industrie.
- **Nouveau moteur Volvo V-ACT à faibles émissions.**
- **Système hydraulique largement éprouvé:** la puissance optimale là où elle est nécessaire.
- **Puissance harmonisée** avec re-circulation de l'huile et fonctions prioritaires pour accélérer les cycles et en augmenter la productivité.

## PLUS DE QUALITÉ

- **Des stabilisateurs et une lame bulldozer spécialement étudiés** procurent une **large assise** pour un maximum de stabilité.
- **Des ponts renforcés** augmentent la **stabilité et la tenue** dans les contextes de levage et de creusement.
- **Lame d'appui** avec grande surface de contact **pour ne pas endommager la chaussée.**
- **Châssis porteur spécifiquement conçu** pour résister aux **contraintes les plus difficiles.**
- **Flèche et balancier renforcés.**
- **Long empattement** pour une meilleure stabilité et moins de secousses lors des déplacements.

## PLUS DE TEMPS D'UTILISATION EFFECTIF

- **Une passerelle derrière la cabine** permet une totale accessibilité pour l'entretien.
  - **Huile hydraulique longue durée** avec intervalle de vidange de 5 000 heures.
  - **Système de graissage centralisé** avec graisseurs commodément disposés.
  - **Le système CareTrack** pour surveiller le fonctionnement de la machine et détecter les anomalies éventuelles, localiser sa position géographique, générer des codes de défaut, et bien plus encore.
- **Système de refroidissement plus facile à nettoyer.**
  - **L'unité de commande électronique** surveille l'ensemble des fonctions et détecte les anomalies éventuelles.
  - **Filtre à air facilement remplaçable de l'extérieur de la cabine.**
  - **Contrôles quotidiens effectués depuis la cabine** par l'intermédiaire d'un écran.

# LES OPTIONS PERSONNALISÉES VOUS PERMETTENT D'EN FAIRE ENCORE PLUS AVEC VOTRE MACHINE.

Les pelles hydrauliques sur pneus Volvo série C ont la productivité et la rentabilité en quelque sorte 'dans le sang', mais ce n'est pas tout. Volvo propose en effet un large choix d'options, comprenant aussi bien des kits hydrauliques, des éclairages de travail et des sièges conducteur qu'une caméra de vision arrière et un équipement de démarrage par temps froid. Volvo vous offre une meilleure protection, un meilleur confort, une plus grande puissance —et un plus grand nombre d'options.

## Régulation électronique climatique

Un puissant système de chauffage, refroidissement et ventilation à régulation électronique assure au conducteur un total confort quelles que soient les conditions climatiques. Un chauffage à commande manuelle est par ailleurs prévu en standard.

## Système antivol

Pour pouvoir démarrer le moteur, un code de sécurité doit être entré au tableau de bord. Ce code peut être modifié avec l'outil VCADS-Pro. En cas de démarrages répétés, le système peut être programmé de manière qu'il ne soit pas nécessaire de réentrer le code avant qu'un délai déterminé se soit écoulé.

## Structure de protection de cabine

Les structures de protection contre les chutes d'objets FOG et FOPS (Falling Object Guard/Falling Object Protection Structure) permettent de travailler en toute sécurité sur les chantiers de démolition ou dans les carrières par exemple. La partie avant de la grille de protection FOG est relevable par l'intermédiaire de vérins à gaz pour faciliter le nettoyage du pare-brise.

## Porte-outil à verrouillage hydraulique

Augmentez la polyvalence de votre pelle en l'équipant d'un porte-outil à verrouillage hydraulique grâce auquel vous pourrez changer d'outil ou d'accessoire — sans quitter la cabine.

## Une nouvelle solution avec des accessoires inclinables et rotatifs

La possibilité de disposer d'accessoires inclinables et rotatifs procure une polyvalence incroyable, vous permettant de faire tourner de 360° et d'incliner de 40° le godet ou l'accessoire.

## Kits hydrauliques

Tirez le maximum des équipements tels que marteaux, cisailles et accessoires basculants ou rotatifs, grâce à u choix

étendu de kits hydrauliques. Optimisez le débit et la puissance en choisissant la longueur de flèche et de balancier la mieux appropriée. Le choix est proposé entre deux configurations, avec 1 ou 2 pompes, en fonction des besoins effectifs.

## Sièges de conception ergonomique

La gamme de sièges ergonomiques haute performance inclut également des modèles à suspension pneumatique extrêmement confortables.

## Leviers de commande

Les leviers de commande Volvo de type 'joystick' permettent un maximum de fluidité et de performances tout en n'exigeant qu'un minimum d'effort, ce qui permet d'être plus productif. Des leviers de commande avec commutateurs proportionnels sont également proposés.

## Réchauffeur de liquide

Ce réchauffeur à gazole facilite les démarrages par temps froid tout en contribuant au chauffage de la cabine. Les durées de chauffage sont réglables et le système peut être programmé pour démarrer automatiquement au moment souhaité.

## Eclairage de travail, gyrophare

Augmentez la visibilité vers l'arrière en installant des projecteurs halogènes sur le contrepoids et le toit de la cabine, et vers l'avant des deux côtés de la flèche. Un gyrophare jaune contribue pour sa part à rendre la machine plus visible sur le chantier ou lorsqu'elle circule sur le réseau routier public.

## Caméra de vision arrière

L'écran LCD installé dans la cabine rend plus sûres les manoeuvres en marche arrière ou avec rotation de la tourelle, ce qui augmente à la fois la sécurité du conducteur et celle des autres personnes présentes sur le chantier.

## Pneus simples ou jumelés

Choisissez des pneus simples ou jumelés en fonction de la nature du terrain et des conditions rencontrées sur le chantier.





Régulation électronique climatique



Système antivol



Structure de protection de cabine



Porte-outil à verrouillage hydraulique



Une nouvelle solution avec des accessoires inclinables et rotatifs



Kits hydrauliques



Sièges de conception ergonomique



Leviers de commande



Réchauffeur de liquide



Eclairage de travail, gyrophare



Caméra de vision arrière



Pneus simples ou jumelés

# CARACTÉRISTIQUES

## Moteur

La dernière génération de moteurs diesel Volvo utilise la technologie Volvo de combustion avancée (V-ACT) pour réduire les émissions et garantir un maximum de performances et d'économie de carburant.

Ces moteurs, conformes aux normes européennes Phase IIIA, sont équipés d'injecteurs haute pression, d'un turbocompresseur et d'un refroidisseur air-air pour l'air de suralimentation, ainsi que d'un système de gestion électronique conçu pour optimiser les performances.

<b>Moteur</b>	VOLVO D6E EEE3
<b>Puissance nominale à</b>	31,6 tr/s (1 900 tr/min)
<b>brute (SAE J1995)</b>	127 kW (173 ch)
<b>nette (ISO 9249, DIN 6271)</b>	120 kW (163 ch)
<b>Couple maxi. à 1 400 tr/min</b>	730 Nm
<b>Nb. de cylindres</b>	6
<b>Cylindrée</b>	5,7 l
<b>Alésage</b>	98 mm
<b>Course</b>	126 mm

## Système électrique

Système électrique de grande capacité, efficacement protégé. Des connecteurs étanches à double verrouillage garantissent une absence totale de corrosion au niveau des connexions des faisceaux de câbles. Les relais principaux et les électrovalves sont protégés des dommages mécaniques. Interrupteur général en standard.

<b>Tension</b>	24 V
<b>Batteries</b>	2 x 12 V
<b>Capacité de batteries</b>	140 Ah
<b>Alternateur</b>	28 V / 80 A
<b>Puissance d'alternateur</b>	2 240 W

## Cabine

Nouvelle cabine de sécurité VOLVO Care Cab, équipée d'une structure de protection de l'opérateur, avec intérieur spacieux, plus de place pour les jambes et les pieds. Pédale de translation à action unique vers l'avant, couplée à un interrupteur 3 positions (avant - neutre - arrière) sur le joystick droit. Pédale de frein à desserrage par une touche. Système audio avec télécommande.

3 porte-gobelets, 3 prises, consoles de leviers réglables individuellement.

Excellente visibilité panoramique grâce à une surface vitrée maximisée, toit transparent, 2 fenêtres coulissantes avec course longue, volant facile à régler. Le pare-brise avant relevable peut facilement être attaché au plafond et la partie inférieure amovible (en verre) peut être rangée dans la porte latérale. L'éclairage intérieur se compose d'une liseuse et d'un éclairage général avec minuterie. L'air de la cabine, pressurisé et filtré est envoyé par une climatisation à 14 bouches offrant un dégivrage rapide et un chauffage/refroidissement de haute qualité. Suspension mixte visqueuse et à ressort pour isoler l'opérateur des vibrations.

Siège à suspension pneumatique avec réglage en hauteur, du basculement, de l'inclinaison, longitudinal et suspension.

Moniteur LCD couleur de 6,4" réglable et facile à lire qui fournit des informations en temps réel sur les fonctions principales de la machine, permet

également une large variété de réglages pour les accessoires hydrauliques ainsi que l'affichage de la caméra de recul (option).

Niveau sonore :

**Niveau sonore dans la cabine selon la norme ISO 6396** 70 LpA dB(A)

**Niveau sonore extérieur selon la norme ISO 6396** 103 LwA dB(A)

**(Directive 2000/14/EC)**

## Chassis porteur

**Ligne motrice** : Un puissant moteur hydraulique à pistons axiaux à cylindrée variable, monté sur la boîte de vitesses Power-Shift à 2 étages, fournit la force de traction nécessaire aux roues AV et AR, toutes équipées de réducteurs planétaires dans les moyeux.

**Structure** : Châssis caissonné soudé résistant à la torsion.

**Roues** : Simples ou jumelées au choix.

**Pont AV** : Pont robuste type pelle, avec commande automatique ou manuelle du verrouillage du débattement. Angle de débattement  $\pm 9^\circ$  (avec garde-boue  $\pm 7^\circ$ ).

<b>Roues jumelées</b>	10,00-20
<b>Force de traction maxi (nette)</b>	115,4 kN
<b>Vitesse :</b>	
<b>sur route</b>	20,0/25,0/30,0 km/h
<b>en tout-terrain</b>	5,0/6,4/7,4 km/h
<b>lente</b>	3,2 km/h
<b>Rayon de braquage mini</b>	8,15 m

## Freins

**Freins de route** : freins multidisques à commande servohydraulique et autoréglage, desservis par deux circuits séparés.

**Frein de stationnement** : Frein à disque humide dans la boîte de vitesses, serré par ressort et desserré par pression hydraulique.

**Frein de creusement** : Frein de service avec verrouillage mécanique du système de freinage.

**Système de sécurité** : Les deux circuits desservant les freins de route sont fournis avec deux accumulateurs en cas de défaillance du système de freinage.

## Poids total

Machine avec balancier de 2,45 m, porte-outil à accouplement rapide S1 et godet d'une capacité de 630 kg ou 830 l.

**Poids total, avec lame dozer AV et stabilisateurs AR inclus**  
21 160\* kg / 21 860\*\* kg / 21 260\*\*\* kg

**Poids total, avec lame-support AR, sans stabilisateurs**  
19 900\* kg / 20 600\*\* kg / 20 000\*\*\* kg

**Poids total, avec stabilisateurs outriggers AV et AR**  
21 500\* kg / 22 200\*\* kg / 21 600\*\*\* kg

\*Machine avec flèche monobloc de 5,6 m et contrepoids de 4 500 kg (charge par essieu <12 t)

\*\*Machine avec flèche articulée de 5,5 m et contrepoids de 4 500 kg (charge par essieu >12 t)

\*\*\*Machine avec flèche articulée 5,5 m et contrepoids de 3 900 kg (charge par essieu <12 t)

## Capacités de remplissage

<b>Réservoir de carburant</b>	335 l
<b>Système hydraulique, total</b>	330 l
<b>Réservoir hydraulique</b>	165 l
<b>Huile moteur</b>	25 l
<b>Liquide de refroidissement du moteur</b>	27 l
<b>Transmission</b>	2,5 l
<b>Carter de pont :</b>	
<b>Pont AV</b>	9,5 l
<b>Pont AR</b>	14,5 l
<b>Couple conique:</b>	
<b>Frein à disque humide</b>	4 x 2,5 l

## Système hydraulique

Système hydraulique à détection de charge, à centre fermé avec valves compensatrices de pression. Mouvements indépendants de la charge. Système de répartition de débit, combiné à une pompe à haut débit à commande électronique (régulation de puissance). Ce système permet une manoeuvrabilité inégalee et des mouvements rapides pour des performances et une rentabilité optimales

Il inclut les modes de travail suivants :

**Mode stationnement (P)** : Position stationnement, pour une sécurité optimale.

**Mode translation (T)** : Le régime du moteur est asservi à la course de la pédale de translation, pour réduire à la fois la consommation de carburant et le bruit. Par mesure de sécurité, ce mode ne permet pas d'actionner l'outil/accessoire.

**Mode travail (W)** : Plein débit, avec régime du moteur réglable pour utilisation optimale dans des conditions de travail normales.

**Mode utilisateur (C)** : Le conducteur peut choisir le débit d'huile approprié en fonction des conditions rencontrées.

**Surpuissance** : Les forces de creusement et levage augmentent temporairement.

Pompes hydrauliques :

<b>Débit maxi :</b>	
<b>Pompe principale</b>	399 l/min
(Type pompe à pistons axiaux silencieuse)	
<b>Pompe freinage + direction</b>	36,1 l/min
(Type pompe à engrenages silencieuse)	
<b>Servopompe</b>	14,0 l/min
(Type pompe à engrenages silencieuse)	
<b>Ventilateur à commande hydraulique refroidi par huile + pompe servo</b>	46,0 l/min
(Type, pompe à engrenages)	
<b>Pressions maximum :</b>	
<b>Equipements</b>	32,5/36 MPa
<b>Système de translation</b>	36 MPa
<b>Circuit auxiliaire</b>	3,5 MPa

## Slew system

La rotation de la tourelle est commandée par un moteur à pistons axiaux avec réducteur planétaire lubrifié à vie.

Le frein automatique de rotation et le clapet antirebond sont standard.

<b>Vitesse de rotation maxi</b>	9,0 tr/min
<b>Couple de rotation maxi</b>	76,6 kNm

## Dimensions

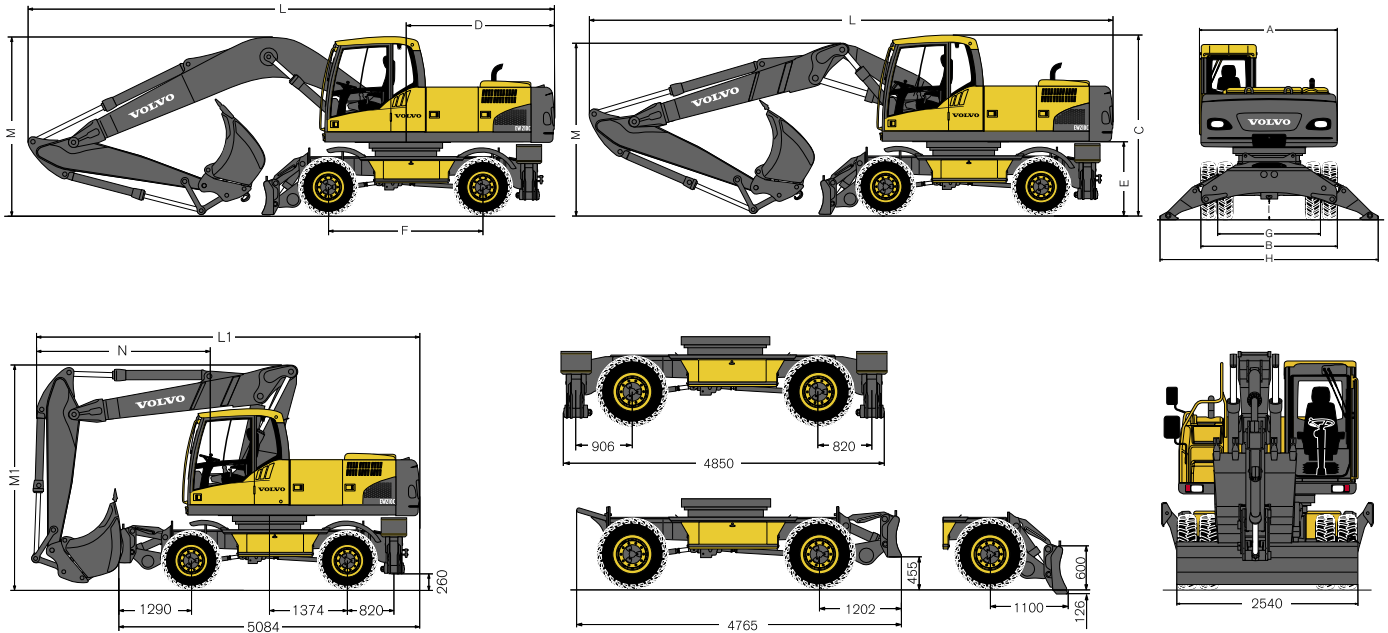

Description	Unité	5,6 m		5,5 m	
		Flèche monobloc		Flèche articulée	
A. Largeur hors tout de la tourelle	mm	2 490		2 490	
B. Largeur hors tout	mm	2 510		2 510	
C. Hauteur hors tout de la cabine	mm	3 170		3 170	
D. Rayon de pivotement arrière	mm	2 650		2 650	
E. Garde au sol du contrepoids	mm	1 290		1 290	
F. Empattement	mm	2 750		2 750	
G. Bande de roulement	mm	1 912		1 912	
H. Largeur au niveau des stabilisateurs abaissés (AV ou AR)	mm	3 995		3 995	
I. Garde au sol	mm	380		380	

Description	Unité	5,6 m Flèche monobloc				5,5 m Flèche articulée			
		2,45 m	2,6 m	2,9 m	3,2 m	2,45 m	2,6 m	2,9 m	3,2 m
L. Longueur hors tout	mm	9 355	9 375	9 370	9 350*	9 280	9 285	9 360	9 135*
M. Hauteur hors tout de la flèche	mm	3 075	3 180	3 450	3 650*	3 035	3 065	3 045	3 480*
L1. Longueur hors tout	mm					6 835	6 720	6 735	6 900*
M1. Hauteur hors tout de la flèche	mm					4 000	4 000	4 000	4 000*
N. Porte-à-faux AV	mm					3 130	3 015	3 030	3 160*

\* balancier benne, sans benne preneuse

## Plages de travail & Forces de creusement

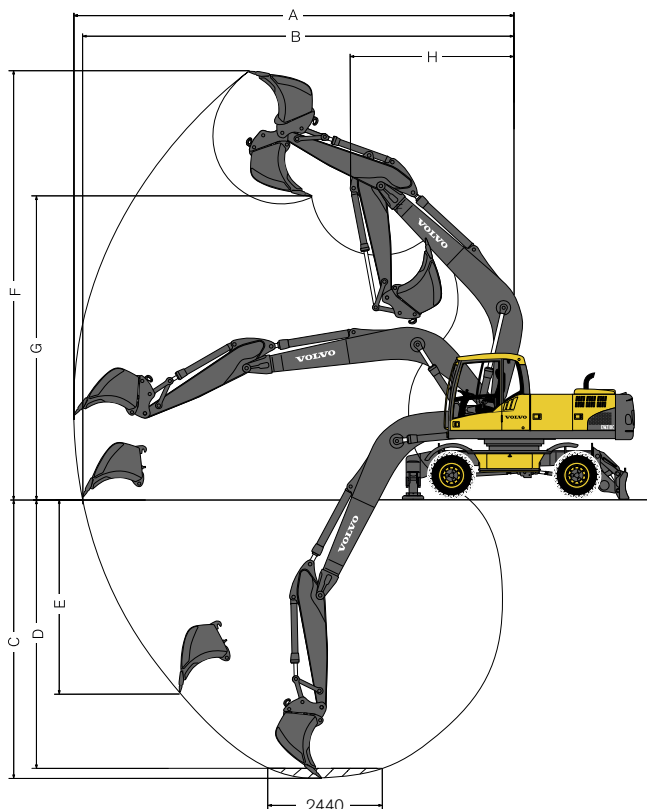

Flèche monobloc 5,6 m et balancier  
2,45 m, 2,6 m et 2,90 m

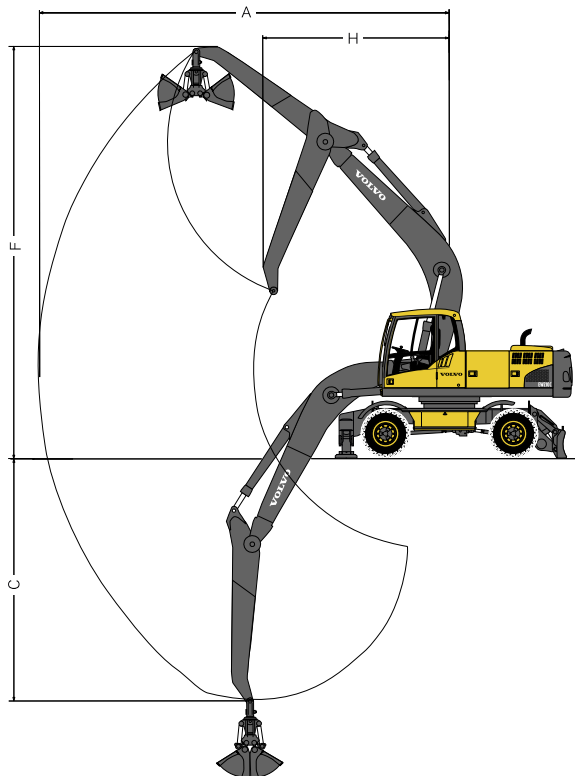

Flèche monobloc 5,6 m et balancier  
de 3,2 m pour pince

Description	Unité	Flèche monobloc			
		2,45 m balancier	2,6 m balancier	2,90 m balancier	3,2 m balancier pour pince
A. Portée maxi en creusement	mm	9 640	9 770	10 050	8 860
B. Portée maxi en creusement au niveau du sol	mm	9 450	9 590	9 870	
C. Profondeur de creusement maxi	mm	6 180	6 330	6 630	5 350
D. Profondeur de creusement maxi (niveau 2 440 mm)	mm	5 970	6 130	6 440	
E. Profondeur de creusement maxi le long d'un mur	mm	4 390	4 530	4 810	
F. Hauteur maxi entre le sol et les dents du godet	mm	9 370	9 440	9 590	8 630
G. Hauteur de déversement maxi	mm	6 570	6 640	6 780	
H. Rayon de pivotement avant mini	mm	3 590	3 580	3 560	4 090
<b>Forces de creusement avec godet à montage direct</b>					
Rayon de godet	mm	1 399	1 399	1 399	
Force de cavage, godet (SAE/ISO)	kN	124,2/142,7	124,2/142,7	124,2/142,7	
Force de pénétration (SAE/ISO)	kN	113,9/117,7	109,6/113,1	101,8/104,8	
Angle de rotation, godet	°	180°	180°	180°	
<b>Volumes de godets maxi autorisés pour montage direct</b>					
Godet universel GP (1,5 t/m³)	l	1 125	1 100	1 050	
Godet universel GP (1,8 t/m³)	l	1 000	975	925	
<b>Volumes de godets maxi autorisés pour montage sur porte-outil</b>					
SQF Godet universel GP (1,5 t/m³)	l	1 025	1 000	950	
SQF Godet universel GP (1,8 t/m³)	l	900	875	825	
UQF Godet universel GP (1,5 t/m³)	l	1000	975	925	
UQF Godet universel GP (1,8 t/m³)	l	900	875	825	

Note: 1. Volume de godet basé sur la norme SAE J296, avec dôme 1:1.  
2. "Les dimensions maxi autorisées" sont indiquées uniquement à titre de référence et ne sont pas obligatoirement disponibles d'usine.



## Plages de travail & Forces de creusement

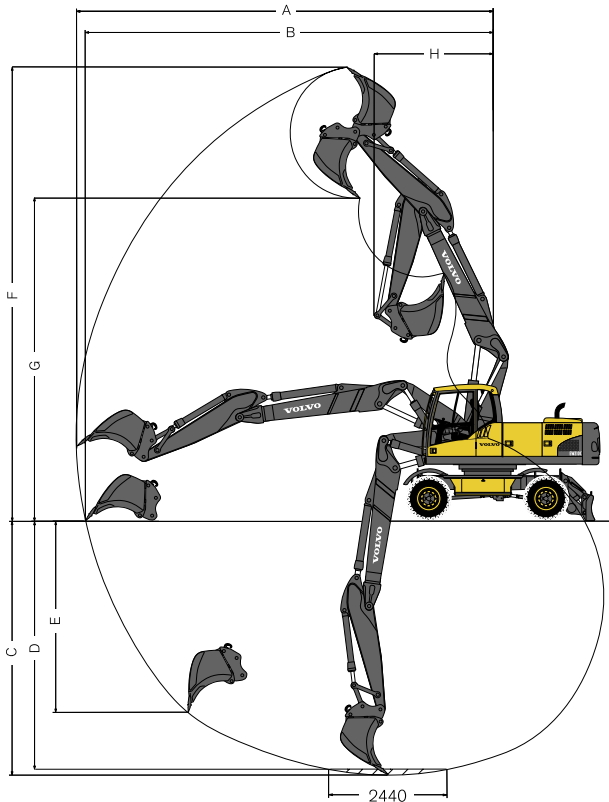

Flèche articulée 5,3 m et balancier  
2,45 m, 2,6 m et 3,0 m

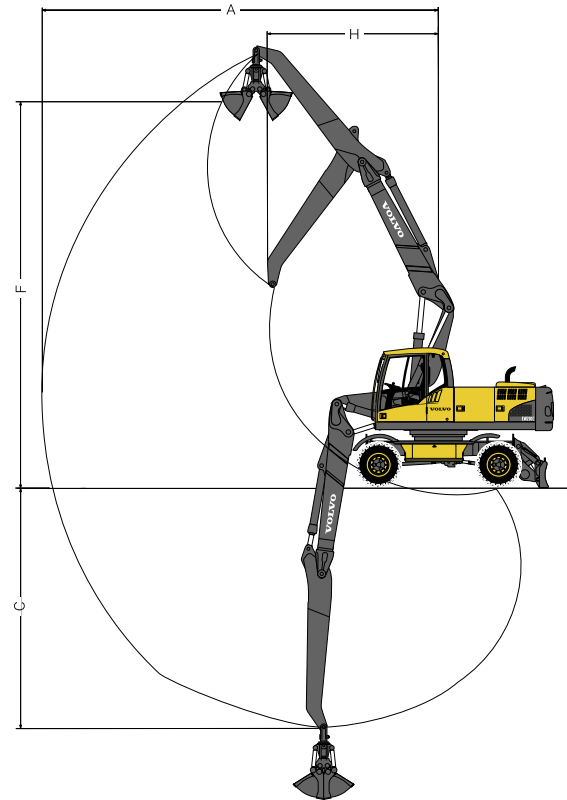

Flèche articulée 5,3 m et balancier  
de 3,2 m pour pince

Description	Unité	Flèche articulée			
		2,45 m balancier	2,6 m balancier	2,90 m balancier	3,2 m balancier pour pince
A. Portée maxi en creusement	mm	9 640	9 780	10 060	8 850
B. Portée maxi en creusement au niveau du sol	mm	9 450	9 590	9 880	
C. Profondeur de creusement maxi	mm	6 050	6 200	6 500	5 240
D. Profondeur de creusement maxi (niveau 2 440 mm)	mm	5 920	6 100	6 405	
E. Profondeur de creusement maxi le long d' un mur	mm	4 580	4 720	5 000	
F. Hauteur maxi entre le sol et les dents du godet	mm	10 670	10 790	11 020	9 870
G. Hauteur de déversement maxi	mm	7 530	7 640	7 870	
H. Rayon de pivotement avant mini	mm	2 630	2 675	2 770	3 590

Forces de creusement avec godet à montage direct					
Rayon de godet		mm	1 399	1 399	1 399
Force de cavage, godet	(SAE/ISO)	kN	124,2/142,7	124,2/142,7	124,2/142,7
Force de pénétration	(SAE/ISO)	kN	113,9/117,7	109,6/113,1	101,8/104,8
Angle de rotation, godet		°	180°	180°	180°

Volumes de godets maxi autorisés pour montage direct					
Godet universel GP (1,5 t/m³)	(contreponds 3 900 kg/4 500 kg)	l	1 000 / 1 100	950 / 1 075	900 / 1 025
Godet universel GP (1,8 t/m³)	(contreponds 3 900 kg/4 500 kg)	l	875 / 975	850 / 950	800 / 900

Volumes de godets maxi autorisés pour montage sur porte-outil					
SQF Godet universel GP (1,5 t/m³)	(contreponds 3 900 kg/4 500 kg)	l	900 / 1 000	875 / 975	825 / 925
SQF Godet universel GP (1,8 t/m³)	(contreponds 3 900 kg/4 500 kg)	l	775 / 900	750 / 875	725 / 825
UQF Godet universel GP (1,5 t/m³)	(contreponds 3 900 kg/4 500 kg)	l	875 / 1 000	850 / 975	800 / 900
UQF Godet universel GP (1,8 t/m³)	(contreponds 3 900 kg/4 500 kg)	l	775 / 875	750 / 850	700 / 800









Note: 1. Volume de godet basé sur la norme SAE J296, avec dôme 1:1.  
2. "Les dimensions maxi autorisées" sont indiquées uniquement à titre de référence et ne sont pas obligatoirement disponibles d'usine.

## Capacité de levage

A l'extrémité du balancier, sans godet ni porte-outil. Unité: 1 000 kg.

Pour obtenir la capacité de levage avec godet et porte-outil, il suffit de soustraire le poids de ces composants des valeurs indiquées ci-après.

Contrepoids de 4 500 kg.

 Dans le sens transversal  Dans le sens longitudinal	Extrémité du balancier (tourillon de godet) par rapport au niveau du sol	Portée, à partir du centre de la machine (u = stabilisateurs relevés/d = stabilisateurs abaissés)																													
		1,5 m		3,0 m		4,5 m		6,0 m		7,5 m		Portée maxi																			
		u	d	u	d	u	d	u	d	u	d	u	d	u	d	u	d	Max.													
 Flèche monobloc de 5,6 m Balancier de 2,45 m Lame dozer avant stabilisateurs arrière	9,0 m																														
	7,5 m																														
	6,0 m								3,7	5,9*	5,5	5,9*					4,1	5,1*	5,1*	5,1*	5,6										
	4,5 m						5,5	7,7*	7,7*	7,7*	3,6	6,0	5,4	6,4*	2,5	4,2	3,7	5,7*	2,4	4,1	3,6	4,6*	7,6								
	3,0 m						4,9	8,9	7,8	9,7*	3,4	5,8	5,1	7,3*	2,4	4,1	3,7	6,2*	2,2	3,7	3,3	4,8*	8,0								
	1,5 m						7,3	8,4	4,5	11,3*	3,1	5,5	4,9	8,1*	2,3	4,0	3,5	6,6*	2,1	3,6	3,2	5,2*	8,1								
	0,0 m						4,3	8,2	7,1	11,8*	3,0	5,4	4,7	8,6*	2,2	3,9	3,5	6,7*	2,1	3,7	3,2	5,9*	7,9								
	-1,5 m				7,8	11,9*	11,9*	11,9*	4,3	8,1	7,0	11,4*	2,9	5,3	4,7	8,4*				2,3	4,1	3,6	6,5*	7,3							
	-3,0 m				8,0	13,7*	13,7*	13,7*	4,4	8,2	7,1	10,0*	3,0	5,4	4,7	7,3*				2,8	5,0	4,4	6,7*	6,4							
-4,5 m								4,6	6,9*	6,9*	6,9*								4,3	6,3*	6,3*	6,3*	4,8								
 Flèche monobloc de 5,6 m Balancier de 2,6 m Lame dozer avant stabilisateurs arrière	9,0 m																														
	7,5 m																														
	6,0 m										3,8	5,7*	5,5	5,7*						3,9	4,7*	4,7*	4,7*	5,8							
	4,5 m										3,8	6,1	5,4	6,3*	2,5	4,2	3,8	5,8*	2,4	4,0	3,5	4,3*	7,8								
	3,0 m								5,6	7,4*	7,4*	7,4*	3,6	6,1	5,4	6,3*	2,5	4,2	3,8	5,8*	2,4	4,0	3,5	4,3*	7,8						
	1,5 m								5,0	9,0	7,8	9,5*	3,4	5,8	5,1	7,2*	2,4	4,1	3,7	6,1*	2,1	3,6	3,2	4,5*	8,1						
	0,0 m								4,6	8,5	7,3	11,2*	3,2	5,6	4,9	8,0*	2,3	4,0	3,5	6,5*	2,0	3,5	3,1	4,8*	8,2						
	-1,5 m								4,4	8,2	7,1	11,8*	3,0	5,4	4,7	8,5*	2,2	3,9	3,5	6,7*	2,0	3,6	3,1	5,5*	8,0						
	-3,0 m				7,8	11,6*	11,6*	11,6*	4,3	8,1	7,1	11,5*	2,9	5,3	4,6	8,4*				2,2	3,9	3,5	6,4*	7,5							
-4,5 m				8,0	14,2*	14,1	14,2*	4,4	8,2	7,1	10,2*	3,0	5,4	4,7	7,5*				2,7	4,8	4,2	6,6*	6,6								
-4,5 m								4,6	7,4*	7,3	7,4*								4,0	6,3*	6,3	6,3*	5,0								
 Flèche monobloc de 5,6 m Balancier de 2,9 m Lame dozer avant stabilisateurs arrière	9,0 m																														
	7,5 m																														
	6,0 m											3,8	5,1*	5,1*	5,1*						3,6	4,1*	4,1*	4,1*	6,2						
	4,5 m											3,7	6,0*	5,4	6,0*	2,5	4,3	3,8	5,6*	2,2	3,8	3,4	3,8*	7,4							
	3,0 m											3,7	6,0*	5,4	6,0*	2,5	4,3	3,8	5,6*	2,2	3,8	3,4	3,8*	8,1							
	1,5 m								5,1	9,1*	7,9	9,1*	3,4	5,9	5,2	7,0*	2,4	4,2	3,7	6,0*	2,0	3,5	3,1	3,9*	8,4						
	0,0 m								4,6	8,5	7,4	10,9*	3,2	5,6	4,9	7,9*	2,3	4,0	3,6	6,4*	1,9	3,4	3,0	4,2*	8,5						
	-1,5 m								4,4	8,2	7,1	11,7*	3,0	5,4	4,7	8,5*	2,2	3,9	3,5	6,7*	1,9	3,4	3,0	4,7*	8,3						
	-3,0 m				7,6*	7,6*	7,6*	7,6*	7,7	11,1*	11,1*	11,1*	4,3	8,1	7,0	11,6*	2,9	5,3	4,6	8,5*	2,2	3,9	3,4	6,5*	7,8						
-4,5 m				12,1*	12,1*	12,1*	12,1*	7,9	15,0*	14,0	15,0*	4,3	8,2	7,1	10,6	2,9	5,3	4,7	7,8*		2,5	4,4	3,9	6,4*	6,9						
-4,5 m								8,2	11,4*	11,4*	11,4*	4,5	8,2*	7,3	8,2*						3,5	6,3	5,5	6,3*	5,5						
 Flèche monobloc de 5,6 m Balancier benne de 3,2 m Lame dozer avant stabilisateurs arrière	9,0 m																														
	7,5 m																														
	6,0 m												4,1	5,4*	5,4*	5,4*	2,8	4,6	4,1	5,4*	2,6	4,3	3,8	5,2*	7,8						
	4,5 m												3,9	6,0*	5,7	6,0*	2,8	4,5	4,1	5,6*	2,3	3,7	3,3	5,1*	8,5						
	3,0 m												5,4	8,9*	8,3	8,9*	3,7	6,1	5,4	6,9*	2,7	4,4	3,9	6,0*	8,8						
	1,5 m												4,9	8,8	7,7	10,8*	3,4	5,8	5,2	7,9*	2,5	4,3	3,8	6,5*	8,9						
	0,0 m												4,6	8,5	7,3	11,9*	3,2	5,6	5,0	8,6*	2,4	4,2	3,7	6,9*	8,7						
	-1,5 m												4,6	8,5	7,3	11,9*	3,2	5,6	5,0	8,6*	2,4	4,2	3,7	6,9*	8,7						
	-3,0 m				7,9	9,7*	9,7*	9,7*	4,5	8,3	7,2	11,9*	3,1	5,5	4,8	8,8*	2,4	4,1	3,6	6,9*	2,1	3,7	3,2	6,1*	8,2						
-4,5 m				10,6*	10,6*	10,6*	10,6*	8,0	15,6*	14,1	15,6*	4,5	8,4	7,2	11,1*	3,1	5,5	4,8	8,2*		2,5	4,2	3,7	6,2*	7,4						
-4,5 m								8,3	12,6*	12,6*	12,6*	4,7	8,5	7,4	9,1*	3,3	5,7	5,0	6,3*		3,2	5,6	4,9	6,1*	6,1						
 Flèche monobloc de 5,6 m Balancier de 2,45 m Stabilisateurs avant et arrière	9,0 m																														
	7,5 m																														
	6,0 m													3,8	5,9*	5,6	5,9*							4,1	5,1*	5,1*	5,1*	5,6			
	4,5 m													3,6	6,4*	5,5	6,4*	2,5	5,2	3,8	5,7*	3,0	4,7*	4,5	4,7*	6,9					
	3,0 m													5,0	9,7*	7,9	9,7*	3,4	7,2	5,2	7,3*	2,4	5,1	3,7	6,2*	2,2	4,6	3,4	4,8*	8,0	
	1,5 m													4,6	10,9	7,5	11,3*	3,2	7,0	5,0	8,1*	2,3	5,0	3,6	6,6*	2,1	4,5	3,3	5,2*	8,1	
	0,0 m													4,4	10,6	7,2	11,8*	3,0	6,8	4,8	8,6*	2,3	4,9	3,6	6,7*	2,1	4,6	3,3	5,9*	7,9	
	-1,5 m													4,4	10,6	7,2	11,4*	3,0	6,7	4,8	8,4*					2,3	5,1	3,7	6,5*	7,3	
	-3,0 m													8,1*	13,7*	13,7*	13,7*	4,4	10,0*	7,3	10,0*	3,0	6,8	4,8	7,3*		2,8	6,2	4,5	6,7*	6,4
-4,5 m													4,7	6,9*	6,9*	6,9*										4,3	6,3*	6,3*	6,3*	4,8	
 Flèche monobloc de 5,6 m Balancier de 2,6 m Stabilisateurs avant et arrière	9,0 m																														
	7,5 m																														
	6,0 m														3,8	5,7*	5,7	5,7*								3,9	4,7*	4,7*	4,7*	5,8	
	4,5 m														3,8	6,3*	5,5	6,3*	2,5	5,2	3,9	5,8*	2,4	4,3*	4,3	4,4*	7,0				
	3,0 m														5,1	9,5*	8,0	9,5*	3,4	7,2*	5,2	7,2*	2,4	5,1	3,8	6,1*	2,1	4,5*	3,3	4,5*	8,1
	1,5 m														4,6	10,9	7,5	11,2*	3,2	7,0	5,0	8,0*	2,3	5,0	3,6	6,5*	2,0	4,4	3,2	4,8*	8,2
	0,0 m														4,4	10,7	7,2	11,8*	3,0	6,8	4,8	8,5*	2,2	4,9	3,6	6,7*	2,1	4,5	3,2	5,5*	8,0
	-1,5 m														4,4	10,6	7,2	11,5*	3,0	6,7	4,8	8,4*					2,2	4,9	3,5	6,4*	7,5
	-3,0 m														8,0	14,2*	14,2*	14,2*	4,4	10,2*	7,3	10,2*	3,0	6,8	4,8	7,5*		2,7	6,0	4,3	6,6*
-4,5 m														4,6	7,4*	7,4*	7,4*										4,0	6,3*	6,3*	6,3*	5,0









- Notes: 1. Pression de service en mode surpuissance = 36 MPa (360 bars).  
 2. Les valeurs ci-dessus sont calculées conformément à la norme ISO 10 567. Elles ne dépassent pas 87 % de la capacité de levage hydraulique ou 75 % de la charge de basculement lorsque la machine se trouve sur un sol stable et horizontal.  
 3. Les charges nominales indiquées par un astérisque (\*) sont plutôt limitées par la capacité hydraulique que par la charge limite d'équilibre statique.

## Capacité de levage

A l'extrémité du balancier, sans godet ni porte-outil. Unité: 1 000 kg.

Pour obtenir la capacité de levage avec godet et porte-outil, il suffit de soustraire le poids de ces composants des valeurs indiquées ci-après.

Contrepoids de 4 500 kg.

 Dans le sens transversal (tourillon de godet)  Dans le sens longitudinal	Extrémité du balancier (tourillon de godet) par rapport au niveau du sol	Portée, à partir du centre de la machine (u = stabilisateurs relevés/d = stabilisateurs abaissés)																Max. m									
		1,5 m		3,0 m		4,5 m		6,0 m		7,5 m		Portée maxi															
		u	d	u	d	u	d	u	d	u	d	u	d	u	d	u	d										
 Flèche monobloc de 5,6 m Balancier de 2,9 m Stabilisateurs avant et arrière	9,0 m																										
	7,5 m																										
	6,0 m																										
	4,5 m																										
	3,0 m																										
	1,5 m																										
	0,0 m																										
	-1,5 m	7,6*	7,6*	7,6*	7,6*	7,8	11,1*	11,1*	11,1*	11,1*	4,3	10,6	7,2	11,6*	3,0	6,7	4,8	8,5*	2,2	4,9	3,5	6,5*	2,1	4,6	3,3	5,7*	7,8
	-3,0 m	12,1*	12,1*	12,1*	12,1*	8,0	15,0*	14,3	15,0*	15,0*	4,4	10,6*	7,2	10,6*	3,0	6,7	4,8	7,8*									
-4,5 m					8,3	11,4*	11,4*	11,4*	11,4*	4,6	8,2*	7,4	8,2*														
 Flèche monobloc de 5,6 m Balancier benne de 3,2 m Stabilisateurs avant et arrière	9,0 m																										
	7,5 m																										
	6,0 m																										
	4,5 m																										
	3,0 m																										
	1,5 m																										
	0,0 m																										
	-1,5 m					8,0	9,7*	9,7*	9,7*	9,7*	4,5	10,8	7,4	11,9*	3,2	6,9	5,0	8,8*	2,4	5,1	3,7	6,9*	2,2	4,5	3,3	6,1*	8,2
	-3,0 m	10,6*	10,6*	10,6*	10,6*	8,1	15,7*	14,4	15,7*	15,7*	4,6	10,8	7,4	11,1*	3,2	6,9	5,0	8,2*									
-4,5 m					8,4	12,6*	12,6*	12,6*	12,6*	4,7	9,1*	7,6	9,1*	3,3	6,3*	5,1	6,3*										
 Flèche monobloc de 5,6 m Balancier de 2,45 m Lame dozer arrière	9,0 m																										
	7,5 m																										
	6,0 m																										
	4,5 m																										
	3,0 m																										
	1,5 m																										
	0,0 m																										
	-1,5 m					7,4	8,2	11,9*	11,9*	11,9*	4,1	4,4	6,9	11,4*	2,8	3,0	4,6	8,4*									
	-3,0 m					7,5	8,3	13,7*	13,7*	13,7*	4,1	4,5	7,0	10,0*	2,8	3,1	4,6	7,3*									
-4,5 m										4,4	4,8	6,9*	6,9*														
 Flèche monobloc de 5,6 m Balancier de 2,6 m Lame dozer arrière	9,0 m																										
	7,5 m																										
	6,0 m																										
	4,5 m																										
	3,0 m																										
	1,5 m																										
	0,0 m																										
	-1,5 m					7,4	8,1	11,6*	11,6*	11,6*	4,1	4,4	6,9	11,5*	2,8	3,0	4,5	8,4*									
	-3,0 m					7,5	8,3	13,8	14,2*	14,2*	4,1	4,5	6,9	10,2*	2,8	3,0	4,6	7,5*									
-4,5 m										4,3	4,7	7,2	7,4*														
 Flèche monobloc de 5,6 m Balancier de 2,9 m Lame dozer arrière	9,0 m																										
	7,5 m																										
	6,0 m																										
	4,5 m																										
	3,0 m																										
	1,5 m																										
	0,0 m																										
	-1,5 m	7,6*	7,6*	7,6*	7,6*	7,3	8,1	11,1*	11,1*	11,1*	4,0	4,4	6,9	11,6*	2,7	3,0	4,5	8,5*	2,0	2,2	3,3	6,4	1,9	2,1	3,2	5,7*	7,8
	-3,0 m	12,1*	12,1*	12,1*	12,1*	7,4	8,2	13,7	15,0*	15,0*	4,1	4,5	6,9	10,6	2,8	3,0	4,6	7,8*									
-4,5 m					7,7	8,5	11,4*	11,4*	11,4*	4,3	4,6	7,1	8,2*														
 Flèche monobloc de 5,6 m Balancier benne de 3,2 m Lame dozer arrière	9,0 m																										
	7,5 m																										
	6,0 m																										
	4,5 m																										
	3,0 m																										
	1,5 m																										
	0,0 m																										
	-1,5 m					7,4	8,2	9,7*	9,7*	9,7*	4,2	4,6	7,1	11,9*	3,0	3,2	4,7	8,8*	2,2	2,4	3,5	6,6	2,0	2,2	3,2	5,8	8,2
	-3,0 m	10,6*	10,6*	10,6*	10,6*	7,6	8,3	13,8	15,7*	15,7*	4,3	4,6	7,1	11,1*	3,0	3,2	4,7	8,2*									
-4,5 m					7,8	8,6	12,6*	12,6*	12,6*	4,4	4,8	7,2	9,1*	3,1	3,3	4,9	6,3*										

Notes: 1. Pression de service en mode surpuissance = 36 MPa (360 bars).

2. Les valeurs ci-dessus sont calculées conformément à la norme ISO 10 567. Elles ne dépassent pas 87 % de la capacité de levage hydraulique ou

75 % de la charge de basculement lorsque la machine se trouve sur un sol stable et horizontal.









3. Les charges nominales indiquées par un astérisque (\*) sont plutôt limitées par la capacité hydraulique que par la charge limite d'équilibre statique.

## Capacité de levage

A l'extrémité du balancier, sans godet ni porte-outil. Unité: 1 000 kg.

Pour obtenir la capacité de levage avec godet et porte-outil, il suffit de soustraire le poids de ces composants des valeurs indiquées ci-après.

Contrepoids de 3 900 kg, charge par essieu <12 t

 Dans le sens transversal  Dans le sens longitudinal	Extrémité du balancier (tourillon de godet) par rapport au niveau du sol	Portée, à partir du centre de la machine (u = stabilisateurs relevés / d = stabilisateurs abaissés)														Max.							
		1,5 m		3,0 m		4,5 m		6,0 m		7,5 m		Portée maxi											
		u	d	u	d	u	d	u	d	u	d	u	d	u	d		u	d	m				
 Flèche articulée de 5,5 m Balancier de 2,45 m Lame dozer avant Stabilisateurs arrière	9,0 m																	7,0*	7,0*	7,0*	7,0*	3,3	
	7,5 m																		3,8	5,2*	5,2*	5,2*	5,6
	6,0 m																		2,7	4,6	4,1	4,7*	6,9
	4,5 m																		2,2	3,8	3,4	4,5*	7,6
	3,0 m																		4,6	8,5	7,4	9,1*	8,0
	1,5 m																		4,1	7,9	6,8	10,9*	8,1
	0,0 m																		3,9	7,6	6,5	11,6*	7,9
	-1,5 m																		3,8	7,6	6,5	11,5*	7,3
 Flèche articulée de 5,5 m Balancier de 2,6 m Lame dozer avant Stabilisateurs arrière	9,0 m																	6,3*	6,3*	6,3*	6,3*	3,7	
	7,5 m																		5,2*	5,2*	5,2*	5,2*	5,9
	6,0 m																		5,5*	5,5*	5,5*	5,5*	7,1
	4,5 m																		9,2*	9,2*	9,2*	9,2*	7,8
	3,0 m																		5,2	6,9*	6,9*	6,9*	8,1
	1,5 m																		4,7	8,6	7,4	8,9*	8,1
	0,0 m																		4,2	8,0	6,8	10,7*	8,2
	-1,5 m																		3,9	7,7	6,6	11,6*	8,0
 Flèche articulée de 5,5 m Balancier de 2,9 m Lame dozer avant Stabilisateurs arrière	9,0 m																	5,3*	5,3*	5,3*	5,3*	4,3	
	7,5 m																		4,8*	4,8*	4,8*	4,8*	6,3
	6,0 m																		5,1*	5,1*	5,1*	5,1*	7,1
	4,5 m																		8,1*	8,1*	8,1*	8,1*	8,4
	3,0 m																		5,3	6,4*	6,4*	6,4*	8,1
	1,5 m																		4,8	8,5*	7,5	8,5*	8,4
	0,0 m																		4,2	8,0	6,9	10,4*	8,5
	-1,5 m																		3,9	7,7	6,6	11,5*	8,3
 Flèche articulée de 5,5 m Balancier de 3,2 m Lame dozer avant Stabilisateurs arrière	9,0 m																	5,4*	5,4*	5,4*	5,4*	5,0	
	7,5 m																		4,8*	4,8*	4,8*	4,8*	6,8
	6,0 m																		5,1*	5,1*	5,1*	5,1*	7,8
	4,5 m																		8,1*	8,1*	8,1*	8,1*	8,4
	3,0 m																		5,3	6,4*	6,4*	6,4*	8,1
	1,5 m																		4,8	8,5*	7,5	8,5*	8,4
	0,0 m																		4,2	8,0	6,9	10,4*	8,5
	-1,5 m																		3,9	7,7	6,6	11,5*	8,3
 Flèche articulée de 5,5 m Balancier de 2,45 m Stabilisateurs avant et arrière	9,0 m																	5,4*	5,4*	5,4*	5,4*	5,0	
	7,5 m																		4,8*	4,8*	4,8*	4,8*	6,8
	6,0 m																		5,1*	5,1*	5,1*	5,1*	7,8
	4,5 m																		8,1*	8,1*	8,1*	8,1*	8,4
	3,0 m																		5,3	6,4*	6,4*	6,4*	8,1
	1,5 m																		4,8	8,5*	7,5	8,5*	8,4
	0,0 m																		4,2	8,0	6,9	10,4*	8,5
	-1,5 m																		3,9	7,7	6,6	11,5*	8,3
 Flèche articulée de 5,5 m Balancier de 2,6 m Stabilisateurs avant et arrière	9,0 m																	5,4*	5,4*	5,4*	5,4*	5,0	
	7,5 m																		4,8*	4,8*	4,8*	4,8*	6,8
	6,0 m																		5,1*	5,1*	5,1*	5,1*	7,8
	4,5 m																		8,1*	8,1*	8,1*	8,1*	8,4
	3,0 m																		5,3	6,4*	6,4*	6,4*	8,1
	1,5 m																		4,8	8,5*	7,5	8,5*	8,4
	0,0 m																		4,2	8,0	6,9	10,4*	8,5
	-1,5 m																		3,9	7,7	6,6	11,5*	8,3









- Notes: 1. Pression de service en mode surpuissance = 36 MPa (360 bars).  
 2. Les valeurs ci-dessus sont calculées conformément à la norme ISO 10 567. Elles ne dépassent pas 87 % de la capacité de levage hydraulique ou 75 % de la charge de basculement lorsque la machine se trouve sur un sol stable et horizontal.  
 3. Les charges nominales indiquées par un astérisque (\*) sont plutôt limitées par la capacité hydraulique que par la charge limite d'équilibre statique.

## Capacité de levage

A l'extrémité du balancier, sans godet ni porte-outil. Unité: 1 000 kg.

Pour obtenir la capacité de levage avec godet et porte-outil, il suffit de soustraire le poids de ces composants des valeurs indiquées ci-après.

Contrepoids de 3 900 kg, charge par essieu <12 t

 Dans le sens transversal (tourillon de godet) par rapport au niveau du sol  Dans le sens longitudinal	Extrémité du balancier (tourillon de godet) par rapport au niveau du sol	Portée, à partir du centre de la machine (u = stabilisateurs relevés / d = stabilisateurs abaissés)														Max. m															
		1,5 m		3,0 m		4,5 m		6,0 m		7,5 m		Portée maxi																			
		u	d	u	d	u	d	u	d	u	d	u	d	u	d																
 Flèche articulée de 5,5 m Balancier de 2,9 m Stabilisateurs avant et arrière	9,0 m																	5,3*	5,3*	5,3*	5,3*	4,3									
	7,5 m							4,8*	4,8*	4,8*	4,8*	3,6	5,2*	5,2*	5,2*					3,3	4,2*	4,2*	4,2*	6,3							
	6,0 m							5,1*	5,1*	5,1*	5,1*	3,6	5,1*	5,1*	5,1*					2,4	3,9*	3,8	3,9*	7,4							
	4,5 m					8,1*	8,1*	8,1*	8,1*	5,4	6,4*	6,4*	6,4*	3,4	5,6*	5,3	5,6*	2,3	5,0	3,6	5,3*	2,0	3,8*	3,2	3,8*	8,1					
	3,0 m								4,8	8,5*	7,7	8,5*	3,2	6,6*	5,0	6,6*	2,2	4,8	3,5	5,7*	1,8	3,8*	2,9	3,8*	8,4						
	1,5 m								4,3	10,4*	7,1	10,4*	2,9	6,6	4,7	7,5*	2,1	4,7	3,4	6,2*	1,7	3,9	2,8	4,0*	8,5						
	0,0 m								4,0	10,1	6,8	11,5*	2,7	6,4	4,5	8,2*	2,0	4,6	3,3	6,5*	1,7	4,0	2,8	4,4*	8,3						
	-1,5 m					7,0	10,7*	10,7*	10,7*	3,9	10,0	6,6	11,6*	2,6	6,3	4,4	8,4*	2,0	4,6	3,2	6,5*	1,9	4,3	3,1	5,2*	7,8					
-3,0 m					7,1	15,7*	13,3	15,7*	3,9	10,0	6,7	10,8*	2,7	6,3	4,4	7,9*					2,2	5,2	3,7	6,4*	6,9						
-4,5 m																															
 Flèche articulée de 5,5 m Balancier benne de 3,2 m Stabilisateurs avant et arrière	9,0 m							5,4*	5,4*	5,4*	5,4*														4,9	5,8*	5,8*	5,8*	5,0		
	7,5 m												3,9	5,0*	5,0*	5,0*										3,1	5,4*	4,6	5,4*	6,8	
	6,0 m												3,9	5,0*	5,0*	5,0*	2,6	5,2*	3,9	5,2*	2,4	4,9	3,7	5,3*	7,8						
	4,5 m								5,7	6,2*	6,2*	6,2*	3,7	5,6*	5,5	5,6*	2,6	5,3	3,9	5,3*	2,1	4,3	3,2	5,1*	8,5						
	3,0 m												3,4	6,6*	5,3	6,6*	2,5	5,1	3,8	5,8*	1,9	4,0	2,9	5,1*	8,8						
	1,5 m												3,2	6,9	5,0	7,6*	2,3	5,0	3,6	6,3*	1,8	3,9	2,8	5,3*	8,9						
	0,0 m								4,2	10,4	7,0	11,6*	3,0	6,7	4,7	8,4*	2,2	4,8	3,5	6,7*	1,8	3,9	2,9	5,7*	8,7						
	-1,5 m								4,1	10,2	6,8	11,9*	2,8	6,5	4,6	8,7*	2,2	4,8	3,4	6,8*	1,9	4,2	3,1	6,1*	8,2						
-3,0 m					7,3	15,4*	13,4	15,4*	4,1	10,2	6,9	11,3*	2,8	6,5	4,6	8,3*					2,2	4,9	3,6	6,2*	7,4						
-4,5 m																															
 Flèche articulée de 5,5 m Balancier de 2,45 m Lame dozer arrière	9,0 m							5,4	5,5*	5,5*	5,5*															7,0*	7,0*	7,0*	7,0*	3,3	
	7,5 m												5,3	5,7	5,7*	5,7*	3,3	3,5	5,1	5,6*						3,6	3,9	5,2*	5,2*	5,6	
	6,0 m												5,3	5,7	5,7*	5,7*	3,3	3,5	5,1	5,6*	2,6	5,2*	3,9	5,2*	2,4	4,9	3,7	5,3*	7,8		
	4,5 m					9,1	9,7*	9,7*	9,7*	4,9	5,3	7,1*	7,1*	3,1	3,4	5,0	6,1*	2,1	2,3	3,4	5,7*	2,0	2,2	3,3	4,5*	7,6					
	3,0 m									4,3	4,7	7,2	9,1*	2,9	3,1	4,7	6,9*	2,0	2,2	3,3	6,0*	1,8	2,0	3,0	4,6*	8,0					
	1,5 m									3,9	4,2	6,7	10,9*	2,7	2,9	4,4	7,8*	1,9	2,1	3,2	6,2	1,7	1,9	2,9	4,9*	8,1					
	0,0 m								3,6	4,0	6,4	11,6*	2,5	2,7	4,3	8,4*	1,8	2,0	3,1	6,1	1,7	1,9	2,9	5,5*	7,9						
	-1,5 m					6,6	7,3	11,5*	11,5*	3,6	4,0	6,3	11,5*	2,4	2,7	4,2	8,4*					1,9	2,1	3,2	6,3	7,3					
-3,0 m									3,7	4,0	6,4	10,4*	2,5	2,7	4,3	7,5*					2,3	2,5	3,9	6,8*	6,4						
-4,5 m																															
 Flèche articulée de 5,5 m Balancier de 2,6 m Lame dozer arrière	9,0 m																									6,3*	6,3*	6,3*	6,3*	3,7	
	7,5 m								5,2*	5,2*	5,2*	5,2*															3,4	3,7	4,8*	4,8*	5,9
	6,0 m									5,3	5,5*	5,5*	5,5*	3,3	3,6	5,1	5,4*									2,4	2,6	3,9	4,4*	7,1	
	4,5 m					9,2*	9,2*	9,2*	9,2*	5,0	5,4	6,9*	6,9*	3,2	3,4	5,0	5,9*	2,1	2,3	3,4	5,6*	2,0	2,1	3,2	4,2*	7,8					
	3,0 m									4,4	4,8	7,3	8,9*	2,9	3,2	4,7	6,8*	2,0	2,2	3,3	5,9*	1,7	1,9	2,9	4,3*	8,1					
	1,5 m									3,9	4,3	6,7	10,7*	2,7	2,9	4,4	7,7*	1,9	2,1	3,2	6,2	1,6	1,8	2,8	4,6*	8,2					
	0,0 m								3,6	4,0	6,4	11,6*	2,5	2,7	4,3	8,3*	1,8	2,0	3,1	6,1	1,7	1,8	2,8	5,1*	8,0						
	-1,5 m					6,5	7,3	11,2*	11,2*	3,6	3,9	6,3	11,5*	2,4	2,7	4,2	8,4*					1,8	2,0	3,1	6,0*	7,5					
-3,0 m									3,6	4,0	6,4	10,5*	2,5	2,7	4,2	7,7*					2,2	2,4	3,8	6,6*	6,6						
-4,5 m																															
 Flèche articulée de 5,5 m Balancier de 2,9 m Lame dozer arrière	9,0 m																										5,3*	5,3*	5,3*	5,3*	4,3
	7,5 m								4,8*	4,8*	4,8*	4,8*	3,4	3,6	5,2	5,2*											3,1	3,3	4,2*	4,2*	6,3
	6,0 m								5,1*	5,1*	5,1*	5,1*	3,4	3,6	5,1*	5,1*										2,3	2,5	3,6	3,9*	7,4	
	4,5 m					8,1*	8,1*	8,1*	8,1*	5,1	5,5	6,4*	6,4*	3,2	3,5	5,0	5,6*	2,2	2,4	3,5	5,3*	1,9	2,0	3,0	3,8*	8,1					
	3,0 m									4,5	4,9	7,4	8,5*	3,0	3,2	4,8	6,6*	2,1	2,2	3,4	5,7*	1,7	1,8	2,8	3,8*	8,4					
	1,5 m									4,0	4,3	6,8	10,4*	2,7	2,9	4,5	7,5*	1,9	2,1	3,2	6,2*	1,6	1,7	2,7	4,0*	8,5					
	0,0 m								3,7	4,0	6,4	11,5*	2,5	2,8	4,3	8,2*	1,8	2,0	3,1	6,1	1,6	1,7	3,7	4,4*	8,3						
	-1,5 m					6,5	7,2	10,7*	10,7*	3,6	3,9	6,3	11,6*	2,4	2,7	4,2	8,4*	1,8	2,0	3,1	6,1	1,7	1,9	2,9	5,2*	7,8					
-3,0 m					6,6	7,4	12,7	15,7*	3,6	4,0	6,4	10,8*	2,4	2,7	4,2	7,9*					2,0	2,2	3,5	6,4*	6,9						
-4,5 m																															
 Flèche articulée de 5,5 m Balancier benne de 3,2 m Lame dozer arrière	9,0 m																										4,6	5,0	5,8*	5,8*	5,0
	7,5 m													3,7	3,9	5,0*	5,0*										2,9	3,1	4,4	5,4*	6,8
	6,0 m													3,6	3,9	5,0*	5,0*	2,5	2,6	3,8	5,2*	2,3	2,4	3,5	5,3*	7,8					
	4,5 m									5,4	5,8	6,2*	6,2*	3,5	3,7	5,3	5,6*	2,4	2,6	3,7	5,3*	1,9	2,1	3,0	5,1*	8,5					
	3,0 m													3,2	3,5	5,0	6,6*	2,3	2,5	3,6	5,8*	1,7	1,9	2,8	5,1	8,8					
	1,5 m													3,0	3,2	4,7	7,6*	2,2	2,3	3,5	6,3*	1,7	1,8	2,7	5,0	8,9					
	0,0 m									3,9	4,3	6,7	11,6*	2,7	3,0	4,5	8,4*	2,1	2,2	3,3	6,3	1,7	1,8	2,7	5,1	8,7					
	-1,5 m									3,8	4,1	6,5	11,9*	2,6	2,9	4,4	8,7*	2,0	2,2	3,3	6,3	1,8	1,9	2,9	5,5	8,2					
-3,0 m					6,7	7,5	12,8	15,4*	3,8	4,2	6,5	11,3*	2,6	2,9	4,4	8,3*					2,1	2,3	3,4	6,2*	7,4						
-4,5 m																															

Notes: 1. Pression de service en mode surpuissance = 36 MPa (360 bars).

2. Les valeurs ci-dessus sont calculées conformément à la norme ISO 10 567. Elles ne dépassent pas 87 % de la capacité de levage hydraulique ou 75 % de la charge de basculement lorsque la machine se trouve sur un sol stable et horizontal.









3. Les charges nominales indiquées par un astérisque (\*) sont plutôt limitées par la capacité hydraulique que par la charge limite d'équilibre statique.

## Capacité de levage

A l'extrémité du balancier, sans godet ni porte-outil. Unité: 1 000 kg.

Pour obtenir la capacité de levage avec godet et porte-outil, il suffit de soustraire le poids de ces composants des valeurs indiquées ci-après.

Contrepoids de 4 500 kg.

 Dans le sens transversal  Dans le sens longitudinal	Extrémité du balancier (tourillon de godet) par rapport au niveau du sol	Portée, à partir du centre de la machine (u = stabilisateurs relevés / d = stabilisateurs abaissés)														Max. m																			
		1,5 m		3,0 m		4,5 m		6,0 m		7,5 m		Portée maxi																							
		u	d	u	d	u	d	u	d	u	d	u	d	u	d		u	d																	
 Flèche articulée de 5,5 m Balancier de 2,45 m lame dozer avant stabilisateurs arrière	9,0 m																	7,0*	7,0*	7,0*	7,0*	3,3													
	7,5 m							5,5*	5,5*	5,5*	5,5*								4,1	5,2*	5,2*	5,2*	5,6												
	6,0 m							5,7*	5,7*	5,7*	5,7*	3,8	5,6*	5,6*	5,6*				2,9	4,7*	4,4	4,7*	6,9												
	4,5 m				9,7*	9,7*	9,7*	9,7*	5,6	7,1*	7,1*	7,1*	3,6	6,1*	5,4	6,1*	2,5	4,3	3,8	5,7*	2,4	4,1	3,7	4,5*	7,6										
	3,0 m								5,0	9,1	7,9	9,1*	3,4	5,9	5,2	6,9*	2,4	4,2	3,7	6,0*	2,1	3,7	3,3	4,6*	8,0										
	1,5 m								4,5	8,5	7,3	10,9*	3,1	5,6	4,9	7,8*	2,3	4,0	3,6	6,4*	2,0	3,6	3,2	4,9*	8,1										
	0,0 m								4,3	8,2	7,1	11,6*	3,0	5,4	4,7	8,4*	2,2	3,9	3,5	6,6*	2,1	3,7	3,2	5,5*	7,9										
-1,5 m				7,7	11,5*	11,5*	11,5*	4,3	8,2	7,0	11,5*	2,9	5,3	4,7	8,4*					2,3	4,1	3,6	6,5*	7,3											
-3,0 m								4,3	8,3	7,1	10,4*	3,0	5,4	4,7	7,5*					2,8	5,0	4,4	6,8*	6,4											
-4,5 m																																			
 Flèche articulée de 5,5 m Balancier de 2,6 m lame dozer avant stabilisateurs arrière	9,0 m																								6,3*	6,3*	6,3*	6,3*	3,7						
	7,5 m								5,2*	5,2*	5,2*	5,2*														3,9	4,8*	4,8*	4,8*	5,9					
	6,0 m								5,5*	5,5*	5,5*	5,5*	3,8	5,4*	5,4*	5,4*										2,8	4,4*	4,2	4,4*	7,1					
	4,5 m				9,2*	9,2*	9,2*	9,2*	5,6	6,9*	6,9*	6,9*	3,6	5,9*	5,4	5,9*	2,5	4,3	3,8	5,6*	2,3	4,0	3,5	4,2*	7,8										
	3,0 m								5,1	8,9*	7,9	8,9*	3,4	5,9	5,2	6,8*	2,4	4,2	3,7	5,9*	2,1	3,6	3,2	4,3*	8,1										
	1,5 m								4,6	8,5	7,4	10,7*	3,1	5,6	4,9	7,7*	2,3	4,0	3,6	6,3*	2,0	3,6	3,1	4,6*	8,2										
	0,0 m								4,3	8,2	7,1	11,6*	3,0	5,4	4,7	8,3*	2,2	3,9	3,5	6,6*	2,0	3,6	3,2	5,1*	8,0										
-1,5 m				7,7	11,2*	11,2*	11,2*	4,3	8,2	7,0	11,5*	2,9	5,3	4,6	8,4*					2,2	3,9	3,5	6,0*	7,5											
-3,0 m								4,3	8,2	7,1	10,5*	2,9	5,4	4,7	7,7*					2,6	4,8	4,2	6,7*	6,6											
-4,5 m																																			
 Flèche articulée de 5,5 m Balancier de 2,9 m lame dozer avant stabilisateurs arrière	9,0 m																													5,3*	5,3*	5,3*	5,3*	4,3	
	7,5 m								4,8*	4,8*	4,8*	4,8*	3,8	5,2*	5,2*	5,2*											3,5	4,2*	4,2*	4,2*	6,3				
	6,0 m								5,1*	5,1*	5,1*	5,1*	3,8	5,1*	5,1*	5,1*											2,6	3,9*	3,9*	3,9*	7,4				
	4,5 m				8,1*	8,1*	8,1*	8,1*	5,7	6,4*	6,4*	6,4*	3,7	5,6*	5,5	5,6*	2,5	4,3	3,8	5,3*	2,2	3,8*	3,4	3,8*	8,1										
	3,0 m								5,2	8,5*	8,1	8,5*	3,4	5,9	5,2	6,6*	2,4	4,2	3,7	5,7*	2,0	3,5	3,1	3,8*	8,4										
	1,5 m								4,6	8,6	7,5	10,4*	3,2	5,6	4,9	7,5*	2,3	4,1	3,6	6,2*	1,9	3,4	3,0	4,0*	8,5										
	0,0 m								4,3	8,3	7,1	11,5*	3,0	5,4	4,7	8,2*	2,2	4,0	3,5	6,5*	1,9	3,4	3,0	4,4*	8,3										
-1,5 m				7,6	10,7*	10,7*	10,7*	4,2	8,2	7,0	11,6*	2,9	5,3	4,6	8,4*	2,2	3,9	3,4	6,5*	2,1	3,7	3,3	5,2*	7,8											
-3,0 m				7,8	15,7*	13,9	15,7*	4,3	8,2	7,0	10,8*	2,9	5,3	4,7	7,9*					2,4	4,4	3,9	6,4*	6,9											
-4,5 m																																			
 Flèche articulée de 5,5 m Balancier benne de 3,2 m lame dozer avant stabilisateurs arrière	9,0 m								5,4*	5,4*	5,4*	5,4*																		5,2	5,8*	5,8*	5,8*	5,0	
	7,5 m												4,1	5,0*	5,0*	5,0*											3,3	5,4	4,8	5,4*	6,8				
	6,0 m												4,1	5,0*	5,0*	5,0*	2,8	4,6	4,1	5,2*	2,6	4,3	3,8	5,3*	7,8										
	4,5 m								6,1	6,2*	6,2*	6,2*	4,0	5,6*	5,6*	5,6*	2,8	4,6	4,1	5,3*	2,2	3,7	3,3	5,1*	8,5										
	3,0 m								3,7	6,2	5,5	6,6*	3,7	6,2	5,5	6,6*	2,7	4,5	4,0	5,8*	2,0	3,5	3,1	5,1*	8,8										
	1,5 m								3,4	5,9	5,2	7,6*	3,4	5,9	5,2	7,6*	2,5	4,3	3,8	6,3*	2,0	3,4	3,0	5,3*	8,9										
	0,0 m								4,6	8,5	7,4	11,6*	3,2	5,7	5,0	8,4*	2,4	4,2	3,7	6,7*	2,0	3,4	3,0	5,6*	8,7										
-1,5 m								4,4	8,4	7,2	11,9*	3,1	5,5	4,8	8,7*	2,4	4,1	3,6	6,8*	2,1	3,7	3,2	6,1*	8,2											
-3,0 m				7,9	15,4*	14,1	15,4*	4,5	8,4	7,2	11,3*	3,1	5,5	4,8	8,3*					2,4	4,2	3,7	6,2*	7,4											
-4,5 m																																			
 Flèche articulée de 5,5 m Balancier de 2,45 m Stabilisateurs avant et arrière	9,0 m																														7,0*	7,0*	7,0*	7,0*	3,3
	7,5 m								5,5*	5,5*	5,5*	5,5*															4,1	5,2*	5,2*	5,2*	5,6				
	6,0 m								5,7*	5,7*	5,7*	5,7*	3,8	5,6*	5,6*	5,6*										3,0	4,7*	4,5	4,7*	6,9					
	4,5 m				9,7*	9,7*	9,7*	9,7*	5,6	7,1*	7,1*	7,1*	3,6	6,1*	5,5	6,1*	2,5	5,3	3,9	5,7*	2,4	4,5*	3,7	4,5*	7,6										
	3,0 m								5,1	9,1*	8,1	9,1*	3,4	6,9*	5,3	6,9*	2,4	5,2	3,8	6,0*	2,2	4,6*	3,4	4,6*	8,0										
	1,5 m								4,6	10,9*	7,5	10,9*	3,2	7,0	5,0	7,8*	2,3	5,0	3,6	6,4*	2,1	4,5	3,3	4,9*	8,1										
	0,0 m								4,4	10,7	7,2	11,6*	3,0	6,8	4,8	8,4*	2,2	4,9	3,6	6,6*	2,1	4,6	3,3	5,5*	7,9										
-1,5 m				7,8	11,5*	11,5*	11,5*	4,3	10,7	7,2	11,5*	2,9	6,8	4,8	8,4*					2,3	5,1	3,7	6,5*	7,3											
-3,0 m								4,4	10,4	7,3	10,4*	3,0	6,8	4,8	7,5*					2,8	6,3	4,5	6,8*	6,4											
-4,5 m																																			
 Flèche articulée de 5,5 m Balancier de 2,6 m Stabilisateurs avant et arrière	9,0 m																														6,3*	6,3*	6,3*	6,3*	3,7
	7,5 m								5,2*	5,2*	5,2*	5,2*															3,9	4,8*	4,8*	4,8*	5,9				
	6,0 m								5,5*	5,5*	5,5*	5,5*	3,8	5,4*	5,4*	5,4*											2,8	4,4*	4,3	4,4*	7,1				
	4,5 m				9,2*	9,2*	9,2*	9,2*	5,7	6,9*	6,9*	6,9*	3,7	5,9*	5,6	5,9*	2,5	5,3	3,9	5,6*	2,4	4,2*	3,6	4,2*	7,8										
	3,0 m								5,1	8,9*	8,1	8,9*	3,4	6,8*	5,3	6,8*	2,4	5,2	3,8	5,9*	2,1	4,3*	3,3	4,3*	8,1										
	1,5 m								4,6	10,7*	7,5	10,7*	3,2	7,0	5,0	7,7*	2,3	5,0	3,6	6,3*	2,0	4,4	3,2	4,6*	8,2										
	0,0 m								4,4	10,7	7,3	11,6*	3,0	6,8	4,8	8,3*	2,2	4,9	3,6	6,6*	2,0	4,5	3,2	5,1*	8,0										
-1,5 m				7,8	11,2*	11,2*	11,2*	4,3	10,7	7,2	11,5*	2,9	6,8	4,8	8,4*					2,2	4,9	3,5	6,0*	7,5											
-3,0 m								4,4	10,5*	7,3	10,5*	3,0	6,8	4,8	7,7*					2,7	6,0	4,3	6,7*	6,6											
-4,5 m																																			

Notes: 1. Pression de service en mode surpuissance = 36 MPa (360 bars).

2. Les valeurs ci-dessus sont calculées conformément à la norme ISO 10 567. Elles ne dépassent pas 87 % de la capacité de levage hydraulique ou 75 % de la charge de basculement lorsque la machine se trouve sur un sol stable et horizontal.









3. Les charges nominales indiquées par un astérisque (\*) sont plutôt limitées par la capacité hydraulique que par la charge limite d'équilibre statique.

## Capacité de levage

A l'extrémité du balancier, sans godet ni porte-outil. Unité: 1 000 kg.

Pour obtenir la capacité de levage avec godet et porte-outil, il suffit de soustraire le poids de ces composants des valeurs indiquées ci-après.

Contrepoids de 4 500 kg.

 Dans le sens transversal (tourillon de godet)  Dans le sens longitudinal	Extrémité du balancier (tourillon de godet) par rapport au niveau du sol	Portée, à partir du centre de la machine (u = stabilisateurs relevés/d = stabilisateurs abaissés)														Max. m															
		1,5 m		3,0 m		4,5 m		6,0 m		7,5 m		Portée maxi																			
		u	d	u	d	u	d	u	d	u	d	u	d	u	d																
 Flèche articulée de 5,5 m Balancier de 2,9 m Stabilisateurs avant et arrière	9,0 m																	5,3*	5,3*	5,3*	5,3*	4,3									
	7,5 m							4,8*	4,8*	4,8*	4,8*	3,9	5,2*	5,2*	5,2*									3,6	4,2*	4,2*	4,2*	6,3			
	6,0 m							5,1*	5,1*	5,1*	5,1*	3,9	5,1*	5,1*	5,1*											2,7	3,9*	3,9*	3,9*	7,4	
	4,5 m																														
	3,0 m																														
	1,5 m																														
	0,0 m																														
	-1,5 m																														
-3,0 m																															
-4,5 m																															
 Flèche articulée de 5,5 m benne de 3,2 m Stabilisateurs avant et arrière	9,0 m							5,4*	5,4*	5,4*	5,4*																				
	7,5 m																														
	6,0 m																														
	4,5 m																														
	3,0 m																														
	1,5 m																														
	0,0 m																														
	-1,5 m																														
-3,0 m																															
-4,5 m																															
 Flèche articulée de 5,5 m Balancier de 2,45 m lame dozer arrière	9,0 m																														
	7,5 m																														
	6,0 m																														
	4,5 m																														
	3,0 m																														
	1,5 m																														
	0,0 m																														
	-1,5 m																														
-3,0 m																															
-4,5 m																															
 Flèche articulée de 5,5 m Balancier de 2,6 m lame dozer arrière	9,0 m																														
	7,5 m																														
	6,0 m																														
	4,5 m																														
	3,0 m																														
	1,5 m																														
	0,0 m																														
	-1,5 m																														
-3,0 m																															
-4,5 m																															
 Flèche articulée de 5,5 m Balancier de 2,9 m lame dozer arrière	9,0 m																														
	7,5 m																														
	6,0 m																														
	4,5 m																														
	3,0 m																														
	1,5 m																														
	0,0 m																														
	-1,5 m																														
-3,0 m																															
-4,5 m																															
 Flèche articulée de 5,5 m Balancier benne de 3,2 m lame dozer arrière	9,0 m																														
	7,5 m																														
	6,0 m																														
	4,5 m																														
	3,0 m																														
	1,5 m																														
	0,0 m																														
	-1,5 m																														
-3,0 m																															
-4,5 m																															

Notes: 1. Pression de service en mode surpuissance = 36 MPa (360 bars).

2. Les valeurs ci-dessus sont calculées conformément à la norme ISO 10 567. Elles ne dépassent pas 87 % de la capacité de levage hydraulique ou

75 % de la charge de basculement lorsque la machine se trouve sur un sol stable et horizontal.

3. Les charges nominales indiquées par un astérisque (\*) sont plutôt limitées par la capacité hydraulique que par la charge limite d'équilibre statique.

## EQUIPEMENTS STANDARD

### Moteur

Turbodiesel Volvo 4 temps refroidi par eau, à injection directe, avec refroidisseur d'air de suralimentation, conforme aux normes UE phase IIIA  
Préchauffage électrique de l'air d'admission  
Arrêt du moteur par commande électrique  
Filtre à carburant et séparateur d'eau  
Pompe de remplissage de carburant: 50 l/min avec arrêt automatique  
Radiateur à noyau aluminium

### Système de commande électrique/électronique

Contronics – système de surveillance et de diagnostic informatisé  
Interrupteur général  
Système de retour automatique au ralenti  
Surpuissance temporaire par pression sur une touche  
Ecran réglable  
Circuit de prévention du redémarrage du moteur  
Sécurité arrêt / démarrage  
Projecteurs halogènes de forte puissance  
– 2 sur le châssis  
– 2 sur la cabine  
Alternateur, 80 A  
Batteries, 2 x 12 V / 140 Ah  
Démarreur, 24 V / 4,8 kW

### Châssis porteur

Boîte à 2 vitesses, plus une vitesse rampante  
Pont AV oscillant  $\pm 9^\circ$   
Double circuit de freinage  
Arbres de transmission sans entretien

### Tourelle

Contrepoids, 4 500 kg  
Passerelle d'entretien à claire-voie antidérapante  
Graisseur centralisé pour la couronne d'orientation

### Équipement excavateur

Points de fixation pour équipements optionnels  
Graisseur centralisé

### Cabine et équipement intérieur

Volvo Care Cab avec vitre de toit fixe  
Chauffage  
Cabine montée sur amortisseurs hydrauliques  
Siège conducteur et console de leviers réglables  
Volant réglable  
Lever hydraulique de verrouillage de sécurité  
Lever de commande avec 4 commutateurs

Cabine tous temps insonorisée, avec:

- porte-gobelet
- serrures de portes
- vitres teintées
- tapis de sol
- avertisseur sonore
- grand espace de rangement
- moitié supérieure de pare-brise relevable et moitié inférieure amovible
- ceinture de sécurité
- essuie-glace avec intermittence sur le pare-brise
- Pare-soleil: pare-brise, toit et lunette AR
- Clé de contact

### Système hydraulique

Système hydraulique à détection de charge  
Amortisseurs de fin de course sur les vérins  
Joints d'étanchéité au niveau des vérins  
Filtre de retour d'huile de retour du type à débit libre, intervalle de remplacement 2 000 h  
Système de délestage de pression (accumulateur servo)  
Ventilateur de refroidissement commandé par thermostat  
Valve de sécurité en cas de rupture de flexible sur la flèche  
Huile hydraulique ISO VG 46

## EQUIPEMENT OPTIONNEL

### Moteur

Réchauffeur à gazole pour la cabine et le moteur, avec minuterie numérique  
Chauffe-moteur électrique, 240 V  
Séparateur d'eau, avec chauffage  
Grillage anti-poussière

### Système de commande électrique / électronique

Alarme de déplacement  
Gyrophare  
Projecteurs de travail supplémentaires  
– 1 sur la passerelle d'entretien et 1 sur le contrepoids  
– 2 sur la flèche  
– 1 à l'avant de la cabine  
Joint tournant pour connection électrique  
Caméra de vision arrière  
CareTrack par GSM  
CareTrack par satellite  
Système antivol

### Système hydraulique

Valve de sécurité en cas de rupture de flexible sur le balancier  
Position flottante de flèche  
Huile hydraulique, ISO VG 32  
Huile hydraulique, ISO VG 68  
Huile hydraulique biodégradable 32  
Huile hydraulique biodégradable 46  
Équipement hydraulique pour:  
– Marteau / cisaille  
– Godet orientable / rotateur  
– Pince / benne preneuse  
– Porte-outil à accouplement rapide

### Cabine et équipement intérieur

Cabine Volvo Care Cab avec toit ouvrant  
Chauffage & climatisation, ECC  
Joystick à commande proportionnelle  
Protection contre les chutes d'objet (FOG)  
Structures de protection contre les chutes d'objets montées sur la cabine (FOPS)  
Visière antipluie  
Grillage de sécurité pour le pare-brise  
Essuie-glace sur la moitié inférieure de pare-brise  
Kit anti-vandalisme  
Cendrier  
Allume-cigare  
Radio-cassette  
Équipement stéréo AM/FM avec lecteur de CD et connexion MP3, y compris une antenne souple  
Siège :  
– Siège de conducteur, avec chauffage  
– Siège de conducteur, avec chauffage et suspension pneumatique

### Châssis porteur

Pneus jumelés 10.00-20 / 11.00-20  
Pneus simples 18R-19.5 / 600/40-22.5  
Roues de secours  
Anneaux de jumelage  
Lame dozer AV et stabilisateurs AR  
Lame-support AR  
4 stabilisateurs  
Support de pince  
Garde-boue, AV / AR  
Coffre d'outillage, côté gauche / côté droit  
Contrôle de vitesse de déplacement avec vitesse rampante réglable  
Vitesses de translation, 20 km/h, 25 km/h, 30 km/h  
Largeur de pont 2,75 m

### Tourelle

Contrepoids, 3 900 kg

### Équipement excavateur

Flèches  
Flèche monobloc 5,6 m  
Flèche articulée 5,5 m

Balancier  
2,45 m, 2,6 m, 2,9 m  
3,2 m balancier pour pince

### Porte-outil à verrouillage hydraulique

Système S1  
Système universel

### Outils / accessoires

Godets à montage direct et compatibles porte-outils  
– Godets usage général  
– Godets usage sévère  
– Godets curage  
– Support de marteau à montage direct, S1 et système universel  
– Support de pince

### Entretien

Kit d'outillage

Les équipements standards et optionnels peuvent varier selon les pays. Veuillez contacter votre concessionnaire Volvo le plus proche pour en savoir plus.











Volvo Construction Equipment est différent. La conception, la fabrication et l'entretien de nos machines sont uniques. Notre différence est héritée d'une tradition de construction mécanique vieille de plus de 175 ans, qui nous a habitués à penser d'abord et avant tout aux utilisateurs de nos machines. Nous recherchons toujours des moyens d'améliorer leur sécurité, leur confort et leur productivité. Et le souci de l'environnement est une valeur que nous partageons tous. Le fruit de notre philosophie est une gamme de machines en pleine expansion et un réseau mondial dont la mission est de vous aider à faire toujours mieux. Aux quatre coins de la planète, nos clients sont fiers d'utiliser Volvo. Et notre fierté à nous, chez Volvo, c'est tout ce qui fait que nous sommes différents. C'est notre philosophie — **More care. Built in.**



*Tous nos produits ne sont pas disponibles sur tous nos marchés. Conformément à notre stratégie d'amélioration permanente, nous nous réservons le droit de modifier les spécifications et la conception sans avis préalable. Les illustrations ne représentent pas forcément la version standard de la machine.*

# **VOLVO**

**Volvo Construction Equipment**  
[www.volvo.com](http://www.volvo.com)

Ref. No. 31 A 100 4437  
Printed in Sweden 2008.04-3,0  
Volvo, Konz

French  
EXC