

**VOLVO BAGGER**

# **EW180B**



**VOLVO**

# Tradition und Innovation in perfekter Harmonie

Die neuen Mobilbagger von Volvo verkörpern eine logische Weiterentwicklung der Vorgängermodelle und verbinden bewährte Konzepte mit neuester Technik. Sie leisten in perfekter Harmonie von Tradition und Innovation ganz Erstaunliches. Mit den neuen, elektronisch gesteuerten Volvo-Motoren, weiter verfeinerter Hydraulik und zahlreichen anderen Neuerungen überzeugen die Modelle der B-Serie nicht nur durch Kraft und Komfort, sondern auch durch ihre Vielseitigkeit. Und perfekte Harmonie bedeutet letztendlich perfekte Leistung – ob auf der Straße oder im schweren Gelände.



## Ein runderneuerter Mobilbagger

Bei der Entwicklung der neuen Baggenergeneration wurden wichtige Komponenten genau unter die Lupe genommen, um Möglichkeiten zu finden, Produktivität und Wartungsfreundlichkeit, Zuverlässigkeit und Komfort zu optimieren. Das Ergebnis kann sich sehen lassen: Der Volvo-Motor ist hervorragend auf die Hydraulikanlage abgestimmt, die rasch und zügig auf die Fahrerbefehle reagiert. Die Fahrer werden die zahlreichen Bedienerleichterungen zu schätzen wissen, die ihnen helfen, die Leistung des Mobilbaggers voll zu nutzen. Der tägliche Wartungsaufwand wurde auf ein Minimum reduziert, ganz im Sinne vorbildlicher Produktivität.

## Immer einsatzbereit ...

Beschäftigen Sie sich mit den zahlreichen Innovationen des EW180B einmal näher – und denken Sie daran, mit einer Baumaschine von Volvo stehen Sie nie allein auf weiter Flur. Denn auf Volvo ist beim Service und bei der Ersatzteilversorgung jederzeit und überall Verlaß.

---

### Technische Daten – EW160B

● Motor:	Volvo D6D EFE2	● Losbrechkraft:	111,2 kN	● Max. Grabtiefe:	6,4 m
Leistung bei :	1900 U/min	● Löffelinhalt:	0,42–1,10 m <sup>3</sup>	● Höchstgeschwindigkeit:	20,0/30,0/35,0 km/h
SAE J1995, brutto:	119 kW (160 PS)	● Max. Reichweite:	9,7 m	● Einsatzgewicht:	17,7–19,5 t
ISO9249,					
DIN 6271, netto:	112 kW (150 PS)				



# Mit viel Kraft bei der Sache ...



## Effizienter, emissionsarmer Motor

Eine wichtige Neuerung ist der Sechszylinder-Volvomotor mit einer Bruttoleistung von 160 PS. Aufbauend auf dem großen Erfahrungsschatz von Volvo in diesem Bereich und mit bewährten Komponenten ist es geglückt, ein äußerst leistungsfähiges und zugleich sparsames Antriebsaggregat zu entwickeln, das die Anforderungen der aktuellen Normen zur Begrenzung von Schadstoffausstoß (Stufe 2 in Europa) und Lärmmissionen praktisch übererfüllt.

## Vorbildliche Manövrierbarkeit bei niedrigen Motordrehzahlen

Die Load Sensing-Hydraulik wurde bei diesen neuen Volvo-Baggern weiter verfeinert und trägt zur hervorragenden Feinfühligkeit und Manövrierbarkeit bei. Durch die bedarfsabhängige Pump-

**Neuer Motor, leistungsfähige Hydraulik und vorbildliche Kinematik – damit wird der EW180B in vielen Einsatzbereichen zum unentbehrlichen Helfer – beim Anheben wie beim Ausheben. Mobilität im Gelände wie auf Straßen kommt noch hinzu und bedeutet, daß der EW180B immer rasch zur Stelle ist, ganz gleich, wo man ihn gerade braucht.**

ensteuerung steht die volle Hydraulikkraft – ohne Energieverschwendung – jederzeit genau dort zur Verfügung, wo sie benötigt wird. Der Fahrer gewinnt durch die stets präzise Reaktion auf alle seine Befehle das Gefühl, eins mit der Maschine zu sein, und kann somit zielsicher und effizient mit Baggeraggregat und Last umgehen.

Die Hydraulikanlage besteht aus bewährter betriebssicherer und für die neuen Modelle optimierten Komponenten. Auch bei niedrigen Motordrehzahlen ist die simultane Betätigung und Feinsteuerung unterschiedlicher Bewegungsfunktionen daher problemlos gewährleistet. Die Schwimmstellungsfunktion verkürzt die Spielzeiten und mindert Kraftstoffverbrauch und Verschleiß. Kurzum, die Hydraulik der neuen B-Modelle dürfte mit zum Besten gehören, was der Markt derzeit zu bieten hat.

## Schnell und vielseitig

Neuer Motor, optimierte Hydraulik und hervorragende Grabgeometrie bilden die Basis für vielfältige Einsatzmöglichkeiten. Oder anders ausgedrückt, der EW180B ist beim Anheben genauso effizient wie beim Ausheben. Als Mobilbagger ist er natürlich mobil

im Gelände wie auf Straßen und erreicht hervorragende Durchschnittsgeschwindigkeiten. Schnelle Bewegungsabläufe und die Wendigkeit der Maschine bedeuten hohe Produktivität. Das hohe Drehmoment des Motors wird verlustarm in Hydraulikkraft umgesetzt und stellt jederzeit hohen Förderstrom und -druck sicher. Die Grab- und Hubkräfte – und damit auch die Losbrechkraft – sind vorbildlich.

## Zahlreiche Ausrüstungskombinationen

Monoblock- und Verstellausleger, eine breite Auswahl an Stielen und ein großes Anbaugerätesortiment bedeuten, daß für jeden Bedarf eine maßgeschneiderte Lösung gefunden werden kann. Ausleger und Stiel sind auf härteste Beanspruchung ausgelegt und gestatten nahezu unbegrenzte Einsatzmöglichkeiten. Dank serienmäßiger Volvo-Schnellwechselhydraulik braucht der Fahrer beim Gerätewechsel am optionalen Schnellwechsler die Kabine nicht zu verlassen – ein weiteres Plus für die Produktivität. Die Volvo-spezifische Kinematik der Baggerausrüstung ermöglicht große Grabbtiefe und Ausschütthöhe und trägt somit auch ihren Teil zur Verkürzung der Taktzeiten bei.

## Motor

- Neuer, speziell für Volvo-Bagger entwickelter Turbodiesel mit luftgekühltem Ladeluftkühler. Niederemissionsausführung (EU, Stufe 2)
- Elektronisch gesteuerte Kraftstoffeinspritzung – niedriger Kraftstoffverbrauch, lange Motorlebensdauer
- Hohe Motorleistung – kurze Taktzeiten
- Dreistufige Luftfiltereinheit – lange Motorlebensdauer und niedrige Betriebskosten

- Automatische Leerlaufschaltung – reduzierter Kraftstoffverbrauch und niedrige Schallpegel

## Hydraulik

- Load Sensing-Hydraulik gewährleistet beste Steuerbarkeit der Ausrüstung durch minimale Leistungsverluste
- Kraftverstärkung für Grab- und Hubfunktion auf Tastendruck
- Robuster Aluminium-Ölkühler – getrennt vom Wasserkühler angeordnet und daher leicht zugänglich zur Reinigung

- Unkomplizierte Nachrüstung von Zusatzhydraulik

- Elektronisch gesteuerter Hydrostatlüfter
- Ausleger-Schwimmstellung als Sonderausrüstung – erste Version von Volvo schon 1968 eingeführt

## Baggerausrüstung

- Robuste, haltbare Bauweise von Ausleger/Stiel – lange Lebensdauer
- Vorbildliche Hub- und Losbrechkraft
- Große Auswahl verschiedener Ausleger/Stiele – breites Einsatzspektrum



# Alles im Blick und im Griff ...

Dem Motto „Technologie für den Menschen“ ist Volvo auch beim EW180B treu geblieben. Oder anders ausgedrückt: Der Fahrer sollte bei seiner Maschine den Ton angeben, nicht umgekehrt. Mit dem Betriebsartenwähler hat er jede Möglichkeit, die Arbeitsleistung des Baggers auf die jeweilige Einsatzsituation abzustimmen. Dabei wird er durch das Informationssystem unterstützt, das ihn jederzeit auf dem laufenden hält.

## Wunschgemäße Hydraulikleistung

Der Betriebsartenwähler ermöglicht es ihm, die Arbeitsweise der Maschine auf die Einsatzsituation abzustimmen, so z.B. auf Baggern mit „voller Pulle“ oder besondere Feinsteuerbarkeit. Mit einer Standardeinstellung und einem „Customer Mode“ zur individuellen Regulierung der Durchflußmenge bleibt kein Fahrerwunsch offen.

Die übersichtliche Instrumentierung kombiniert mit Anzeigeeinheit (MDU) informiert den Fahrer auf unkomplizierte Weise über den Zustand wichtiger Maschinensysteme. Motordrehzahl und Kraftstoffstand, Öl- und Kühlmitteltemperatur, Betriebsstunden und Systemspannung, alles ist auf einen Blick ersichtlich. Auf Störungen wird der Fahrer rechtzeitig durch Anzeigen und Summersignale aufmerksam gemacht.

## So schnell wie möglich, so langsam wie nötig ...

Mit der Lastschaltautomatik und dem Straßen- oder Geländegang kann der Fahrer die Fahrgeschwindigkeit wunschgemäß abstimmen. Im Kriechgang werden max. 4 km/h erreicht. Dabei ist

optional eine stufenlose Herabsetzung der Geschwindigkeit zur optimalen Feineinstellung auf die jeweilige Arbeitsaufgabe möglich.

## Ein verlässlicher Mitarbeiter

Mit Stützpratzen und Planierschild ist vorbildliche Standsicherheit garantiert. Die Pratzen können auf eine Stützbreite von fast vier Meter ausgefahren und bei der Fahrt platzsparend eng an der Maschine „zusammengefaltet“ werden. Der Einsatz bei schwierigen Bodenverhältnissen fordert große Flexibilität. Da sind die separat oder gleichzeitig bedienbaren Stützeinrichtungen dieser Volvo-Bagger zweifellos ein Vorteil. Mit nahezu spielfreier Trommelbremse an der Hinterachse gewinnt man zusätzliche Stabilität und sicheres Standvermögen der Maschine.



## Bordelektrik/-elektronik

- Neues Armaturenbrett mit Display (MDU) zur laufenden Information über den Zustand der Maschinensysteme
- Neuer Betriebsartenwähler mit „Customer Mode“ zur individuellen Fördermengen-einstellung

- Gut geschützte Elektrozentrale mit leicht zugänglichen Sicherungen und Relais

## Unterwagen

- Große Bodenfreiheit und hervorragende Mobilität im Gelände und auf Straßen

- Weit auszufahrende Stützpratzen und robustes Planierschild

- Stützeinrichtungen separat oder gleichzeitig bedienbar



# Außen kompakt – innen geräumig

Das neue, kompakte Design des EW180B ist sehr gefällig, dient aber nicht nur dem schönen Schein, sondern eher dem praktischen Nutzen, z.B. auf schmalen Straßen im innerstädtischen Einsatz. Mit hoch angehobener Baggerausrüstung läßt sich der Oberwagen auf engstem Raum schwenken. Auch eine Änderung der Fahrtrichtung ist so ohne frustrierend zeitraubendes Manövrieren möglich. Die Kabine hat im Vergleich zu den Vorgängern einen eher quadratischen Querschnitt und ist geräumiger geworden. Größere Bewegungsfreiheit für die Beine und mehr Stauraum für eine Kühlbox und eine Regenjacke sind Merkmale, die der Fahrer sicherlich zu schätzen weiß.



## Ein idealer Arbeitsplatz – serienmäßig

Bei der Entwicklung der neuen Bagger stand der Fahrer als wichtiger Produktionsfaktor im Mittelpunkt. Bedien- und Fahrkomfort gibt es also serienmäßig, denn sie tragen wesentlich zur Fahrerleistung und somit zur Produktivität der Maschine bei. Ganz in diesem Sinne wurde die Kabine mit einem neuen Fahrersitz ausgestattet, der na-

türlich sehr individuell eingestellt werden kann. Auch die Konsolen für die Bedienhebel sind verstellbar.

Das „Arbeitsklima“ – elektronisch gesteuert – ist dem Komfort des Fahrers ebenfalls zuträglich. Kurzum, dieser Arbeitsplatz bietet dem Fahrer alle Möglichkeiten, seine Leistung und die der Maschine voll zu entfalten.

## Unbehinderter Panoramablick

Für die Sicherheit am Einsatzort, insbesondere bei schwierigen Witterungs- und Bodenverhältnissen, ist eine möglichst unbehinderte Rundumsicht unabdingbar. Darauf wurde bei der neuen Kabine auch größter Wert gelegt. So sind die Seitenpfosten der Kabine zwar stabil, aber dennoch schmal dimensioniert, „tote Winkel“ wurden gezielt vermieden, und der Blick nach vorn durch die Frontscheibe aus getöntem Sicherheitsglas wird nicht durch breite Trennleisten behindert.

## Fahrer und Maschine – ein gutes Team

Jedes Detail wurde mit dem Ziel bester Koordination zwischen Fahrer und

Maschine entwickelt. Denn nützliche Funktionen werden zumeist nur dann genutzt, wenn sie einfach und bequem betätigt werden können. Daher wurden alle Bedienungsorgane und Anzeigen ergonomisch sinnvoll angeordnet. Auch reagieren Pedale und Hebel unverzüglich und exakt auf die Fahrerbefehle. Der Bedienkomfort dieser Bagger führt zweifellos zu einer höheren Produktivität und läßt kaum Wünsche offen.

### Kabine

- Ergonomisch vorbildliche Instrumentierung – großer Bedienkomfort
- Hervorragende Rundumsicht – treffsicheres Manövrieren der Ausrüstung
- Leistungsfähige Heiz- und Lüftungsanlage mit insgesamt 13 Luftdüsen

- Auf Wunsch Klimaautomatik (ECC)

- Äußerst niedriger Innenschallpegel

- Leicht zu öffnende Frontscheibe mit Gasdruckdämpfer

- Hochwertiger Fahrersitz mit zahlreichen Einstellmöglichkeiten

### Oberwagen

- Kompaktes Design – kleiner Heckschwenkradius und niedriges Maschinenprofil

- Großer seitlicher Rückspiegel – leicht einzusehen





# Mehr Sorgfalt – serienmäßig

Bei der Entwicklung der neuen Mobilbagger der B-Serie haben wir nichts dem Zufall überlassen. Bis ins kleinste Detail – und mit allen Mitteln der Technik – haben wir die Bagger auf unsere Kernwerte Qualität, Sicherheit und Umweltbewußtsein abgestimmt. In puncto Fahrerkomfort, Schutzeinrichtungen für Fahrer und Maschine sowie Umweltverträglichkeit brauchen diese Bagger daher keinen Vergleich zu scheuen.

## Vorbildliche Servicezugänglichkeit

Zielstrebig wurden Ergonomie und Wartungsfreundlichkeit weiterentwickelt und drücken sich in sinnvollen Details aus, wie z.B. dem längs eingebauten und somit besser zugänglichen Motor. Alle Trittflächen für die höher gelegenen Wartungspunkte sind mit rutschfesten Lochblechen ausgeführt. Die Plattform hinter der Kabine bietet komfortablen Freiraum für erforderliche Eingriffe an Motor und Hydraulikkomponenten. Alle diese Merkmale bedeuten geringeren Aufwand und zusätzliche Sicherheit bei der Wartung.

## Bei der Sicherheit ist Volvo einsame Klasse

Mit dem Markennamen Volvo ist auch der Begriff der Sicherheit eng verknüpft. Wir haben diesem Punkt daher bei der Entwicklung der neuen Bagger größte Beachtung gewidmet. Der Sicherheit dient u.a. die Transportsperre der Volvo-Bagger. Ganz bequem – mit nur einem Schalter – wird der Oberwagen mit dem Unterwagen verriegelt. Gleichzeitig werden alle Hydraulikfunktionen gesperrt. Dadurch werden unbeabsichtigte Bewegungen der Grabausrüstung, des Schwenkwerks oder

der Stützeinrichtungen am Unterwagen zuverlässig verhindert, eine wichtige Funktion z.B. bei der Fahrt auf öffentlichen Straßen. Die Pendelachsensperre kann zudem sehr komfortabel mit der Betriebsbremse – oder, falls der Fahrer es so wünscht, auch von Hand – zugeschaltet werden.

## Automatische Drehzahlbegrenzung am Hang – ebenfalls beruhigend

Bei Fahrten am Hang verhindert die automatische Drehzahlbegrenzung ein Überdrehen des Antriebs, auch wenn der Fahrer Vollgas gibt. Für Fahrer wie „Nahestehende“ ist diese Funktion sicher außerordentlich beruhigend. Ein weiterer Beruhigungsfaktor ist die Tatsache, daß auch bei Kraftstoffmangel oder Motorstillstand eine Möglichkeit zum Lenken und Bremsen durch Druckspeicher jederzeit gewährleistet ist.



## Wartungsfreundlichkeit

- Vom Boden aus zugänglicher Motorraum
- Rutschfeste Trittflächen
- Große, leicht zu öffnende Türen und abschließbare Serviceklappen
- Zentral angeordnete Abschmierpunkte für Grabausrüstung und Schwenkwerk
- Zusammengefaßte Druckprüfanschlüsse

## Sicherheit und Umweltverträglichkeit

- Niederemissionsmotor entsprechend EU Stufe 2
- Geräuscharme Hydraulikpumpen
- Hydrostatlüfter
- Bio-Hydrauliköl als Option
- Klappbare Bedienkonsole mit leicht beweglichem Sicherheitsbügel

- Gute Abstimmung der Ober- und Unterwagenmaße – vorteilhaft bei der Straßenfahrt
- Pendelachsensperre vorne mit Betriebsbremse zuschaltbar
- Automatische Drehzahlbegrenzung am Hang
- Schutzgitter für Frontscheibe (Sonderausrüstung)

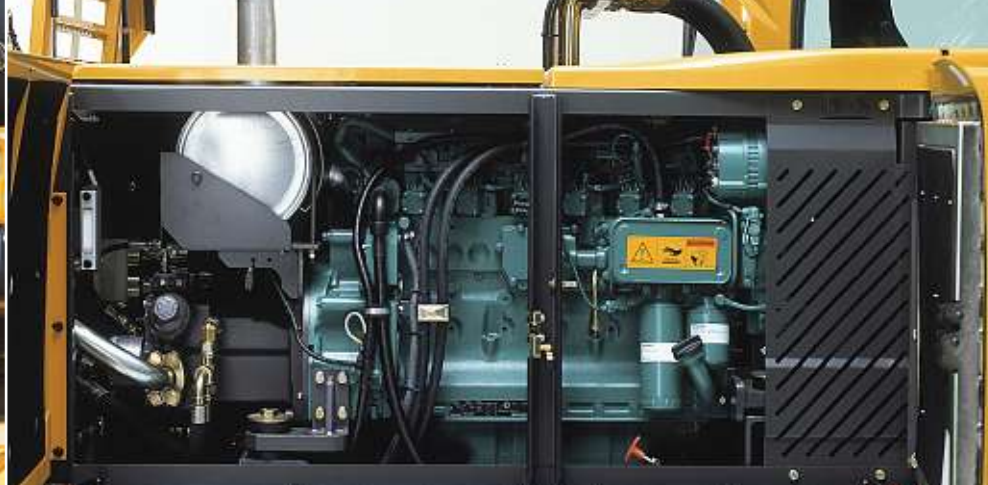

# EW180B – Technik im Detail

## Motor

Der Motor ist ein wassergekühlter Viertakt Dieselmotor in Niederemissions-Ausführung mit Turbolader und Ladeluftkühler der die EU-Anforderungen der Stufe 2 erfüllt. Der Motor wurde speziell für den Baggereinsatz entwickelt und bietet einen sparsamen Kraftstoffverbrauch, einen niedrigen Geräuschpegel und eine lange Lebensdauer.

Luftfilterung: 3 Stufen

Automatisches Leerlaufsystem: Reduziert die Motordrehzahl auf Leerlaufniveau, wenn Hebel und Pedale nicht betätigt werden, was zur Senkung des Kraftstoffverbrauchs und des Geräuschpegels in der Kabine führt.

Niederemissionsmotor	Volvo D6D EFE2
Leistung bei	32 r/s (1 900 r/min)
SAE J1995, brutto	119 kW (160 hp)
ISO 9249, DIN 6271, netto	112 kW (150 hp)
Max. Drehmoment	663 N.m at 1 450 rpm
Anzahl Zylinder	6
Hubraum	5,7 l
Zylinderbohrung	98 mm
Hub	126 mm

## Elektrische Anlage

Contronics-System zur umfassenden Überwachung der Maschinenfunktionen und Bereitstellung wichtiger Diagnoseinformationen. Gut geschützte elektrische Anlage mit hoher Leistung. Die übersichtlich platzierten Sicherungen und Relais befinden sich wasser- und staubgeschützt in einem Elektroverteilerkasten hinter der Kabine. Der Anschluß von Zusatzausrüstungen ist einfach möglich. Eine Drehdurchführung für Zusatzfunktionen der Elektrik ist wahlweise verfügbar. Über den serienmäßigen Batterie Hauptschalter kann die Elektrik abgeschaltet werden.

Spannung	24 V
Batterien	2 x 12 V
Batteriekapazität	140 Ah
Wechselstromgenerator	28 V / 80 A
Generatorleistung	2 240 W

## Kabine

Eine große Türöffnung ermöglicht den sicheren Einstieg in die Kabine. Schwingungsdämpfende Hydrolager reduzieren Erschütterungen und Vibrationen und sorgen in Verbindung mit schalldämmenden Materialien für einen niedrigen Geräuschpegel in der Kabine. Die Kabine bietet eine ausgezeichnete Rundumsicht. Die obere Frontscheibe läßt sich einfach unter das Dach schieben, und die untere Scheibe kann abgenommen und in der Tür verstaut werden.

Integrierte Heiz-, und Lüftungsanlage:

Ein automatisch gesteuertes Gebläse leitet die gefilterte Luft mit leichtem Überdruck in die Kabine. Die Luftverteilung erfolgt über 13 Luftdüsen.

Ergonomischer Fahrersitz: Der Sitz und die Bedienkonsole lassen sich für maximalen Komfort unabhängig voneinander verstellen.

Der Fahrersitz mit Sicherheitsgurt ermöglicht neun verschiedene Einstellungen und somit eine stets körpergerechte Arbeitshaltung.

Geräuschpegel:

Innenschallpegel nach ISO 6396	72 LpA dB(A)
Außenschallpegel nach ISO 6395	103 LwA dB(A)

(Richtlinie 2000/14/EC)

## Unterwagen

Fahrtrieb: Kraftübertragung über einen hydraulischen Axialkolbenstellmotor und ein zweistufiges Lastschaltgetriebe auf die Kardanwellen (Allradantrieb)

Rahmen: Durchgehend geschweißte, robuste Rahmenkonstruktion.

Bereifung: Wahlweise Einzel- oder Zwillingbereifung (gemäß StVZO).

Achsen: Robuste Baggerachsen mit automatischer oder manueller Pendelachsensperre für die Vorderachse. Pendelwinkel  $\pm 9^\circ$ . (mit Kotflügel  $\pm 7^\circ$ ).

Zwillingbereifung	10.00–20
Max. Zugkraft, (netto)	102 kN
Fahrgeschwindigkeiten	
Straßengang	20,0/30,0/35,0 km/h
Geländegang	5,2/8,0 km/h
Kriechgang	3,7 km/h
Min. Wendekreis	7,3 m

## Bremsen

Die Servohydraulisch betätigte Zweikreisbremsanlage mit wartungsfreien, nassen Lamellenbremsen dient als Fahrbremse.

Die im Getriebe integrierte Feststellbremse (nasse Lamellenbremse) wird mit Federkraft aktiviert bzw. hydraulisch gelöst.

Baggerbremse: Betriebsbremse mit mechanischem Verriegelungssystem.

Sicherheitsbremsssystem: Die Zweikreisbremsanlage mit Druckspeichern stellt auch bei Ausfall der Hydraulikanlage ausreichende Bremsleistung sicher.

## Gewichte

Bagger mit 5,2 m Monoblock-Ausleger, 2,45 m Stiel, Schnellwechsler S1, 630 kg / 830 l Löffel.  
\* Bagger mit 5,25 m Verstellausleger.

Betriebsgewicht mit Dozerschild vorne und Pratzen hinten ..... 19 200 kg ..... \*19 500 kg

Betriebsgewicht mit Dozerschild hinten, ohne Pratzen ..... 17 700 kg ..... \*18 000 kg

## Füllmengen

Kraftstofftank	300 l
Hydraulikanlage, insgesamt	320 l
Hydraulikölbehälter	190 l
Motoröl	25 l
Motor Kühlmittel	22 l
Getriebe	2,9 l

Achsgestänge

Vorderachse	8,5 l
Hinterachse mit Getriebe	10,5 l
Endantrieb	
Mit nasser Lamellenbremse	2,0 l
Mit Trommelbremse	1,8 l

## Hydraulikanlage

Das Closed-Centre-Load-Sensing Hydrauliksystem gewährleistet eine lastunabhängige Durchflußverteilung und maximale Fördermengen über die elektronisch geregelte Pumpenleistung. Das System garantiert hervorragende Steuerbarkeit der Ausrüstung und überdurchschnittlich schnelle Bewegungen, für beste Arbeitsergebnisse und höchste Wirtschaftlichkeit.

Die Hydraulikanlage umfaßt folgende Betriebsarten:

Parkmodus (P):

Für optimale Sicherheit nach dem Abstellen der Maschine.

Fahrmodus (T):

Motordrehzahl wird für größere Wirtschaftlichkeit über das Fahrpedal geregelt.

Arbeitshydraulik ist nach automatischer Verriegelung des Oberwagens funktionslos.

Arbeitsmodus (W):

Maximale Pumpenleistung kann über die Motordrehzahl geregelt werden.

Optimale Anpassung der Hydraulikleistung an die Einsatzsituation.

Arbeitsmodus (C):

Maximale Pumpenleistung kann über die Motordrehzahl geregelt werden.

Optimale Anpassung der Hydraulikleistung an die Einsatzsituation.

Ölmenge zu den hydraulischen Verbrauchern kann über das Display eingestellt werden, Feinfühligkeit der Arbeitsbewegungen wird optimiert.

Power Boost: (Kraftverstärker):

Alle Grab-, Hub- und Zugkräfte steigen

Hydraulikpumpe:

Arbeitspumpe

Typ	geräuscharme Axialkolbenstellpumpe
Max. Fördermenge	355 l/min
Pumpe für Bremssystem und Lenkung	
Typ	geräuscharme Zahnradpumpe
Max. Fördermenge	32 l/min
Pumpe für Hydrauliklöffler und Vorsteuerung	
Typ	geräuscharme Zahnradpumpe
Max. Fördermenge	47 l/min
Maximale Arbeitsdrücke	
Ausrüstung	32/36 MPa
Fahrhydraulik	36 MPa
Vorsteuerung	3,5 MPa

## Schwenkwerk

Der Oberwagen wird mittels Axialkolbenmotor und Planetengetriebe geschwenkt.

Automatische Schwenkbremse und Schwenkdämpfungssystem sind serienmäßig.

Max. Schwenkgeschwindigkeit ..... 9,5 U/min

# Technische Daten

## Abmessungen

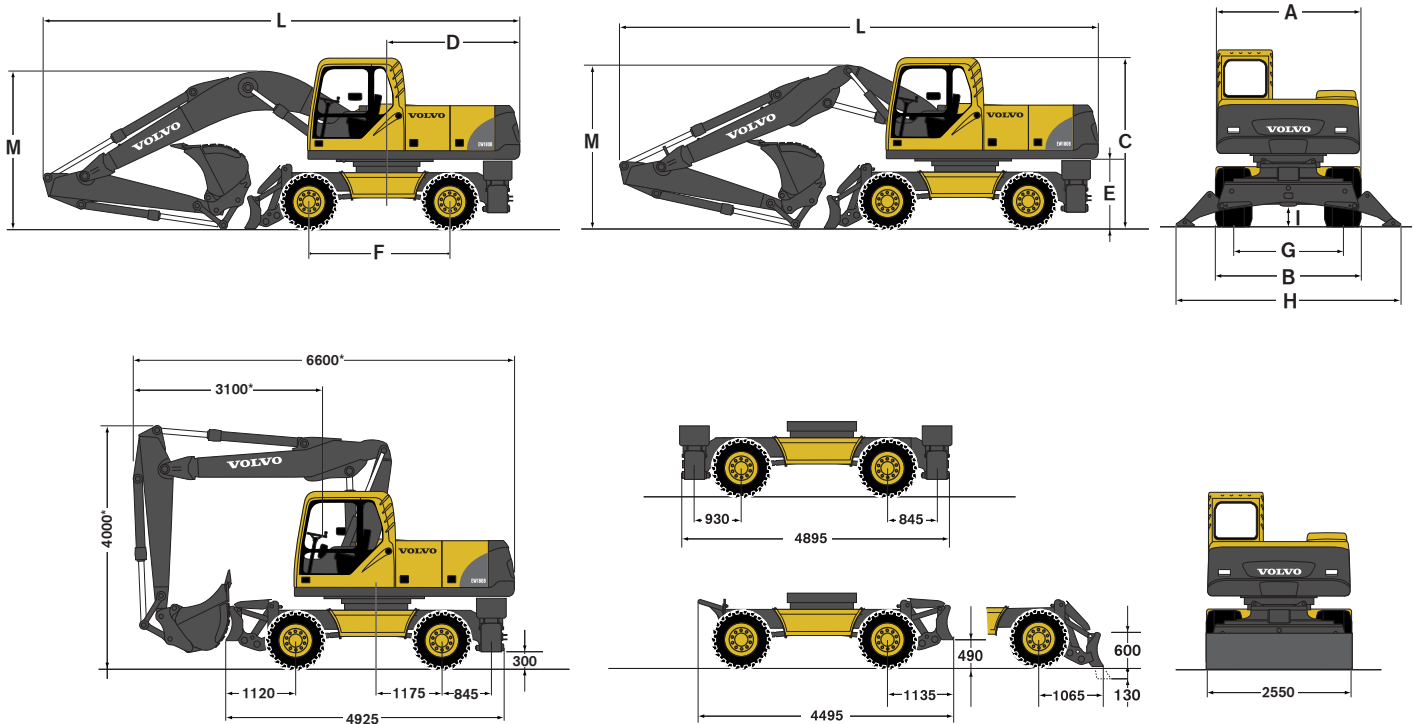

\* Fahrposition mit 2,45 m Stiel

Beschreibung	Einheit	Monoblockausleger			Verstellausleger		
		2,45 m	2,6 m	3,0 m	2,45 m	2,6 m	3,0 m
A Gesamtbreite, Oberwagen	mm	2 500			2 500		
B Gesamtbreite	mm	2 550			2 550		
C Gesamthöhe, Kabinendach	mm	3 120			3 120		
D Schwenradius hinten	mm	2 450			2 450		
E Freiraum, Gegengewicht	mm	1 290			1 290		
F Radstand	mm	2 600			2 600		
G Spurweite	mm	1 925			1 925		
H Breite, Pratzten abgesengt, vorne/hinten	mm	3 960			3 960		
I Bodenfreiheit, min.	mm	370			370		
<b>Stiellänge:</b>		<b>2,45 m</b>	<b>2,6 m</b>	<b>3,0 m</b>	<b>2,45 m</b>	<b>2,6 m</b>	<b>3,0 m</b>
L Gesamtlänge	mm	8 690	8 785	8 520	8 795	8 785	8 810
M Gesamthöhe, Oberkante Ausleger	mm	2 960	3 300	4 000	3 075	3 050	3 480

## Arbeitsbereiche und Grabkräfte

Monoblockausleger 5,2 m und  
Stiel 2,45 m, 2,6 m, 3,0 m

Monoblockausleger 5,2 m und  
Greiferstiel 3,2 m

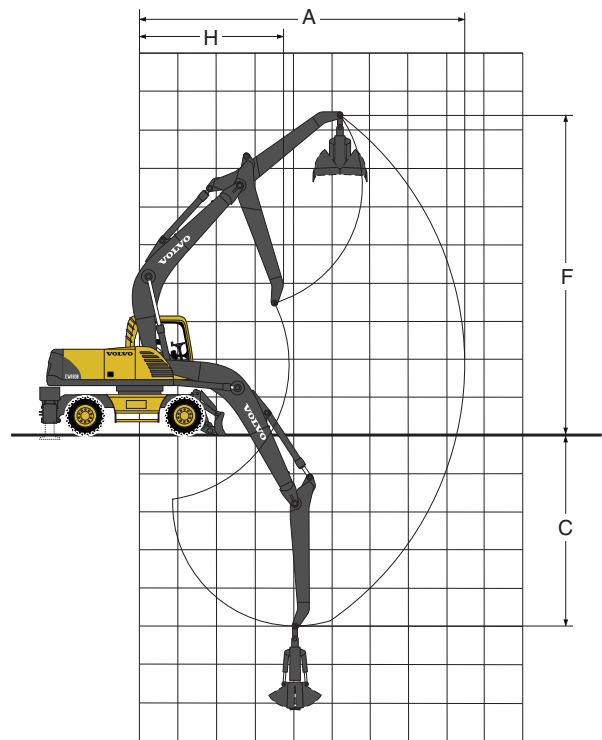
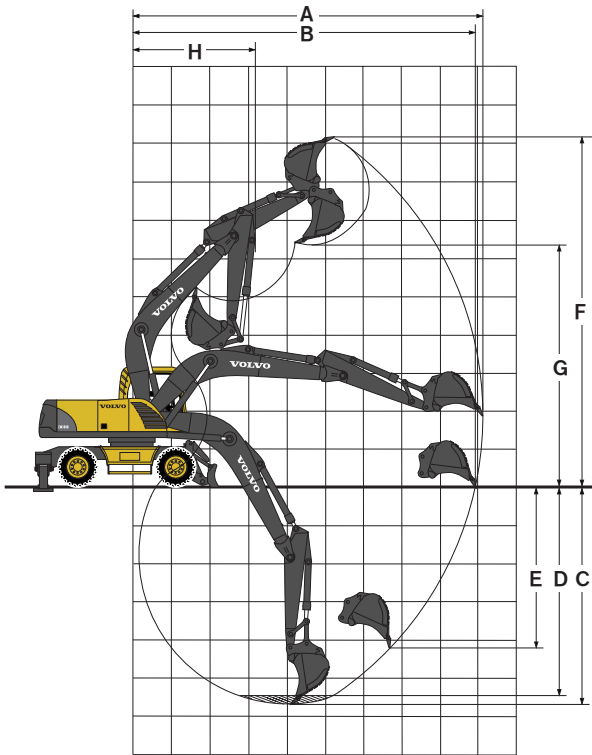

Monoblockausleger	m	5,2	5,2	5,2	5,2
Stiel	m	2,45	2,6	3,0	3,2*
A. Max. Reichweite	m	9,2	9,3	9,6	8,5
B. Max. Reichweite am Boden	m	9,0	9,1	9,4	–
C. Max. Grabtiefe	m	5,7	5,8	6,2	5,0
D. Max. Grabtiefe(2 440 mm Niveau)	m	5,5	5,6	6,0	–
E. Max. vertikale Abstehtiefe	m	4,2	4,3	4,8	–
F. Max. Einstichhöhe	m	9,1	9,1	9,2	8,4
G. Max. Schütthöhe	m	6,4	6,4	6,6	–
H. Min. Schwenkradius vorn	m	3,2	3,2	3,2	3,8

\* Greiferstiel

Grabkräfte mit direkt montiertem Löffel:					
Drehradius, Löffel	m	1,42	1,42	1,42	–
Losbrechkraft (SAE/ISO)	kN	111,2/122,9	111,2/122,9	111,2/122,9	–
Reißkraft (SAE/ISO)	kN	101,0/102,6	97,1/98,5	88,1/89,2	–
Drehwinkel, Löffel	°	187°	187°	187°	–

Max. zulässiger Löffelinhalt für Schnellwechsler:					
GP-Löffel (1,5 t/m³)	l	950	925	775	–
GP-Löffel (1,8 t/m³)	l	850	825	675	–

Max. zulässiger Löffelinhalt für Direktbefestigung:					
GP-Löffel (1,5 t/m³)	l	1 025	1 000	850	–
GP-Löffel (1,8 t/m³)	l	925	875	750	–

Note: 1. Löffelinhalt entsprechend SAE-1296, gehäuftes Material mit 1:1 Steigungswinkel.  
2. Max. zulässiger Löffelinhalt dienen nur der Referenz und sind nicht unbedingt ab Werk erhältlich.

## Arbeitsbereiche und Grabkräfte

Verstellausleger 5,25 m und  
Stiel 2,45 m, 2,6 m, 3,0 m

Verstellausleger 5,25 m und  
Greiferstiel 3,2 m

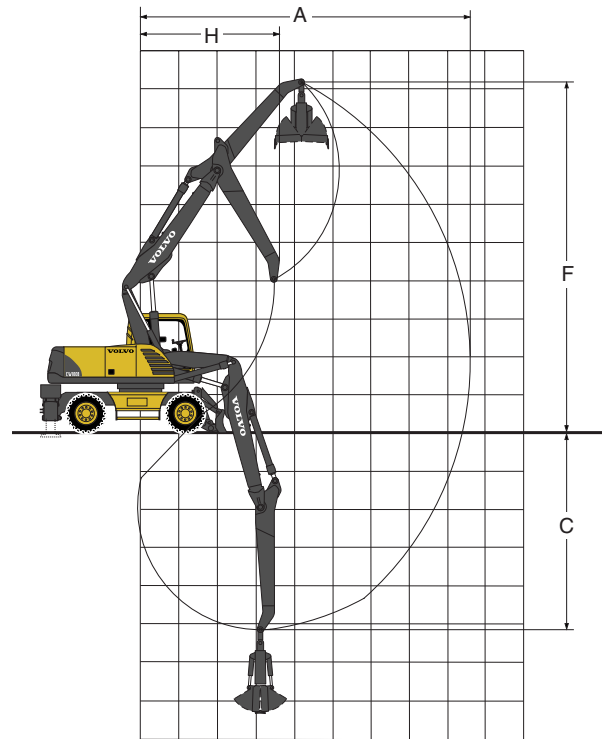
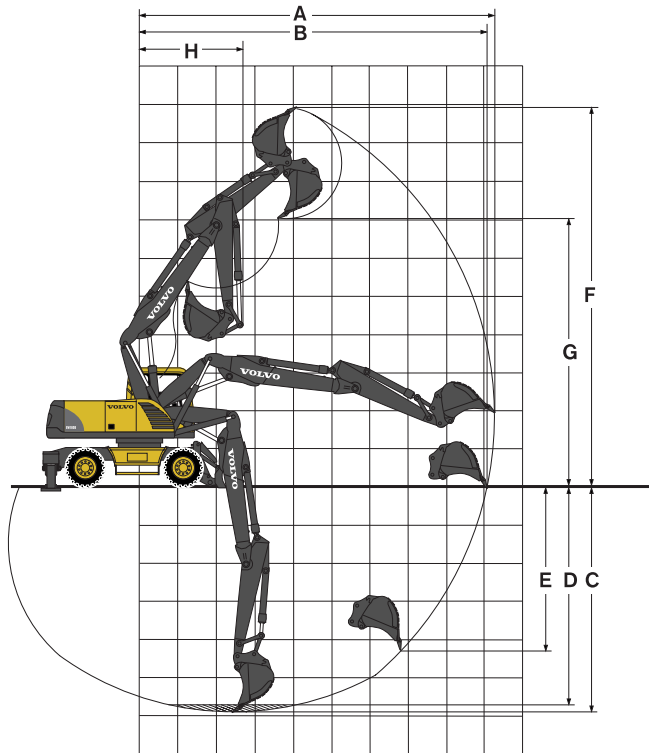

Verstellausleger	m	5,25	5,25	5,25	5,25
Stiel	m	2,45	2,6	3,0	3,2*
A. Max. Reichweite	m	9,3	9,4	9,7	8,6
B. Max. Reichweite am Boden	m	9,1	9,2	9,5	–
C. Max. Grabtiefe	m	5,9	6,0	6,4	5,1
D. Max. Grabtiefe(2 440 mm Niveau)	m	5,8	5,9	6,3	–
E. Max. vertikale Abstechtiefe	m	4,2	4,3	4,7	–
F. Max. Einstichhöhe	m	9,9	10,0	10,1	9,2
G. Max. Schütthöhe	m	7,0	7,1	7,3	–
H. Min. Schwenkradius vorn	m	2,6	2,6	2,6	3,6

\* Greiferstiel

Grabkräfte mit direkt montiertem Löffel:					
Drehradius, Löffel	m	1,42	1,42	1,42	–
Losbrechkraft (SAE/ISO)	kN	111,2/122,9	111,2/122,9	111,2/122,9	–
Reißkraft (SAE/ISO)	kN	101,0/102,6	97,1/98,5	88,1/89,2	–
Drehwinkel, Löffel	°	187°	187°	187°	–

Max. zulässiger Löffelinhalt für Schnellwechsler:					
GP-Löffel (1,5 t/m³)	l	900	875	725	–
GP-Löffel (1,8 t/m³)	l	800	775	650	–



Max. zulässiger Löffelinhalt für Direktbefestigung:					
GP-Löffel (1,5 t/m³)	l	975	950	800	–
GP-Löffel (1,8 t/m³)	l	875	850	700	–

Note: 1. Löffelinhalt entsprechend SAE-1296, gehäuftes Material mit 1:1 Steigungswinkel.  
2. Max. zulässiger Löffelinhalt dienen nur der Referenz und sind nicht unbedingt ab Werk erhältlich.

## Tragfähigkeit

Am Stielende, ohne Löffel. Einheit: 1 000 kg

Für die Tragfähigkeit einschliesslich Löffel ist das tatsächliche Löffelgewicht von den folgenden Werten abzuziehen.

 Quer  Längs	Lasthaken auf Bodenebene bezogen	Reichweite von Maschinenmitte												o = Stützen oben u = Stützen unten								
		1,5 m		3,0 m		4,5 m		6,0 m		7,5 m		Max. Reichweite										
		u	d	u	d	u	d	u	d	u	d	u	d	u	d	u	d	Max.				
5,2 m Monoblockausleger 2,45 m Stiel Dozerschild vorne Pratzen hinten	7,5 m																	4,1	4,4*	4,4*	4,4*	5,1
	6,0 m																	2,7	3,9*	3,9*	3,9*	6,4
	4,5 m																	2,2	3,7	3,2	3,8*	7,2
	3,0 m																	4,4	7,5	6,6	9,0*	2,9
	1,5 m																	4,0	7,1	6,2	10,7*	2,7
	0,0 m																	4,0	7,1	6,2	10,7*	2,7
	-1,5 m																	4,0	7,1	6,2	10,7*	2,7
5,2 m Monoblockausleger 2,6 m Stiel Dozerschild vorne Pratzen hinten	7,5 m																					
	6,0 m																					
	4,5 m																					
	3,0 m																					
	1,5 m																					
	0,0 m																					
	-1,5 m																					
5,2 m Monoblockausleger 3,0 m Stiel Dozerschild vorne Pratzen hinten	7,5 m																					
	6,0 m																					
	4,5 m																					
	3,0 m																					
	1,5 m																					
	0,0 m																					
	-1,5 m																					
5,2 m Monoblockausleger 3,2 m Stiel Greiferstiel Dozerschild vorne Pratzen hinten	7,5 m																					
	6,0 m																					
	4,5 m																					
	3,0 m																					
	1,5 m																					
	0,0 m																					
	-1,5 m																					
5,2 m Monoblockausleger 2,45 m Stiel Dozerschild hinten	7,5 m																					
	6,0 m																					
	4,5 m																					
	3,0 m																					
	1,5 m																					
	0,0 m																					
	-1,5 m																					
5,2 m Monoblockausleger 2,6 m Stiel Dozerschild hinten	7,5 m																					
	6,0 m																					
	4,5 m																					
	3,0 m																					
	1,5 m																					
	0,0 m																					
	-1,5 m																					

Anm.: 1. Betriebsdruck mit Power Boost = 36 MPa

2. Alle Tragfähigkeitswerte basieren auf ISO 10 567 und beinhalten höchstens 87% der hydraulischen Hubkraft oder 75% der Kipplast.

Die Werte sind in Tonnen (t) angegeben und gelten unter der Voraussetzung, daß der Bagger auf festem und ebenem Boden steht.



3. Die mit einem Sternchen markierten (\*) Traglasten werden eher durch die Hydraulikleistung als durch die Kipplast eingeschränkt.



### Tragfähigkeit

Am Stielende, ohne Löffel. Einheit: 1 000 kg

Für die Tragfähigkeit einschliesslich Löffel ist das tatsächliche Löffelgewicht von den folgenden Werten abzuziehen.



 Quer  Längs	Lasthaken auf Bodenebene bezogen	Reichweite von Maschinenmitte												o = Stützen oben u = Stützen unten							
		1,5 m		3,0 m		4,5 m		6,0 m		7,5 m		Max. Reichweite									
		u	d	u	d	u	d	u	d	u	d	u	d	u	d	u	d	Max. m			
5,2 m Monoblockausleger 3,0 m Stiel Dozerschild hinten	7,5 m																3,1	3,3*	3,3*	3,3*	5,8
	6,0 m																2,2	2,7	3,1*	3,1*	7,0
	4,5 m																				
	3,0 m																				
	1,5 m																				
	0,0 m																				
	-1,5 m																				
5,2 m Monoblockausleger 3,2 m Greiferstiel Dozerschild hinten	7,5 m																				
	6,0 m																				
	4,5 m																				
	3,0 m																				
	1,5 m																				
	0,0 m																				
	-1,5 m																				
5,25 m Verstellausleger 2,45 m Stiel Dozerschild vorne Pratzen hinten	7,5 m																				
	6,0 m																				
	4,5 m																				
	3,0 m																				
	1,5 m																				
	0,0 m																				
	-1,5 m																				
5,25 m Verstellausleger 2,6 m Stiel Dozerschild vorne Pratzen hinten	7,5 m																				
	6,0 m																				
	4,5 m																				
	3,0 m																				
	1,5 m																				
	0,0 m																				
	-1,5 m																				
5,25 m Verstellausleger 3,0 m Stiel Dozerschild vorne Pratzen hinten	7,5 m																				
	6,0 m																				
	4,5 m																				
	3,0 m																				
	1,5 m																				
	0,0 m																				
	-1,5 m																				
5,25 m Verstellausleger 3,2 m Greiferstiel Dozerschild vorne Pratzen hinten	7,5 m																				
	6,0 m																				
	4,5 m																				
	3,0 m																				
	1,5 m																				
	0,0 m																				
	-1,5 m																				

Anm.: 1. Betriebsdruck mit Power Boost = 36 MPa  
 2. Alle Tragfähigkeitswerte basieren auf ISO 10 567 und beinhalten höchstens 87% der hydraulischen Hubkraft oder 75% der Kipplast.  
 Die Werte sind in Tonnen (t) angegeben und gelten unter der Voraussetzung, daß der Bagger auf festem und ebenem Boden steht.  
 3. Die mit einem Sternchen markierten (\*) Traglasten werden eher durch die Hydraulikleistung als durch die Kipplast eingeschränkt.

## Tragfähigkeit

Am Stielende, ohne Löffel. Einheit: 1 000 kg

Für die Tragfähigkeit einschliesslich Löffel ist das tatsächliche Löffelgewicht von den folgenden Werten abzuziehen.

 Quer  Längs	Lasthaken auf Bodenebene bezogen	Reichweite von Maschinenmitte												o = Stützen oben u = Stützen unten																
		1,5 m				3,0 m				4,5 m				6,0 m				7,5 m				Max. Reichweite								
		u	d	u	d	u	d	u	d	u	d	u	d	u	d	u	d	u	d	u	d	u	d	u	d	Max.				
5,25 m Verstellausleger 2,45 m Stiel Dozerschild hinten	7,5 m									4,4*	4,4*	4,4*	4,4*													3,7	4,4*	4,4*	4,4*	5,2
	6,0 m									4,4*	4,4*	4,4*	4,4*	2,9	3,6	4,4	4,7*									2,5	3,0	3,7	4,0*	6,6
	4,5 m					6,9*	6,9*	6,9*	6,9*	4,5	5,5	5,6*	5,6*	2,8	3,5	4,3	5,1*	1,8	2,3	2,8	5,3	2,0	2,5	3,0	3,8*	7,3				
	3,0 m									4,1	5,1	6,4	7,6*	2,6	3,3	4,1	6,0*	1,7	2,2	2,8	5,2	1,7	2,2	2,7	3,9*	7,7				
	1,5 m									3,7	4,7	5,9	9,6*	2,5	3,1	3,9	7,0*	1,7	2,2	2,7	5,1	1,6	2,1	2,6	4,2*	7,8				
	0,0 m					5,9*	6,0*	5,9*	6,0*	3,4	4,4	5,7	10,8*	2,3	3,0	3,7	7,3					1,7	2,1	2,7	4,7*	7,6				
2,6 m Stiel Dozerschild hinten	-1,5 m					6,3	8,4	11,4	11,8*	3,4	4,4	5,6	11,1*	2,3	2,9	3,7	7,2					1,8	2,4	2,9	5,6	7,0				
	-3,0 m					6,4	8,6	11,6	15,4*	3,4	4,5	5,7	10,4*	2,3	3,0	3,7	7,3					2,3	3,0	3,7	7,3	6,0				
	7,5 m									4,1*	4,1*	4,1*	4,1*									3,5	4,1*	4,1*	4,1*	5,4				
	6,0 m									4,1*	4,1*	4,1*	4,1*	2,9	3,6	4,4	4,5*					2,4	2,9	3,6	3,7*	6,7				
5,25 m Verstellausleger 2,6 m Stiel Dozerschild hinten	4,5 m									4,5	5,3*	5,3*	5,3*	2,8	3,5	4,3	5,0*					1,9	2,4	2,9	3,6*	7,5				
	3,0 m									4,1	5,1	6,4	7,4*	2,7	3,3	4,1	5,9*	1,8	2,3	2,9	5,3	1,7	2,1	2,6	3,6*	7,9				
	1,5 m									3,7	4,7	5,9	9,4*	2,5	3,1	3,9	6,9*	1,8	2,2	2,8	5,2	1,6	2,0	2,5	3,9*	7,9				
	0,0 m					6,2	6,4*	6,4*	6,4*	3,4	4,4	5,7	10,7*	2,3	3,0	3,7	7,3	1,7	2,1	2,7	5,1	1,6	2,1	2,6	4,4*	7,7				
	-1,5 m					6,2	8,3	11,4	11,6*	3,4	4,4	5,6	11,0*	2,3	2,9	3,7	7,2					1,8	2,3	2,9	5,4*	7,2				
	-3,0 m					6,4	8,5	11,5	15,7*	3,4	4,4	5,7	10,5*	2,3	2,9	3,7	7,3					2,2	2,8	3,6	6,9	6,2				
5,25 m Verstellausleger 3,0 m Stiel Dozerschild hinten	7,5 m																					3,0	3,4*	3,4*	3,4*	6,0				
	6,0 m													3,0	3,7	4,0*	4,0*					2,1	2,6	3,1*	3,1*	7,2				
	4,5 m									4,6	4,7*	4,7*	4,7*	2,9	3,5	4,3	4,5*	1,9	2,4	3,0	4,6*	1,7	2,2	2,7	3,0*	7,9				
	3,0 m					7,6	9,9	10,6*	10,6*	4,2	5,2	6,5	6,7*	2,7	3,3	4,1	5,5*	1,8	2,3	2,9	5,0*	1,5	1,9	2,4	3,1*	8,2				
	1,5 m									3,7	4,7	6,0	8,9*	2,5	3,1	3,9	6,5*	1,7	2,2	2,8	5,2	1,5	1,9	2,3	3,3*	8,3				
	0,0 m					6,1	6,9*	6,9*	6,9*	3,4	4,4	5,7	10,3*	2,3	2,9	3,7	7,3	1,7	2,1	2,7	5,1	1,5	1,9	2,4	3,6*	8,1				
Dozerschild hinten	-1,5 m	6,7*	6,7*	6,7*	6,7*	6,1	8,2	10,8	10,8*	3,3	4,3	5,6	10,9*	2,2	2,8	3,6	7,2	1,6	2,1	2,6	5,0	1,6	2,1	2,6	4,3*	7,6				
	-3,0 m					6,2	8,3	11,4	16,2*	3,3	4,3	5,6	10,7*	2,2	2,9	3,6	7,2					1,9	2,5	3,1	5,8*	6,7				
5,25 m Verstellausleger 3,2 m Greiferstiel Dozerschild hinten	9,0 m																					4,6*	4,6*	4,6*	4,6*	4,5				
	7,5 m													3,2	3,9	4,3*	4,3					2,9	3,5	4,2	4,6*	6,4				
	6,0 m													3,3	3,9	4,1*	4,1					2,2	2,7	3,2	4,4*	7,5				
	4,5 m									4,6*	4,6*	4,6*	4,6*	3,1	3,8	4,6	4,6	2,2	2,6	3,2	4,7*	1,9	2,3	2,8	4,2*	8,2				
	3,0 m									4,5	5,5	6,7*	6,7*	3,0	3,6	4,4	5,6	2,1	2,6	3,1	5,1*	1,7	2,1	2,5	4,3*	8,5				
	1,5 m									4,0	5,0	6,3	8,9*	2,7	3,4	4,2	6,7	2,0	2,5	3,0	5,4	1,6	2,0	2,4	4,4	8,6				
	0,0 m									3,7	4,7	6,0	10,5*	2,6	3,2	4,0	7,6	1,9	2,4	2,9	5,3	1,6	2,0	2,5	4,5	8,4				
Dozerschild hinten	-1,5 m					6,5	8,6	9,5*	9,5*	3,6	4,6	5,9	11,2*	2,5	3,1	3,9	7,4	1,9	2,3	2,9	5,3	1,7	2,2	2,7	4,9	7,9				
	-3,0 m					6,5	8,7	11,7	15,6*	3,6	4,6	5,8	11,1*	2,5	3,1	3,9	7,4					2,0	2,6	3,2	5,8	7,0				
	-4,5 m									3,7	4,7	6,0	9,7*									3,0	3,7	4,6	7,8	5,4				

Anm.: 1. Betriebsdruck mit Power Boost = 36 MPa

2. Alle Tragfähigkeitswerte basieren auf ISO 10 567 und beinhalten höchstens 87% der hydraulischen Hubkraft oder 75% der Kipplast.

Die Werte sind in Tonnen (t) angegeben und gelten unter der Voraussetzung, daß der Bagger auf festem und ebenem Boden steht.

3. Die mit einem Sternchen markierten (\*) Traglasten werden eher durch die Hydraulikleistung als durch die Kipplast eingeschränkt.

## STANDARD AUSRÜSTUNG

### Motor

Wassergekühlter Viertakt-Turbodieselmotor mit Direkteinspritzung und Ladeluftkühlung, der die EU-Anforderungen der Stufe 2 erfüllt.  
Ansaugluftvorwärmung  
Elektronische Motorabstellung  
Kraftstofffilter und Wasserabscheider  
Betankungspumpe: 50 l/min mit Überlaufschutz  
Aluminiumkühler

### Elektrisches/elektronisches Steuersystem

Contronic – steuert und überwacht alle Maschinenfunktionen und ermöglicht schnelle Fehlerdiagnosen  
Batterie Hauptschalter  
Automatische Leerlaufschaltung  
„Power Max“ - Kraftverstärkung auf Knopfdruck  
Verstellbares Display  
Wiederanlaßsperre  
Elektronische Motorabstellung  
Leistungsstarke Halogenscheinwerfer:  
– 2 am Rahmen  
– 2 am Ausleger  
Drehstromgenerator, 80 A

Batterien, 2 x 12 V / 140 Ah  
Anlasser, 24 V / 4,8 kW

### Unterwagen

2-stufiger Fahrtrieb und Kriechgang  
Vorderachsenpendelung  $\pm 9^\circ$   
Zweikreisbremsanlage  
Wartungsfreie Kardanwellen

### Oberwagen

Gegengewicht, 3 220 kg  
Servicezugang über rutschsichere Trittplächen  
Zentraler Schmierpunkt für den Drehkranz und Auslegerfunktionen

### Kabine und Innenausstattung

Kabinenheizung  
Hydrolagerung der Kabine  
Fahrersitz und Bedienkonsole individuell verstellbar  
Leicht verstellbare Lenksäule  
Flexible Antenne  
Hydraulik-Sicherheitsperrhebel  
Bedienhebel mit 5 Mikroschaltern  
Weitere Ausstattung der schallisolierten Kabine:  
– Aschenbecher  
– Getränkehalter  
– Zigarettenanzünder

– Abschließbare Tür  
– Colorverglasung  
– Bodenmatte  
– Hupe  
– Große Aufbewahrungsbox  
– Hochschiebbares oberes Frontfenster  
– Abnehmbare untere Steckscheibe  
– Sicherheitsgurt  
– Sicherheitsglas  
– Scheibenwischer mit Intervallschaltung  
– Vorrüstung für Radio  
Sonnenblende vorn  
Vorrüstung für Vandalismusschutz  
Einschlüsselsystem

### Hydraulikanlage

Load-Sensing Hydrauliksystem  
Endlagendämpfung der Zylinder  
Zylinder mit Schmutzabstreifringen  
Rücklaufilter im Hauptstrom 2 000 Std. Tauschintervall  
Notabsenkung (Servoakkumulator)  
Thermostatgesteuerter Hydrauliklüfter  
Schlauchbruchventil: Ausleger  
Hydrauliköl, ISO VG46

### Grabausrüstung

Befestigungspunkte für Zusatzhydraulik  
Zentralschmierpunkt

## ALTERNATIVE AUSRÜSTUNG

### Unterwagen

Zwillingsbereifung 10.00–20  
Einzelbereifung 18R-19.5  
Steinschutzringe  
Dozerschild vorn und 2 Prätzen hinten  
Dozerschild hinten  
4 Prätzen  
Greifer-Löffelhalter, vorn

### Grabausrüstung

**Ausleger**  
5,2 m Monoblock-Ausleger  
5,25 m Verstellausleger

### Stiele

2,45 m  
2,6 m  
3,0 m  
3,2 m Greiferstiel

### Löffel

#### GP-Löffel

Inhalt	Breite
420 l	700 mm
500 l	800 mm
580 l	900 mm
670 l	1 000 mm
750 l	1 100 mm
830 l	1 200 mm
900 l	1 300 mm
1 100 l	1 400 mm

### Kabine und Innenausstattung

Fahrersitz:  
– Fahrersitz  
– Beheizter Fahrersitz  
– Luftfederter und beheizter Sitz

## SONDERAUSRÜSTUNG

### Motor

Dieselbetriebene Motor- und Kabinenvorwärmung mit digitaler Startuhr  
Elektrische Motorvorwärmung, 220V/110V  
Tropen-Kühlanlage

### Elektrisches/elektronisches Steuersystem

Akustischer Fahralarm  
Rundum-Kennleuchte  
Zusatzscheinwerfer:  
1 x Kabinenrückseite und 1 x Kontergewicht  
2 x Ausleger  
Elektrische Drehdurchführung

### Unterwagen

Kotflügel, vorn/hinten  
Werkzeugkasten, linke Seite/rechte Seite  
Hinterachse mit Trommelbremse  
Tempomat  
Tempomat mit einstellbarer max. Kriechganggeschwindigkeit

### Kabine und Innenausstattung

Automatische Heiz- und Klimaanlage  
Steinschlagschutzdach (FOGS)  
Kabine mit Schutzgitter über Dachfenster (FOPS)  
Regenschutz, vorn  
Sonnenblende, Dach / hinten  
Sonnenschutz, Dach (Stahl)  
Schutzgitter für Frontscheibe  
Scheibenwischer für untere Scheibe  
Stereo-Kassettenradio  
Vandalismusschutz

### Hydraulikanlage

Schlauchbruchventil: Stiel  
Ausleger-Schwimmstellung  
Hydrauliköl, ISO VG 32  
Bio-Hydrauliköl 46

Hydraulikausrüstung für:

- A. Hammer/Schere
- B. Böschungslöffel/Rotator
- C. Greifer/Mehrschalengreifer
- D. Schnellwechsler

### Anbauwerkzeuge

Reißzahn für S1  
Hammerplatte für S1  
Greiferplatte für S1

### Hydraulischer Schnellwechsler

S1

### Service

Werkzeugsatz  
Handlampe, 24 V



Volvo-Baumaschinen sind anders. Die Art und Weise, wie sie konstruiert, gebaut und betreut werden, ist anders. Dieser Unterschied resultiert aus unserer mehr als 170jährigen Geschichte. Stets ist es in unserem Unternehmen darum gegangen, zuerst über die Menschen nachzudenken, die unsere Maschinen einsetzen und bedienen. Wir wollen dabei helfen, die Arbeit sicherer, komfortabler, produktiver und - nicht zuletzt - umweltfreundlicher zu gestalten. Das Ergebnis dieser Bemühungen ist ein wachsendes Angebot an Maschinen sowie ein globales Servicenetz, das Sie dabei unterstützt, mehr zu leisten. Überall auf der Welt sind Menschen stolz darauf, Volvo benutzen zu können. Und wir sind stolz auf das, was Volvo anders macht. **More care. Built in.**



*Nicht alle Produkte sind auf allen Märkten verfügbar. Änderungen der Ausführung und Daten behalten wir uns ohne besondere Benachrichtigung im Sinne der kontinuierlichen Produktverbesserung vor. Die Abbildungen stellen nicht immer die serienmäßige Ausführung der Maschine dar.*

# **VOLVO**

**Construction Equipment**  
[www.volvo.com](http://www.volvo.com)

Ref. No. 25 4 433 1152

Printed in Sweden 2006.07-0,75  
Volvo, Eskilstuna

German  
EED