

VOLVO KOMPAKT GRAVEMASKINE  
**EC15B XR, XT, XTV**



**MORE CARE. BUILT IN.**



# SOLID SOM EN KLIPPE.

Dagens entreprenørarbejde kræver effektiv produktivitet. Det du har brug for er pålidelige maskiner der er alsidige, komfortable og sikre.

Det får du med en Volvo EC15B der er kompakt, men alligevel kraftfuld og konstrueret til god lønsomhed. Det er Volvo-kvalitet hele vejen igennem.

## Det er dig der har kontrollen

Volvo EC15B er også bygget til præcist arbejde. Ved brug af den bedste teknologi der findes giver det lastafhængige hydrauliksystem præcis kontrol under alle forhold. Hastigheden på de hydrauliske bevægelser afhænger kun af stillingen på betjeningsgrebet, uanset belastningen, eller antallet af bevægelser. Det indebærer, at du kan kombinere alle maskinens bevægelser til et smidigt og præcist arbejde med forøget produktivitet som resultat.

## Udfør dit arbejde hurtigere

Volvo EC15B giver overlegen effektivitet med hurtig arbejds-cyclus, der vil spare dig for både tid og penge. Det eksklusive redskabsfæstesystem gør det let for føreren at skifte redskab eller skovl, uden at forlade førerhuset. Det giver øget arbejds-hastighed og effektivitet.

## Lille maskine, stor produktion

Den hydrauliske bomforskydning reducerer de totale maskin-dimensioner, hvilket hjælper dig ved arbejde på snævre pladser og langs en mur. Kontravægtene der svøber sig rundt om maskinen, giver god beskyttelse mod stød bagfra.

## Stærk konstruktion

Volvo EC15B har et dobbelt ophæng der fordobler støttefladen på chassiset. Det medfører en lang pin-

bolt der fordeler gravepåvirkningerne og dermed mindsker slitage og forøger levetiden.

Bom og gravearm er baseret på stålstøbte dele i de mest belastede områder. Stabile stålplader beskytter alle hydrauliske forbindelser.

For at reducere vedligeholdelsesomkostningerne, driver hydraulikmotoren direkte på krøjekransen, uden reduktionsgear - ingen slitage og slør i kransen. Som tilbehør findes en tyverisikring der låser maskinens start- og hydraulikfunktioner.

## Alsidig slider

Volvo EC15B er fremragende til alsidigt arbejde. Grav i hård jord med en stor skovl og 1.510 daN brydekraft. Opnå et nyt niveau på produktivitet med den 1.750 mm monoblok bom og 900 mm gravearm. Dozerbladet går helt fra kant til kant på larvebåndene. Aflejringer falder selv af dozerbladkonsollen, så arbejdet kan udføres præcist. Uanset hvilket arbejde det gælder kan Volvo EC15B hjælpe dig til at udføre det hurtigere og enklere. Den variable chassisbredde giver mulighed for at tilpasse maskinen til arbejdsforholdene. Man kan vælge den enestående stabilitet ved et ekstra bredt chassis, eller alsidigheden ved en maskine der kan komme igennem de snævrere åbninger, med en total bredde der kan reduceres til under en meter.



- Variabel chassisbredde tilpasset arbejdet



- To kørehastigheder for større mobilitet



- Redskabsfæste med hurtigt og let skift



- Komfortabelt ergonomisk armlæn.
- Optimal lastafhængig effektivitet.
- Alsidig, kraftfuld ydelse.



# ALT HVAD DU FORVENTER AF EN VOLVO.

At føle sig godt tilpas og sikker, er nøglen til langsigtet produktivitet. Desuden er det vigtigt at have en maskine der er let at vedligeholde. Volvo Kompakt Gravemaskiner har alt det der tæller - de giver dig et arbejdsmiljø beregnet til at hjælpe dig med at få mest muligt ud af hver arbejdsdag.

## Komfort der føles

Rolig arbejdsfunktion er nøglen til førerkomfort og miljøbeskyttelse. Derfor har Volvo EC15B lyd- og emissionsvage motorer med masser af kraft. Effektiv lyd-dæmpning gør arbejdspladsen mere komfortabel for alle. En følelse af lethed opnås med korte kontante betjeningsgreb, der mindsker store bevægelser og reducerer træthed. Alle de vigtigste instrumenter er grupperet indenfor førerens synsfelt, så han kan holde øje med de vigtigste funktioner. Velplacerede armlæn giver præcis kontrol, som kan bibeholdes selv ved lange arbejds-skift.

## Ånderum

Selv om Volvo EC15B er en kompakt konstruktion er førerhuset stort og rummeligt, et effektivt arbejdsmiljø. Det store flade gulv giver masser af benplads og plads til opbevaring. Selv høje førere føler sig godt tilpas i det ergonomiske førerhus. Desuden kan den ekstra hydraulikpedal foldes til side, når den ikke bruges. Den er placeret til højre og er let at komme til.

## Sikkerhed hele vejen rundt

Der er 360° udsyn, hvilket giver god kontrol med arbejdsområdet. Den kompakte afrundede motorhjelms giver også godt udsyn bagud, hvilket forbedrer sikkerheden på snævre og trange steder. Skridsikre trin og gulv giver en sikker ind- og udstigning. Førerhusdøren åbner helt og betjeningskonsollen svinger op og af vejen, så udgangen er let og sikker. Som standard er der sikkerhedssele og FOPS 1, ROPS og TOPS certificering på både førerhusversionen og væltebøjleversionen.

## Vedligehold topydelsen

Volvo EC15B er enkel at vedligeholde, hvilket betyder maksimal maskinudnyttelse. I modsætning til mange andre gravemaskiner, giver Volvo-kontravægtene let adgang til motoren og selvfølgelig optimal beskyttelse bagfra. Hydraulikoliekøleren er monteret på en glidekonsol, der gør rensning af kølerribberne enkel. Brændstofkredsen har et gennemsigtigt forfilter, som bare kræver et blik. Meget praktisk i snævre arbejdsområder kan de to konsoller på væltebøjleversionen løftes, så der er adgang fra både højre og venstre side. For at opnå lang levetid og let udskiftning er alle slanger til bommen fleksibelt monteret og tilsluttet på ydersiden af maskinen.

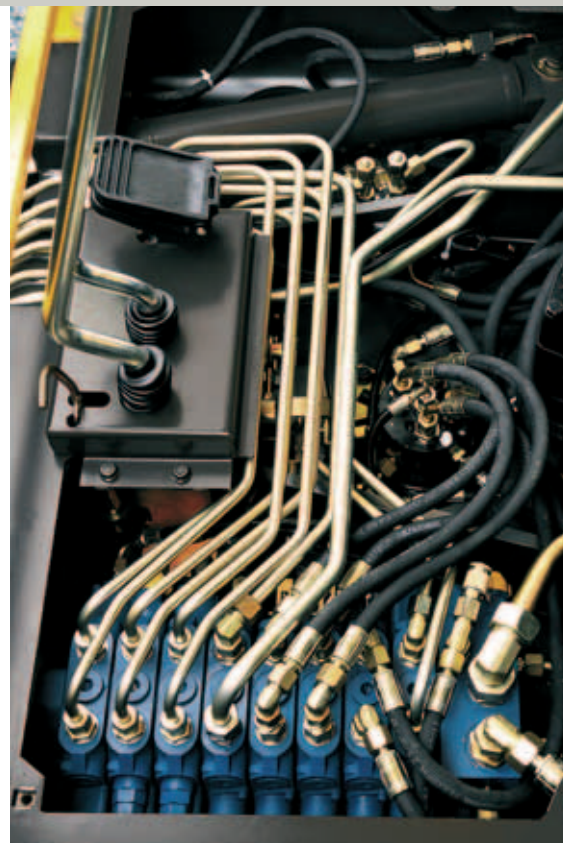

- Optimale adgangsmuligheder til hydraulikrummet.



- Rummeligt og bekvemt førerhus.



- EC15B og dens redskaber kan let transporteres på en trailer.
- Let adgang for vedligeholdelse.

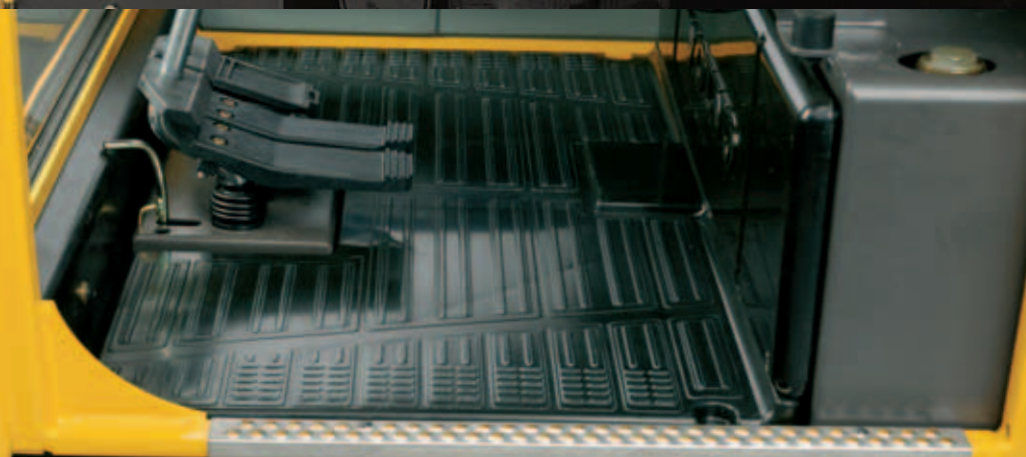

- Stort gulv for komfort og afsætning.

# SPECIFIKATIONER

## Motor

Vandkølet lav-emissions Tier 4 Volvo D1D diesel motor.

<b>Cylindervolumen, total</b>	952 cc
<b>Bruttoeffekt</b>	12 kW (16,1 hk) ved 2200 omdr./min
<b>Effekt, installeret (ISO 9249)</b>	11,7 kW (15,7 hk) ved 2200 omdr./min
<b>Maks. drejningsmoment (ISO 9249)</b>	53 Nm ved 1800 omdr./min
<b>Boring x slaglængde</b>	76 mm x 70 mm
<b>Udstødnings emission</b>	PM: 0.4 g/kwh NOx + HC : 7.5 g/kwh CO: 6.6 g/kwh

## Elektrisk system

<b>Spænding</b>	12 V
<b>Batterikapacitet</b>	12 V - 45 Ah
<b>Generatoreffekt</b>	12 V - 40 A
<b>Startmotoreffekt</b>	12 V - 1.6 kW

## Hydrauliksystem

Lukket lastafhængigt hydrauliksystem der giver total uafhængighed af hver bevægelse.

<b>Kontrol</b>	servo-assisteret hydraulikkontrol
----------------	-----------------------------------

Tandhjulspumpe til al ekstra udrustning, kørsel og servoassisterede kredse:

<b>Maks. volumen</b>	32 liter /min.
<b>Maks. arbejdsdruk</b>	17 MPa (170 bar)

Dobbeltvirkende hydraulikkreds for tilbehør:

<b>Maks. volumen</b>	32 liter /min.
<b>Maks. arbejdsdruk</b>	17 MPa (170 bar)

Cylinderdæmpning:

<b>På bom løftfunktion</b>	ved stempelstangens ende
----------------------------	--------------------------

## Skovlydelse

<b>Brydekraft</b>	1510 daN
<b>Rivekraft</b>	960 daN

## Krøjesystem

Krøjning sker med en Ortitrol hydraulikmotor der driver direkte (uden reduktionsgear) på drejekransen der har indvendig fortanding og centralsmurt kuglelejeoplagring:

<b>Svingningshastighed</b>	9 r/min
----------------------------	---------

## Undervogn

<b>EC15B XR/XT</b>	
<b>Båndbredde</b>	230 mm
<b>Båndstramning</b>	med fedtstempel
<b>Dozerblad højde</b>	240 mm
<b>Dozerblad bredde</b>	980 mm

<b>EC15B XTV</b>	
<b>Båndbredde</b>	230 mm
<b>Båndstramning</b>	med fedtstempel
<b>Dozerblad højde</b>	240 mm
<b>Dozerblad bredde</b>	980 mm og 1350 mm

## Drivlinie

### EC15B XR

Hvert bånd drives af en Orbitrol hydraulikmotor.

<b>Maks. hastighed</b>	2.0 km/h
<b>Maks. trækraft</b>	1260 daN

### EC15B XT/XTV

Hvert bånd drives af en aksialstempel hydraulikmotor med med hastigheder og reduktionsgear.

<b>Maks. hastighed (lav/høj)</b>	2.0 - 3.5 km/h
<b>Maks. trækraft</b>	1440 daN

## Service volumen

<b>Brændstoftank</b>	21 l
<b>Hydrauliksystem, total</b>	33 l
<b>Motorolie</b>	3,6 l
<b>Cooling system</b>	4,5 l

## Vægt

Jordtryk	EC15B XR	EC15B XT	
	Larvebånd af gummi	Larvebånd af gummi	Stållarvebånd
<b>Førerhus-version</b>	0.30 kg/cm <sup>2</sup>	0.32 kg/cm <sup>2</sup>	0.31 kg/cm <sup>2</sup>
<b>Styrbøjle-version</b>	0.28 kg/cm <sup>2</sup>	0.30 kg/cm <sup>2</sup>	0.31 kg/cm <sup>2</sup>

Driftsmasse	Larvebånd af gummi	Larvebånd af gummi	Stållarvebånd
	<b>Førerhus-version</b>	1603 kg	1663 kg
<b>Styrbøjle-version</b>	1479 kg	1539 kg	1589 kg

Transportmasse	Larvebånd af gummi	Larvebånd af gummi	Stållarvebånd
	<b>Førerhus-version</b>	-	1538 kg
<b>Styrbøjle-version</b>	-	1414 kg	1464 kg

Jordtryk	EC15B XTV	Stållarvebånd
	Larvebånd af gummi	
<b>Førerhus-version</b>	0.34 kg/cm <sup>2</sup>	0.35 kg/cm <sup>2</sup>
<b>Styrbøjle-version</b>	0.32 kg/cm <sup>2</sup>	0.33 kg/cm <sup>2</sup>

Driftsmasse	Larvebånd af gummi	Stållarvebånd
	<b>Førerhus-version</b>	1761 kg
<b>Styrbøjle-version</b>	1637 kg	1687 kg

Transportmasse	Larvebånd af gummi	Stållarvebånd
	<b>Førerhus-version</b>	1636 kg
<b>Styrbøjle-version</b>	1512 kg	1562 kg

## Støjniveauer

EC15B imødekommer støjdirektivet; 2006 European Machine Directive Noise Level (2000/14/CE) på 93 dB(A) for denne maskinklasse.

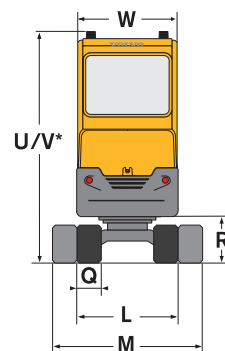
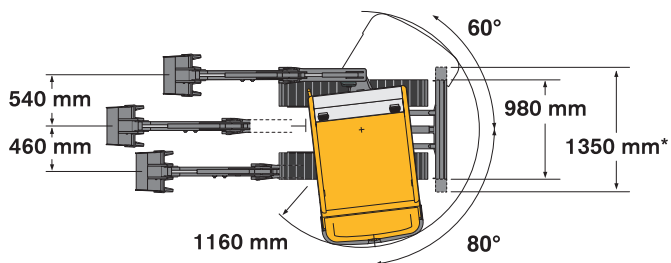
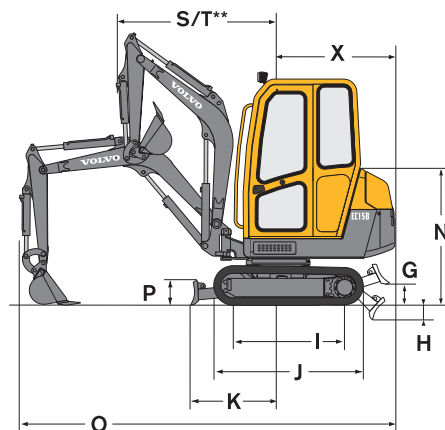
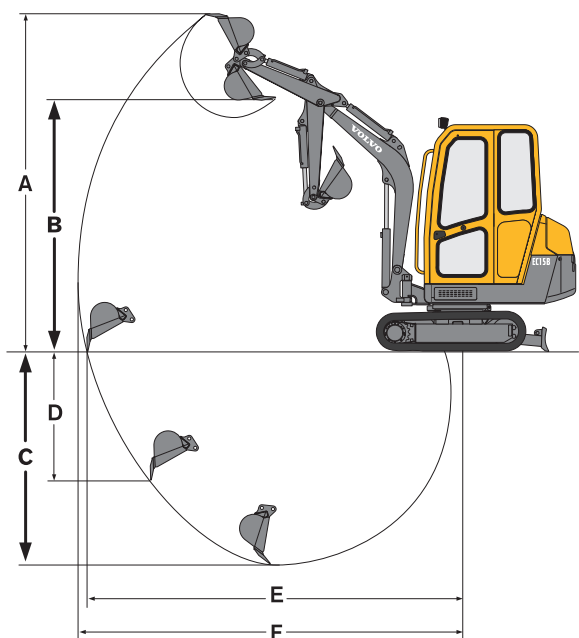

Skovle EC15B XR/XT/XTV			
	Bredde	Vægt	Kapacitet
Dybdeske	250 mm	25 kg	19 l
	300 mm	28 kg	24 l
	350 mm	30 kg	28 l
	400 mm	32 kg	33 l
	450 mm	35 kg	38 l
	500 mm	37 kg	43 l
	-	40 kg	53 l
Grøfteskovl	1000 mm	47 kg	60 l

Skovlarm	A	B	C*	C	D	E	F
900 mm	3410	2480	2200	2050	1500	3570	3710
1150 mm	3550	2620	2450	2300	1740	3810	3940

\* Gravedybde med sænket blad.

mm

	G	H	I	J	K	L	M	N	O
EC15B XR	210	150	1045	1415	860	980	-	1345	3650
EC15B XT	210	150	1085	1415	860	980	-	1245	3650
EC15B XTV	221	175	1085	1470	860	980	1330	1225	3650

mm

	P	Q	R	S	T	U	V	W	X
EC15B XR	240	230	450	1520	1230	-	2210	970	1120
EC15B XT	240	230	450	1520	1230	-	2210	970	1120
EC15B XTV	240	230	450	1520	1230	-	2210	970	1120

mm

## STANDARDUDSTYR

### Motor

Luffilter type tørfilter.  
Elektrisk forvarm.  
Gennemsigtigt brændstoffilter med vandudskiller.  
Stålbladebeskyttet bundkar.  
Håndgaskontrol.

### Elektrisk system

12 V - 45 Ah vedligeholdelsesfrit batteri.  
Horn.  
12 V strømstik til arbejdslampe.

### Undervogn

230 mm brede gummilarvebånd.  
Fast eller variabel bredde på undervogn (kun EC15B XTV).  
Dozer- blade.  
Dozerbladforlængere (variabel bredde på undervogn) (kun EC15B XTV).  
Træk- og forankringspunkter.  
Centralsmøring af krøjekransen.

### Hydrauliksystem

X1 dobbeltvirkende/enkeltvirkende hammer, hydraulik med en kontrolpedal der kan fældes til side og en kreds for direkte retur af olie til hydrauliktanken.  
Servo-assisteret kontrol af den hydrauliske bomforskydning med venstre kontrolhåndtag.  
Kontrol af fremadgående bevægelse med to pedaler og håndtag.  
Hydraulikoliekøler.

### Førerhus

Niveau 1 FOPS (Falling Objects Protective Structure).  
TOPS (Tip-Over Protective Structure).  
ROPS (Roll-Over Protective Structure).  
Vinylbetrukket affjedret førersæde med multi-justering.  
Skridsikkert gulv og indstigningshåndtag på førerhuset.  
Sikkerhedssele.  
Førerhus monteret på gummiophæng.  
To arbejdslamper.  
Varme- og ventilationsmotor med to hastigheder.  
Justerbar førerhusvarme.  
Forrude med åbningssystem assisteret af to gascylindre.  
Skyderude (højre).  
Dørstop/lås i åben stilling.  
Forberedt til radio (plads til en radio og to højttalere, antenne og ledninger er trukket).  
Kabinebelysning.  
Anti-korrosionsbeskyttelse af førerhus.  
Forrudevasker og -vasker.  
Nødudgang gennem bagruden.

### Førerplads med væltebøjle

Niveau 1 FOPS (Falling Objects Protective Structure).  
TOPS (Tip-Over Protective Structure).  
ROPS (Roll-Over Protective Structure).  
Vinylbetrukket "all weather" affjedret sæde med multi-justering.  
Skridsikkert gulv og indstigningshåndtag.  
Sikkerhedssele.  
Arbejdslampe på overbygningsrammen.

### Instrumentering og overvågning

Overvågning og advarselslys for forvarmning, motorolietryk, vandtemperatur, batteriladning og tilstopning af luffilter.

Brændstofmåler.

Timetæller.

Automatisk stop af motor i tilfælde af overophedning, eller fald i olietryk.

### Arbejdsudrustning

1750 mm lang monoblok-bom.  
900 mm gravearm.  
140° hydraulisk bomforskydning.  
Cylinderdæmpning af bom løftfunktion.  
Løfteanordning for last op til 1000 kg (løftekrog på skovl med belastningsanvisning i førerhuset).  
Centralsmøring af det inderste smørepunkt på sideforskydningscylinder.

### Sikkerhed

Sikring mod motorstart: Den venstre konsol skal løftes for at startmotoren kan fungere.  
Nitrogen-akkumulator på den servo-assisterede kreds, for at kunne sænke redskaber til jorden, selv om motoren er stoppet.  
Rudeknuserhammer (førerhus).  
Aflåselig værktøjskasse.

### Officielle godkendelser

Maskinen imødekommer direktiv nr. 98/37 EEC med tillæg.  
Emissionsudslip til miljøet imødekommer direktiv 2000/14/CE.  
Løfteanordning imødekommer EN standard 474-5.  
FOPS 1 svarer til ISO standard 3449.  
TOPS svarer til ISO standard 12117.  
Elektromagnetisk kompatibilitet (EMC) imødekommer direktiv nr. 89/336 EEC med tillæg.

## EKSTRA UDRUSTNING

### Arbejdsudrustning

Lang gravearm (1150 mm).  
Mekanisk kontrolleret redskabsfæste.

### Hydraulikkreds for redskaber

X1 hydraulikkreds for enkelt- eller dobbeltvirkende redskaber (Hammer, jordbor etc.)  
X3 hydraulikkreds til betjening af grab (åbning/lukning og rotation af grabbe).  
Tryk-træk forbindelser til redskabsledning.

### Undervogn

Stållarvebånd (230 mm brede).  
(Ikke EX15B XR).

### Belysning

Ekstra arbejdslys på bommen.  
Ekstra arbejdslys bag.  
Roterende advarselsblink.

### Miljøbeskyttelse

Bio-nedbrydelig hydraulikolie.  
Udstødningskatalysator.

### Komfort og sikkerhed

Radio (førerhus).  
Tyverisikringsystem  
(2 programmerbare koder).

Vindafviser bag på væltebøjleversion.  
Batteri hovedafbryder.  
Stofbetrukket sæde (førerhus).  
Fodhvilere.  
Tilbagestrækssikkerhedssele.  
Slangebrudsventil på bom og gravearm.  
To-trins luffilter.  
Kørealarm ved kørsel af larvebånd.  
Dokumentopbevaringsrum.

### Diverse

Værktøjsæt  
Kundetilpasset lakering (RAL specifikationer).







Entreprenørmateriel fra Volvo er anderledes. Dets konstruktion og fremstilling er anderledes, takket være vores uovertrufne, 170 års tekniske erfaring. Denne baggrund gør at vi først og fremmest har brugerne af vore maskiner i tankerne - vi tænker over hvordan vi kan hjælpe dem med at arbejde sikrere, mere komfortabelt og mere produktivt. Vi tænker også over det miljø, som vi alle skal leve i. Resultatet heraf er et stadigt voksende sortiment af maskiner og et globalt støttet med det ene formål at hjælpe dig med at arbejde bedre. Folk verden over er stolte af at bruge Volvo-udstyr. Og vi er stolte af det der gør Volvo anderledes - **More care. Built in.**



*Ikke alle vore produkter kan fås i alle lande. I overensstemmelse med vor politik om kontinuerlige forbedringer forbeholder vi os ret til at foretage specifikations- og konstruktionsændringer uden varsel. Illustrationerne heri viser ikke nødvendigvis maskinens standardversion.*

# **VOLVO**

**Construction Equipment**

**[www.volvoce.com](http://www.volvoce.com)**

Ref. No. 14 3 432 1160  
Printed in Sweden  
Volvo, Belley

Danish  
2008.03  
CEX