

VOLVO MINIKAIVUKONE

EC15B XR, XT, XTV



MORE CARE. BUILT IN.



LUJA KUIN KALLIO.

Tämän päivän työt vaativat tehokasta tuottavuutta. Halutaan luotettavia koneita, jotka ovat monitoimisia, mukavia ja turvallisia. Volvo EC15B tarjoaa kestäväää laatua kompaktissa mutta voimakkaassa mallissa, tuottavuutesi parantamiseksi. Se on Volvo-laatua läpikotaisin.

Sinulla on hallinta

Volvo EC15B on suunniteltu myös tarkkaan työhön. Parasta saatavilla olevaa teknologiaa käyttävä suljettu, kuorman tunteva hydraulijärjestelmä antaa tarkan hallinnan kaikissa olosuhteissa. Hydrauliiikan nopeus riippuu vain hallintavivun asennosta, siihen ei vaikuta kuorma eikä liikkeiden määrä. Yhdistämällä kaikki koneen liikkeet voit tehdä työtä suuremmalla tarkkuudella ja näin lisätä tuottavuuttasi.

Tee työsi nopeasti

EC15B tarjoaa ylivertaista suorituskykyä nopeuttaen jaksoaikoja ja säästää sinulle sekä aikaa että rahaa. Ainutlaatuisen pikakiinnitysjärjestelmän avulla kytket helposti työvälineen tai kauhun ohjaamosta käsin, näin työsi nopeutuu ja tehostuu.

Pieni malli, suuri tuotanto

Puomin hydraulinen sivullesiirto pienentää kaivukoneen kokonaisuutta, auttaen sinua työskentelemään ahtaissa tiloissa ja seinien vierustoilla. Lisäksi vastapainon sivuille ulottuva muoto suojaa takaa tulevilta iskuilta.

Erittäin kestävä rakenne

EC15B:n kaksoisnivelerakenne kaksinkertaistaa alustan laakeripinnan. Rasiitusta jakava pitkä tappi vähentää kulumista ja pidentää kestoikää. Puomin ja varren rakenteissa on valuteräsosat kovaan rasitukseen joutuvissa kohdissa.

Tukevat teräslevyt suojaavat kaikkia hydrauliliittimiä.

Käyttökustannusten alentamiseksi hydraulimoottori käyttää lautaspyörää suoraan, ilman alennusvaihdetta, eliminoiden kulumisen ja välyksen. Lisävarusteena saatava varkaudenestonäppäimistö lukitsee koneen käynnistys- ja hydraulitoiminnot lisäten turvallisuutta.

Monitoiminen suorittaja

EC15B on todellinen monitoimikone, joka soveltuu moniin töihin. Kaivaudu vaativaan työhön suurella kauhalla ja 1.510 daN murtovoimalla. Ulotu uusille tuottavuuden tasoille 1.750 mm yksiosaisella puomilla ja 900 mm kaivuvarellalla. Puskulevy on rakennettu vahvaksi, telan reunasta telan reunaan. Lika ja roskat putoavat pois levyn tuesta, mikä tekee viimeistelytyöstä joustavampaa ja tarkempaa. Mitä tahansa teetkin, Volvo EC15B auttaa sinua tekemään sen nopeammin ja helpommin. Muuttuvaleveysinen alusta tarjoaa mahdollisuuden valita kahdesta kustannustehokkaasta vaihtoehdosta. Valitse levennetyn alustan poikkeuksellinen vakaus tai muunna konetta niin että se mahtuu läpi kapeistakin aukoista kokonaislevyden ollessa alle 1 m.



- Muuttuvaleveysinen alusta sopii joka työhön.



- Kaksinopeuksinen ajo tehostaa liikkumista.



- Pikakiinnittimellä nopeat, helpot vaihdot.



- Mukavat, ergonomiset kyynärnojat.
- Optimoitu, kuorman tunteva tehokkuus.
- Monikäyttöinen ja tehokas suorituskyky.



KAIKKI MITÄ VOIT ODOTTAA VOLVOLTA.

Mukavuus ja turvallisuus ovat avain pitkän tähtäimen tuottavuuteen. Lisäksi on erittäin tärkeitä, että konetta on helppo huoltaa. Volvo minikaivukoneet tarjoavat kaikkea tätä - miellyttävän työympäristön, joka auttaa sinua saamaan enemmän irti jokaisesta päivästä.

Tunne sen mukavuus

Hiljainen toiminta on tärkeää kuljettajan mukavuudelle ja ympäristölle. Siksi Volvo EC15B:ssä on hiljainen ja vähäpäästöinen mutta hyvin voimakas moottori. Erinomainen ääneneristys auttaa vähentämään kuljettajan rasittumista. Nopeasti reagoivat hallintalaitteet eivät vaadi suuria liikkeitä, mikä vähentää kuljettajan rasittumista. Kuljettajan edessä olevat mittarit tekevät tärkeiden toimintojen valvonnan helpoksi. Hyvin sijoitetut kynnäröjat tekevät pitkistä työvuoroista mukavampia ja helpottavat koneen tarkkaa hallintaa.

Runsaasti tilaa

Vaikka Volvo EC15B on kompakti, suuri ja tilava ohjaamo tarjoaa tehokkaan työympäristön. Suuri, tasainen lattia tarjoaa runsaasti jalka- ja säilytystilaa. Myös pitkät käyttäjät tuntevat olonsa viihtyisäksi ergonomisessa ohjaamossa. Lisäksi, tilan optimoimiseksi hydraulisten työvälineiden hallintapoljin voidaan kääntää pois kun sitä ei käytetä, sijainti oikealla sallii helpon sisäänkäsyn.

Kattava turvallisuus

360° näkyvyys varmistaa sinulle erinomaisen työmaan hallinnan. Pyörästetty, kompakti moottoritilan luukku parantaa näkyvyyttä taakse lisäten turvallisuutta kapeilla tai ruuhkaisilla työmailla. Luistamattomat askelmat ja lattia tarjoavat turvallisen ja nopean käynnin sisään ja ulos. Ohjaamon ovi avautuu laajasti ja konsoli nousee ylös pois tieltä. Vakiona oleva turvavyö lisää turvallisuutta ja FOPS 1, ROPS ja TOPS -sertifioitujen ohjaamot ja katokset antavat maksimoidun suojan.

Ylläpidä huippusuorituskyky

EC15B:n helppo huolto maksimoi sen käyttöajan. Toisin kuin monissa muissa kaivukoneissa, sen ainutlaatuinen, kallistuva, sivuille ulottuva vastapaino sallii pääsyn moottoritilaan ja suojaa erinomaisesti takaosaa. Liukuvaan tukeen asennetun hydraulisen öljynjäähdyttimen ansiosta ripojen puhdistus on helppoa. Polttonestepiirissä on yhdellä silmäyksellä tarkastettava läpinäkyvä esisuodatin ja automaattinen, sähköinen siirtopumppu. Ahtailla paikoilla työskentelyn helpottamiseksi katosmallin molemmat konsolit voidaan nostaa ylös, jolloin pääsy on helppo sekä että oikealta että vasemmalta puolelta. Kaikki puomin letkut kulkevat vapaasti ja kytkennät ovat koneen ulkopuolella, mikä vähentää kulumista ja vaurioitumista.



- Hydraulikkakomponentit kuin tarjottimella.



- Tilava ja mukava ohjaamo.



- EC15B ja sen varusteet voidaan kuljettaa helposti perävaunulla.
- Helppo pääsy ylläpito- ja huoltokohteisiin



- Suuri lattia tarjoaa mukavuutta ja säilytystilaa.



ERITTELYT

Mootori

Vesijäähdytteinen, vähäpäästöinen Mitsubishi L3E dieselmoottori.

Tilavuus, kokonais	952 cc
Bruttoteho, nimellinen	14,0 kW (19,0 hv) / 2800 r/min
Teho, asennettuna (ISO 9249)	11,3 kW (15,5 hv) / 2200 r/min
Suurin vääntö (ISO 9249)	54 Nm / 1850 r/min
Sylinterin halkaisija x iskun pituus	76 mm x 70 mm

Sähköjärjestelmä

Nimellisjännite	12 V
Akkukapasiteetti	12 V - 45 Ah
Generaattorin teho	12 V - 40 A
Käynnistysmoottorin teho	12 V - 1,6 kW

Hydraulijärjestelmä

Suljettu kuorman tunteva hydraulijärjestelmä mahdollistaa kaikkien liikkeiden riippumattomuuden toisistaan.

Hallinta	tehostetut hydrauliiikan hallintalaitteet
-----------------	---

Hammaspyöräpumppu kaikkia varuste-, ajo- ja tehostettuja piirejä varten:

Maksimi virtaus	32 litraa
Suurin käyttöpaine	17 MPa (170 bar)

Kaksitoiminen hydraulipiiri varusteita varten:

Maksimi virtaus	32 litraa
Suurin käyttöpaine	17 MPa (170 bar)

Vaimentimet:

Puomin sylinterissä	sylinteri täysin ulkona
----------------------------	-------------------------

Kauhan suorituskyky

Murtovoima	1510 daN
Irrotusvoima	960 daN

Kääntöjärjestelmä

Ortitrol-hydraulimoottori kääntää kääntöpöytää käyttämällä suoraan (ilman alennusvaihdetta) lautaspyörää kaukovoitelulla:

Kääntönopeus	9 r/min
---------------------	---------

Alavaunu

EC15B XR/XT	
Telan leveys	230 mm
Telan kireys	voitelumännällä
Terän korkeus	240 mm
Terän leveys	980 mm

EC15B XTV	
Telan leveys	230 mm
Telan kireys	voitelumännällä
Terän korkeus	240 mm
Terän leveys	980 mm and 1350 mm

Voimansiirto

EC15B XR

Kumpaakin telaa käyttää Orbitrol-hydraulimoottori.

Suurin nopeus	2,0 km/h
Suurin vetovoima	1260 daN

EC15B XT/XTV

Kummassakin telassa on kaksinopeuksinen, planeettapyörästötyyppisellä alennusvaihteella varustettu, aksiaalimäntätyyppinen hydraulimoottori.

Suurin nopeus (pieni/suuri nopeus)	2,0 - 3,5 km/h
Suurin vetovoima	1440 daN

Täyttötilavuudet

Polttonestesäiliö	21 l
Hydraulijärjestelmä, kokonais	33 l
Moottoriöljy	3,6 l
Jäähdytysjärjestelmä	4,5 l

Paino

Maapaine	EC15B XR		EC15B XT	
	Kumitelat	Kumitelat	Terästelat	Terästelat
Ohjaamomalli	0,30 kg/cm ²	0,32 kg/cm ²	0,31 kg/cm ²	0,31 kg/cm ²
Katso malli	0,28 kg/cm ²	0,30 kg/cm ²	0,31 kg/cm ²	0,31 kg/cm ²

Massa käyttövalmiina	Kumitelat		Terästelat
	Kumitelat	Kumitelat	Terästelat
Ohjaamomalli	1603 kg	1663 kg	1713 kg
Katso malli	1479 kg	1539 kg	1589 kg

Kuljetusmassa	Kumitelat		Terästelat
	Kumitelat	Kumitelat	Terästelat
Ohjaamomalli	-	1538 kg	1588 kg
Katso malli	-	1414 kg	1464 kg

Maapaine	EC15B XTV	
	Kumitelat	Terästelat
Ohjaamomalli	0,34 kg/cm ²	0,35 kg/cm ²
Katso malli	0,32 kg/cm ²	0,33 kg/cm ²

Massa käyttövalmiina	Kumitelat		Terästelat
	Kumitelat	Kumitelat	Terästelat
Ohjaamomalli	1761 kg	1811 kg	1811 kg
Katso malli	1637 kg	1687 kg	1687 kg

Kuljetusmassa	Kumitelat		Terästelat
	Kumitelat	Kumitelat	Terästelat
Ohjaamomalli	1636 kg	1686 kg	1686 kg
Katso malli	1512 kg	1562 kg	1562 kg

Melutasot

EC15B on 2006 Euroopan konedirektiivin melutason (2000/14/CE) tälle koneluokalle asettaman 93 dB(A) vaatimuksen mukainen.

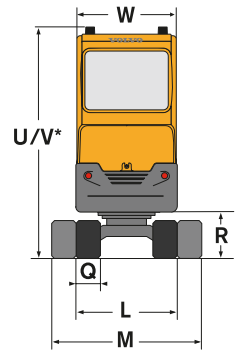
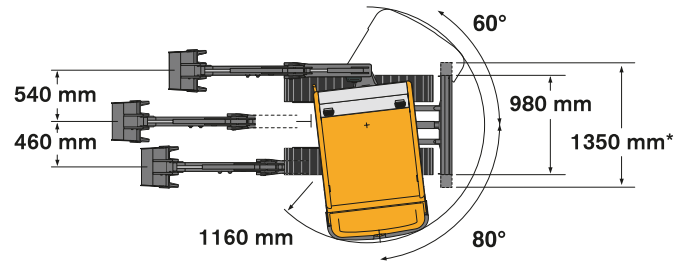
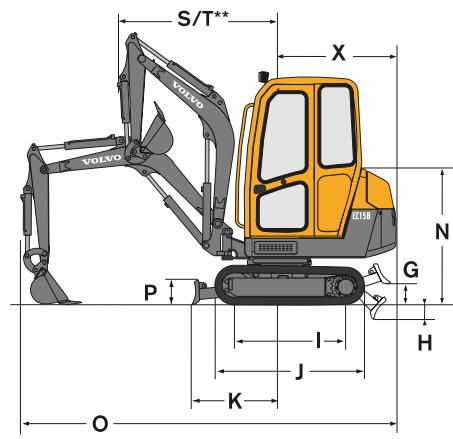
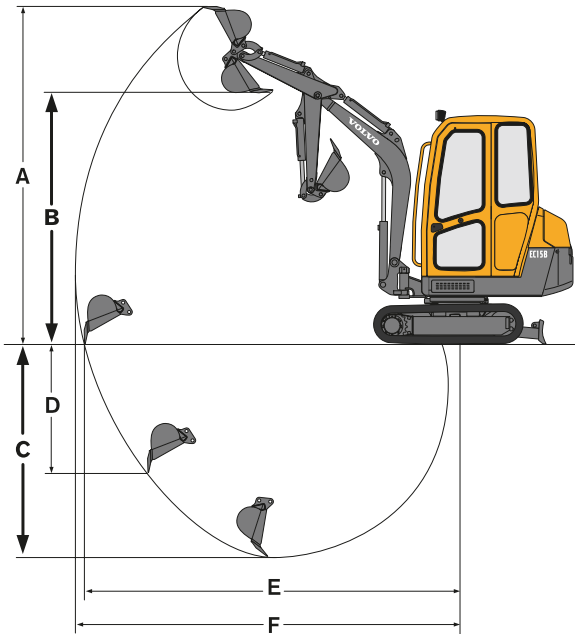

Kauhat EC15B XR/XT/XTV	 Leveys	 Paino	 Tilavuus
Takakuokkakauha	250 mm	25 kg	19 l
	300 mm	28 kg	24 l
	350 mm	30 kg	28 l
	400 mm	32 kg	33 l
	450 mm	35 kg	38 l
	500 mm	37 kg	43 l
	-	40 kg	53 l
Ojakauha	1000 mm	47 kg	60 l

Kaivuvarsi	A	B	C*	C	D	E	F
900 mm	3410	2480	2200	2050	1500	3570	3710
1150 mm	3550	2620	2450	2300	1740	3810	3940

* Kaivusyvyyys terä alhaalla.

	G	H	I	J	K	L	M	N	O
EC15B XR	210	150	1045	1415	860	980	-	1345	3650
EC15B XT	210	150	1085	1415	860	980	-	1245	3650
EC15B XTV	221	175	1085	1470	860	980	1330	1225	3650

	P	Q	R	S	T	U	V	W	X
EC15B XR	240	230	450	1520	1230	-	2210	970	1120
EC15B XT	240	230	450	1520	1230	-	2210	970	1120
EC15B XTV	240	230	450	1520	1230	-	2210	970	1120

VAKIOVARUSTUS

Moottori

Kuivatyyppinen ilmansuodatin.
Sähköinen esilämmityslaite.
Läpinäkyvä dieselöljyn suodatin, esisuodatin ja sakkakuppi.
Öljypohjan metallisuojaus.
Käsikaasu.

Sähköjärjestelmä

12 V - 45 Ah huoltovapaa akku.
Äänitorvi.
12 V pistorasia käsivalaisimelle.

Alavaunu

230 mm leveät kumitelat.
Kiinteä tai muuttuvalevyksinen alavaunu (vain EC15B XTV).
Puskulevy.
Teränlevikkeet tukineen terässä (muuttuvalevyksinen alavaunu) (vain EC15B XTV).
Hinaus ja kiinnityspisteet.
Kääntölaitteen lautaspöyrän kaukovoitelu.

Hydraulijärjestelmä

Kaksitoiminen hydraulinen lisäohjausventtiili työvälinepiiriä varten, johon kuuluu taittuva käyttöpoljin ja öljyn paluuputkistopiiri suoraan hydraulisäiliöön.
Työvälinepiirin putkisto (kaksitoimiset) puomin pohjaan saakka.
Tehostettu puomin hydraulinen sivulle siirto vasemmalla käyttövivulla.
Eteenpäin-liikkeen ohjaus kahdella vivulla.
Hydrauliöljyn jäähdytin.

Ohjaamo (ohjaamomalli)

Tason 1 FOPS (Falling Objects Protective Structure).
TOPS (Tip-Over Protective Structure).
ROPS (Roll-Over Protective Structure).
Muovikangaspäällysteinen, monisäästöinen jousitettu istuin.
Liukumaton lattia ja tartuntakahvat helpottavat nousua ohjaamoon.
Turvavyö.
Ohjaamo asennettu kumikannattimille.
Kaksi työvalo.
Kaksinopeuksinen lämmitys ja tuuletus.
Ohjaamon lämpötilan säätö.
Kahden kaasujousen avulla avautuva etuikkuna.
Työntöikkuna (oikea).
Ovenrajoittimet.
Valmius radiota varten (tila radiolle ja kahdelle kaiuttimelle, antenni ja sähköjohdot valmiiksi asennettuina).
Sisävalaistus.
Ohjaamon korroosiosuojaus.
Tuulilasinyhyhin ja -pesin (edessä).
Hätäuloskäynti takaikkunan kautta.

Katos (katosversio)

Tason 1 FOPS (Falling Objects Protective Structure).
TOPS (Tip-Over Protective Structure).
ROPS (Roll-Over Protective Structure).
Muovikangaspäällysteinen, säänkestävä, monisäästöinen jousitettu istuin.
Liukumaton lattia ja tartuntakahva helpottavat nousua ohjaamoon.
Turvavyö.
Työvalo katoksen kehyksessä.

Mittaristo ja valvontalaitteet

Valvonta ja varoitusvalot seuraaville toiminnoille: hehkutus, moottorin öljynpaine, jäähdytysnesteen lämpötila, akun lataus, ilmansuodattimen tukkeutuminen.

Polttonestemittari.

Tuntimittari.

Ylikuumenemisen tai öljynpainehäviön yhteydessä tapahtuvan moottorin automaattisen sammutuksen poiskytkentä.

Työvarusteet

1750 mm pitkä yksiosainen puomi.
900 mm varsi.
Hydraulipuomin sivusiirto 140°.
Vaimennin puomisynterissä.
Alle 1000 kg kuormien käsittelyvarustus (nostokoukku kauhassa, kuormituskaavio on ohjaamossa).
Sivusiirtosylinterin alaosan kaukovoitelu.

Turvallisuus

Moottorin turvakäynnistyslaite: vasen konsoli on nostettava, jotta käynnistin toimii.
Kaasuvaraaja tehostuspiirissä varusteen maahan laskua varten moottorin ollessa sammutettuna.
Vasara ikkunan rikkomiseen (ohjaamo).
Avaimella lukittava työkalurasia.

Virallinen hyväksyntä

Kone täyttää direktiivin n° 98/37 EEC ja sen liitteiden vaatimukset.
Päästöt ympäristödirektiivin 2000/14/CE mukaiset.
Hallintalaitte vastaa EN standardia 474-5.
FOPS 1 täyttää standardin ISO3449 vaatimukset.
TOPS täyttää standardin ISO 12117 vaatimukset.
Sähkömagneettinen yhteensopivuus (EMC) vastaa direktiiviä n° 89/336 ja sen liitteitä.

LISÄVARUSTEET

Työvarusteet

Pitkä varsi (1150 mm).
Mekaanisesti ohjatun työvälinekannattimen pikaliitin.

Työvälineiden hydraulipiirit

Hydraulipiiri yksi- tai kaksitoimisia työvälineitä varten (Auger ...).
Hydraulipiiri kahmarikauhan käyttöä varten (kauhan avaaminen/sulkeminen sekä pyörittäminen).
Työvälineiden vuorovaiheheliittimet.

Alavaunu

Terästelat (230 mm leveät). (Ei EX15B XR).

Valaistus

Lisätyövalo puomissa.
Lisätyövalo takana.
Pyörivä varoitusvalo.

Ympäristönsuojelu.

Biologisesti hajoava hydrauliöljy.
Katalysaattori.

Mukavuus ja turvallisuus

Radio (ohjaamo).
Varkaudenestojärjestelmä (2 ohjelmoitavaa koodia).

Akun irtikytkentäkatkaisin.
Kangaspäällysteinen istuin (ohjaamo).
Kääntyvät polkimet.
Kelautuva turvavyö.
Varoventtiili puomi- ja varsisylinterissä.
Kaksivaiheinen ilmansuodatin
Siirron äänivaroitus.
Asiapapereiden säilytys.

Muuta

Työkalusarja.
Erikoismaalaus (RAL erittelyt).





Volvo Construction Equipment eroaa muista. Koneemme suunnitellaan, rakennetaan ja huolletaan eri tavalla. Tämä ero syntyy 170 vuoden pituisesta insinööritaitoperinteestämme. Perinteeseemme jossa lähtökohtana ovat ihmiset, jotka koneita käyttävät. Pyrimme siihen, että he voivat työskennellä turvallisemmin, mukavammin ja tuottavammin. Otamme huomioon ympäristön, joka on meille kaikille yhteinen. Tämän ajattelutavan seurauksena on syntynyt jatkuvasti kasvava valikoima koneita ja maailmanlaajuinen tukiverkosto, joka on omistautunut sille asialle, että sinä voit saada aikaan enemmän. Ihmiset ympäri maailmaa ovat ylpeitä käyttäessään Volvoa. Ja me olemme ylpeitä siitä, mikä tekee Volvosta erilaisen – **Enemmän palvelua. Sisäänrakennettuna.**



Kaikki tuotteet eivät ole saatavilla kaikilla markkina-alueilla. Tuotteidemme jatkuvan kehittelyn johdosta pidätämme itsellämme oikeuden erittelyiden ja mallien muutoksiin ilman edeltävää ilmoitusta. Kuvat eivät välttämättä esitä koneiden vakioversioita.

VOLVO

Construction Equipment

www.volvoce.com

Ref. No. 15 2 432 1160
Printed in Sweden
Volvo, Belley

Finnish
2006.12
CEX